

---

**DOHODA O OBCHODU A SPOLUPRÁCI MEZI EVROPSKOU UNIÍ A EVROPSKÝM  
SPOLEČENSTVÍM PRO ATOMOVOU ENERGII NA JEDNÉ STRANĚ A SPOJENÝM KRÁLOVSTVÍM  
VELKÉ BRITÁNIE A SEVERNÍHO IRSKA NA STRANĚ DRUHÉ**

PREAMBULE .....	19
<b>ČÁST PRVNÍ: SPOLEČNÁ A INSTITUCIONÁLNÍ USTANOVENÍ .....</b>	<b>22</b>
Hlava I: Obecná ustanovení .....	22
Hlava II: Zásady výkladu a definice .....	22
Hlava III: Institucionální rámec.....	23
<b>ČÁST DRUHÁ: OBCHOD, DOPRAVA, RYBOLOV A DALŠÍ UJEDNÁNÍ .....</b>	<b>30</b>
DÍL PRVNÍ: OBCHOD .....	30
Hlava I: Obchod se zbožím .....	30
Hlava II: Služby a investice .....	85
Hlava III: Digitální obchod .....	126
Hlava IV: Pohyb kapitálu, platby, převody a dočasná ochranná opatření .....	133
Hlava V: Duševní vlastnictví .....	135
Hlava VI: Zadávání veřejných zakázek.....	157
Hlava VII: Malé a střední podniky .....	162
Hlava VIII: Energetika .....	165
Hlava IX: Transparentnost.....	181
Hlava X: Řádné regulační postupy a spolupráce v oblasti regulace .....	183
Hlava XI: Rovné podmínky pro otevřenou a spravedlivou hospodářskou soutěž a udržitelný rozvoj.....	188
Hlava XII: Výjimky.....	226
DÍL DRUHÝ: LETECTVÍ .....	230
Hlava I: Letecká doprava .....	230
Hlava II: Bezpečnost letectví .....	249
DÍL TŘETÍ: SILNIČNÍ DOPRAVA.....	255
Hlava I: Silniční přeprava zboží.....	255
Hlava II: Silniční přeprava cestujících .....	260
DÍL ČTVRTÝ: KOORDINACE SOCIÁLNÍHO ZABEZPEČENÍ A VÍZA PRO KRÁTKODOBÉ NÁVŠTĚVY.....	269
Hlava I: Koordinace sociálního zabezpečení .....	269
Hlava II: Víza pro krátkodobé návštěvy.....	269
DÍL PÁTÝ: RYBOLOV .....	270
DÍL ŠESTÝ: OSTATNÍ USTANOVENÍ .....	283
<b>ČÁST TŘETÍ: SPOLUPRÁCE V OBLASTI PROSAZOVÁNÍ PRÁVA A JUSTIČNÍ SPOLUPRÁCE V TRESTNÍCH VĚCECH .....</b>	<b>290</b>
Hlava I: Obecná ustanovení .....	290
Hlava II: Výměny DNA, otisků prstů a údajů o registraci vozidel .....	292
Hlava III: Předávání a zpracovávání údajů jmenné evidence cestujících .....	298
Hlava IV: Spolupráce týkající se operačních informací .....	309

Hlava V: Spolupráce s Europolem .....	310
Hlava VI: Spolupráce s Eurojustem .....	316
Hlava VII: Předávání osob .....	320
Hlava VIII: Vzájemná pomoc .....	337
Hlava IX: Výměna informací z rejstříků trestů.....	340
Hlava X: Boj proti praní peněz a proti financování terorismu.....	343
Hlava XI: Zmrazení majetku a konfiskace.....	346
Hlava XII: Ostatní ustanovení .....	359
Hlava XIII: Řešení sporů.....	364
<b>ČÁST ČTVRTÁ: TEMATICKÁ SPOLUPRÁCE .....</b>	<b>368</b>
Hlava I: Zdravotní bezpečnost.....	368
Hlava II: Kybernetická bezpečnost .....	369
<b>ČÁST PÁTÁ: ÚČAST NA PROGRAMECH UNIE, ŘÁDNÉ FINANČNÍ ŘÍZENÍ A FINANČNÍ USTANOVENÍ</b> <b>.....</b>	<b>371</b>
<b>ČÁST ŠESTÁ: ŘEŠENÍ SPORŮ A HORIZONTÁLNÍ USTANOVENÍ.....</b>	<b>388</b>
Hlava I: Řešení sporů.....	388
Hlava II: Základ spolupráce .....	401
Hlava III: Plnění povinností a ochranná opatření.....	404
<b>ČÁST SEDMÁ: ZÁVĚREČNÁ USTANOVENÍ.....</b>	<b>406</b>
<b>PŘÍLOHY.....</b>	<b>417</b>
PŘÍLOHA INST: JEDNACÍ ŘÁD RADY PARTNERSTVÍ A VÝBORŮ .....	417
PŘÍLOHA ORIG-1: ÚVODNÍ POZNÁMKY KE SPECIFICKÝM PRAVIDLŮM PŮVODU PRODUKTU.....	422
PŘÍLOHA ORIG-2: SPECIFICKÁ PRAVIDLA PŮVODU PRODUKTU .....	430
PŘÍLOHA ORIG-2A: KVÓTY PŮVODU A ALTERNATIVY KE SPECIFICKÝM PRAVIDLŮM PŮVODU PRODUKTU V PŘÍLOZE ORIG-2 [SPECIFICKÁ PRAVIDLA PŮVODU PRODUKTU].....	477
PŘÍLOHA ORIG-2B: PŘECHODNÁ SPECIFICKÁ PRAVIDLA PŮVODU PRO ELEKTRICKÉ AKUMULÁTORY A ELEKTRIFIKOVANÁ VOZIDLA .....	480
PŘÍLOHA ORIG-3:PROHLÁŠENÍ DODAVATELE .....	484
PŘÍLOHA ORIG-4: ZNĚNÍ DEKLARACE O PŮVODU.....	488
PŘÍLOHA ORIG-5: SPOLEČNÉ PROHLÁŠENÍ O ANDORRSKÉM KNÍŽECTVÍ.....	490
PŘÍLOHA ORIG-6: SPOLEČNÉ PROHLÁŠENÍ O REPUBLICCE SAN MARINO.....	491
PŘÍLOHA SPS-1: KRITÉRIA UVEDENÁ V ČL. SPS.19 PÍSM. d).....	492
PŘÍLOHA TBT-1: MOTOROVÁ VOZIDLA A JEJICH ZAŘÍZENÍ, ČÁSTI A SOUČÁSTI.....	493
PŘÍLOHA TBT-2: LÉČIVÉ PŘÍPRAVKY .....	498
PŘÍLOHA TBT-3: CHEMICKÉ LÁTKY .....	510
PŘÍLOHA TBT-4: EKOLOGICKÉ PRODUKTY.....	513
PŘÍLOHA TBT-5: OBCHOD S VÍNEM.....	521

PŘÍLOHA TBT-XX – UJEDNÁNÍ PODLE ČL. TBT.9 ODST. 4 PRO PRAVIDELNOU VÝMĚNU INFORMACÍ O BEZPEČNOSTI NEPOTRAVINÁŘSKÝCH VÝROBKŮ A SOUVISEJÍCÍCH PREVENTIVNÍCH, OMEZUJÍCÍCH A NÁPRAVNÝCH OPATŘENÍCH .....	529
PŘÍLOHA TBT-ZZ – UJEDNÁNÍ PODLE ČL. TBT.9 ODST. 5 PRO PRAVIDELNOU VÝMĚNU INFORMACÍ O OPATŘENÍCH PŘIJATÝCH U NEVYHOVUJÍCÍCH NEPOTRAVINÁŘSKÝCH VÝROBKŮ, NA NĚŽ SE NEVZTAHUJE ČL. TBT.9 ODST. 4 .....	530
PŘÍLOHA CUSTMS-1: OPRÁVNĚNÉ HOSPODÁŘSKÉ SUBJEKTY .....	531
PŘÍLOHA SERVIN-1: STÁVAJÍCÍ OPATŘENÍ.....	536
PŘÍLOHA SERVIN-2: BUDOUCÍ OPATŘENÍ .....	650
PŘÍLOHA SERVIN-3: OBCHODNÍ NÁVŠTĚVY PRO ÚČELY USAZENÍ, OSOBY PŘEVEDENÉ V RÁMCI SPOLEČNOSTI A KRÁTKODOBÉ OBCHODNÍ NÁVŠTĚVY .....	748
PŘÍLOHA SERVIN-4: SMLUVNÍ POSKYTOVATELÉ SLUŽEB A NEZÁVISLÍ ODBORNÍCI.....	754
PŘÍLOHA SERVIN-5: POHYB FYZICKÝCH OSOB .....	776
PŘÍLOHA SERVIN-6: POKYNY PRO UJEDNÁNÍ O UZNÁVÁNÍ ODBORNÝCH KVALIFIKACÍ .....	778
PŘÍLOHA PPROC-1: ZADÁVÁNÍ VEŘEJNÝCH ZAKÁZEK .....	783
PŘÍLOHA ENER-1: SEZNAM ENERGETICKÉHO ZBOŽÍ, UHLOVODÍKŮ A SUROVIN .....	788
PŘÍLOHA ENER-2: SUBVENCE V OBLASTI ENERGETIKY A ŽIVOTNÍHO PROSTŘEDÍ.....	790
PŘÍLOHA ENER-3: NEUPLATNĚNÍ PŘÍSTUPU TŘETÍCH OSOB A ODDĚLENÍ VLASTNICTVÍ NA INFRASTRUKTURU.....	791
PŘÍLOHA ENER-4: PŘIDĚLOVÁNÍ KAPACITY ELEKTRICKÉHO PROPOJOVACÍHO VEDENÍ V ČASOVÉM RÁMCI DENNÍHO TRHU .....	792
PŘÍLOHA AVSAF-1: OSVĚDČOVÁNÍ LETOVÉ ZPŮSOBILOSTI A OCHRANY ŽIVOTNÍHO PROSTŘEDÍ .	794
PŘÍLOHA ROAD-1: SILNIČNÍ PŘEPRAVA ZBOŽÍ .....	808
PŘÍLOHA ROAD-2: VZOR POVOLENÍ PRO MEZINÁRODNÍ LINKOVOU A ZVLÁŠTNÍ LINKOVOU DOPRAVU .....	891
PŘÍLOHA ROAD-3: VZOR ŽÁDOSTI O POVOLENÍ PRO MEZINÁRODNÍ LINKOVOU A ZVLÁŠTNÍ LINKOVOU DOPRAVU.....	895
PŘÍLOHA ROAD-4: VZOR JÍZDNÍHO LISTU PRO PŘÍLEŽITOSTNOU DOPRAVU.....	897
PŘÍLOHA FISH.1 .....	899
PŘÍLOHA FISH.2 .....	905
PŘÍLOHA FISH.3 .....	909
PŘÍLOHA FISH.4: PROTOKOL O PŘÍSTUPU DO VOD .....	911
PŘÍLOHA LAW-1: VÝMĚNY DNA, OTISKŮ PRSTŮ A ÚDAJŮ O REGISTRACI VOZIDEL .....	911
PŘÍLOHA LAW-2: ÚDAJE JMENNÉ EVIDENCE CESTUJÍCÍCH (PNR).....	1004
PŘÍLOHA LAW-3: FORMY TRESTNÉ ČINNOSTI SPADAJÍCÍ DO PŮSOBNOSTI EUROPOLU .....	1006
PŘÍLOHA LAW-4: FORMY ZÁVAŽNÉ TRESTNÉ ČINNOSTI SPADAJÍCÍ DO PŮSOBNOSTI EUROJUSTU .....	1008
PŘÍLOHA LAW-5: ZATÝKACÍ ROZKAZ .....	1010
PŘÍLOHA LAW-6: VÝMĚNA INFORMACÍ Z REJSTŘÍKŮ TRESTŮ – TECHNICKÉ A PROCESNÍ SPECIFIKACE .....	1018



PŘÍLOHA LAW-7: DEFINICE TERORISMU .....	1041
PŘÍLOHA LAW-8: ZMRAZENÍ MAJETKU A KONFISKACE .....	1045
PŘÍLOHA UNPRO-1: PLNĚNÍ FINANČNÍCH PODMÍNEK.....	1062
PŘÍLOHA INST: JEDNACÍ ŘÁD PRO ŘEŠENÍ SPORŮ .....	1065
PŘÍLOHA INST: KODEX CHOVÁNÍ ROZHODCŮ.....	1071
<b>PROTOKOL O SPRÁVNÍ SPOLUPRÁCI A BOJI PROTI PODVODŮM V OBLASTI DANĚ Z PŘIDANÉ HODNOTY A O VZÁJEMNÉ POMOCI PŘI VYMÁHÁNÍ POHLEDÁVEK VYPLÝVAJÍCÍCH Z DANÍ, POPLATKŮ A CEL.....</b>	<b>1074</b>
HLAVA I: OBECNÁ USTANOVENÍ .....	1074
HLAVA II: SPRÁVNÍ SPOLUPRÁCE A BOJ PROTI PODVODŮM V OBLASTI DPH .....	1078
HLAVA III: POMOC PŘI VYMÁHÁNÍ POHLEDÁVEK.....	1082
HLAVA IV: PROVÁDĚNÍ A UPLATŇOVÁNÍ.....	1091
HLAVA V: ZÁVĚREČNÁ USTANOVENÍ .....	1092
PŘÍLOHA PROTOKOLU O SPRÁVNÍ SPOLUPRÁCI A BOJI PROTI PODVODŮM V OBLASTI DANĚ Z PŘIDANÉ HODNOTY A O VZÁJEMNÉ POMOCI PŘI VYMÁHÁNÍ POHLEDÁVEK VYPLÝVAJÍCÍCH Z DANÍ, POPLATKŮ A CEL .....	1093
<b>PROTOKOL O VZÁJEMNÉ SPRÁVNÍ POMOCI V CELNÍCH OTÁZKÁCH .....</b>	<b>1137</b>
<b>PROTOKOL O KOORDINACI SOCIÁLNÍHO ZABEZPEČENÍ .....</b>	<b>1143</b>
HLAVA I: OBECNÁ USTANOVENÍ .....	1143
HLAVA II: URČENÍ POUŽITELNÝCH PRÁVNÍCH PŘEDPISŮ.....	1148
HLAVA III: ZVLÁŠTNÍ USTANOVENÍ O RŮZNÝCH DRUZÍCH DÁVEK .....	1152
HLAVA IV: RŮZNÁ USTANOVENÍ .....	1168
HLAVA V: ZÁVĚREČNÁ USTANOVENÍ .....	1171
PŘÍLOHA SSC-1: NĚKTERÉ PENĚŽITÉ DÁVKY, NA KTERÉ SE PROTOKOL NEVZTAHUJE .....	1173
PŘÍLOHA SSC-2: OMEZENÍ NÁROKŮ NA VĚCNÉ DÁVKY RODINNÝCH PŘÍSLUŠNÍKŮ PŘÍHRANIČNÍCH PRACOVNÍKŮ.....	1189
PŘÍLOHA SSC-3: VÍCE NÁROKŮ PRO DŮCHODCE VRACEJÍCÍ SE DO PŘÍSLUŠNÉHO STÁTU .....	1190
PŘÍLOHA SSC-4: PŘÍPADY, KDY SE OD POMĚRNÉHO VÝPOČTU UPOUŠTÍ NEBO KDY SE POMĚRNÝ VÝPOČET NEPOUŽÍJE.....	1191
PŘÍLOHA SSC-5: DÁVKY A DOHODY UMOŽŇUJÍCÍ POUŽITÍ ČLÁNKU SSC.49 [Souběh dávek stejného druhu] .....	1196
PŘÍLOHA SSC-6: ZVLÁŠTNÍ USTANOVENÍ O POUŽÍVÁNÍ PRÁVNÍCH PŘEDPISŮ ČLENSKÝCH STÁTŮ A SPOJENÉHO KRÁLOVSTVÍ .....	1199
PŘÍLOHA SSC-7: PROVÁDĚCÍ ČÁST .....	1212
PŘÍLOHA SSC-8: PŘECHODNÁ USTANOVENÍ TÝKAJÍCÍ SE POUŽITÍ ČLÁNKU SSC.11 [Vyslání pracovníci].....	1254

DOHODA O OBCHODU A SPOLUPRÁCI MEZI EVROPSKOU UNIÍ A EVROPSKÝM  
SPOLEČENSTVÍM PRO ATOMOVOU ENERGIÍ NA JEDNÉ STRANĚ A SPOJENÝM KRÁLOVSTVÍM  
VELKÉ BRITÁNIE A SEVERNÍHO IRSKA NA STRANĚ DRUHÉ

PREAMBULE

EVROPSKÁ UNIE A EVROPSKÉ SPOLEČENSTVÍ PRO ATOMOVOU ENERGIÍ

A

SPOJENÉ KRÁLOVSTVÍ VELKÉ BRITÁNIE A SEVERNÍHO IRSKA,

*POTVRZUJÍCE svůj závazek k dodržování demokratických zásad, právního státu, lidských práv, k boji proti šíření zbraní hromadného ničení a boji proti změně klimatu, které představují základní prvky této dohody a doplňujících dohod,*

*UZNÁVAJÍCE význam celosvětové spolupráce při řešení otázek sdíleného zájmu,*

*UZNÁVAJÍCE význam transparentnosti v oblasti mezinárodního obchodu a investic ku prospěchu všech zúčastněných stran,*

*SNAŽÍCE SE stanovit jasná a vzájemně výhodná pravidla pro obchod a investice mezi stranami,*

*BEROUC E v úvahu, že pro zajištění účinného řízení, správného výkladu a uplatňování této dohody a jakékoli doplňující dohody a rovněž plnění povinností z uvedených dohod vyplývajících je zásadně důležité zavést ustanovení zajišťující celkovou správu, zejména závazná pravidla pro řešení sporů a vynucování práva, která plně respektují autonomii příslušných právních řádů Unie a Spojeného království a status Spojeného království jako země mimo Evropskou unii,*

*VYCHÁZEJÍCE ze svých práv a povinností podle Marrákešské dohody o zřízení Světové obchodní organizace podepsané dne 15. dubna 1994 a dalších mnohostranných a dvoustranných nástrojů spolupráce,*

*UZNÁVAJÍCE autonomii smluvních stran a jejich práva na regulaci na svém území za účelem dosažení legitimních cílů veřejné politiky, jako je ochrana a podpora veřejného zdraví, sociální služby, veřejné vzdělávání, bezpečnost, životní prostředí, včetně změny klimatu, veřejná mravnost, sociální ochrana nebo ochrana spotřebitele, dobré životní podmínky zvířat, ochrana soukromí a údajů a podpora a ochrana kulturní rozmanitosti, ve snaze o zlepšení své příslušné vysoké úrovně ochrany,*

*PŘESVĚDČENY o výhodách předvídatelného obchodního prostředí, které podporuje vzájemný obchod a investice a předchází narušení obchodu a nespravedlivým konkurenčním výhodám, a to způsobem, který přispívá k udržitelnému rozvoji v jeho hospodářském, sociálním a environmentálním rozměru,*

*UZNÁVAJÍCE potřebu ambiciózního, rozsáhlého a vyváženého hospodářského partnerství, které se má opírat o rovné podmínky pro otevřenou a spravedlivou hospodářskou soutěž a udržitelný rozvoj, prostřednictvím účinných a robustních rámců pro subvence a hospodářskou soutěž a závazku dodržovat svou příslušnou vysokou úroveň ochrany v oblasti pracovních a sociálních norem, životního prostředí, boje proti změně klimatu a v oblasti zdanění,*

*UZNÁVAJÍCE potřebu zajistit otevřený a bezpečný trh pro podniky, včetně středních podniků, a jejich zboží a služby odstraněním neodůvodněných překážek obchodu a investic,*

*BEROUCE NA VĚDOMÍ význam podpory nových příležitostí pro podniky a spotřebitele prostřednictvím digitálního obchodu a odstranění neodůvodněných překážek pro tok dat a obchod umožněný elektronickými prostředky při současném dodržování pravidel stran týkajících se ochrany osobních údajů,*

*PŘEJÍCE SI, aby tato dohoda přispívala k blahobytu spotřebitelů prostřednictvím politik zajišťujících vysokou úroveň ochrany spotřebitele a hospodářského blahobytu, jakož i podporou spolupráce mezi příslušnými orgány,*

*BEROUCE V ÚVAHU význam přeshraničního propojení letecky, po silnici a po moři, pro cestující a zboží a potřebu zajistit vysoké standardy při poskytování dopravních služeb mezi stranami,*

*UZNÁVAJÍCE přínosy obchodu a investic v oblasti energetiky a surovin a význam podpory nákladově efektivních, čistých a bezpečných dodávek energie do Unie a Spojeného království,*

*BEROUCE NA VĚDOMÍ zájem stran na vytvoření rámce pro usnadnění technické spolupráce a vypracování nových obchodních ujednání týkajících se propojovacích vedení, která zajistí spolehlivé a účinné výsledky ve všech časových rámcích,*

*KONSTATUJÍCE, že spolupráce a obchod mezi stranami v těchto oblastech by měly být založeny na spravedlivé hospodářské soutěži na energetických trzích a nediskriminačním přístupu k sítím,*

*UZNÁVAJÍCE přínosy udržitelné energie, energie z obnovitelných zdrojů, zejména její výroby v Severním moři, a energetické účinnosti,*

*PŘEJÍCE SI podporovat mírové využívání vod přiléhajících k jejich pobřeží a optimální a spravedlivé využívání živých mořských zdrojů v těchto vodách, včetně pokračujícího udržitelného řízení sdílených populací,*

*BEROUCE NA VĚDOMÍ, že Spojené království vystoupilo z Evropské unie a že s účinností od 1. ledna 2021 je nezávislým pobřežním státem s odpovídajícími právy a povinnostmi podle mezinárodního práva,*

*POTVRZUJÍCE, že svrchovaná práva pobřežních států vykonávaná smluvními stranami za účelem průzkumu, využívání, zachování a řízení živých zdrojů v jejich vodách by měla být vykonávána podle zásad mezinárodního práva, včetně Úmluvy Organizace spojených národů o mořském právu ze dne 10. prosince 1982, a v souladu s nimi,*

*UZNÁVAJÍCE význam koordinace práv na sociální zabezpečení, která požívají osoby, které se pohybují mezi stranami za účelem práce, pobytu nebo bydlení, jakož i práv, která požívají jejich rodinní příslušníci a pozůstalí,*

*BEROUCE V ÚVAHU, že spolupráce v oblastech společného zájmu, jako jsou věda, výzkum a inovace, jaderný výzkum nebo vesmír, v podobě účasti Spojeného království na odpovídajících programech Unie za spravedlivých a přiměřených podmínek bude přínosem pro obě strany,*

*BEROUCE V ÚVAHU, že spolupráce mezi Spojeným královstvím a Uníí v oblasti prevence, vyšetřování, odhalování či stíhání trestných činů a výkonu trestů, včetně ochrany před hrozbami pro veřejnou bezpečnost a jejich předcházení, umožní posílit bezpečnost Spojeného království a Unie,*

*VYJADŘUJÍCE PŘÁNÍ, aby byla mezi Spojeným královstvím a Unií uzavřena dohoda, která stanoví právní základ pro takovou spolupráci,*

*UZNÁVAJÍCE, že strany mohou tuto dohodu doplnit jinými dohodami, které jsou nedílnou součástí jejich celkových dvoustranných vztahů upravených touto dohodou, a že Dohoda o bezpečnostních postupech pro výměnu a ochranu utajovaných informací je uzavřena jako taková doplňující dohoda a umožňuje výměnu utajovaných informací mezi stranami podle této dohody nebo jakékoli jiné doplňující dohody,*

SE DOHODLY TAKTO:

## ČÁST PRVNÍ: SPOLEČNÁ A INSTITUCIONÁLNÍ USTANOVENÍ

### HLAVA I: OBEČNÁ USTANOVENÍ

#### Článek COMPROV.1: Účel

Tato dohoda vytváří základ širokých vztahů mezi stranami v prostoru prosperity a dobrého sousedství, které se vyznačuje úzkými a mírovými vztahy založenými na spolupráci a respektování autonomie a svrchovanosti stran.

#### Článek COMPROV.2: Doplňující dohody

1. Jestliže Unie a Spojené království mezi sebou uzavřou další dvoustranné dohody, představují uvedené dohody doplňující dohody k této dohodě, nestanoví-li uvedené dohody jinak. Takové doplňující dohody jsou nedílnou součástí celkových dvoustranných vztahů upravených touto dohodou a tvoří součást společného institucionálního rámce.
2. Odstavec 1 se rovněž vztahuje na:
  - a) dohody mezi Unií a jejími členskými státy na jedné straně a Spojeným královstvím na straně druhé; a
  - b) dohody mezi Euratomem na jedné straně a Spojeným královstvím na straně druhé.

#### Článek COMPROV.3: Zásada dobré víry

1. Smluvní strany se navzájem respektují a v dobré víře si vzájemně pomáhají při plnění úkolů vyplývajících z této dohody a jakékoli doplňující dohody.
2. Přijmou všechna odpovídající opatření, všeobecná či konkrétní, s cílem zabezpečit splnění závazků vyplývajících z této dohody nebo jakékoli doplňující dohody a zdrží se jakýchkoliv opatření, která by mohla ohrozit dosažení cílů této dohody a jakékoli doplňující dohody.

### HLAVA II: ZÁSADY VÝKLADU A DEFINICE

#### Článek COMPROV.13: Mezinárodní právo veřejné

1. Ustanovení této dohody a jakýchkoli doplňujících dohod se vykládají v dobré víře v souladu s jejich obvyklým významem v kontextu jejich záměru a účelu a s ohledem na záměr a účel dohody, podle obvyklých pravidel výkladu mezinárodního práva veřejného, včetně pravidel kodifikovaných Vídeňskou úmluvou o smluvním právu, která byla uzavřena ve Vídni dne 23. května 1969.
2. V zájmu větší jistoty je třeba uvést, že tato dohoda, ani žádná doplňující dohoda nestanoví povinnost vykládat jejich ustanovení v souladu s vnitrostátním právem žádné ze stran.
3. V zájmu větší jistoty je třeba uvést, že výklad této dohody nebo jakékoli doplňující dohody podaný soudy kterékoli ze stran není pro soudy druhé strany závazný.

### Článek COMPROV.16: Soukromá práva

1. Aniž je dotčen článek MOBI.SSC.67 [Ochrana individuálních práv] a s ohledem na Unii s výjimkou části třetí [Spolupráce v oblasti prosazování práva a justiční spolupráce], nesmí být žádné ustanovení této dohody ani žádné doplňující dohody vykládáno tak, že uděluje práva nebo ukládá povinnosti jiným osobám než těm, které byly vytvořeny mezi smluvními stranami podle mezinárodního práva veřejného, ani tak, že umožňuje, aby tato dohoda nebo jakákoli doplňující dohoda byla přímo uplatňována ve vnitrostátních právních systémech stran.

2. Smluvní strany nesmí ve svých domácích právních předpisech stanovit právo na soudní ochranu proti druhé straně na základě důvodu, že druhá strana jednala v rozporu s touto dohodou nebo jakoukoli doplňující dohodou.

### Článek COMPROV.17: Definice

1. Pro účely této dohody a jakékoli doplňující dohody, a není-li stanoveno jinak, se rozumí:
- a) „subjektem údajů“ identifikovaná nebo identifikovatelná fyzická osoba; identifikovatelnou osobou je osoba, kterou lze přímo či nepřímo identifikovat, zejména odkazem na určitý identifikátor, například jméno, identifikační číslo, lokační údaje či síťový identifikátor, nebo na jeden či více zvláštních prvků fyzické, fyziologické, genetické, psychické, ekonomické, kulturní nebo společenské identity této fyzické osoby;
  - b) „dnem“ kalendářní den;
  - c) „členským státem“ členský stát Evropské unie;
  - d) „osobními údaji“ veškeré informace o subjektu údajů;
  - e) „státem“ podle kontextu členský stát nebo Spojené království;
  - f) „územím“ strany ve vztahu ke každé straně území, na něž se dohoda vztahuje v souladu s článkem FINPROV.1 [Územní působnost];
  - g) „přechodným obdobím“ přechodné období stanovené v článku 126 dohody o vystoupení; a
  - h) „dohodou o vystoupení“ Dohoda o vystoupení Spojeného království Velké Británie a Severního Irska z Evropské unie a Evropského společenství pro atomovou energii, včetně jejích protokolů.

2. Odkazy na „Unii“, „stranu“ nebo „strany“ v této dohodě nebo v jakékoli doplňující dohodě se vykládají tak, že nezahrnují Evropské společenství pro atomovou energii, není-li stanoveno nebo nevyplývá-li z kontextu jinak.

### HLAVA III: INSTITUCIONÁLNÍ RÁMEC

#### Článek INST.1: Rada partnerství

1. Zřizuje se Rada partnerství. Skládá se ze zástupců Unie a Spojeného království. Rada partnerství se může scházet v různém složení v závislosti na projednávaných záležitostech.

2. Radě partnerství spolupředsedají člen Evropské komise a zástupce vlády Spojeného království na ministerské úrovni. Schází se na žádost Unie nebo Spojeného království, a to v každém případě nejméně jednou ročně, a po vzájemné dohodě stanoví svůj harmonogram zasedání a pořad jednání.

3. Rada partnerství sleduje plnění cílů této dohody a jakékoli doplňující dohody. Dohlíží na provádění a uplatňování této dohody a jakékoli doplňující dohody a usnadňuje je. Každá strana může předložit Radě partnerství jakoukoli otázku týkající se provádění, uplatňování a výkladu této dohody nebo jakékoli doplňující dohody.

4. Rada partnerství je oprávněna:

- a) přijímat rozhodnutí ve všech záležitostech, u nichž tak stanoví tato dohoda nebo jakákoli doplňující dohoda,
- b) předkládat stranám doporučení týkající se provádění a uplatňování této dohody nebo jakékoli doplňující dohody;
- c) rozhodnutím přijímat změny této dohody nebo jakékoli doplňující dohody v případech stanovených v této dohodě nebo v jakékoli doplňující dohodě;
- d) s výjimkou části první [Společná a institucionální ustanovení] hlavy III [Institucionální rámec] přijímat do konce čtvrtého roku po vstupu této dohody v platnost rozhodnutí, kterými se mění tato dohoda nebo jakákoli doplňující dohoda, pokud jsou tyto změny nezbytné pro opravu chyb anebo nápravu opomenutí nebo jiných nedostatků;
- e) projednávat jakékoli záležitosti týkající se oblastí, na něž se tato dohoda nebo jakákoli doplňující dohoda vztahuje;
- f) přenášet některé ze svých pravomocí na výbor pro obchodní partnerství nebo na specializovaný výbor s výjimkou pravomocí a povinností uvedených v čl. INST.1 [Rada partnerství] odst. 4 písm. g);
- g) rozhodnutím zřídit specializované obchodní výbory a specializované výbory, které nejsou uvedeny v čl. INST.2 [Výbory] odst. 1, rozpustit kterýkoli specializovaný obchodní výbor nebo specializovaný výbor nebo změnit úkoly, které jim byly svěřeny, a
- h) vydávat stranám doporučení ohledně předávání osobních údajů ve specifických oblastech, na něž se vztahuje tato dohoda nebo jakákoli doplňující dohoda.

5. Práce Rady partnerství se řídí jednacím řádem uvedeným v příloze INST-1 [Jednací řád Rady partnerství a výborů]. Rada partnerství může uvedenou přílohu změnit.

#### Článek INST.2: Výbory

1. Zřizují se tyto výbory:

- a) výbor pro obchodní partnerství, který se zabývá záležitostmi, na něž se vztahují hlavy I až VII, hlava VIII kapitola 4 [Energetické zboží a suroviny], část druhá díl první [Obchod] hlava IX až XII, část druhá díl šestý [Ostatní ustanovení] a příloha ENER-2 [DOTACE V OBLASTI ENERGETIKY A ŽIVOTNÍHO PROSTŘEDÍ];

- b) specializovaný obchodní výbor pro zboží, který se zabývá záležitostmi, na které se vztahuje část druhá díl první hlava I kapitola 1 a část druhá díl první hlava VIII kapitola 4 [Energetické zboží a suroviny];
- c) specializovaný obchodní výbor pro celní spolupráci a pravidla původu, který se zabývá záležitostmi, na něž se vztahují část druhá díl první hlava I kapitola 2 a 5, Protokol o vzájemné správní pomoci v celních otázkách ustanovení o vymáhání práv duševního vlastnictví, poplatků a plateb, určení celní hodnoty a opraveného zboží celními orgány;
- d) specializovaný obchodní výbor pro sanitární a fytosanitární opatření, který se zabývá záležitostmi, na něž se vztahuje část druhá díl první hlava I kapitola 3;
- e) specializovaný obchodní výbor pro technické překážky obchodu, který se zabývá záležitostmi, na něž se vztahuje část druhá díl první hlava I kapitola 4 a část druhá díl první hlava VIII [Energetika] článek ENER.25 [Spolupráce v oblasti norem];
- f) specializovaný obchodní výbor pro služby, investice a digitální obchod, který se zabývá záležitostmi, na které se vztahuje část druhá díl první hlava II až IV a část druhá díl první hlava VIII kapitola 4 [Energetické zboží a suroviny];
- g) specializovaný obchodní výbor pro duševní vlastnictví, který se zabývá záležitostmi, na něž se vztahuje část druhá díl první hlava V;
- h) specializovaný obchodní výbor pro zadávání veřejných zakázek, který se zabývá záležitostmi, na něž se vztahuje část druhá díl první hlava VI;
- i) specializovaný výbor pro spolupráci v oblasti regulace obchodu, který se zabývá záležitostmi, na něž se vztahuje část druhá díl první hlava X;
- j) specializovaný obchodní výbor pro rovné podmínky pro otevřenou a spravedlivou hospodářskou soutěž a udržitelnost], který se zabývá záležitostmi, na něž se vztahuje část druhá díl první hlava XI a příloha ENER-2 [DOTACE V OBLASTI ENERGETIKY A ŽIVOTNÍHO PROSTŘEDÍ];
- k) specializovaný obchodní výbor pro správní spolupráci v oblasti DPH a výběru daní, poplatků a cel, který se zabývá záležitostmi, na něž se vztahuje Protokol o správní spolupráci a boji proti podvodům v oblasti daně z přidané hodnoty a o vzájemné pomoci při vymáhání pohledávek v oblasti daní a poplatků;
- l) specializovaný výbor pro energetiku,
  - i) který se zabývá záležitostmi, na něž se vztahuje část druhá díl první hlava VIII, s výjimkou kapitoly 4 [Energetické zboží a suroviny], článku ENER.25 [Spolupráce v oblasti norem] a přílohy ENER-2 [DOTACE V OBLASTI ENERGETIKY A ŽIVOTNÍHO PROSTŘEDÍ], a
  - ii) který může jednat a poskytovat odborné poradenství příslušnému specializovanému obchodnímu výboru v záležitostech týkajících se části druhé dílu prvního hlavy VIII kapitoly 4 [Energetické zboží a suroviny] a článku ENER.25 [Spolupráce v oblasti norem];



- m) specializovaný výbor pro leteckou dopravu, který se zabývá záležitostmi, na něž se vztahuje část druhá díl druhý hlava I;
- n) specializovaný výbor pro bezpečnost letectví, který se zabývá záležitostmi, na něž se vztahuje část druhá díl druhý hlava II;
- o) specializovaný výbor pro silniční dopravu, který se zabývá záležitostmi, na něž se vztahuje část druhá díl třetí [Silniční doprava];
- p) specializovaný výbor pro koordinaci sociálního zabezpečení, který se zabývá záležitostmi, na něž se vztahuje část druhá díl čtvrtý a Protokol o koordinaci sociálního zabezpečení,
- q) specializovaný výbor pro rybolov, který se zabývá záležitostmi, na něž se vztahuje část druhá díl pátý [Rybolov];
- r) specializovaný výbor pro prosazování práva a justiční spolupráci, který se zabývá záležitostmi, na něž se vztahuje část třetí [Spolupráce v oblasti prosazování práva a justiční spolupráce]; a
- s) Zvláštní výbor pro účast na programech Unie, který se zabývá záležitostmi, na něž se vztahuje část pátá [Programy Unie].

2. Pokud jde o otázky týkající se části druhé dílu prvního [Obchod] hlav I až VII, hlavy VIII kapitoly 4 [Energetické zboží a suroviny] a hlav IX to XII, části druhé dílu šestého [Ostatní ustanovení] a přílohy ENER-2 [DOTACE V OBLASTI ENERGETIKY A ŽIVOTNÍHO PROSTŘEDÍ], má výbor pro obchodní partnerství uvedený v odstavci 1 tohoto článku pravomoc:

- a) podporovat Radu partnerství při plnění jejích úkolů, a zejména podávat Radě partnerství zprávy a plnit veškeré úkoly, které jí Rada svěří;
- b) dohlížet nad prováděním této dohody nebo jakékoli doplňující dohody;
- c) přijímat rozhodnutí nebo vydávat doporučení, jak je stanoveno v této dohodě nebo jakékoli doplňující dohodě, nebo pokud na něj Rada partnerství tuto pravomoc přenesla;
- d) dohlížet na práci specializovaných obchodních výborů uvedených v odstavci 1 tohoto článku;
- e) zkoumat nejvhodnější způsoby předcházení obtížím, které mohou vzniknout v souvislosti s výkladem a uplatňováním této dohody nebo jakékoli doplňující dohody, nebo jejich řešení, aniž je dotčena hlava I části šesté [Řešení sporů];
- f) vykovávat pravomoci, které na něj Rada partnerství přenesla podle čl. INST.1 [Rada partnerství] odst. 4 písm. f);
- g) rozhodnutím zřídit specializované obchodní výbory, které nejsou uvedeny v odstavci 1 tohoto článku, rozpustit kterýkoli takový specializovaný obchodní výbor nebo změnit úkoly, které jim byly svěřeny, a
- h) zřizovat pracovní skupiny, dohlížet na ně a koordinovat je nebo je rozpouštět nebo přenést dohled nad nimi na specializovaný obchodní výbor.

3. S ohledem na otázky týkající se jejich oblasti působnosti mají specializované obchodní výbory pravomoc:

- a) sledovat a přezkoumávat provádění této dohody nebo jakékoli doplňující dohody a zajišťovat její řádné fungování;
- b) podporovat výbor pro obchodní partnerství při plnění jeho úkolů, a zejména podávat výboru pro obchodní partnerství zprávy a plnit veškeré úkoly, které mu výbor svěří;
- c) provádět přípravné technické práce nezbytné pro podporu funkcí Rady partnerství a výboru pro obchodní partnerství, včetně případů, kdy tyto orgány musí přijímat rozhodnutí nebo doporučení;
- d) přijímat rozhodnutí ve všech záležitostech, u nichž tak stanoví tato dohoda nebo jakákoli doplňující dohoda;
- e) projednávat technické otázky vyplývající z provádění dohody nebo jakékoli doplňující dohody, aniž je dotčena část šestá hlava I [Řešení sporů], a
- f) poskytovat stranám fórum pro výměnu informací, diskusi o osvědčených postupech a sdílení zkušeností s prováděním.

4. S ohledem na otázky týkající se jejich oblasti působnosti mají specializované výbory pravomoc:

- a) sledovat a přezkoumávat provádění této dohody nebo jakékoli doplňující dohody a zajišťovat její řádné fungování;
- b) podporovat Radu partnerství při plnění jejích úkolů, a zejména podávat Radě partnerství zprávy a plnit veškeré úkoly, které jim Rada svěří;
- c) přijímají rozhodnutí, včetně změn, a doporučení týkající se všech záležitostí, kde tak tato dohoda nebo jakákoli doplňující dohoda stanoví nebo v nichž Rada partnerství přenesla své pravomoci na specializovaný výbor v souladu s čl. INST.1 [Rada partnerství] odst. 4 písm. f);
- d) projednávat technické otázky vyplývající z provádění této dohody nebo jakékoli doplňující dohody;
- e) poskytovat stranám fórum pro výměnu informací, diskusi o osvědčených postupech a sdílení zkušeností s prováděním;
- f) zřizovat pracovní skupiny, dohlížet na ně, koordinovat je a rozpouštět je a
- g) poskytovat fórum pro konzultace podle části šesté hlavy I [Řešení sporů ] čl. INST.13 [Konzultace] odst. 7.

5. Výbory se skládají ze zástupců každé strany. Každá strana zajistí, aby její zástupci ve výborech měli odpovídající odborné znalosti s ohledem na projednávané otázky.

6. Výboru pro obchodní partnerství spolupředsedají zástupce Unie na úrovni vyššího úředníka a zástupce Spojeného království odpovědný za obchodní záležitosti nebo jejich zástupci. Schází se na žádost Unie nebo Spojeného království, a to v každém případě nejméně jednou ročně, a po vzájemné dohodě stanoví svůj harmonogram zasedání a pořad jednání.

7. Specializovaným obchodním výborům a specializovaným výborům spolupředsedají zástupce Unie a zástupce Spojeného království. Pokud v této dohodě není stanoveno jinak nebo pokud jinak nerozhodnou spolupředsedové, setkávají se alespoň jednou ročně.
8. Výbory stanoví po vzájemné dohodě termíny a program svých zasedání.
9. Práce výborů se řídí jednacím řádem uvedeným v příloze INST-X [Jednacím řád Rady partnerství a výborů].
10. Odchylně od odstavce 9 může výbor přijmout a následně změnit svá vlastní pravidla, kterými se řídí jeho činnost.

#### Článek INST.3: Pracovní skupiny

1. Zřizují se tyto pracovní skupiny:
  - a) pracovní skupina pro ekologické produkty, pod dohledem specializovaného obchodního výboru pro technické překážky obchodu;
  - b) pracovní skupina pro motorová vozidla a jejich části a součásti, pod dohledem specializovaného obchodního výboru pro technické překážky obchodu;
  - c) pracovní skupina pro léčivé přípravky, pod dohledem specializovaného obchodního výboru pro technické překážky obchodu;
  - d) pracovní skupina pro koordinaci sociálního zabezpečení, pod dohledem specializovaného výboru pro koordinaci sociálního zabezpečení.
2. Pracovní skupiny jsou pod dohledem výborů nápomocny výborům při plnění jejich úkolů, a zejména připravují práci výborů a plní úkoly, které jim tyto výbory svěří.
3. Pracovní skupiny se skládají ze zástupců Unie a Spojeného království a spolupředsedají jim zástupce Unie a zástupce Spojeného království.
4. Pracovní skupiny stanoví po vzájemné dohodě svůj vlastní jednacím řád, termíny a program svých zasedání.

#### Článek INST.4: Rozhodnutí a doporučení

1. Rozhodnutí přijatá Radou partnerství nebo případně výborem jsou závazná pro smluvní strany a pro všechny orgány zřízené podle této dohody a podle jakýchkoli doplňujících dohod, včetně rozhodčího soudu uvedeného v části šesté hlavě I [Řešení sporů]. Doporučení nemají závazný charakter.
2. Rada partnerství nebo případně výbor přijímá rozhodnutí a vydává doporučení po vzájemné dohodě.

#### Článek INST.5: Parlamentární spolupráce

1. Evropský parlament a parlament Spojeného království mohou jako fórum pro výměnu názorů o partnerství zřídit Parlamentní shromáždění pro partnerství složené z poslanců Evropského parlamentu a poslanců parlamentu Spojeného království.

2. Po svém založení Parlamentní shromáždění pro partnerství:
  - a) může požádat Radu partnerství o příslušné informace týkající se provádění této dohody a jakýchkoli doplňujících dohod, která poté poskytne shromáždění požadované informace;
  - b) je informováno o rozhodnutích a doporučeních Rady partnerství a
  - c) může vydávat doporučení Radě partnerství.

#### Článek INST.6: Účast občanské společnosti

Strany konzultují provádění této dohody a jakékoli doplňující dohody s občanskou společností, zejména prostřednictvím interakce s domácími poradními skupinami a fórem občanské společnosti podle článků INST.7 [Domácí poradní skupiny] a INST.8 [Fórum občanské společnosti].

#### Článek INST.7: Domácí poradní skupiny

1. Každá strana konzultuje otázky, na něž se vztahuje tato dohoda a jakákoli doplňující dohoda, se svou nově vytvořenou nebo stávající domácí poradní skupinou nebo skupinami, v nichž jsou zastoupeny nezávislé organizace občanské společnosti, včetně nevládních organizací, organizací podniků a zaměstnavatelů, jakož i odborů, působící v oblasti hospodářství, udržitelného rozvoje, sociálních věcí, lidských práv, životního prostředí a dalších záležitostí. Každá strana může svolat svou domácí poradní skupinu nebo skupiny v různém složení za účelem projednání provádění různých ustanovení této dohody nebo jakékoli doplňující dohody.
2. Každá strana zváží názory nebo doporučení předložená domácí poradní skupinou nebo skupinami. Zástupci každé strany usilují o to, aby se svou domácí poradní skupinou nebo skupinami konzultovali alespoň jednou ročně. Schůze se mohou konat za použití virtuálních prostředků.
3. Za účelem zvýšení povědomí veřejnosti o domácích poradních skupinách se každá strana snaží zveřejnit seznam organizací účastnících se její domácí poradní skupiny nebo skupin a kontaktní místo této skupiny nebo těchto skupin.
4. Strany podporují interakci mezi svými domácími poradními skupinami, mimo jiné tím, že si pokud možno vyměňují kontaktní údaje členů svých domácích poradních skupin.

#### Článek INST.8: Fórum občanské společnosti

1. Strany usnadní organizaci fóra občanské společnosti za účelem vedení dialogu o provádění části druhé této dohody. Rada partnerství přijme operační pokyny pro vedení fóra.
2. Fórum občanské společnosti zasedá alespoň jednou za rok, nedohodnou-li se strany jinak. Fórum občanské společnosti se může scházet virtuálními prostředky.
3. Fórum občanské společnosti je otevřeno účasti nezávislých organizací občanské společnosti usazených na území stran, včetně členů domácích poradních skupin uvedených v článku INST.7 [Domácí poradní skupiny]. Každá strana bude prosazovat vyváženě zastoupení, včetně nevládních organizací, organizací podniků a zaměstnavatelů, jakož i odborů, které působí v oblasti hospodářství, udržitelného rozvoje, sociálních věcí, lidských práv, životního prostředí a dalších záležitostí.

## ČÁST DRUHÁ: OBCHOD, DOPRAVA, RYBOLOV A DALŠÍ UJEDNÁNÍ

### DÍL PRVNÍ: OBCHOD

#### HLAVA I: OBCHOD SE ZBOŽÍM

Kapitola 1: Národní zacházení a přístup zboží na trh (včetně nápravných opatření v oblasti obchodu)

#### Článek GOODS.1: Cíl

Cílem této kapitoly je usnadnit obchod se zbožím mezi stranami a postupně liberalizovat obchod se zbožím v souladu s ustanoveními této dohody.

#### Článek GOODS.2: Oblast působnosti

Není-li stanoveno jinak, vztahuje se tato kapitola na obchod se zbožím strany.

#### Článek GOODS.3: Definice

Pro účely této kapitoly se rozumí:

- a) „konzulární transakcí“ postup získání konzulární faktury či konzulárního víza k obchodní faktuře, certifikátu původu, manifestu, prohlášení o vývozu zasilatele či jiných celních dokumentů v souvislosti s dovozem zboží od konzula dovážející smluvní strany na území vyvážející smluvní strany nebo na území třetí strany;
- b) „dohodou o celní hodnotě“ Dohoda o provádění článku VII Všeobecné dohody o clech a obchodu 1994;
- c) „vývozním licenčním řízením“ správní postup, bez ohledu na to, zda je či není uváděn jako licenční, používaný stranou k zajištění fungování režimů udělování vývozních licencí, jež vyžadují, aby byla jako předběžná podmínka pro vývoz z této strany předložena příslušnému správnímu orgánu jiná žádost nebo jiná dokumentace, než je všeobecně vyžadována v rámci celních režimů;
- d) „dovozním licenčním řízením“ správní postup, bez ohledu na to, zda je či není uváděn jako licenční, používaný stranou k zajištění fungování režimů udělování dovozních licencí, jež vyžadují, aby byla jako předběžná podmínka pro dovoz na území dovážející strany předložena příslušnému správnímu orgánu nebo orgánům jiná žádost nebo jiná dokumentace, než je vyžadována pro účely celního odbavení;
- e) „původním zbožím“ zboží, které splňuje podmínky podle pravidel původu stanovených v kapitole 2 [Pravidla původu] této hlavy, není-li stanoveno jinak;
- f) „výkonnostním požadavkem“ se rozumí požadavek:
  - i) aby bylo vyvezeno určité množství, hodnota nebo procento zboží;
  - ii) aby bylo zboží smluvní strany, která udělila dovozní licenci, nahrazeno dováženým zbožím;

- iii) aby osoba, která je držitelem dovozní licence, nakupovala i jiné zboží na území smluvní strany, která tuto dovozní licenci udělila, nebo aby upřednostňovala zboží vyrobené na jejím území;
  - iv) aby osoba, která je držitelem dovozní licence, vyráběla na území strany, která tuto dovozní licenci udělila, zboží v určitém množství, hodnotě nebo s určitým podílem domácího obsahu, nebo
  - v) který je jakýmkoli způsobem vázán na objem či hodnotu dovozu, na objem či hodnotu vývozu nebo na výši přílivu deviz;
- g) „repasovaným zbožím“ zboží zařazené do kapitol 32, 40, 84 až 90, 94 nebo 95 HS, které:
- i) se zcela nebo částečně skládá z částí získaných z použitého zboží;
  - ii) má podobnou životnost a výkonnost jako takové zboží, když je nové, a
  - iii) má rovnocennou záruku, jaká se vztahuje na takové zboží, když je nové. a
- h) „opravou“ jakákoli zušlechťovací operace provedená u zboží, která zahrnuje obnovení původní funkce zboží a jejichž cílem je odstranit funkční závadu nebo materiálové poškození, nebo zajistit soulad zboží s technickými požadavky na jeho používání. Oprava zboží zahrnuje restaurování a údržbu s možným zvýšením hodnoty zboží v důsledku obnovení původní funkčnosti uvedeného zboží, ale nezahrnuje operaci nebo postup, které:
- i) ničí základní charakteristiku zboží nebo vytváří nové či z obchodního hlediska odlišné zboží;
  - ii) transformují nedokončené zboží na hotové zboží nebo
  - iii) se používají ke zlepšení nebo zvýšení technické účinnosti zboží.

#### Článek GOODS.3A: Zařazení zboží

V rámci obchodu mezi stranami podle této dohody se zboží třídí tak, jak je stanoveno v příslušné celní nomenklatuře každé ze stran v souladu s harmonizovaným systémem.

#### Článek GOODS.4: Národní zacházení v oblasti vnitrostátního zdanění a právní úpravy

Každá smluvní strana zajistí národní zacházení pro zboží druhé strany v souladu s článkem III GATT 1994 včetně jeho poznámek a doplňujících ustanovení. Za tímto účelem se do dohody jako její součást obdobně začlení článek III GATT 1994 a jeho poznámky a doplňující ustanovení.

#### Článek GOODS.4A: Volný tranzit

Každá ze stran umožní volný tranzit přes své území po trasách, které jsou nejvhodnější pro mezinárodní tranzit, pro tranzitní dopravu na území druhé strany nebo jakékoli jiné třetí země nebo z těchto území. Za tímto účelem se do dohody jako její součást obdobně začlení článek V GATT 1994 a jeho poznámky a doplňující ustanovení. Smluvní strany jsou srozuměny s tím, že článek V GATT 1994 zahrnuje přepravu energetického zboží mimo jiné prostřednictvím plynovodů nebo elektrických rozvodných sítí.

## Článek GOODS.5: Zákaz cel

Není-li v této dohodě stanoveno jinak, cla na veškeré zboží pocházející z druhé smluvní strany se zakazují.

## Článek GOODS.6: Vývozní cla, daně nebo jiné poplatky

1. Strana nesmí přijmout nebo ponechat v platnosti žádné clo, daň nebo jiné poplatky jakéhokoli druhu uložené na vývoz zboží do druhé smluvní strany nebo v souvislosti s ním; nebo jakoukoli vnitřní daň nebo jiné poplatky na zboží vyvážené do druhé smluvní strany, které převyšují daň nebo poplatek, které by byly uloženy na obdobné zboží, je-li určeno pro domácí spotřebu.

2. Pro účely tohoto článku nezahrnují „jiné poplatky jakéhokoli druhu“ poplatky nebo jiné platby povolené podle článku GOODS.7 [Poplatky a formality].

## Článek GOODS.7: Poplatky a formality

1. Poplatky a jiné odvody uložené stranou na vývoz nebo dovoz zboží druhé strany nebo v souvislosti s dovozem nebo vývozem se omezí na výši odpovídající přiměřeným nákladům poskytovaných služeb a nebudou prostředkem nepřímé ochrany domácích výrobků nebo zdanění dovozu nebo vývozu z fiskálních účelů. Strana neúčtuje poplatky ani neukládá jiné odvody na dovoz nebo vývoz nebo v souvislosti s dovozem nebo vývozem na základě hodnoty.

2. Každá ze stran může uložit poplatky nebo vymáhat náklady pouze tehdy, jsou-li poskytovány zvláštní služby, mimo jiné zejména tyto:

- a) požadovaná přítomnost zaměstnanců celních správ mimo stanovené úřední hodiny nebo jejich požadovaná přítomnost v jiných prostorách, než jsou prostory celní správy;
- b) analýzy nebo znalecké posudky týkající se zboží a poštovních poplatků za vrácení zboží žadateli, zejména pokud jde o rozhodnutí týkající se závazných informací nebo poskytovaných informací týkajících se uplatňování celních předpisů;
- c) kontrola zboží nebo odběr vzorků za účelem ověření nebo zničení zboží, při kterých vznikají jiné náklady než náklady spojené s prací zaměstnanců celních správ; a
- d) výjimečná kontrolní opatření, jsou-li nutná s ohledem na povahu zboží nebo na možné riziko.

3. Každá ze stran neprodleně zveřejní prostřednictvím oficiálních internetových stránek veškeré poplatky a odvody, které ukládá v souvislosti s dovozem nebo vývozem, a to takovým způsobem, aby se s nimi mohly seznámit vlády, obchodníci a další zúčastněné strany. Mezi tyto informace patří i zdůvodnění poplatků a plateb za poskytovanou službu, příslušný orgán, poplatky a platby, které se uplatní, a kdy a jak se má platba provést. Nové nebo pozměněné poplatky a platby se neuloží, dokud nejsou informace v souladu s tímto odstavcem zveřejněny a přímo dostupné.

4. Smluvní strana nevyžaduje v souvislosti s dovozem jakéhokoliv zboží z druhé smluvní strany konzulární transakce, ani související poplatky a odvody.

### Článek GOODS.8: Opravené zboží

1. Smluvní strana neuplatňuje clo na zboží, které znovu vstupuje na její území poté, co bylo dočasně vyvezeno z jejího území na celní druhé strany za účelem opravy, a to bez ohledu na původ zboží.
2. Odstavec 1 se nevztahuje na zboží dovážené do celního skladu, do oblastí volného obchodu nebo v podobném režimu, které je následně vyvezeno k opravě a není zpětně dovezeno do celního skladu, do oblastí volného obchodu nebo v podobném režimu.
3. Smluvní strana neuplatní clo na zboží dočasně dovezené z území druhé smluvní strany za účelem opravy, bez ohledu na jeho původ.

### Článek GOODS.9: Repasované zboží

1. Strana nesmí poskytnout repasovanému zboží druhé strany méně příznivé zacházení, než jaké poskytuje rovnocennému zboží v novém stavu.
2. Článek GOODS.10 [Dovozní a vývozní omezení] se vztahuje na zákazy nebo omezení dovozu a vývozu týkající se repasovaného zboží. Pokud strana přijme nebo ponechá v platnosti zákaz nebo omezení týkající se použitého zboží, nepoužije tato opatření na repasované zboží.
3. Strana může požadovat, aby bylo repasované zboží jako takové identifikováno pro distribuci nebo prodej na jejím území a aby splňovalo všechny příslušné technické požadavky, které se vztahují na rovnocenné zboží v novém stavu.

### Článek GOODS.10: Dovozní a vývozní omezení

1. Smluvní strana nesmí přijmout ani ponechat v platnosti zákaz či omezení dovozu jakéhokoli zboží z druhé smluvní strany nebo vývozu nebo prodeje na vývoz jakéhokoli zboží určeného pro území druhé smluvní strany s výjimkou těch, které jsou v souladu s článkem XI GATT 1994 včetně poznámek k němu a doplňujících ustanovení. Za tímto účelem se do dohody jako její součást obdobně začlení článek XI GATT 1994 a jeho poznámky a doplňující ustanovení.
2. Strana nepřijme ani neponechá v platnosti:
  - a) požadavky na vývozní a dovozní ceny, s výjimkou případů, kdy je to povoleno při výkonu rozhodnutí o uložení vyrovnávacího a antidumpingového cla a závazků; nebo
  - b) dovozní licence podmíněné splněním výkonnostního požadavku.

### Článek GOODS.11: Dovozní a vývozní monopoly

Strana neurčí ani nebude zachovávat dovozní nebo vývozní monopol. Pro účely tohoto článku se dovozním nebo vývozním monopolem rozumí výlučné právo nebo udělení oprávnění jednou stranou určitému subjektu dovážet zboží do druhé strany nebo je z druhé strany vyvážet.

### Článek GOODS. 13: Dovozní licenční řízení

1. Každá ze stran zajistí, aby všechna dovozní licenční řízení pro obchod se zbožím mezi stranami byla uplatňována neutrálně a vyřizována spravedlivě, vyváženě, nediskriminačně a transparentně.



2. Strana přijme či ponechá v platnosti licenční řízení jako podmínku dovozu na její území z území druhé smluvní strany, pouze nelze-li pro administrativní účely rozumně použít jiné vhodné postupy.

3. Strana nepřijme ani neponechá v platnosti neautomatické dovozní licenční řízení, ledaže je to nezbytné k provedení opatření, jež je v souladu s touto dohodou. Strana, jež přijímá neautomatické licenční řízení, musí jasně uvést, jaká opatření se prostřednictvím tohoto licenčního řízení provádějí.

4. Každá ze stran zavede a spravuje dovozní licenční řízení v souladu s články 1 až 3 Dohody WTO o dovozním licenčním řízení (dále jen „dohoda o dovozním licenčním řízení“). Za tímto účelem jsou články 1 až 3 dohody o dovozním licenčním řízení obdobně začleněny do této dohody a jsou její součástí.

5. Každá ze stran, která zavede nebo změní dovozní licenční řízení, zpřístupní veškeré příslušné informace na oficiálních internetových stránkách. Tyto informace se zpřístupní vždy, pokud je to proveditelné, nejméně 21 dnů před datem použití nového nebo změněného licenčního řízení a v každém případě nejpozději k datu jeho použití. Tyto informace obsahují údaje požadované podle článku 5 dohody o dovozním licenčním řízení.

6. Na žádost druhé strany poskytne strana neprodleně veškeré relevantní informace týkající se dovozních licenčních řízení, která hodlá přijmout nebo zachovat, včetně informací uvedených v článcích 1 až 3 dohody o dovozním licenčním řízení.

7. Pro upřesnění je třeba uvést, že žádné ustanovení tohoto článku nevyžaduje, aby strana udělila dovozní licenci, ani nebrání straně v plnění jejich povinností nebo závazků podle rezolucí Rady bezpečnosti OSN, jakož i v rámci mnohostranných režimů nešíření a ujednání o kontrole dovozu.

#### Článek GOODS. 14: Vývozní licenční řízení

1. Každá ze stran zveřejní jakékoli nové vývozní licenční řízení nebo jakékoli změny stávajícího postupu udělování vývozních licencí takovým způsobem, aby se s nimi mohly seznámit vlády, obchodníci a další zúčastněné strany. Toto zveřejnění se uskuteční vždy, pokud je to proveditelné, 45 dnů před tím, než postup nebo změna nabude účinku, a v každém případě nejpozději ke dni, kdy tento postup nebo změna nabude účinku, a to ve vhodných případech na příslušných internetových stránkách vlády.

2. Zveřejňování vývozních licenčních řízení zahrnuje tyto informace:

- a) znění vývozních licenčních řízení nebo znění jakýchkoli změn těchto postupů;
- b) uvedení zboží, které je předmětem každého licenčního řízení;
- c) pro každé řízení popis postupu podání žádosti o licenci a veškerá kritéria, která musí žadatel splňovat, aby byl způsobilý k podání žádosti o licenci, jako je držení licence k výkonu činnosti, vytvoření nebo udržování investice nebo provoz prostřednictvím určité formy usazení na území strany;
- d) kontaktní místo nebo místa, kde mohou zainteresované osoby získat další informace o podmínkách pro získání vývozní licence;
- e) správní orgán či orgány, kterým se podává žádost nebo předkládá jiná příslušná dokumentace;

- f) popis všech opatření prováděných v rámci řízení o udělení vývozní licence;
- g) období, během něhož bude každé vývozní licenční řízení v platnosti, pokud tento postup nezůstane v platnosti až do odvolání nebo revize v nové publikaci;
- h) pokud má daná strana v úmyslu využívat licenční řízení ke správě vývozní kvóty, celkové množství, a pokud je to proveditelné, hodnotu kvóty a datum zahájení a ukončení kvóty a
- i) veškeré výjimky, které nahrazují požadavek na získání vývozní licence, způsob, jak se o tyto výjimky žádá nebo jak se používají, a kritéria pro jejich udělení.

3. Do 45 dnů ode dne vstupu této dohody v platnost oznámí každá ze stran druhé straně své stávající vývozní licenční řízení. Každá ze stran oznámí druhé straně veškerá nová vývozní licenční řízení a veškeré změny stávajících vývozních licenčních řízení do 60 dnů od zveřejnění. Oznámení musí obsahovat odkaz na zdroje, kde jsou informace požadované v odstavci 2 zveřejněny, a případně adresu příslušných vládních internetových stránek.

4. Pro upřesnění je třeba uvést, že tento článek nevyžaduje, aby strana udělila vývozní licenci, ani nebrání straně v plnění jejích závazků podle rezolucí Rady bezpečnosti OSN, jakož i v rámci mnohostranných režimů nešíření a ujednání o kontrole vývozu, včetně Wassenaarského ujednání o vývozních kontrolách konvenčních zbraní a zboží a technologií dvojího užití, Australské skupiny, Skupiny jaderných dodavatelů a režimu kontroly raketových technologií, nebo v přijímání, zachování nebo provádění nezávislých sankčních režimů.

#### Článek GOODS.15: Určování celní hodnoty

Každá ze stran určí celní hodnotu zboží druhé strany dovezeného na její území v souladu s článkem VII GATT 1994 a Dohodou o celní hodnotě. Za tímto účelem se do dohody jako její součást obdobně začlení článek VII GATT 1994, včetně jeho poznámek a doplňujících ustanovení, a články 1 až 17 Dohody o celní hodnotě, včetně vysvětlujících poznámek.

#### Článek GOODS.16: Využívání preferencí

1. Pro účely sledování fungování této dohody a výpočtu míry využití preferencí si strany každoročně vyměňují dovozní statistiky na desetileté období počínaje prvním rokem po vstupu této dohody v platnost. Nerozhodne-li Výbor pro obchodní partnerství jinak, prodlužuje se toto období automaticky o pět let a poté může Výbor pro obchodní partnerství rozhodnout o jejím dalším prodloužení.

2. Výměna dovozních statistik zahrnuje dostupné údaje týkající se posledního roku, včetně hodnoty a případně objemu, na úrovni celních položek pro dovoz zboží druhé strany, na které se vztahuje preferenční celní zacházení podle této dohody, a pro zboží, na něž se vztahuje nepreferenční zacházení.

#### Článek GOODS.17: Nápravná opatření v oblasti obchodu

1. Strany potvrzují svá práva a povinnosti podle článku VI GATT 1994, antidumpingové dohody, Dohody o subvencích a vyrovnávacích opatřeních, článku XIX GATT 1994, Dohody o ochranných opatřeních a článku 5 Dohody o zemědělství.

2. Kapitola 2 [Pravidla původu] této hlavy se nevztahuje na antidumpingová, vyrovnávací a ochranná šetření a opatření.

3. Každá strana uplatňuje antidumpingová a vyrovnávací opatření v souladu s požadavky antidumpingové dohody a Dohody o subvencích a vyrovnávacích opatřeních a postupem, který spravedlivý a transparentní.
4. Nezdří-li to zbytečně šetření, dostane každá zúčastněná strana v antidumpingovém nebo vyrovnávacím šetření<sup>1</sup> plnou možnost hájit své zájmy.
5. Vyšetřující orgán každé strany může v souladu s právními předpisy strany posoudit, zda výše antidumpingového cla, které má být uloženo, odpovídá celému dumpingovému rozpětí nebo je nižší.
6. Vyšetřující orgán každé strany zváží v souladu s právními předpisy strany poskytnuté informace o tom, zda by uložení antidumpingového nebo vyrovnávacího cla nebylo ve veřejném zájmu.
7. Žádná strana nesmí uplatňovat nebo ponechat v platnosti, pokud jde o stejné zboží, současně:
  - a) opatření podle článku 5 Dohody o zemědělství a
  - b) opatření podle článku XIX GATT 1994 a Dohody o ochranných opatřeních.
8. Hlava I [Řešení sporů] části šesté se na odstavce 1 až 6 tohoto článku nepoužije.

#### Článek GOODS.18: Využití stávajících celních kvót WTO

1. Produkty pocházející z jedné strany nejsou způsobilé k dovozu do druhé strany v rámci stávajících celních kvót WTO ve smyslu odstavce 2. To zahrnuje ty celní kvóty, které jsou rozděleny mezi strany podle článku XXVIII jednání GATT zahájených Evropskou unií v dokumentu WTO G/SECRET/42/Add.2 a Spojeným královstvím v dokumentu WTO G/SECRET/44 a jak je stanoveno v příslušných vnitrostátních právních předpisech každé strany. Pro účely tohoto článku se status původu produktů určuje na základě nepreferenčních pravidel původu platných v dovážející straně.
2. Pro účely odstavce 1 se „stávajícími celními kvótami WTO“ rozumějí ty celní kvóty, které jsou koncesemi WTO Evropské unie, zahrnuté do návrhu listiny koncesí a závazků EU-28 v rámci Všeobecné dohody o clech a obchodu WTO z roku 1994 předložené WTO v dokumentu G/MA/TAR/RS/506 ve znění dokumentů G/MA/TAR/RS/506/Add.1 a G/MA/TAR/RS/506/Add.2.]

#### Článek GOODS.19: Opatření v případě porušení nebo obcházení celních předpisů

1. Strany spolupracují při prevenci, odhalování a potírání porušování nebo obcházení celních předpisů v souladu se svými povinnostmi podle kapitoly 2 [Pravidla původu] této hlavy a Protokolu o vzájemné správní pomoci v celních otázkách. Každá ze stran přijme stejná opatření na ochranu svých vlastních finančních zájmů a finančních zájmů druhé strany, pokud jde o výběr cel na zboží vstupující na celní území Spojeného království nebo Unie.
2. S výhradou možnosti výjimky pro obchodníky, kteří dodržují předpisy podle odstavce 7, může strana dočasně pozastavit příslušné preferenční zacházení s dotčeným produktem nebo produkty postupem stanoveným v odstavcích 3 a 4, pokud:

---

<sup>1</sup> Pro účely tohoto článku se zúčastněnými stranami rozumí zúčastněné strany ve smyslu čl. 6 odst. 11 antidumpingové dohody a čl. 12 odst. 9 Dohody o subvencích a vyrovnávacích opatřeních.

a) strana na základě objektivních, přesvědčivých a ověřitelných informací zjistila, že došlo k systematickému porušování nebo obcházení celních předpisů, a

b) druhá strana opakovaně a neodůvodněně odmítá nebo jinak neplní své povinnosti uvedené v odstavci 1.

3. Smluvní strana, která učinila zjištění uvedené v odstavci 2, oznámí tuto skutečnost Výboru pro obchodní partnerství a zahájí konzultace s druhou stranou v rámci tohoto výboru s cílem dosáhnout oboustranně přijatelného řešení.

4. Pokud se smluvní strany nedohodnou na vzájemně přijatelném řešení do tří měsíců ode dne oznámení, může strana, která zjištění učinila, rozhodnout o dočasném pozastavení příslušného preferenčního zacházení pro dotčený produkt (dotčené produkty). V takovém případě smluvní strana, která učinila zjištění, neprodleně oznámí toto dočasné pozastavení i to, jak dlouho hodlá toto dočasné pozastavení uplatňovat, Výboru pro obchodní partnerství.

5. Dočasné pozastavení se použije pouze po dobu nezbytnou k tomu, aby se zabránilo porušování nebo obcházení předpisů a ochránilo finanční zájmy dotčené strany, a v žádném případě ne déle než šest měsíců. Dotčená strana situaci průběžně přezkoumává a rozhodne-li, že dočasné pozastavení již není nutné, ukončí jej před koncem období oznámeného Výboru pro obchodní partnerství. Pokud podmínky, které vedly k pozastavení, přetrvávají i po uplynutí lhůty oznámené Výboru pro obchodní partnerství, může dotčená strana rozhodnout o obnovení tohoto pozastavení. Každé pozastavení je předmětem pravidelných konzultací v rámci Výboru pro obchodní partnerství.

6. Každá ze stran zveřejní v souladu se svými vnitřními postupy oznámení pro dovozce v souvislosti s jakýmkoli rozhodnutím o dočasném pozastavení uvedeným v odstavcích 4 a 5.

7. Bez ohledu na odstavec 4, pokud je dovozce schopen přesvědčit celní orgán dovozu, že tyto produkty jsou plně v souladu s celními předpisy dovážející strany, požadavky této dohody a jakýmkoliv dalšími příslušnými podmínkami souvisejícími s dočasným pozastavením stanoveným dovážející stranou v souladu s jejími právními předpisy, umožní dovážející strana dovozci požádat o preferenční zacházení a vymáhat všechna cla zaplacená nad rámec platných celních sazeb při dovozu produktů.

#### Článek GOODS.20: Náprava administrativních chyb

V případě systematických chyb ze strany příslušných orgánů nebo nedostatků v řádném řízení a uplatňování preferenčního systému při vývozu týkajících se zejména uplatňování ustanovení kapitoly 2 této hlavy nebo uplatňování Protokolu o vzájemné správní pomoci v celních otázkách, a pokud tyto chyby nebo nedostatky vedou k důsledkům, pokud jde o dovozní cla, může smluvní strana, která je těmito důsledky postížena, požádat výbor pro obchodní partnerství, aby prozkoumal možnosti přijetí vhodných opatření s cílem tuto situaci vyřešit.

#### Článek GOODS.21: Kulturní statky

1. Strany spolupracují při usnadňování navrácení kulturních statků neoprávněně vyvezených z území smluvní strany s ohledem na zásady zakotvené v Úmluvě UNESCO o opatřeních k zákazu a zamezení nedovoleného dovozu, vývozu a převodu vlastnictví kulturních statků podepsané v Paříži dne 17 listopadu 1970.

2. Pro účely tohoto článku se rozumí:

- a) „kulturním statkem“ statek označený nebo definovaný jako součást národního kulturního pokladu, který má uměleckou, historickou nebo archeologickou hodnotu podle příslušných pravidel a postupů každé strany, a
- b) „neoprávněným vývozem z území smluvní strany“:
- i) vyvezení z území smluvní strany dne 1. ledna 1993 nebo později v rozporu s pravidly ochrany národního kulturního pokladu nebo v rozporu s pravidly pro vývoz kulturních statků této smluvní strany, nebo
  - ii) každé neuskutečněné navrácení po uplynutí lhůty pro oprávněný přechodný vývoz, případně porušení jakékoli jiné podmínky umožňující takový přechodný vývoz k 1. lednu 1993 nebo později.
3. Příslušné orgány smluvních stran spolupracují zejména tak, že:
- a) oznamují druhé straně situace, kdy je kulturní statek nalezen na jejím území a existuje důvodné podezření, že byl nezákonně vyvezen z území druhé strany;
  - b) vyřizují žádosti druhé strany o navrácení kulturních statků, které byly neoprávněně vyvezeny z území této strany;
  - c) brání jakýmkoliv krokům, jejichž cílem je vyhnout se navrácení těchto kulturních statků, prostřednictvím nezbytných předběžných opatření a
  - d) přijímají veškerá nezbytná opatření k fyzickému uchování kulturních statků, které byly nezákonně vyvezeny z území druhé strany.
4. Každá ze stran určí kontaktní místo odpovědné za komunikaci s kontaktním místem druhé strany o veškerých záležitostech vyplývajících z tohoto článku, a to i pokud jde o oznámení a žádosti uvedené v odst. 3 písm. a) a b).
5. Zamýšlená spolupráce mezi smluvními stranami zahrnuje celní orgány stran odpovědné za řízení vývozních postupů pro kulturní statky, je-li to vhodné a nezbytné.
6. Hlava I [Řešení sporů] části šesté se na tento článek nepoužije.

## Kapitola 2: Pravidla původu

### *Oddíl 1: Pravidla původu*

#### Článek ORIG.1: Cíl

Cílem této kapitoly je stanovit ustanovení vymezující původ zboží pro účely uplatňování preferenčního sazebního zacházení podle této dohody a stanovující související postupy týkající se původu zboží.

#### Článek ORIG.2: Definice

Pro účely této kapitoly se rozumí:

- a) „zařazením“ zařazení produktu nebo materiálu do určité kapitoly, čísla nebo položky harmonizovaného systému;
- b) „zásilkou“ produkty, které buď zasílá současně jeden vývozce jednomu příjemci, nebo které jsou přepravovány na základě jediného přepravního dokladu od vývozce k příjemci, a pokud tento doklad neexistuje, na podkladě jediné faktury;
- c) „vývozcem“ osoba nacházející se v některé ze stran, která v souladu s požadavky stanovenými právními předpisy této strany vyváží nebo vyrábí původní produkt a vyhotovuje deklaraci o původu;
- d) „dovozcem“ osoba, která dováží původní produkt a žádá pro něj preferenční sazební zacházení;
- e) „materiálem“ látka použitá při výrobě produktu včetně jakýchkoli komponentů, příměsí, surovin nebo částí;
- f) „nepůvodním materiálem“ materiál, který podle této kapitoly nelze kvalifikovat jako původní, včetně materiálu, jehož status původu nelze určit;
- g) „produktem nebo výrobkem“ produkt nebo výrobek, který je výsledkem výroby, bez ohledu na to, zda je určen k použití jako materiál k výrobě jiného produktu;
- h) „výrobou“ jakýkoli druh opracování nebo zpracování včetně sestavování.

#### Článek ORIG.3: Obecné požadavky

1. Pro účely uplatňování preferenčního sazebního zacházení jednou stranou na původní zboží druhé strany v souladu s touto dohodou za předpokladu, že produkty splňují všechny další příslušné požadavky této kapitoly, se za produkty pocházející z druhé strany považují následující produkty:
  - a) produkty, které byly zcela získány ve smluvních straně ve smyslu článku ORIG.5 [Zcela získané produkty];
  - b) produkty vyrobené v této smluvní straně výhradně z původních materiálů této strany; a
  - c) produkty vyrobené v této smluvní straně obsahující nepůvodní materiály, pokud splňují požadavky stanovené v příloze ORIG-2 [Specifická pravidla původu produktu].
2. Pokud produkt získal status původu, nepovažují se nepůvodní materiály použité při jeho výrobě za nepůvodní, jestliže se uvedený produkt začlení jako materiál do jiného produktu.
3. Podmínky pro získání statusu původu musí být ve Spojeném království nebo v Unii plněny nepřetržitě.

#### Článek ORIG.4: Kumulace původu

1. Produkt pocházející z některé strany se považuje za produkt pocházející z druhé strany, jestliže je tento produkt v druhé straně použit jako materiál při výrobě jiného produktu.
2. Pro účely určení, zda produkt pochází z jedné ze stran, je možné zohlednit výrobu provedenou na nepůvodním materiálu v druhé straně.

3. Odstavce 1 a 2 se nepoužijí, pokud výroba uskutečněná ve druhé straně nepřesahuje jednu nebo více z operací uvedených v článku ORIG.7 [Výroba v nedostatečném rozsahu].

4. Aby vývozce mohl vyplnit deklaraci o původu uvedenou v čl. ORIG.18 [Žádost o preferenční sazební zacházení] odst. 2 písm. a) pro produkt podle odstavce 2 tohoto článku, musí od svého dodavatele obdržet prohlášení dodavatele podle přílohy ORIG-3 [Prohlášení dodavatele] nebo rovnocenný doklad obsahující stejné informace, které popisují dotyčné nepůvodní materiály dostatečně podrobně, aby je bylo možné identifikovat.

#### Článek ORIG.5: Zcela získané produkty

1. Za zcela získané ve straně dohody se považují tyto produkty:

- a) nerostné produkty tam těžené nebo získané z půdy nebo mořského dna;
- b) rostliny tam vypěstované nebo sklizené a produkty z nich;
- c) živá zvířata tam narozená nebo vylíhnutá a chovaná;
- d) produkty získané z živých zvířat tam chovaných;
- e) produkty získané z poražených zvířat tam narozených nebo vylíhnutých a chovaných;
- f) produkty získané z tamního lovu nebo rybolovu;
- g) produkty získané z tamní akvakultury, pokud vodní organismy zahrnující ryby, měkkýše, korýše, jiné vodní bezobratlé a vodní rostliny jsou vyprodukované z násadového materiálu, jako jsou jikry, raný plůdek, plůdek, larvy, strdlice, smolti nebo jiné nedospělé ryby v postlarválním stádiu, zásahem do procesu chovu či růstu s cílem zvýšit produkci, jako např. pravidelné dosazování násad, krmení nebo ochrana před dravci;
- h) produkty mořského rybolovu a jiné produkty získané z moře mimo pobřežní vody plavidly strany;
- i) produkty zhotovené na zpracovatelských plavidlech strany výhradně z produktů uvedených v písmenu h);
- j) produkty vytěžené z mořského dna nebo mořského podloží mimo teritoriální moře za předpokladu, že plavidla strany mají právo využívat nebo vytěžovat mořské dno nebo podloží;
- k) odpad a šrot pocházející z výrobních operací tam provedených;
- l) zbytky a odpad z použitých produktů tam sebraných, jsou-li tyto produkty použitelné pouze k opětovnému získání surovin,
- m) produkty tam vyrobené výhradně z produktů uvedených v písmenech a) až l).

2. Pojmy „plavidlo strany“ a „zpracovatelské plavidlo strany“ v odst. 1 písm. h) a i) se rozumí plavidlo a zpracovatelské plavidlo, které:

- a) je registrováno v členském státě nebo ve Spojeném království;
- b) pluje pod vlajkou členského státu nebo Spojeného království a

- c) splňuje jednu z těchto podmínek:
- i) je nejméně z 50 % vlastněno státními příslušníky členského státu nebo Spojeného království nebo
  - ii) je ve vlastnictví právnických osob, které:
    - A) mají sídlo a hlavní provozovnu v Unii nebo ve Spojeném království a
    - B) jsou nejméně z 50 % vlastněny veřejnými subjekty, státními příslušníky nebo podniky členského státu nebo Spojeného království.

#### Článek ORIG.6: Odchylky

1. Pokud produkt nesplňuje požadavky stanovené v příloze ORIG-2 [Specifická pravidla původu produktu] v důsledku použití nepůvodního materiálu při výrobě, považuje se tento produkt přesto za pocházející ze smluvní strany za předpokladu, že:

- a) celková hmotnost nepůvodních materiálů použitých při výrobě produktů zařazených do kapitol 2 a 4 až 24 harmonizovaného systému, jiných než zpracovaných produktů rybolovu kapitoly 16, nepřesahuje 15 % hmotnosti produktu;
- b) celková hodnota nepůvodních materiálů pro všechny ostatní produkty, s výjimkou produktů zařazených do kapitol 50 až 63 harmonizovaného systému, nepřesáhne 10 % ceny produktu ze závodu, nebo
- c) v případě produktu zařazeného do kapitol 50 až 63 harmonizovaného systému se uplatní odchylky stanovené v poznámkách 7 a 8 přílohy ORIG-1 [Úvodní poznámky ke specifickým pravidlům původu produktu].

2. Odstavec 1 se nepoužije, jestliže hodnota nebo hmotnost nepůvodních materiálů použitých při výrobě produktu překročí jakýkoli procentní podíl nejvyšší přípustné hodnoty nebo hmotnosti nepůvodních materiálů, jak je uvedeno v požadavcích stanovených v příloze ORIG-2 [Specifická pravidla původu produktu].

3. Odstavec 1 tohoto článku se nepoužije na produkty zcela získané ve smluvní straně ve smyslu článku ORIG.5 [Zcela získané produkty]. Vyžaduje-li příloha ORIG-2 [Specifická pravidla původu produktu], aby materiály použité při výrobě produktu byly zcela získané, použijí se odstavce 1 a 2 tohoto článku.

#### Článek ORIG.7: Výroba v nedostatečném rozsahu

1. Bez ohledu na čl. ORIG.3 [Obecné požadavky] odst. 1 písm. c) se produkt nepovažuje za pocházející ze smluvní strany, pokud výroba produktu ve smluvní straně sestává pouze z jedné nebo více z těchto operací provedených z nepůvodních materiálů:



- a) konzervačních postupů, jako je sušení, zmrazení, nakládání do slaného nálevu nebo jiných podobných postupů, jejichž jediným účelem je zajištění uchování produktů v dobrém stavu během přepravy a skladování;<sup>2</sup>
- b) rozdělování nebo spojování nákladových kusů;
- c) umývání, čištění; zbavování prachu, odstraňování oxidů, oleje, barev nebo jiných povlaků;
- d) žehlení nebo mandlování textilií a textilních výrobků;
- e) prostých operací natírání a leštění;
- f) loupání a částečného nebo úplného mletí rýže; leštění a hlazení obilovin a rýže; bělení rýže;
- g) operací spočívajících v barvení cukru nebo přidávání aromatických přípravků do cukru nebo tvarování cukru; částečného nebo úplného mletí cukru v pevném stavu;
- h) loupání, odpeckování ovoce, ořechů a zeleniny a zbavování kůry;
- i) ostření, prostého broušení nebo řezání;
- j) prosévání, prohazování, třídění, zařazování, srovnávání, sdružování (včetně tvorby souprav (sad) předmětů);
- k) prostého plnění do lahví, konzerv, lahviček, pytlů, beden, krabic, upevnění na podložky nebo desky a veškerých ostatních prostých operací obalové úpravy;
- l) připevňování nebo tisk značek, štítků, log nebo obdobných rozlišovacích znaků na produkty nebo jejich obaly;
- m) prostého mísení produktů, též různých druhů; mísení cukru s jakýmkoli materiálem;
- n) prosté přidání vody nebo zředění vodou nebo jinou látkou, které podstatně nemění vlastnosti produktu, nebo dehydratace nebo denaturace produktů;
- o) prostého sestavování součástí předmětů na úplný produkt nebo rozkládání produktů na části;
- p) porážení zvířat.

2. Pro účely odstavce 1 se operace považují za prosté, jestliže k jejich provádění nejsou nutné žádné zvláštní dovednosti nebo stroje, přístroje či zařízení pro tyto úkony zvláště vyrobené nebo nainstalované.

#### Článek ORIG.8: Určující jednotka

1. Pro účely této kapitoly je určující jednotkou konkrétní produkt, který je považován za základní jednotku při zařazování produktu do harmonizovaného systému.

---

<sup>2</sup> Konzervační postupy, jako je chlazení, zmrazení nebo větrání, jsou považovány za nedostatečné ve smyslu písmene a), naopak postupy, jako je nakládání, sušení nebo uzení, jejichž účelem je dodat produktu zvláštní nebo jiné vlastnosti, nejsou považovány za nedostatečné.

2. U zásilky sestávající z více stejných produktů zařazených do stejného čísla harmonizovaného systému se při použití ustanovení této kapitoly posuzuje každý jednotlivý produkt samostatně.

#### Článek ORIG.9: Obalové materiály a přepravní kontejnery

Obalové materiály a přepravní kontejnery, které se používají k ochraně produktu při přepravě, se při určování statusu původu produktu nezohledňují

#### Článek ORIG.10: Obalové materiály a kontejnery pro maloobchodní prodej

Pokud jsou obalové materiály a kontejnery, v nichž je produkt balen pro drobný prodej, klasifikovány jako produkt, neberou se při určování původu produktu v úvahu, s výjimkou případů pro účely výpočtu maximální hodnoty nepůvodních materiálů, pokud produkt podléhá požadavku na maximální hodnotu nepůvodních materiálů v souladu s přílohou ORIG-2 [Specifická pravidla původu produktu].

#### Článek ORIG.11: Příslušenství, náhradní díly a nástroje

1. Příslušenství, náhradní díly, nástroje a instrukční nebo jiné informační materiály se považují za jeden celek s daným zařízením, strojem, přístrojem nebo vozidlem, pokud:

- a) jsou klasifikovány a dodávány spolu s produktem, ale nejsou fakturovány odděleně, a
- b) jejich typ, množství a hodnota jsou obvyklé pro daný produkt.

2. Příslušenství, náhradní díly, nástroje a instrukční nebo jiné informační materiály uvedené v odstavci 1 se při určování původu produktu neberou v úvahu, s výjimkou pro účely výpočtu maximální hodnoty nepůvodních materiálů, pokud produkt podléhá požadavku na maximální hodnotu nepůvodních materiálů stanovenou v příloze ORIG-2 [Specifická pravidla původu produktu].

#### Článek ORIG.12: Soupravy

Soupravy (sady) ve smyslu všeobecného pravidla 3 pro výklad harmonizovaného systému se považují za původní produkt strany, jestliže jsou původními produkty všechny součásti, z nichž se skládají. Je-li souprava složena z původních i nepůvodních součástí, považuje se souprava jako celek za pocházející ze strany, pokud hodnota nepůvodních součástí nepřesahuje 15 % ceny soupravy ze závodu.

#### Článek ORIG.13: Neutrální prvky

Při určování, zda produkt pochází z jedné ze stran, není zapotřebí zjišťovat původ těchto prvků, jež mohou být použity při jeho výrobě:

- a) paliva, energie, katalyzátorů a rozpouštědel;
- b) zařízení, vybavení, náhradních dílů a materiálů použitých při údržbě zařízení a budov;
- c) strojů, nástrojů, matric a forem;
- d) maziv, tuků, přísad a ostatních materiálů použitých při výrobě nebo použitých k provozu zařízení a budov;
- e) rukavic, brýlí, obuvi, oděvů, bezpečnostního vybavení a zásob;

- f) zařízení, přístrojů a materiálů pro zkoušení nebo kontrolu produktu a
- g) ostatních materiálů použitých při výrobě, které nejsou součástí výrobku ani se nemají stát součástí konečného složení výrobku.

#### Článek ORIG.14: Oddělená účetní evidence

1. Původní a nepůvodní zastupitelné materiály nebo „zastupitelné produkty“ musí být během skladování fyzicky oddělené, aby byl zachován jejich status původu.
2. Pro účely odstavce 1 se „zastupitelnými materiály“ nebo „zastupitelnými produkty“ rozumí materiály nebo produkty stejného druhu a obchodní kvality, se stejnými technickými a fyzickými vlastnostmi, které od sebe nelze rozeznat pro účely určení jejich původu.
3. Bez ohledu na odstavec 1 lze použít původní a nepůvodní zastupitelné materiály při výrobě produktu bez toho, aby byly během skladování fyzicky odděleny, za předpokladu, že se použije metoda oddělené účetní evidence.
4. Bez ohledu na odstavec 1 původní a nepůvodní zastupitelné produkty zařazené do kapitol 10, 15, 27, 28, 29, čísel 32.01 až 32.07 nebo čísel 39.01 až 39.14 harmonizovaného systému mohou být ve smluvní straně skladovány před vývozem do druhé strany, aniž by byly fyzicky odděleny, za předpokladu, že je použita metoda oddělené účetní evidence.
5. Metoda oddělené účetní evidence uvedená v odstavcích 3 a 4 se použije v souladu s metodou řízení zásob podle účetních zásad, které jsou v dané straně obecně uznávány.
6. Metodou oddělené účetní evidence je jakákoli metoda, která zajišťuje, že v žádném okamžiku žádné další materiály nebo produkty nezískají status původu, než jak by tomu bylo v případě, kdy by materiály nebo výrobky byly fyzicky odděleny.
7. Strana může za podmínek stanovených ve svých právních předpisech požadovat, aby metoda oddělené účetní evidence podléhala předchozímu povolení od celních orgánů této strany. Celní orgány dotčené strany sledují, jak je toto povolení používáno, a mohou je odejmout v případě, že jeho držitel metodu oddělené účetní evidence zneužívá nebo nedodržuje jakoukoli z podmínek stanovených v této kapitole.

#### Článek ORIG.15: Vracené produkty

Jestliže je produkt pocházející z jedné smluvní strany, který byl vyvezen do třetí země, do této strany vrácen, považuje se za nepůvodní, nelze-li celnímu orgánu této strany věrohodně prokázat, že vrácený produkt:

- a) je tentýž jako produkt vyvezený, a
- b) byl případně podroben pouze úkonům nezbytným pro jeho uchování v nezměněném stavu po dobu pobytu v této třetí zemi nebo při svém vývozu.

#### Článek ORIG.16: Neměnnost

1. Původní produkt deklarovaný k domácímu použití v dovážející straně nesmí být po vývozu a před tím, než je deklarován k domácímu použití, pozměněn, žádným způsobem přetvořen nebo podroben úkonům kromě těch, které jej mají uchovat v dobrém stavu, nebo jiných, než je přidání

nebo připevnění značek, štítků, pečeti či jakékoli jiné dokumentace, aby byl zajištěn soulad se specifickými domácími požadavky dovážející strany.

2. Je možné produkt skladovat nebo vystavovat ve třetí zemi za předpokladu, že produkt zůstane v této třetí zemi pod celním dohledem.

3. Zásilky mohou být rozděleny ve třetí zemi, je-li rozdělení provedeno vývozcem nebo na jeho odpovědnost a pokud takto rozdělené zásilky zůstanou v uvedené třetí zemi pod celním dohledem.

4. V případě pochybností, pokud jde o dodržení souladu s požadavky uvedenými v odstavcích 1 až 3, může celní orgán dovážející strany požádat dovozce o důkaz souladu s těmito požadavky, který se poskytne jakýmkoli způsobem, včetně smluvních přepravních dokumentů, jako jsou konosamenty, nebo faktických či konkrétních důkazů založených na značení nebo číslování balíků nebo jakýchkoli důkazů týkajících se vlastního produktu.

#### Článek ORIG.17: Přezkum navrácení cla nebo osvobození od cla

Nikoli dříve než dva roky po vstupu této dohody v platnost přezkoumá specializovaný obchodní výbor pro celní spolupráci a pravidla původu na žádost kterékoli ze stran příslušné režimy navrácení cla a aktivního zušlechťovacího styku stran. Za tímto účelem poskytne druhá strana na žádost první strany nejpozději do 60 dnů od této žádosti žádající straně dostupné informace a podrobné statistiky o fungování jejího režimu navrácení cla a aktivního zušlechťovacího styku za období od vstupu této dohody v platnost nebo za předchozích pět let, je-li toto druhé období kratší. Na základě tohoto přezkumu může specializovaný obchodní výbor pro celní spolupráci a pravidla původu Radě partnerství doporučit změny ustanovení této kapitoly a jejích příloh za účelem zavedení omezení nebo restrikcí s ohledem na navrácení cla nebo osvobození od cla.

#### *Oddíl 2: Postupy stanovení původu*

#### Článek ORIG.18: Žádost o preferenční sazební zacházení

1. Dovážející strana poskytne při dovozu preferenční sazební zacházení pro produkt pocházející z druhé smluvní strany ve smyslu této kapitoly na základě žádosti o preferenční sazební zacházení předložené dovozcem. Dovozece odpovídá za správnost žádosti o preferenční sazební zacházení a za soulad s požadavky stanovenými v této kapitole.

2. Žádost o preferenční sazební zacházení se zakládá na:

- a) deklaraci o původu uvádějící, že produkt je původní, vyhotovené vývozcem nebo
- b) informovanosti dovozce o tom, že produkt je původní.

3. Dovozece, který žádá o preferenční sazební zacházení na základě deklarace o původu uvedené v odst. 2 písm. a), uchová tuto deklaraci o původu a celnímu orgánu dovážející strany poskytne na žádost její kopii.

#### Článek ORIG.18a: Lhůta pro žádost o preferenční sazební zacházení

1. Žádost o preferenční sazební zacházení a základ pro tuto žádost uvedený v čl. ORIG.18 [Žádost o preferenční sazební zacházení] odst. 2 se uvede v celním dovozním prohlášení v souladu s právními předpisy dovážející strany.

2. Odchylně od odstavce 1 tohoto článku, pokud dovozce v době dovozu nepožádal o preferenční sazební zacházení, udělí dovážející strana preferenční sazební zacházení a vrátí nebo odešle jakýkoli zaplacený přeplatek cla za předpokladu, že:

- a) žádost o preferenční sazební zacházení je podána nejpozději do tří let ode dne dovozu nebo v delší lhůtě, jak je stanovena v právních předpisech dovážející strany;
- b) dovozce poskytne základ pro žádost uvedenou v čl. ORIG.18 [Žádost o preferenční sazební zacházení] odst. 2 a
- c) výrobek by byl považován za původní produkt a splňoval by všechny ostatní příslušné požadavky ve smyslu oddílu 1 [Pravidla původu] této kapitoly, pokud by dovozce podal žádost v době dovozu.

Ostatní povinnosti vztahující se na dovozce podle článku ORIG.18 [Žádost o preferenční sazební zacházení] zůstávají nezměněny.

#### Článek ORIG.19: Deklarace o původu

1. Deklaraci o původu vyhotoví vývozce produktu na základě informací prokazujících, že produkt je původní, včetně informací o statusu původu materiálů použitých při jeho výrobě. Vývozce odpovídá za správnost deklarace o původu a uvedených informací.

2. Deklarace o původu se vyhotoví za použití jedné z jazykových verzí znění uvedeného v příloze ORIG-4 [Znění deklarace o původu] na faktuře nebo jiném dokladu, který dostatečně podrobně popisuje původní produkt, aby byla možná identifikace tohoto produktu. Vývozce je odpovědný za poskytnutí dostatečně podrobných údajů umožňujících identifikaci původního produktu. Dovážející strana nesmí od dovozce požadovat, aby předložil překlad deklarace o původu.

3. Deklarace o původu je platná po dobu 12 měsíců ode dne, kdy byla vyhotovena, nebo po delší dobu stanovenou stranou dovozu, a to nejvýše po dobu 24 měsíců.

4. Deklarace o původu se může použít na:

- a) jednorázovou zásilku jednoho nebo více produktů dovážených do některé ze stran nebo
- b) více zásilek totožných produktů dovezených do některé ze stran v jakékoli lhůtě uvedené v deklaraci o původu, jež nepřesahuje dvanáct měsíců.

5. Pokud se na žádost dovozce dovážejí nesmontované nebo rozložené produkty po částech ve smyslu všeobecného pravidla 2 písm. a) pro výklad harmonizovaného systému, které spadají do tříd XV až XXI harmonizovaného systému, lze pro takové produkty použít jedinou deklaraci o původu v souladu s požadavky stanovenými celním orgánem dovážející strany.

#### Článek ORIG.20: Nesrovnalosti

Celní orgán dovážející strany nesmí zamítnout žádost o preferenční sazební zacházení kvůli drobným chybám nebo nesrovnalostem v deklaraci o původu ani pouze z toho důvodu, že deklarace byla vydána ve třetí zemi.

#### Článek ORIG.21: Informovanost dovozce

1. Pro účely žádosti o preferenční sazební zacházení podanou podle článku ORIG.18 [Žádost o preferenční sazební zacházení] odst. 2 písm. b) se informovanost dovozce o tom, že produkt pochází z vyvážející strany, zakládá na informacích, které prokazují, že produkt je původní a splňuje požadavky stanovené v této kapitole.
2. Před uplatněním preferenčního zacházení v případě, že dovozce není schopen získat informace uvedené v odstavci 1 tohoto článku v důsledku toho, že je vývozce považuje za důvěrné informace, nebo z jakéhokoli jiného důvodu, může vývozce poskytnout deklaráci o původu, aby dovozce mohl požádat o preferenční sazební zacházení na základě čl. ORIG.18 [Žádost o preferenční sazební zacházení] odst. 2 písm. a).

#### Článek ORIG.22: Požadavky na uchovávání záznamů

1. Nejméně po dobu tří let ode dne dovozu produktu dovozce, který žádá o preferenční sazební zacházení pro produkt dovážený do dovážející strany, uchovává:
  - a) deklaráci o původu vyhotovenou vývozcem, pokud žádost byla založena na deklaráci o původu, nebo
  - b) všechny záznamy prokazující, že produkt splňuje požadavky pro získání statusu původu, pokud žádost byla založena na informovanosti dovozce.
2. Vývozce, který vyhotovil deklaráci o původu, uchovává po dobu nejméně čtyř let od vyhotovení této deklarace o původu její kopii a všechny další záznamy prokazující, že produkt splňuje požadavky na získání statusu původu.
3. Záznamy, které se mají uchovávat v souladu s tímto článkem, mohou být vedeny v elektronické podobě.

#### Článek ORIG.23: Malé zásilky

1. Odchylně od článků ORIG.18 [Žádost o preferenční sazební zacházení] až ORIG.21 [Informovanost dovozce] za předpokladu, že produkt byl prohlášen za produkt splňující požadavky této kapitoly a celní orgán dovážející strany nemá pochybnosti o pravdivosti tohoto prohlášení, udělí dovážející strana preferenční sazební zacházení:
  - a) produktu zasílanému v malém balíčku soukromými osobami soukromým osobám;
  - b) produktu, který se nachází v osobních zavazadlech cestujících, a
  - c) pro Spojené království kromě zásilek uvedených v písmenech a) a b) dalším zásilkám nízké hodnoty.
2. Odstavec 1 tohoto článku se nepoužije na tyto produkty:
  - a) produkty, jejichž dovoz je součástí řady dovozů, u nichž lze rozumně předpokládat, že byly uskutečněny odděleně s cílem vyhnout se požadavkům článku ORIG.18 [Žádost o preferenční sazební zacházení];
  - b) v případě Unie:

- i) produkt dovážený pro obchodní účely. Za neobchodní dovoz se považuje příležitostný dovoz výlučně produktů pro osobní potřebu příjemců nebo cestujících nebo jejich rodin, je-li z povahy a množství těchto produktů zřejmé, že neslouží žádnému obchodnímu účelu, a
  - ii) produkty, jejichž celková hodnota přesahuje v případě Unie 500 EUR u produktů zasílaných v malých baleních nebo 1 200 EUR u produktů nacházejících se v osobních zavazadlech cestujících. Částky, které se mají použít v dané národní měně, jsou přepočtem částek vyjádřených v eurech na tuto měnu podle kurzu platného k prvnímu pracovnímu dni měsíce října. Směnný kurz zveřejněný pro uvedený den Evropskou centrální bankou, ledaže je Evropské komisi do 15. října sdělena jiná částka, a použijí se od 1. ledna následujícího roku. Evropská komise oznámí příslušné částky Spojenému království. Unie může stanovit další omezení, která sdělí Spojenému království, a
- c) pro Spojené království výrobky, jejichž celková hodnota přesahuje limity stanovené vnitrostátními právními předpisy Spojeného království. Spojené království sdělí tyto limity Unii.
3. Dovozece odpovídá za správnost deklarace a za soulad s požadavky stanovenými v této kapitole. Požadavky na uchovávání záznamů stanovené v článku ORIG.22 [Požadavky na uchovávání záznamů] se nevztahují na dovozce podle tohoto článku.

#### Článek ORIG.24: Ověřování

1. Celní orgán dovážející strany může provést ověření, zda je produkt původní, nebo zda jsou splněny jiné požadavky této kapitoly, a to na základě metod posouzení rizik, které mohou zahrnovat náhodný výběr. Toto ověření může být provedeno prostřednictvím žádosti o informace od dovozce, který podal žádost podle článku ORIG.18 [Žádost o preferenční sazební zacházení] v době podání dovozního prohlášení, před propuštěním produktů nebo po propuštění produktů.
2. Informace požadované podle odstavce 1 neobsahují žádné další prvky kromě těchto:
- a) deklaraci o původu, pokud žádost byla založena na deklaraci o původu, a
  - b) informace týkající se splnění těchto kritérií původu:
    - i) jestliže kritériem původu je „zcela získaný“, příslušná kategorie (např. sklizeň, těžba, rybolov a místo produkce);
    - ii) pokud je kritérium původu založeno na změně sazebního zařazení, seznam všech nepůvodních materiálů včetně jejich sazebního zařazení (ve formátu dvoumístného, čtyřmístného nebo šestimístného číselného kódu v závislosti na kritériu původu);
    - iii) pokud je kritérium původu založeno na metodě hodnoty, hodnota konečného produktu, jakož i hodnota všech nepůvodních materiálů použitých při výrobě daného produktu;
    - iv) pokud je kritérium původu založeno na hmotnosti, hmotnost konečného produktu a hmotnost příslušných nepůvodních materiálů použitých v konečném produktu;
    - v) jestliže je kritérium původu založeno na zvláštním výrobním postupu, popis tohoto zvláštního postupu.

3. Při poskytování požadovaných informací může dovozce doplnit jakékoli další informace, které považuje pro účely ověření za relevantní.

4. Je-li žádost o preferenční sazební zacházení založena na deklaraci o původu, dovozce tuto deklaraci poskytne, avšak smí celnímu orgánu dovážející strany odpovědět, že není schopen poskytnout informace uvedené v odst. 2 písm. b).

5. Jestliže se žádost o preferenční sazební zacházení zakládá na informovanosti dovozce, může celní orgán dovážející strany, který provádí ověření, poté, co si nejprve vyžádal informace v souladu s odstavcem 1, požádat dovozce o poskytnutí dodatečných informací, pokud se tento celní orgán domnívá, že dodatečné informace jsou nutné k ověření statusu původu daného produktu nebo ke splnění ostatních podmínek stanovených v této kapitole. Celní orgán dovážející strany může v případě potřeby požádat dovozce o konkrétní dokumenty a informace.

6. Jestliže se celní orgán dovážející strany rozhodne pozastavit udělení preferenčního sazebního zacházení pro dotčený produkt až do výsledku ověření, nabídne dovozci propuštění produktů s výhradou vhodných zajišťovacích opatření, včetně záruk. Pozastavení preferenčního sazebního zacházení se ukončí co nejdříve poté, co celní orgán dovážející strany zjistí status původu dotčených produktů nebo splnění ostatních podmínek stanovených v této kapitole.

#### Článek ORIG.25: Správní spolupráce

1. Strany v zájmu řádného používání této kapitoly při ověřování, zda je produkt původní a zda splňuje ostatní požadavky stanovené v této kapitole, spolupracují, a to prostřednictvím svých celních orgánů.

2. Jestliže se žádost o preferenční sazební zacházení zakládala na deklaraci o původu, může v příslušných případech celní orgán dovážející strany, který provádí ověření, poté, co si nejprve vyžádal informace v souladu s čl. ORIG.24 [Ověřování] odst. 1, a na základě odpovědi dovozce rovněž požádat o informace od celního orgánu vyvážející strany během období dvou let od dovozu produktů nebo od okamžiku, kdy byla žádost podána podle čl. ORIG.18a [Lhůta pro žádost o preferenční sazební zacházení] odst. 2 písm. a), pokud se celní orgán dovážející strany, který provádí ověření, domnívá, že dodatečné informace jsou nutné k ověření statusu původu daného produktu nebo k ověření, zda jsou splněny ostatní požadavky stanovené v této kapitole. Žádost o informace musí obsahovat tyto prvky:

- a) deklaraci o původu;
- b) totožnost celního orgánu, který žádost vystavuje;
- c) jméno vývozce;
- d) předmět a rozsah ověření a
- e) jakékoli relevantní dokumenty.

Kromě toho může celní orgán dovážející strany ve vhodných případech požádat celní orgán vyvážející strany, aby poskytl konkrétní dokumenty a informace.

3. Celní orgán vyvážející strany si může v souladu se svými právními předpisy vyžádat dokumenty nebo posouzení tím, že požádá o jakékoli důkazy nebo navštíví prostory vývozce, aby přezkoumal záznamy a provedl prohlídku zařízení používaných při výrobě produktu.



4. Aniž je dotčen odstavec 5, celní orgán vyvážející strany, který obdrží žádost uvedenou v odstavci 2, poskytne celnímu orgánu dovážející strany tyto informace:

- a) požadované dokumenty, jsou-li k dispozici;
- b) stanovisko ohledně statusu původu produktu;
- c) popis produktu, který je předmětem posouzení, a jeho sazební zařazení relevantní pro použití této kapitoly;
- d) popis a vysvětlení výrobního postupu dostačující k doložení statusu původu produktu;
- e) informaci o způsobu, kterým bylo posouzení produktu provedeno, a
- f) v příslušných případech podpůrné doklady.

5. Celní orgán vyvážející strany neposkytne celnímu orgánu dovážející strany informace uvedené v odst. 4 písm. a), d) a f), jestliže vývozce považuje tyto informace za důvěrné.

6. Každá strana oznámí druhé straně kontaktní údaje celních orgánů a rovněž druhé straně oznámí jakoukoli změnu těchto údajů do 30 dnů po datu provedení dané změny.

#### Článek ORIG.26: Odepření preferenčního sazebního zacházení

1. Aniž je dotčen odstavec 3, může celní orgán dovážející strany odepřít preferenční sazební zacházení, pokud:

- a) během tří měsíců po datu žádosti o informace podle čl. ORIG.24 [Ověřování] odst. 1:
  - i) dovozce neposkytl odpověď;
  - ii) v případě, že byla žádost o preferenční sazební zacházení založena na deklaraci o původu, nebyla žádná deklarace o původu předložena, nebo
  - iii) v případě, že byla žádost o preferenční sazební zacházení založena na poznacích dovozce, nejsou informace poskytnuté dovozcem dostačující k potvrzení, že produkt je původní;
- b) během tří měsíců po datu žádosti o dodatečné informace podle čl. ORIG.24 [Ověřování] odst. 5:
  - i) dovozce neposkytl odpověď; nebo
  - ii) informace poskytnuté dovozcem nejsou dostačující k potvrzení, že produkt je původní;
- c) do deseti měsíců<sup>3</sup> po datu žádosti o informace podle čl. ORIG.25 [Správní spolupráce] odst. 2:
  - i) celní orgán vyvážející strany neposkytl odpověď; nebo

---

<sup>3</sup> Pro žádosti o informace podle čl. ORIG.25 [Správní spolupráce] odst. 2 adresované celnímu orgánu vyvážející strany během prvních tří měsíců uplatňování této dohody bude lhůta činit 12 měsíců.

ii) informace poskytnuté celním orgánem vyvážející strany nejsou dostačující k potvrzení, že produkt je původní.

2. Celní orgán dovážející strany může odepřít preferenční sazební zacházení pro produkt, pro nějž žádá dovozce preferenční sazební zacházení, pokud dovozce nedodrží jiné požadavky této kapitoly, než které se týkají statusu původu produktů.

3. Pokud má celní orgán dovážející strany dostatečné odůvodnění pro odepření preferenčního sazebního zacházení podle odstavce 1 tohoto článku – v případech, kdy celní orgán vyvážející strany poskytl stanovisko podle čl. ORIG.25 [Správní spolupráce] odst. 4 písm. b) potvrzující status původu dotyčných produktů –, oznámí celní orgán dovážející strany do dvou měsíců po datu obdržení tohoto stanoviska celnímu orgánu vyvážející strany svůj záměr odepřít preferenční sazební zacházení.

Je-li učiněno takové oznámení, konají se konzultace na žádost jedné z obou stran do tří měsíců po datu tohoto oznámení. Na základě vzájemné dohody mezi celními orgány stran může být lhůta pro konzultaci případ od případu prodloužena. Konzultace může probíhat v souladu s postupem stanoveným specializovaným obchodním výborem pro celní spolupráci a pravidla původu.

Pokud po uplynutí lhůty pro konzultaci nemůže celní orgán dovážející strany potvrdit, že produkt je původní, může odepřít preferenční sazební zacházení, jestliže má dostatečné odůvodnění tak učinit, a poté, co dovozci udělil právo být vyslechnut. Pokud však celní orgán vyvážející strany potvrdí status původu produktů a pro tento závěr poskytne odůvodnění, neodepře celní orgán dovážející strany preferenční sazební zacházení produktu pouze z toho důvodu, že byl použit čl. ORIG.25 [Správní spolupráce] odst. 5.

4. Ve všech případech se řešení rozdílů mezi dovozcem a celním orgánem dovážející strany řídí právními předpisy dovážející strany.

#### Článek ORIG.27: Zachování důvěrnosti

1. Každá strana zachová v souladu se svými právními předpisy důvěrnost informací, které jí druhá strana poskytla podle této kapitoly, a chrání tyto informace před zveřejněním.

2. Jestliže, bez ohledu na čl. ORIG.25 [Správní spolupráce] odst. 5, celní orgán vyvážející strany nebo dovážející strany získal od vývozce za použití článků ORIG.24 [Ověřování] a ORIG.25 [Správní spolupráce] důvěrné obchodní informace, tyto informace se nezveřejní.

3. Každá strana zajistí, aby důvěrné informace shromážděné podle této kapitoly nebyly použity pro jiné účely než pro správu a prosazování rozhodnutí a nálezů týkajících se původu a celních záležitostí, kromě případů, kdy to povolí osoba nebo strana, která důvěrné informace poskytla.

4. Bez ohledu na odstavec 3 může strana povolit použití informací shromážděných podle této kapitoly v jakémkoli správním, soudním nebo kvazisoudním řízení zahájeném pro nedodržení celních předpisů provádějících tuto kapitolu. Strana oznámí osobě nebo straně, která informace poskytla, toto použití předem.

#### Článek ORIG.28: Správní opatření a sankce

Každá strana dbá na účinné prosazování této kapitoly. Každá strana zajistí, aby příslušné orgány byly schopny ukládat správní opatření a v příslušných případech sankce v souladu s jejími právními předpisy jakékoli osobě, která vystaví nebo nechá vystavit doklad obsahující nesprávné údaje poskytnuté s úmyslem získat pro produkt preferenční sazební zacházení, která nespĺňuje požadavky

stanovené v článku ORIG.22 [Požadavky na uchovávání záznamů] nebo která neposkytne důkaz či odmítne návštěvu uvedenou v čl. ORIG.25 [Správní spolupráce] odst. 3.

### *Oddíl 3: Jiná ustanovení*

#### Článek ORIG.29: Ceuta a Melilla

1. Pro účely této kapitoly pojem „strana“ v případě Unie nezahrnuje Ceutu a Melillu.
2. Produkty pocházející ze Spojeného království podléhají při dovozu do Ceuty nebo Melilly ve všech ohledech stejnému celnímu zacházení podle této dohody jako produkty pocházející z celního území Unie podle protokolu 2 k Aktu o přistoupení Španělského království a Portugalské republiky k Evropské unii. Spojené království poskytne při dovozu produktům, na něž se vztahuje tato dohoda a jež pocházejí z Ceuty a Melilly, stejné celní zacházení jako produktům dováženým a pocházejícím z Unie.
3. Pravidla původu a postupy stanovení původu uvedené v této kapitole se obdobně použijí na produkty vyvážené ze Spojeného království do Ceuty a Melilly a na produkty vyvážené z Ceuty a Melilly do Spojeného království.
4. Ceuta a Melilla se považují za jediné území.
5. Článek ORIG.4 [Kumulace původu] se použije na dovoz a vývoz produktů mezi Uníí, Spojeným královstvím a Ceutou a Melillou.
6. V závislosti na původu produktu uvedou vývozci v kolonce 3 znění deklarace o původu „Spojené království“ nebo „Ceuta a Melilla“.
7. Za použití a provedení této kapitoly v Ceutě a Melille odpovídá celní orgán Španělského království.

#### Článek ORIG.30: Přejídná ustanovení pro produkty v režimu tranzitu nebo uskladnění

Ustanovení této dohody se mohou použít na produkty, které splňují ustanovení této kapitoly a které v den vstupu této dohody v platnost jsou buď v režimu tranzitu z vyvážející strany do dovážející strany, nebo pod celním dohledem v dovážející straně bez platby dovozních cel a daní, s výhradou podání žádosti o preferenční sazební zacházení uvedené v článku ORIG.18 [Žádost o preferenční sazební zacházení] celnímu orgánu dovážející strany do dvanácti měsíců od uvedeného data.

#### Článek ORIG.31: Změna této kapitoly a jejích příloh

Tuto kapitolu a její přílohy může změnit Rada partnerství.

### Kapitola 3: Sanitární a fyto-sanitární opatření

#### Článek SPS.1: Cíl

Cílem této kapitoly je:

- a) chránit život nebo zdraví lidí, zvířat a rostlin na územích stran a zároveň usnadňovat obchod mezi stranami;

- b) prosazovat provádění Dohody o uplatňování sanitárních a fyto-sanitárních opatření;
- c) zajistit, aby sanitární a fyto-sanitární opatření stran nevytvářela zbytečné překážky obchodu;
- d) podpořit větší transparentnost a porozumění, pokud jde o uplatňování sanitárních a fyto-sanitárních opatření obou stran;
- e) posílit mezi stranami spolupráci v boji proti antimikrobiální rezistenci, v podpoře udržitelných potravinových systémů, ochraně dobrých životních podmínek zvířat a v oblasti elektronické certifikace;
- f) posílit spolupráci v rámci příslušných mezinárodních organizací na vypracovávání mezinárodních standardů, pokynů a doporučení týkajících se zdraví zvířat, bezpečnosti potravin a zdraví rostlin; a
- g) podporovat uplatňování mezinárodních standardů, pokynů a doporučení každou stranou.

#### Článek SPS.2: Oblast působnosti

1. Tato kapitola se vztahuje na veškerá sanitární a fyto-sanitární opatření stran, která mohou přímo nebo nepřímo ovlivňovat obchod mezi stranami.
2. Tato kapitola rovněž uvádí samostatná ustanovení, pokud jde o spolupráci v oblasti dobrých životních podmínek zvířat, antimikrobiální rezistence a udržitelných potravinových systémů.

#### Článek SPS.3: Definice

1. Pro účely této kapitoly se použijí tyto definice:
  - a) definice uvedené v příloze A Dohody o uplatňování sanitárních a fyto-sanitárních opatření;
  - b) definice přijaté pod záštitou Komise pro Codex Alimentarius;
  - c) definice přijaté pod záštitou Světové organizace pro zdraví zvířat (OIE); a
  - d) definice přijaté pod záštitou Mezinárodní úmluvy o ochraně rostlin (IPPC).
2. Pro účely této kapitoly se rozumí:
  - a) „dovozními podmínkami“ rozumí veškerá sanitární nebo fyto-sanitární opatření, která musí být splněna pro dovoz produktů; a
  - b) „chráněnou zónou“ pro určitý regulovaný škodlivý organismus rostlin rozumí úředně vymezená zeměpisná oblast, v níž se tento škodlivý organismus neusídlil i přes příznivé podmínky a jeho přítomnost v jiných částech území dotyčné strany a do níž není zavlečení tohoto škodlivého organismu povoleno.
3. Specializovaný obchodní výbor pro sanitární a fyto-sanitární opatření může při zohlednění glosářů a definic příslušných mezinárodních organizací, jako jsou Codex Alimentarius, OIE a IPPC, přijmout pro účely této kapitoly jiné definice.

4. V případě nesouladu mezi definicemi přijatými specializovaným obchodním výborem pro sanitární a fyto-sanitární opatření nebo přijatými pod záštitou Codexu Alimentarius, OIE nebo IPPC a definicemi podle Dohody o uplatňování sanitárních a fyto-sanitárních opatření mají přednost definice podle Dohody o uplatňování sanitárních a fyto-sanitárních opatření. V případě nesouladu mezi definicemi přijatými specializovaným obchodním výborem pro sanitární a fyto-sanitární opatření a definicemi stanovenými v Codexu Alimentarius, OIE nebo IPPC mají přednost definice uvedené v Codexu Alimentarius, OIE nebo IPPC.

#### Článek SPS.4: Práva a povinnosti

Strany znovu potvrzují svá práva a povinnosti podle Dohody o uplatňování sanitárních a fyto-sanitárních opatření. Patří sem i právo přijímat opatření v souladu s čl. 5 odst. 7 Dohody o uplatňování sanitárních a fyto-sanitárních opatření.

#### Článek SPS.5: Obecné zásady

1. Strany uplatňují k dosažení vhodné úrovně ochrany sanitární a fyto-sanitární opatření, která jsou založena na posouzeních rizik v souladu s příslušnými ustanoveními, včetně článku 5 Dohody o uplatňování sanitárních a fyto-sanitárních opatření.

2. Strany nezneužívají sanitární a fyto-sanitární opatření k vytváření neoprávněných překážek obchodu.

3. Pokud jde o postupy a schválení týkající se sanitárních a fyto-sanitárních opatření, které souvisejí s obchodem a jsou stanoveny podle této kapitoly, každá strana zajistí, aby tyto postupy a související sanitární a fyto-sanitární opatření:

- a) byly zahájeny a dokončeny bez zbytečného prodlení;
- b) nezahrnovaly zbytečné, vědecky a technicky neopodstatněné nebo nadměrně zatěžující žádosti o informace, které by stranám mohly pozdržet vzájemný přístup na své trhy;
- c) nebyly uplatňovány způsobem, který by představoval svévolnou nebo neodůvodněnou diskriminaci vůči celému území druhé strany nebo částem území druhé strany, kde existují totožné nebo podobné podmínky v oblasti sanitárních a fyto-sanitárních opatření; a
- d) byly přiměřené zjištěným rizikům a neomezovaly obchod více, než je nezbytné k dosažení vhodné úrovně ochrany dovážející strany.

4. Strany nevyužijí postupy uvedené v odstavci 3 ani žádosti o dodatečné informace k tomu, aby pozdržely přístup na své trhy, aniž by pro to měly vědecké či technické důvody.

5. Každá strana zajistí, aby jakýkoli správní postup, který požaduje, pokud jde o dovozní podmínky týkající se bezpečnosti potravin, zdraví zvířat a zdraví rostlin, nebyl více zatěžující nebo neomezoval obchod více, než je nezbytně nutné k tomu, aby dovážející strana měla přiměřenou jistotu, že tyto podmínky jsou splněny. Každá strana zajistí, aby negativní účinky jakýchkoli správních postupů na obchod byly minimální a aby odbavovací postupy zůstaly jednoduché a rychlé a zároveň plnily podmínky dovážející strany.

6. Dovážející strana nezavede žádný dodatečný správní systém či postup, který zbytečně brání obchodu.

## Článek SPS.6: Úřední osvědčování

1. V případě, že dovážející strana požaduje úřední osvědčení, musí být vzorová osvědčení:
  - a) stanovena v souladu se zásadami uvedenými v mezinárodních standardech Codexu Alimentarius, IPPC a OIE a
  - b) použitelná na dovoz ze všech částí území vyvážející strany.
2. Specializovaný obchodní výbor pro sanitární a fyto-sanitární opatření může vyjádřit souhlas se zvláštními případy, v nichž by vzorová osvědčení podle odstavce 1 byla stanovena pouze pro část nebo části území vyvážející strany. Strany podporují používání elektronické certifikace a jiných technologií pro usnadnění obchodu.

## Článek SPS.7: Dovošní podmínky a postupy

1. Aniž jsou dotčena práva a povinnosti každé strany podle Dohody o uplatňování sanitárních a fyto-sanitárních opatření a podle této kapitoly, uplatňují se dovošní podmínky dovážející strany konzistentním způsobem na celé území vyvážející strany.
2. Vyvážející strana zajistí, aby produkty vyvážené do druhé strany, jako jsou zvířata a živočišné produkty, rostliny a rostlinné produkty nebo ostatní související předměty, splňovaly požadavky sanitárních a fyto-sanitárních opatření dovážející strany.
3. Dovážející strana může požadovat, aby dovoz specifických produktů podléhal povolení. Toto povolení se udělí, pokud žádost relevantního příslušného orgánu vyvážející strany ke spokojenosti dovážející strany objektivně prokáže, že požadavky dovážející strany na povolení jsou splněny. Relevantní příslušný orgán vyvážející strany může podat žádost o povolení ve vztahu k celému území vyvážející strany. Dovážející strana na tomto základě tyto žádosti schválí, jestliže splňují požadavky dovážející strany na povolení, jak je stanoveno v tomto odstavci.
4. Dovážející strana nezavede požadavky na povolení, které doplňují požadavky platné na konci přechodného období, ledaže je použití takových požadavků na další produkty odůvodněné zmírněním významného rizika pro lidské zdraví, zdraví zvířat nebo rostlin.
5. Dovážející strana stanoví a sdělí druhé straně dovošní podmínky pro všechny produkty. Dovážející strana zajistí, aby její dovošní podmínky byly uplatňovány přiměřeným a nediskriminačním způsobem.
6. Aniž jsou dotčena prozatímní opatření podle čl. 5 odst. 7 Dohody o uplatňování sanitárních a fyto-sanitárních opatření, omezí se dovošní podmínky u produktů nebo jiných souvisejících předmětů, u nichž existují obavy v souvislosti se zdravím rostlin, na opatření na ochranu proti regulovaným škodlivým organismům dovážející strany a použijí se na celé území vyvážející strany.
7. Bez ohledu na odstavce 1 a 3, pokud v případě žádostí o dovošní povolení na konkrétní produkt vyvážející strana požádala o přezkum s ohledem pouze na část nebo některé části svého území (v případě Unie se jedná o jednotlivé členské státy), přistoupí dovážející strana neprodleně k přezkumu uvedené žádosti. Pokud dovážející strana obdrží žádosti týkající se konkrétního produktu od více než jedné části území vyvážející strany nebo pokud jsou obdrženy další žádosti týkající se produktu, který již byl povolen, dovážející strana s ohledem na totožný či podobný režim sanitárních a fyto-sanitárních opatření platný v různých částech území vyvážející strany urychleně dokončí povolovací postup.

8. Každá strana zajistí, aby kontrolní, inspekční a schvalovací postupy v oblasti sanitárních a fyto-sanitárních opatření byly zahájeny a dokončeny bez zbytečného prodlení. Požadavky na informace se omezí na míru nezbytnou k tomu, aby během schvalovacího procesu byly zohledněny informace, které již má dovážející strana k dispozici, jako např. informace o legislativním rámci a zprávách o auditu vyvážející strany.

9. S výjimkou řádně odůvodněných okolností týkajících se vlastní úrovně ochrany stanoví každá strana mezi datem zveřejnění jakýchkoli změn svých schvalovacích postupů a jejich datem použitelnosti přechodné období, aby druhé straně umožnila se s těmito změnami obeznámit a přizpůsobit se jim. U žádostí podaných před zveřejněním změn žádná strana nepatřičně neprodlužuje schvalovací proces.

10. V souvislosti s procesy stanovenými v odstavcích 3 až 8 se přijmou tato opatření:

a) jakmile dovážející strana kladně uzavře své posouzení, neprodleně přijme veškerá nezbytná legislativní a správní opatření, aby se obchod mohl uskutečnit bez zbytečného prodlení;

b) vyvážející strana:

i) poskytne všechny příslušné informace požadované dovážející stranou a

ii) poskytne dovážející straně přiměřený přístup k auditním a dalším relevantním postupům;

c) v případech, kdy existují obavy v souvislosti se zdravím rostlin, sestaví dovážející strana seznam regulovaných škodlivých organismů pro produkty nebo další související předměty. Tento seznam obsahuje:

i) škodlivé organismy, o nichž není známo, že se vyskytují v některé části jejího území;

ii) škodlivé organismy, o nichž je známo, že se vyskytují na jejím území a jsou pod úřední kontrolou;

iii) škodlivé organismy, o nichž je známo, že se vyskytují v částech jejího území, a pro něž jsou stanoveny oblasti prosté určitého škodlivého organismu nebo chráněné zóny, a

iv) nekaranténní škodlivé organismy, o nichž je známo, že se vyskytují na jejím území a jsou pro určitý rostlinný materiál pod úřední kontrolou.

11. Dovážející strana musí přijmout zásilky, aniž by požadovala, aby dovážející strana před odesláním těchto zásilek z území vyvážející strany ověřovala jejich soulad.

12. Každá strana smí vybírat poplatky za náklady vzniklé při provádění konkrétních hraničních kontrol v oblasti sanitárních a fyto-sanitárních opatření, které by neměly překročit výši náhrady nákladů.

13. Dovážející strana má právo provádět u produktů dovážených z vyvážející strany dovozní kontroly za účelem zajištění souladu s dovozními požadavky v oblasti sanitárních a fyto-sanitárních opatření.

14. Dovozní kontroly prováděné u produktů dovážených z vyvážející strany jsou založeny na riziku v oblasti sanitárních a fyto-sanitárních opatření souvisejícím s tímto dovozem. Dovozní kontroly

se provádějí pouze v míře nezbytné k zajištění ochrany života a zdraví lidí, zvířat a rostlin, a to bez zbytečného prodlení a s minimálními účinky na obchod mezi oběma stranami.

15. Dovážející strana na žádost vyvážející strany zpřístupní informace o podílu produktů od vyvážející strany zkontrolovaných při dovozu.

16. Pokud dovozní kontroly odhalí nesoulad s příslušnými dovozními podmínkami, musí být opatření přijatá dovážející stranou založena na posouzení souvisejícího rizika a nesmí omezovat obchod více, než je nezbytné k dosažení vhodné úrovně ochrany strany v oblasti sanitárních a fyto-sanitárních opatření.

#### Článek SPS.8 Seznam schválených zařízení

1. Kdykoli je to odůvodněné, může dovážející strana vést seznam schválených zařízení, která splňují její dovozní požadavky jakožto podmínku pro dovoz produktů živočišného původu z těchto zařízení.

2. Pokud to není odůvodněné zmírněním významného rizika pro zdraví lidí či zvířat, požadují se seznamy schválených zařízení pouze u produktů, u nichž byly vyžadovány na konci přechodného období.

3. Vyvážející strana poskytne dovážející straně svůj seznam zařízení splňujících podmínky dovážející strany, který je založen na zárukách poskytnutých vyvážející stranou.

4. Dovážející strana na žádost vyvážející strany schválí zařízení, která se nacházejí na území vyvážející strany, na základě záruk poskytnutých vyvážející stranou, a to bez předchozí inspekce jednotlivých zařízení.

5. Nevyžaduje-li dovážející strana dodatečné informace, a s výhradou záruk poskytnutých vyvážející stranou, přijme dovážející strana v souladu se svými platnými právními postupy nezbytná legislativní nebo správní opatření, na jejichž základě umožní dovoz z uvedených zařízení bez zbytečného prodlení.

6. Dovážející strana veřejně zpřístupní seznam schválených zařízení.

7. Pokud se dovážející strana rozhodne zamítnout žádost vyvážející strany o doplnění zařízení na seznam schválených zařízení, informuje bezodkladně vyvážející stranu a předloží odpověď, včetně informací o nesrovnalostech, které vedly k zamítnutí schválení daného zařízení.

#### Článek SPS.9: Transparentnost a výměna informací

1. Pokud jde o sanitární a fyto-sanitární opatření použitelná v obchodu, usiluje každá strana o transparentnost a za tímto účelem učiní tato opatření:

a) neprodleně informuje druhou stranu o veškerých změnách svých sanitárních a fyto-sanitárních opatření a schvalovacích postupů včetně změn, které mohou u určitých produktů ovlivnit její schopnost splnit dovozní požadavky v oblasti sanitárních a fyto-sanitárních opatření druhé strany;

b) podporuje vzájemné pochopení svých sanitárních a fyto-sanitárních opatření a jejich používání;



- c) vyměňuje si s druhou stranou informace o otázkách souvisejících s rozvojem a použitím sanitárních a fytosanitárních opatření, včetně pokroku v oblasti nově dostupných vědeckých důkazů, jež ovlivňují nebo mohou ovlivnit obchod mezi stranami, s cílem minimalizovat negativní dopad na obchod;
- d) na žádost druhé strany do 20 pracovních dnů sdělí podmínky, které se použijí na dovoz konkrétních produktů;
- e) na žádost druhé strany do 20 pracovních dnů informuje o aktuálním stavu postupu pro schvalování konkrétních produktů;
- f) informuje druhou stranu o veškerých významných změnách ve struktuře nebo organizaci příslušného orgánu dané strany;
- g) na žádost sdělí výsledky oficiálních kontrol dané strany a předloží zprávu, která se týká výsledků provedené kontroly;
- h) na žádost informuje o výsledcích dovozní kontroly stanovené v případě zamítnuté zásilky nebo zásilky, která nesplňuje požadavky, a
- i) na žádost bez zbytečného prodlení informuje o posouzení rizik nebo o vědeckém stanovisku připraveném danou stranou, které jsou relevantní pro tuto kapitolu.

2. Pokud strana zpřístupnila informace uvedené v odstavci 1 prostřednictvím oznámení adresovaného ústřednímu rejstříku oznámení WTO nebo příslušnému mezinárodnímu normalizačnímu orgánu v souladu s jejich příslušnými pravidly, jsou požadavky v odstavci 1, které se týkají daných informací, splněny.

#### Článek SPS.10: Přizpůsobení se regionálním podmínkám

1. Strany uznávají koncepci vymezení zón, včetně oblastí prostých nákazy či určitého škodlivého organismu, chráněných zón a oblastí s nízkým výskytem nákazy nebo škodlivého organismu, a v souladu s Dohodou o uplatňování sanitárních a fytosanitárních opatření ji uplatňují na obchod mezi stranami, včetně pokynů pro další praktické provádění článku 6 uvedené dohody (rozhodnutí WTO/Výboru pro sanitární a fytosanitární opatření G/SPS/48), příslušných doporučení, standardů a pokynů OIE a IPPC. Specializovaný obchodní výbor pro sanitární a fytosanitární opatření může pro tyto postupy při zohlednění jakýchkoli příslušných standardů, pokynů nebo doporučení podle Dohody o uplatňování sanitárních a fytosanitárních opatření, OIE a IPPC vymezit další podrobnosti.

2. Strany se také mohou dohodnout na spolupráci ohledně koncepce kompartmentalizace, jak je uvedena v kapitolách 4.4 a 4.5 Kodexu zdraví suchozemských živočichů OIE a v kapitolách 4.1 a 4.2 Kodexu zdraví vodních živočichů OIE.

3. Při určování či zachovávání zón uvedených v odstavci 1 zváží strany takové faktory, jako je zeměpisné vymezení, ekosystémy, epidemiologický dozor a účinnost sanitárních nebo fytosanitárních kontrol.

4. Pokud jde o zvířata a produkty živočišného původu, dovážející strana při určování nebo zachovávání dovozních podmínek na žádost vyvážející strany uzná oblastí prosté nákazy zřízené vyvážející stranou jako základ pro posouzení při stanovování, zda dovoz povolí nebo zachová, a to s výhradou odstavců 8 a 9.

5. Vyvážející strana určí části svého území podle odstavce 4, a pokud je o to požádána, poskytne plné vysvětlení a podpůrné údaje založené na standardech OIE nebo jinými způsoby stanovenými specializovaným obchodním výborem pro sanitární a fyto-sanitární opatření na základě poznatků získaných prostřednictvím zkušeností příslušných orgánů vyvážející strany.
6. Pokud jde o rostliny, rostlinné produkty a ostatní související předměty, uzná dovážející strana při určování nebo zachovávání fyto-sanitárních dovozních podmínek na žádost vyvážející strany oblasti prosté určitého škodlivého organismu, místa produkce prostá určitého škodlivého organismu, stanoviště produkce prostá určitého škodlivého organismu, oblasti s nízkým výskytem určitého škodlivého organismu a chráněné zóny zřízené vyvážející stranou jako základ pro posouzení při stanovování, zda dovoz povolí nebo zachová, a to s výhradou odstavců 8 a 9.
7. Vyvážející strana určí své oblasti prosté určitého škodlivého organismu, místa produkce prostá určitého škodlivého organismu, stanoviště produkce prostá určitého škodlivého organismu a oblasti s nízkým výskytem určitého škodlivého organismu nebo chráněné zóny. Pokud o to dovážející strana požádá, poskytne vyvážející strana plné vysvětlení a podpůrné údaje založené na mezinárodních standardech pro fyto-sanitární opatření vypracovaných v rámci IPPC, nebo jinými způsoby, které stanoví specializovaný obchodní výbor pro sanitární a fyto-sanitární opatření, na základě poznatků získaných prostřednictvím zkušeností příslušných fyto-sanitárních orgánů vyvážející strany.
8. Strany uznají oblasti prosté nákazy a chráněné zóny, které existují na konci přechodného období.
9. Odstavec 8 se také použije na následné úpravy oblastí prostých nákazy a chráněných zón (v případě Spojeného království oblastí prostých určitého škodlivého organismu), a to s výjimkou případů významných změn ve stavu nákazy nebo škodlivého organismu.
10. Strany mohou za účelem provádění odstavců 4 až 9 tohoto článku provádět audity a ověřování podle článku 11.
11. V zájmu zachování důvěry v postupy související se zřizováním oblastí prostých nákazy či určitého škodlivého organismu, míst produkce prostých určitého škodlivého organismu, stanovišť produkce prostých určitého škodlivého organismu a oblastí s nízkým výskytem určitého škodlivého organismu nebo nákazy a chráněných zón zavedou strany úzkou spolupráci s cílem minimalizovat narušení obchodu.
12. Dovážející strana vychází při vlastním určování nakažového statusu a rostlinolékařského stavu vyvážející strany nebo jejích částí z informací, jež poskytne vyvážející strana v souladu s Dohodou o uplatňování sanitárních a fyto-sanitárních opatření a standardy OIE a IPPC, a přihlíží k tomu, který status určila vyvážející strana.
13. Pokud dovážející strana nepřijme určení statusu vyvážející stranou podle odstavce 12 tohoto článku, objektivně odůvodní a vysvětlí vyvážející straně důvody tohoto zamítnutí a na žádost vede konzultace v souladu s čl. SPS.12 odst. 2.
14. Každá strana zajistí, aby povinnosti stanovené v odstavcích 4 až 9, 12 a 13 byly provedeny bez zbytečného prodlení. Dovážející strana urychlí uznávání statusu nákazy nebo škodlivého organismu, jakmile byl status po výskytu ohniska obnoven.
15. Pokud se jedna strana domnívá, že konkrétní region má ve vztahu k určité naze zvláštní status, který splňuje kritéria stanovená v kapitole 1.2 Kodexu zdraví suchozemských živočichů OIE

nebo v kapitole 1.2 Kodexu zdraví vodních živočichů OIE, může požádat o uznání tohoto statusu. Dovážející strana může ve vztahu k dovozu živých zvířat a produktů živočišného původu požádat o dodatečné záruky, jež jsou vhodné pro dohodnutý status.

#### Článek SPS.11: Audity a ověřování

1. Dovážející strana může provádět audity a ověřování:
  - a) celého inspekčního a certifikačního systému orgánů druhé strany nebo jeho částí;
  - b) výsledků kontrol prováděných v rámci inspekčního a certifikačního systému vyvážející strany.
2. Strany provádí uvedené audity a ověřování v souladu s ustanoveními Dohody o uplatňování sanitárních a fytosanitárních opatření s přihlédnutím k příslušným mezinárodním standardům, pokynům a doporučením Codexu Alimentarius, OIE nebo IPPC.
3. Pro účely provádění těchto auditů a ověřování může dovážející strana provádět audity a ověřování prostřednictvím vyžádání informací od vyvážející strany nebo auditních a ověřovacích návštěv u vyvážející strany, které mohou zahrnovat:
  - a) posouzení celého kontrolního programu příslušných orgánů nebo jeho části, případně včetně přezkumu regulačního auditu a inspekčních činností;
  - b) kontroly na místě a
  - c) shromažďování informací a údajů s cílem posoudit příčiny opakujících se nebo vznikajících problémů ve vztahu k vývozu produktů.
4. Dovážející strana sdílí s vyvážející stranou výsledky a závěry auditů a ověřování prováděných podle odstavce 1. Dovážející strana může tyto výsledky zveřejnit.
5. Strany projednají cíle a rozsah auditu nebo ověřování, kritéria nebo požadavky, podle nichž bude vyvážející strana posuzována, a itinerář a postupy týkající se provádění auditu nebo ověřování, které budou stanoveny v plánu auditu nebo ověřování, před jeho zahájením. Pokud se strany nedohodnou jinak, poskytne dovážející strana vyvážející straně nejméně 30 dní před zahájením daného auditu nebo ověřování plán auditu nebo ověřování.
6. Dovážející strana poskytne vyvážející straně příležitost vyjádřit se k návrhu zprávy o auditu nebo ověřování. Dovážející strana poskytne vyvážející straně konečnou písemnou zprávu obvykle do dvou měsíců od data, kdy vyjádření obdržela.
7. Každá strana nese vlastní náklady spojené s tímto auditem nebo ověřováním.

#### Článek SPS.12: Oznámení a konzultace

1. Každá strana oznámí druhé straně bez zbytečného odkladu:
  - a) významnou změnu v nálezovém statusu nebo statusu škodlivého organismu;
  - b) výskyt nové nákazy zvířat;
  - c) zjištění epidemiologického významu ve vztahu k nálezce zvířat;

- d) významný problém s bezpečností potravin zjištěný danou stranou;
- e) jakákoli dodatečná opatření přesahující základní požadavky jejich příslušných sanitárních a fytosanitárních opatření přijatých pro tlumení nebo eradikaci nákazy zvířat nebo na ochranu veřejného zdraví a jakékoli změny v politice prevence, včetně politiky očkování;
- f) na požádání výsledky úřední kontroly, kterou daná strana provedla, a zprávu o výsledcích provedené kontroly a
- g) jakékoli významné změny fungování systému nebo databáze.

2. Pokud má jedna strana značné obavy ohledně bezpečnosti potravin, zdraví rostlin, zdraví zvířat nebo sanitárního či fytosanitárního opatření, které druhá strana navrhla nebo provedla, může tato strana požádat o technické konzultace s druhou stranou. Dožádaná strana by měla na žádost odpovědět bez zbytečného prodlení. Každá strana se snaží poskytovat informace nezbytné k zamezení narušení obchodu, a případně k dosažení oboustranně přijatelného řešení.

3. Konzultace uvedené v odstavci 2 se mohou konat prostřednictvím telefonní konference, videokonference nebo prostřednictvím jakéhokoli jiného komunikačního prostředku, na kterém se strany vzájemně dohodnou.

#### Článek SPS.13: Mimořádná opatření

1. Pokud se dovážející strana domnívá, že existuje vážné riziko pro život a zdraví lidí, zvířat a rostlin, může bez předchozího oznámení přijmout opatření nezbytná k zajištění ochrany života a zdraví lidí, zvířat a rostlin. Pokud jde o zásilky, které se nacházejí se v tranzitu mezi stranami, dovážející strana zváží nejvhodnější a nejpřiměřenější řešení, aby zabránila zbytečným narušením obchodu.

2. Strana přijímající opatření oznámí druhé straně mimořádné sanitární či fytosanitární opatření co nejdříve poté, co přijala rozhodnutí toto opatření provést, a nejpozději 24 hodin po přijetí rozhodnutí. Pokud jedna strana žádá o technické konzultace o mimořádném sanitárním či fytosanitárním opatření, musí se tyto technické konzultace konat do 10 dní ode dne oznámení mimořádného sanitárního či fytosanitárního opatření. Strany vezmou v úvahu veškeré informace poskytnuté prostřednictvím technických konzultací. Tyto konzultace se konají s cílem zabránit zbytečným narušením obchodu. Strany mohou zvážit možnosti snazšího provádění nebo nahrazení opatření.

3. Při rozhodování o zásilkách, které se v době přijetí mimořádného sanitárního či fytosanitárního opatření přepravují mezi stranami, bere dovážející strana v úvahu informace, které poskytla vyvážející strana, aby se zabránilo zbytečným narušením obchodu.

4. Dovážející strana zajistí, aby jakékoli mimořádné opatření přijaté z důvodů uvedených v odstavci 1 tohoto článku nebylo ponecháno v platnosti bez vědeckých důkazů, nebo aby v případech, kdy vědecké důkazy nejsou postačující, bylo přijato v souladu s čl. 5 odst. 7 Dohody o uplatňování sanitárních a fytosanitárních opatření.

#### Článek SPS.14: Multilaterální mezinárodní fóra

Strany se dohodly, že budou spolupracovat na multilaterálních mezinárodních fórech na vypracovávání mezinárodních standardů, pokynů a doporučení v oblastech spadajících do působnosti této kapitoly.

#### Článek SPS.15: Provádění a příslušné orgány

1. Pro účely provádění této kapitoly zohlední každá strana všechny tyto skutečnosti:
  - a) rozhodnutí Výboru pro sanitární a fytosanitární opatření při WTO;
  - b) práci příslušných mezinárodních normalizačních subjektů;
  - c) veškeré poznatky a dosavadní zkušenosti, které má s obchodováním s vyvázející stranou, a
  - d) informace poskytnuté druhou stranou.
2. Strany si bezodkladně vzájemně poskytnou popis svých orgánů příslušných pro provádění této kapitoly. Strany se neprodleně vzájemně uvědomí o jakékoli významné změně těchto příslušných orgánů.
3. Každá strana zajistí, aby její příslušné orgány měly k dispozici zdroje nezbytné pro účinné provádění této kapitoly.

#### Článek SPS.16: Spolupráce v oblasti dobrých životních podmínek zvířat

1. Strany uznávají, že zvířata jsou vnímající bytosti. Uznávají rovněž souvislost mezi lepšími životními podmínkami zvířat a udržitelnými systémy produkce potravin.
2. Strany se zavazují spolupracovat na mezinárodních fórech s cílem podpořit rozvoj nejlepších možných postupů v oblasti dobrých životních podmínek zvířat a jejich provádění. Strany spolupracují zejména na posílení a rozšíření působnosti norem OIE v oblasti dobrých životních podmínek zvířat se zaměřením na hospodářská zvířata, jakož i na jejich provádění.
3. Strany si v oblasti dobrých životních podmínek zvířat vyměňují informace, odborné znalosti a zkušenosti, zejména pokud jde o chov, držení, manipulaci, přepravu a porážku zvířat určených k produkci potravin.
4. Strany posílí spolupráci ve výzkumu v oblasti dobrých životních podmínek zvířat v souvislosti s chovem zvířat a zacházením se zvířaty v zemědělských podnicích během přepravy a při porážce.

#### Článek SPS.17: Spolupráce v oblasti antimikrobiální rezistence

1. Strany poskytnou rámec pro dialog a spolupráci s cílem posílit boj proti rozvoji antimikrobiální rezistence.
2. Strany uznávají, že antimikrobiální rezistence představuje vážnou hrozbu pro zdraví lidí a zvířat. Zneužívání antimikrobiálních látek v živočišné výrobě, včetně neterapeutického použití, může přispět k antimikrobiální rezistenci, která může představovat riziko pro lidský život. Strany uznávají, že povaha hrozby vyžaduje nadnárodní přístup a přístup „Jedno zdraví“.
3. Za účelem boje proti antimikrobiální rezistenci se strany vyznaší spolupracovat na mezinárodní úrovni s regionálními nebo mnohostrannými pracovními programy, aby se omezilo zbytečné používání antibiotik v živočišné výrobě, a pracovat na tom, aby se na mezinárodní úrovni za účelem boje proti antimikrobiální rezistenci v souladu s přístupem „Jedno zdraví“ a globálním akčním plánem zastavilo používání antibiotik jako stimulátorů růstu.

4. Strany spolupracují na rozvoji mezinárodních pokynů, norem, doporučení a opatření v příslušných mezinárodních organizacích s cílem prosazovat uvážlivé a odpovědné používání antibiotik v chovu zvířat a veterinárních postupech.

5. Dialog uvedený v odstavci 1 zahrnuje mimo jiné:

- a) spolupráci na základě stávajících a budoucích pokynů, norem, doporučení a opatření vypracovaných v příslušných mezinárodních organizacích a stávajících a budoucích iniciativ a vnitrostátních plánů zaměřených na podporu uvážlivého a odpovědného používání antibiotik a týkajících se živočišné výroby a veterinárních postupů;
- b) spolupráci při provádění doporučení OIE, WHO a Codexu, zejména CAC-RCP61/2005;
- c) výměnu informací o správné zemědělské praxi;
- d) podporu výzkumu, inovací a vývoje;
- e) podporu multidisciplinárních přístupů k boji proti antimikrobiální rezistenci, včetně přístupu „Jedno zdraví“, který razí WHO, OIE a Codex Alimentarius.

#### Článek SPS.18: Udržitelné potravinové systémy

Každá strana stimuluje své služby v oblasti bezpečnosti potravin a zdraví zvířat a rostlin, aby spolupracovaly se svými protějšky druhé strany s cílem podporovat udržitelné metody produkce a potravinové systémy.

#### Článek SPS.19: Specializovaný obchodní výbor pro sanitární a fytosanitární opatření

Specializovaný obchodní výbor pro sanitární a fytosanitární opatření dohlíží na provádění a fungování této kapitoly a má tyto funkce:

- a) neprodlené objasnění a řešení, je-li to možné, jakékoli otázky vznesené jednou ze stran, která se týká tvorby, přijímání nebo uplatňování sanitárních a fytosanitárních požadavků, norem a doporučení podle této kapitoly nebo Dohody o uplatňování sanitárních a fytosanitárních opatření;
- b) projednání probíhajících procesů týkajících se vypracování nových předpisů;
- c) co nejrychlejší projednání obav vyjádřených jednou ze stran, pokud jde o sanitární a fytosanitární dovozní podmínky a postupy uplatňované druhou stranou;
- d) pravidelný přezkum sanitárních a fytosanitárních opatření stran, včetně požadavků na vydávání osvědčení a postupů celního odbavení a jejich uplatňování s cílem usnadnit obchod mezi stranami v souladu se zásadami, cíli a postupy stanovenými v článku 5 Dohody o uplatňování sanitárních a fytosanitárních opatření. Každá strana určí vhodná opatření, která přijme, a to i ve vztahu k četnosti kontrol totožnosti a fyzických kontrol, s přihlédnutím k výsledkům tohoto přezkumu a na základě kritérií stanovených v příloze SPS-1: Kritéria uvedená v čl. SPS.19 písm. d);
- e) výměna názorů, informací a zkušeností, pokud jde o spolupráci v oblasti ochrany dobrých životních podmínek zvířat a boje proti antimikrobiální rezistenci prováděnou podle článků SPS. 16 a 17;

f) na žádost jedné ze stran zvážení otázky, co představuje významnou změnu ve stavu nárady nebo škodlivého organismu podle čl. SPS.10 odst. 9;

g) přijetí rozhodnutí s cílem:

- i) přidat definice podle čl. SPS.3 odst. 3;
- ii) definovat zvláštní případy podle čl. SPS.6 odst. 2;
- iii) definovat detaily postupů podle čl. SPS.10 odst. 1;
- iv) stanovit další způsoby na podporu vysvětlení podle čl. SPS.10 odst. 5 a 7.

#### Kapitola 4: Technické překážky obchodu

##### Článek TBT.1: Cíl

Cílem této kapitoly je usnadnit obchod se zbožím mezi stranami předcházením zbytečným technickým překážkám obchodu, jejich zjišťováním a odstraňováním.

##### Článek TBT.2: Oblast působnosti

1. Tato kapitola se týká přípravy, přijímání a uplatňování všech norem, technických předpisů a postupů posuzování shody, které mohou ovlivnit obchod se zbožím mezi stranami.
2. Tato kapitola se nepoužije na:
  - a) nákupní specifikace vypracované vládními subjekty pro účely požadavků takových subjektů na výrobu nebo spotřebu; nebo
  - b) sanitární a fytosanitární opatření, která spadají do oblasti působnosti kapitoly 3 [Sanitární a fytosanitární opatření].
3. Kromě této kapitoly se navíc použijí přílohy této kapitoly, pokud jde o produkty spadající do jejich oblasti působnosti. Žádné ustanovení přílohy této kapitoly o tom, že mezinárodní norma nebo orgán či organizace mají být považovány nebo uznány za příslušné, nebrání tomu, aby byla norma vypracovaná kterýmkoli jiným orgánem nebo organizací považována za příslušnou mezinárodní normu podle čl. TBT.4 odst. 4 a 5.

##### Článek TBT.3: Vztah k Dohodě o technických překážkách obchodu

1. Do této dohody jsou začleněny a tvoří její součást obdobně články 2 až 9 a přílohy 1 a 3 Dohody o technických překážkách obchodu.
2. Podmínky uvedené v této kapitole a v jejích přílohách mají stejný význam jako v Dohodě o technických překážkách obchodu.

#### Článek TBT.4: Technické předpisy

1. Každá strana provádí posouzení dopadů plánovaných technických předpisů v souladu se svými příslušnými pravidly a postupy. Pravidla a postupy uvedené v tomto odstavci a v odstavci 8 mohou stanovit výjimky.
2. Každá strana posoudí dostupné regulační a neregulační alternativy navrhovaného technického předpisu, které mohou v souladu s čl. 2 odst. 2 dohody o technických překážkách obchodu plnit oprávněné cíle strany.
3. Každá strana použije jako základ pro své technické předpisy příslušné mezinárodní normy s výjimkou případů, kdy může prokázat, že by tyto mezinárodní normy byly neúčinným nebo nevhodným prostředkem k dosažení sledovaných oprávněných cílů.
4. Příslušnými mezinárodními normami ve smyslu článku 2, článku 5 a přílohy 3 Dohody o technických překážkách obchodu jsou mezinárodní normy vypracované Mezinárodní organizací pro normalizaci (ISO), Mezinárodní elektrotechnickou komisí (IEC), Mezinárodní telekomunikační unií (ITU) a Komisí pro Codex Alimentarius (Codex).
5. Norma vypracovaná jinými mezinárodními organizacemi by rovněž mohla být považována za příslušnou mezinárodní normu ve smyslu článku 2, článku 5 a přílohy 3 Dohody o technických překážkách obchodu za předpokladu, že:
  - a) byla vypracována normalizačním orgánem, který usiluje o dosažení konsensu buď:
    - i) mezi národními delegacemi zúčastněných členů WTO, které zastupují všechny vnitrostátní normalizační orgány na jejich území, které přijaly nebo hodlají přijmout normy pro záležitost, ke které se mezinárodní normalizační činnost vztahuje, nebo
    - ii) mezi vládními subjekty zúčastněných členů WTO a
  - b) byla vypracována v souladu s rozhodnutím Výboru WTO pro technické překážky obchodu o zásadách pro vypracování mezinárodních norem, pokynů a doporučení ve vztahu k článkům 2, 5 a příloze 3 Dohody o technických překážkách obchodu<sup>4</sup>.
6. Jestliže strana mezinárodní normy jako základ pro své technické předpisy nepoužívá, uvede na žádost druhé strany veškeré podstatné odchylky od těchto příslušných mezinárodních norem, vysvětlí důvody, proč jsou tyto normy považovány za nevhodné či neúčinné k dosažení sledovaného cíle, a poskytne vědecké nebo technické důkazy, na nichž je uvedené posouzení založeno.
7. Každá strana přezkoumá své technické předpisy, aby se tyto technické předpisy více sblížily s příslušnými mezinárodními normami, přičemž zohlední mimo jiné nový vývoj příslušných mezinárodních norem nebo změny okolností, které vedly k odchylkám od příslušných mezinárodních norem.
8. V souladu se svými příslušnými pravidly a postupy a aniž je dotčena hlava X [Řádné regulační postupy a spolupráce v oblasti regulace], při vypracovávání významných technických předpisů, které mohou mít významný vliv na obchod, každá strana zajistí, aby existovaly postupy, které osobám umožní vyjádřit svůj názor v rámci veřejné konzultace, s výjimkou případů, kdy nastanou nebo hrozí

---

<sup>4</sup> G/TBT/9, 13. listopadu 2000, příloha 4.



nastat naléhavé problémy související s bezpečností, zdravím, ochranou životního prostředí nebo národní bezpečností. Každá strana umožní osobám druhé strany účastnit se těchto konzultací za podmínek, které nejsou méně příznivé než podmínky, které jsou poskytnuty jejím vlastním státním příslušníkům, a výsledky těchto konzultací zveřejní.

#### Článek TBT.5: Normy

1. Každá strana podporuje normalizační orgány usazené na svém území, jakož i regionální normalizační orgány, jichž jsou strana nebo normalizační orgány usazené na jejím území členy, aby:

- a) se v mezích svých zdrojů zapojovaly do přípravy mezinárodních norem příslušnými mezinárodními normalizačními orgány;
- b) jako základ k normám, které tvoří, využívaly příslušné mezinárodní normy, s výjimkou případů, kdy by takové mezinárodní normy byly neúčinné nebo nevhodné, například z důvodu nedostatečné úrovně ochrany, podstatných klimatických nebo geografických faktorů nebo podstatných technologických problémů;
- c) předcházely zdvojování činností mezinárodních normalizačních orgánů nebo překrývání s nimi;
- d) v pravidelných intervalech přezkoumávaly vnitrostátní a regionální normy, které nejsou založeny na příslušných mezinárodních normách, s cílem zvýšit soulad těchto norem s příslušnými mezinárodními normami;
- e) spolupracovaly s příslušnými normalizačními orgány druhé strany při mezinárodních normalizačních činnostech, a to i prostřednictvím spolupráce v mezinárodních normalizačních orgánech nebo na regionální úrovni;
- f) podporovaly dvoustrannou spolupráci s normalizačními orgány druhé strany a
- g) si mezi normalizačními orgány vyměňovaly informace.

2. Smluvní strany si vyměňují informace o:

- a) příslušném používání norem, z nichž vycházejí technické předpisy; a
- b) svých příslušných postupech normalizace a míře, v jaké využívají mezinárodní, regionální či subregionální normy jakožto základ pro své vnitrostátní normy.

3. Pokud se normy začleněním do návrhu technického předpisu nebo postupu posuzování shody či odkazem na ně stanou závaznými, platí povinnosti týkající se transparentnosti stanovené v článku TBT.7 [Transparentnost] a v člancích 2 nebo 5 Dohody o technických překážkách obchodu.

#### Článek TBT.6: Posuzování shody

1. Článek TBT.4 [Technické předpisy] týkající se přípravy, přijímání a používání technických předpisů se obdobně použije i na postupy posuzování shody.

2. Pokud strana požaduje posuzování shody jako pozitivní záruku, že výrobek odpovídá technickému předpisu:

- a) vybere postupy posuzování shody, které jsou přiměřené souvisejícím rizikům určeným na základě posouzení rizik;
- b) považuje za důkaz shody s technickými předpisy použití prohlášení dodavatele o shodě, tj. prohlášení o shodě vydaného výrobcem na vlastní odpovědnost výrobce bez povinného posouzení třetí stranou, jakožto potvrzení o shodě mezi možnostmi prokázání shody s technickými předpisy;
- c) uvede na žádost druhé strany informace o kritériích použitých u konkrétních výrobců pro výběr postupů posuzování shody.

3. Pokud strana požaduje posuzování shody třetí stranou jako pozitivní záruku, že výrobek odpovídá technickému předpisu, a tento úkol nevyhradí orgánu veřejné správy, jak je uvedeno v odstavci 4:

- a) použije případně akreditaci jako prostředek prokázání technické způsobilosti subjektů posuzování shody. Aniž je dotčeno její právo stanovit požadavky na subjekty posuzování shody, uznává každá strana cennou úlohu, kterou při kvalifikaci subjektů posuzování shody může hrát akreditace prováděná orgánem odvozeným od orgánů veřejné správy a na nekomerčním základě;
- b) použije příslušné mezinárodní normy pro akreditaci a posuzování shody;
- c) podporuje akreditační orgány a subjekty posuzování shody, které se nacházejí na jejím území, aby se připojily ke všem příslušným fungujícím mezinárodním dohodám nebo ujednáním o harmonizaci nebo usnadnění přijímání výsledků posuzování shody;
- d) zajistí, aby v případě že některá strana pověří prováděním postupů posuzování shody požadovaných pro uvedení výrobku na trh dva nebo více subjektů posuzování shody, si hospodářské subjekty mohly vybrat ze subjektů posuzování shody jmenovaných orgány některé strany pro určitý výrobek nebo skupinu výrobků;
- e) zajistí, aby subjekty posuzování shody byly nezávislé na výrobcích, dovozcích a hospodářských subjektech obecně a aby nedocházelo ke střetu zájmů mezi akreditačními orgány a subjekty posuzování shody;
- f) umožní subjektům posuzování shody využívat k provádění zkoušek nebo inspekcí v souvislosti s posuzováním shody subdodavatele, a to i subdodavatele se sídlem na území druhé strany, a může požadovat, aby subdodavatelé splňovali stejné požadavky, které musí subjekt posuzování shody k provedení této zkoušky nebo inspekce splňovat sám, a
- g) zveřejní na jediné internetové stránce seznam subjektů, které k provádění tohoto posuzování shody jmenovala, a příslušné informace o rozsahu jmenování každého takového subjektu.

4. Žádné ustanovení tohoto článku nebrání straně požadovat, aby posuzování shody ve vztahu ke konkrétním výrobkům prováděly její určené vládní orgány. Požaduje-li strana, aby posuzování shody prováděly její určené vládní orgány:

- a) omezí poplatky za posuzování shody na přibližné náklady za poskytnuté služby a na žádost žadatele o posuzování shody vysvětlí, jak jsou poplatky, které za toto posuzování shody ukládá, omezeny na přibližné náklady na poskytnuté služby; a

b) zveřejní poplatky za posuzování shody.

5. Aniž jsou dotčeny odstavce 2 až 4, každá strana přijme prohlášení dodavatele o shodě jako důkaz shody se svými technickými předpisy v těch skupinách výrobků, v nichž tak činí ke dni vstupu této dohody v platnost.

6. Každá strana zveřejní a vede seznam skupin výrobků uvedených v odstavci 5 pro informační účely spolu s odkazy na použitelné technické předpisy.

7. Aniž je dotčen odstavec 5, kterákoli strana může u skupin výrobků uvedených ve zmíněném odstavci zavést požadavky na povinné zkoušení nebo certifikaci třetí stranou, pokud jsou tyto požadavky odůvodněny legitimními cíli a jsou přiměřené účelu, kterým je poskytnout dovážející straně přiměřenou jistotu, že výrobky jsou ve shodě s platnými technickými předpisy nebo normami, přičemž se přihlédne k rizikům, které by nesoulad způsobil.

8. Strana, která navrhuje zavést postupy posuzování shody uvedené odstavci 7, oznámí tuto skutečnost druhé straně v rané fázi a při navrhování těchto postupů posuzování shody zohlední připomínky druhé strany.

#### Článek TBT.7: Transparentnost

1. S výjimkou případů, kdy nastanou nebo hrozí nastat naléhavé problémy související s bezpečností, zdravím, ochranou životního prostředí nebo národní bezpečností, každá strana druhé straně umožní k oznámeným navrhovaným technickým předpisům a postupům posuzování shody předložit ve lhůtě nejméně 60 dnů ode dne předání oznámení o těchto předpisech nebo postupech ústřednímu rejstříku oznámení WTO písemné připomínky. Strana kladně posoudí odůvodněnou žádost o prodloužení této lhůty pro podání připomínek.

2. Každá strana spolu s oznámením poskytne elektronickou verzi úplného oznámeného textu. V případě, že oznámený text není v jednom z úředních jazyků WTO, oznamující strana poskytne podrobný a úplný popis obsahu opatření ve formátu WTO pro oznámení.

3. Pokud strana obdrží od druhé strany písemné připomínky ke svému návrhu technického předpisu nebo postupu posuzování shody:

a) projedná na žádost druhé strany písemné připomínky za účasti svého příslušného regulačního orgánu v době, kdy je lze vzít v úvahu, a

b) a písemně odpoví na připomínky nejpozději ke dni zveřejnění technického předpisu nebo postupu posuzování shody.

4. Každá strana se vynasnaží zveřejnit na internetových stránkách své odpovědi na připomínky, které obdrží po oznámení uvedeném v odstavci 1, nejpozději v den zveřejnění přijatého technického předpisu nebo postupu posuzování shody.

5. Každá strana na žádost druhé strany poskytne informace týkající se cílů, právního základu a odůvodnění technického předpisu nebo postupu posuzování shody, který strana přijala nebo navrhuje přijmout.

6. Každá strana zajistí, aby technické předpisy a postupy posuzování shody, které přijala, byly zveřejněny na internetových stránkách, jež jsou přístupné zdarma.

7. Každá strana poskytne informace o přijetí a vstupu technických předpisů nebo postupů posuzování shody v platnost a přijatých konečných zněních prostřednictvím dodatku k původnímu oznámení WTO.

8. Každá strana poskytne přiměřenou dobu mezi zveřejněním technických předpisů a jejich vstupem v platnost, aby měly hospodářské subjekty druhé strany čas na přizpůsobení. „Přiměřenou dobou“ se rozumí doba nejméně šesti měsíců, ledaže by to bylo neúčinné při plnění sledovaných oprávněných cílů.

9. Strana kladně posoudí odůvodněnou žádost druhé strany, kterou obdrží před uplynutím lhůty pro podání připomínek uvedené v odstavci 1, o prodloužení doby mezi přijetím technického předpisu a dnem jeho vstupu v platnost, s výjimkou případů, kdy by odklad nebyl účinný s ohledem na plnění sledovaných oprávněných cílů.

10. Každá strana zajistí, aby informační středisko zřízené v souladu s článkem 10 Dohody o technických překážkách obchodu poskytovalo informace a odpovědi v jednom z úředních jazyků WTO na opodstatněné dotazy druhé strany či zúčastněných osob druhé strany ohledně přijatých technických předpisů a postupů posuzování shody.

#### Článek TBT.8: Značení a označování

1. Technické předpisy strany mohou obsahovat nebo výlučně řešit povinné požadavky na značení nebo označování. V takových případech se na tyto technické předpisy vztahují zásady uvedené v čl. 2 odst. 2 Dohody o technických překážkách obchodu.

2. Pokud strana požaduje povinné značení nebo označování produktů, použijí se všechny tyto podmínky:

- a) vyžaduje pouze informace, jež jsou podstatné pro spotřebitele či uživatele výrobku nebo informace, jež uvádějí, že je výrobek v souladu s povinnými technickými požadavky;
- b) nesmí vyžadovat předchozí schválení, registraci nebo certifikaci značení nebo označování výrobků ani vyplacení poplatků coby podmínku pro uvedení výrobků, které jinak splňují její povinné technické požadavky, na svůj trh, není-li to nezbytné s ohledem na oprávněné cíle;
- c) požaduje-li strana, aby hospodářské subjekty používaly jedinečné identifikační číslo, vydá takové číslo hospodářským subjektům druhé strany bez zbytečného prodlení a bez diskriminace;
- d) nejsou-li informace uvedené v bodech i), ii) nebo iii) zavádějící, protichůdné nebo matoucí ve vztahu k informacím, které dovážející strana vyžaduje pro zboží, dovážející strana povolí:
  - i) informace též v jiných jazycích kromě jazyka požadovaného ve smluvní straně dovozu zboží,
  - ii) mezinárodně uznávané nomenklatury, piktogramy, symboly či grafická znázornění a
  - iii) kromě informací požadovaných ve smluvní straně dovozu zboží též další informace;
- e) souhlasí s tím, aby označování, včetně doplňkového označování nebo úprav označování, probíhalo v celních skladech nebo v jiných určených oblastech v zemi dovozu jako alternativa k

označování v zemi původu, pokud se nevyžaduje, aby toto označování prováděly schválené osoby z důvodů ochrany veřejného zdraví nebo bezpečnosti, a

- f) pokud se nedomnívá, že by mohly být ohroženy oprávněné cíle, vynasnaží se akceptovat použití dočasných nebo snímatelných etiket nebo značení či označování v doprovodné dokumentaci a nevyžaduje etikety nebo značení, které se připevňují přímo na výrobek.

#### Článek TBT.9: Spolupráce v oblasti dozoru nad trhem a bezpečnosti a souladu nepotravinářských výrobků

1. Strany uznávají význam spolupráce v oblasti dozoru nad trhem, souladu a bezpečnosti nepotravinářských výrobků pro usnadnění obchodu a pro ochranu spotřebitelů a dalších uživatelů a význam budování vzájemné důvěry na základě sdílených informací.

2. Za účelem zaručení nezávislého a nestranného fungování dozoru nad trhem strany zajistí, aby:

- a) funkce dozoru nad trhem byly odděleny od funkcí posuzování shody a
- b) neexistovaly zájmy, které by ovlivnily nestrannost orgánů dozoru nad trhem při provádění jejich kontroly hospodářských subjektů nebo dohledu nad nimi.

3. Strany spolupracují a vyměňují si informace v oblasti bezpečnosti a souladu nepotravinářských výrobků, což může zahrnovat zejména:

- a) činnosti a opatření v oblasti dozoru nad trhem a prosazování práva;
- b) metody posuzování rizik a testování výrobků;
- c) koordinované stahování výrobků z oběhu nebo jiná podobná opatření;
- d) vědecké, technické a regulační záležitosti ke zlepšení bezpečnosti a souladu nepotravinářských výrobků;
- e) nově se objevující otázky důležité z hlediska zdraví a bezpečnosti;
- f) činností souvisejících s normalizací;
- g) výměny úředníků.

4. Rada partnerství vynaloží veškeré úsilí k tomu, aby co nejdříve, nejlépe do šesti měsíců od vstupu této dohody v platnost, zavedla v příloze TBT-XX ujednání o pravidelné výměně informací mezi systémem včasné výměny informací pro nepotravinářské spotřební výrobky (RAPEX) nebo jeho nástupcem a databází týkající se dozoru nad trhem a bezpečnosti výrobků zřízenou podle nařízení o obecné bezpečnosti výrobků z roku 2005 nebo jejím nástupcem ohledně bezpečnosti nepotravinářských výrobků a souvisejících preventivních, omezujících a nápravných opatřeních.

Toto ujednání stanoví podmínky, za nichž:

- a) má Unie poskytnout Spojenému království vybrané informace z varovného systému RAPEX nebo jeho nástupce podle směrnice Evropského parlamentu a Rady 2001/95/ES ze dne 3. prosince 2001 o obecné bezpečnosti výrobků nebo jejího nástupce;

b) má Spojené království poskytnout Unii vybrané informace ze své databáze týkající se dozoru nad trhem a bezpečnosti výrobků zřízené podle nařízení o obecné bezpečnosti výrobků z roku 2005 nebo jejího nástupce a

c) se strany mají vzájemně informovat o všech následných krocích a opatřeních přijatých v reakci na vyměněné informace.

5. Rada partnerství může v příloze TBT-ZZ zavést ujednání o pravidelné výměně informací, včetně výměny informací elektronickými prostředky, týkající se opatření přijatých ohledně nevyhovujících nepotravinářských výrobků jiných, než jsou výrobky, na něž se vztahuje odstavec 4.

6. Každá strana použije informace získané podle odstavců 3, 4 a 5 výhradně za účelem ochrany spotřebitele, zdraví, bezpečnosti nebo životního prostředí.

7. Každá strana zachází s informacemi získanými podle odstavců 3, 4 a 5 jako s důvěrnými.

8. Ujednání podle odstavců 4 a 5 přesně uvedou, jaký druh informací se má vyměňovat, způsoby výměny a uplatňování pravidel ochrany důvěrnosti a osobních údajů. Rada partnerství má pravomoc přijímat rozhodnutí s cílem určit nebo změnit ujednání stanovená v přílohách TBT-XX a TBT-ZZ.

9. Pro účely tohoto článku se „dozorem nad trhem“ rozumí činnosti vykonávané orgány dozoru nad trhem a donucovacími orgány nebo jimi přijatá opatření, včetně činností vykonávaných ve spolupráci s hospodářskými subjekty a opatření přijatých ve spolupráci s nimi, na základě postupů jedné strany, jejichž prostřednictvím může tato strana sledovat a řešit bezpečnost výrobků a jejich soulad s požadavky stanovenými v jejích právních předpisech.

10. Každá strana zajistí, aby veškerá opatření přijatá jejími orgány dozoru nad trhem nebo donucovacími orgány s cílem stáhnout z trhu nebo z oběhu nebo zakázat či omezit dodávání výrobku dovezeného z území druhé strany na trh z důvodů souvisejících s nesouladem s platnými právními předpisy byla přiměřená, uváděla přesné důvody, na nichž je opatření založeno, a byla neprodleně oznámena příslušnému hospodářskému subjektu.

#### Článek TBT.10: Technická jednání

1. Pokud se některá strana domnívá, že předloha nebo návrh technického předpisu nebo postupu posuzování shody druhé strany by mohly mít významný vliv na obchod mezi stranami, může požádat o technické projednání této záležitosti. Žádost se podává písemně druhé straně a uvádí se v ní:

- a) sporné opatření;
- b) ustanovení této kapitoly nebo její přílohy, k nimž se výhrady vztahují, a
- c) důvody žádosti, včetně popisu výhrad žádající strany ohledně opatření.

2. Strana předá svou žádost kontaktnímu místu druhé strany určenému podle článku TBT.12 [Kontaktní místa].

3. Na žádost kterékoli ze stran se strany osobně nebo prostřednictvím videokonference či telekonference do 60 dnů ode dne podání žádosti sejdou, aby projednaly výhrady uvedené v žádosti, a usilují o co nejrychlejší vyřešení záležitosti. Pokud se žádající strana domnívá, že je záležitost

naléhavá, může požádat, aby se jednání konalo v kratší lhůtě. V takových případech dožádaná strana tuto žádost vyřídí kladně.

#### Článek TBT.11: Spolupráce

1. Smluvní strany spolupracují v oblasti technických předpisů, norem a postupů posuzování shody, je-li to v jejich společném zájmu a aniž je dotčena samostatnost jejich vlastního rozhodování a právních řádů. Specializovaný obchodní výbor pro technické překážky obchodu si může vyměňovat názory na činnosti v oblasti spolupráce prováděné podle tohoto článku nebo příloh této kapitoly.
2. Pro účely odstavce 1 strany usilují o určení, rozvoj a podporu činností v rámci spolupráce ve společném zájmu. Tyto činnosti se mohou týkat zejména:
  - a) výměny informací, zkušeností a údajů týkajících se technických předpisů, norem a postupů posuzování shody;
  - b) zajišťování účinné interakce a spolupráce jejich příslušných regulačních orgánů na mezinárodní, regionální nebo vnitrostátní úrovni;
  - c) co nejširší výměny informací o mezinárodních dohodách a ujednáních týkajících se technických překážek obchodu, jichž se jedna nebo obě strany účastní, a
  - d) zavedení iniciativ na usnadnění obchodu nebo účast v nich.
3. Pro účely tohoto článku a ustanovení o spolupráci podle příloh této kapitoly jedná jménem Evropské unie Evropská komise.

#### Článek TBT.12: Kontaktní místa

1. Po vstupu této dohody v platnost určí každá strana kontaktní místo pro provádění této kapitoly a druhé straně oznámí kontaktní údaje tohoto kontaktního místa včetně informací týkajících se příslušných úředníků. Strany se neprodleně vzájemně uvědomí o jakékoli změně těchto kontaktních údajů.
2. Kontaktní místo poskytne veškeré informace nebo vysvětlení požadované kontaktním místem druhé strany v souvislosti s prováděním této kapitoly v přiměřené lhůtě, a pokud možno do 60 dnů ode dne obdržení žádosti.

#### Článek TBT.13: Specializovaný obchodní výbor pro technické překážky obchodu

Specializovaný obchodní výbor pro technické překážky obchodu dohlíží na provádění a fungování této kapitoly a jejích příloh a neprodleně objasňuje a řeší, je-li to možné, veškeré otázky vznesené některou stranou týkající se vypracování, přijetí nebo uplatňování technických předpisů, norem a postupů posuzování shody podle této kapitoly nebo Dohody o technických překážkách obchodu.

### Kapitola 5: Cíla a usnadnění obchodu

#### Článek CUSTMS.1: Cíl

Cíle této kapitoly jsou následující:

- a) posílit spolupráci mezi stranami v oblasti cel a usnadnění obchodu a podpořit nebo v příslušných případech zachovat přiměřenou úroveň souladu jejich celních předpisů a postupů s cílem zajistit, aby příslušné právní předpisy a postupy, jakož i správní kapacita příslušných správ plnily cíle podpory usnadnění obchodu a současně zajišťovaly účinné celní kontroly a účinné vymáhání celních předpisů a právních předpisů souvisejících s obchodem, řádnou ochranu bezpečnosti občanů a dodržování zákazů a omezení a finančních zájmů stran;
- b) posílit správní spolupráci mezi stranami v oblasti DPH a vzájemné pomoci s pohledávkami souvisejícími s daněmi, poplatky a cly;
- c) zajistit, aby právní předpisy každé strany byly nediskriminační a celní režimy vycházely z použití moderních metod a účinných kontrol v zájmu boje proti podvodům a prosazování zákonného obchodu, a
- d) zajistit, aby oprávněné cíle veřejné politiky, včetně cílů souvisejících s bezpečností a bojem proti podvodům, nebyly žádným způsobem ohroženy.

#### Článek CUSTMS.1a: Definice

Pro účely této kapitoly a přílohy CUSTMS-1 [Oprávněné hospodářské subjekty] a Protokolu o vzájemné správní pomoci v celních otázkách a Protokolu o správní spolupráci a boji proti podvodům v oblasti daně z přidané hodnoty a o vzájemné pomoci při vymáhání pohledávek vyplývajících z daní, poplatků a cel se rozumí:

- a) „Dohodou o kontrole před odesláním“ Dohoda o kontrole před odesláním obsažená v příloze 1A Dohody o WTO;
- b) „Úmluvou ATA a Istanbulskou úmluvou“ Celní úmluva o karnetu ATA pro dočasné použití zboží uzavřená v Bruselu dne 6. prosince 1961 a Istanbulská úmluva o dočasném použití uzavřená dne 26. června 1990;
- c) „Úmluvou o společném tranzitním režimu“ Úmluva o společném tranzitním režimu ze dne 20. května 1987;
- d) „modelem celních údajů Světové celní organizace“ knihovna datových komponent a elektronických šablon pro výměnu obchodních údajů a sestavování mezinárodních norem pro údaje a informace používané při uplatňování zjednodušení právních předpisů a kontrol v celosvětovém obchodu, kterou čas od času zveřejňuje projektový tým pro model údajů Světové celní organizace;
- e) „celními předpisy“ všechny právní a správní předpisy platné na území obou stran, které upravují vstup nebo dovoz zboží, výstup nebo vývoz zboží, tranzit zboží a propuštění zboží do jakéhokoli jiného celního režimu, včetně zákazů, omezení a kontrol;
- f) „informacemi“ veškeré údaje, dokumenty, vyobrazení, hlášení, sdělení nebo ověřené kopie v jakémkoli formátu, včetně elektronického formátu, bez ohledu na to, zda jsou zpracovávány nebo analyzovány;



- g) „osobou“ osoba ve smyslu hlavy XVII [OSTATNÍ USTANOVENÍ] čl. OTH.1 [Definice] písm. m)<sup>5</sup>;
- h) „rámcem SAFE“ rámec norem pro zabezpečení a zjednodušení celosvětového obchodu SAFE přijatý na zasedání Světové celní organizace v červnu 2005 v Bruselu a průběžně aktualizovaný; a
- i) „Dohodou WTO o usnadnění obchodu“ Dohoda o usnadnění obchodu připojená k protokolu, kterým se mění Dohoda o WTO (rozhodnutí ze dne 27. listopadu 2014).

#### Článek CUSTMS.2: Celní spolupráce

1. Příslušné orgány stran spolupracují v celních záležitostech s cílem podpořit cíle stanovené v článku CUSTMS.1 [Cíl], přičemž přihlédnou ke zdrojům svých příslušných orgánů. Pro účely této hlavy [Obchod se zbožím] se použije Úmluva o zjednodušení formalit ve zbožíovém styku ze dne 20. května 1987.
2. Strany rozvíjí spolupráci, mimo jiné v těchto oblastech:
  - a) výměna informací týkajících se celních předpisů, provádění celních předpisů a celních režimů; zejména v těchto oblastech:
    - i) zjednodušení a modernizace celních režimů;
    - ii) zjednodušení tranzitní přepravy a překládky;
    - iii) vztahy s obchodní veřejností; a
    - iv) bezpečnost dodavatelského řetězce a řízení rizik;
  - b) spolupráce na aspektech zajištění a zjednodušení dodavatelského řetězce v rámci mezinárodního obchodu souvisejících s celními záležitostmi v souladu s rámcem SAFE;
  - c) zvážení rozvoje společných iniciativ týkajících se dovozu, vývozu a jiných celních režimů, včetně technické pomoci, jakož i iniciativ směřujících k zajištění účinných služeb pro podnikatelskou sféru;
  - d) posilování jejich spolupráce v oblasti cel v mezinárodních organizacích, jako je WTO a WCO, a výměna informací nebo pořádání diskuzí za účelem případného stanovení společných postojů v těchto mezinárodních organizacích a v rámci UNCTAD a UNECE;
  - e) úsilí o harmonizaci svých požadavků na údaje pro dovozní, vývozní a jiné celní režimy zavedením společných norem a datových prvků v souladu s modelem celních údajů WCO;
  - f) posilování jejich spolupráce v oblasti metod řízení rizik, včetně sdílení osvědčených postupů a případně informací o rizicích a výsledků kontrol. V náležitých a vhodných případech mohou strany rovněž zvážit vzájemné uznávání metod řízení rizik, norem a kontrol rizik a celních bezpečnostních opatření; strany mohou rovněž v náležitých a vhodných případech zvážit

---

<sup>5</sup> Pro upřesnění je třeba uvést, že se především pro účely této kapitoly má za to, že pojem „osoba“ zahrnuje sdružení osob bez právního postavení právnické osoby, které je však podle platného práva uznané jako způsobilé k právním úkonům.

vypracování slučitelných kritérií a norem rizik, kontrolních opatření a prioritních oblastí kontroly;

- g) zavedení vzájemného uznávání programů oprávněných hospodářských subjektů k zabezpečení a usnadnění obchodu;
- h) podpora spolupráce mezi celními orgány a jinými orgány veřejné správy nebo agenturami v souvislosti s programy oprávněných hospodářských subjektů, čehož lze dosáhnout mimo jiné dohodou o nejpřísnějších normách, usnadněním přístupu k výhodám a minimalizací zbytečné duplicity;
- i) prosazování práv duševního vlastnictví celními orgány, včetně výměny informací a osvědčených postupů při celních operacích zaměřených zejména na prosazování práv duševního vlastnictví;
- j) zachování slučitelných celních režimů, je-li to vhodné a proveditelné, včetně použití jednotného správního dokladu pro celní prohlášení, a
- k) v náležitých a vhodných případech a v rámci mechanismů, které budou dohodnuty, výměna určitých kategorií informací týkajících se cel prostřednictvím strukturovaného a opakujícího se sdílení mezi celními orgány stran pro účely zlepšení řízení rizik a účinnosti celních kontrol, zaměřením se na rizikové zboží z hlediska výběru příjmů nebo bezpečnosti a zabezpečení a usnadnění zákonného obchodu; tyto výměny mohou zahrnovat údaje z vývozních a dovozních prohlášení o obchodu mezi stranami, přičemž je možné prozkoumat prostřednictvím pilotních iniciativ rozvoj interoperabilních mechanismů, aby se zabránilo zdvojení při předkládání těchto informací. Výměnami podle tohoto písmene nejsou dotčeny výměny informací, které mohou probíhat mezi stranami podle Protokolu o vzájemné správní pomoci v celních otázkách.

3. Aniž jsou dotčeny jiné formy spolupráce, které předpokládá tato dohoda, poskytují si celní orgány stran vzájemnou správní pomoc v záležitostech, na něž se vztahuje tato kapitola, v souladu s Protokolem o vzájemné správní pomoci v celních otázkách.

4. Na veškerou výměnu informací mezi stranami podle této kapitoly se obdobně vztahuje důvěrnost a ochrana informací stanovená v článku 12 [Výměna informací a důvěrnost] Protokolu o vzájemné správní pomoci v celních otázkách a současně se na uvedenou výměnu vztahují všechny požadavky na důvěrnost a soukromí stanovené v právních předpisech stran.

#### Článek CUSTMS.3: Celní a jiné právní předpisy a postupy související s obchodem

- 1. Každá strana zajistí, aby její celní předpisy a režimy:
  - a) byly v souladu s mezinárodními nástroji a normami platnými v oblasti cel a obchodu, včetně dohody WTO o usnadnění obchodu, podstatných prvků revidované Kjótské úmluvy o zjednodušení a sladění celních režimů, Mezinárodní úmluvy o harmonizovaném systému popisu a číselného označování zboží, jakož i rámce SAFE a modelu celních údajů WCO;
  - b) poskytovaly ochranu a usnadňovaly zákonný obchod s přihlédnutím k vývoji obchodních praktik účinným prosazováním, a to i v případě porušení svých právních a správních předpisů, daňových úniků a pašování, a zajištěním souladu s legislativními požadavky;

- c) vycházely z právních předpisů, které jsou přiměřené a nediskriminační, zamezují zbytečné zátěži hospodářských subjektů, zajišťují další usnadnění pro hospodářské subjekty s vysokou úrovní dodržování předpisů, včetně příznivého zacházení v souvislosti s celními kontrolami před propuštěním zboží, a zajišťují záruky proti podvodům a nezákonným či škodlivým činnostem, přičemž zajišťují vysokou úroveň ochrany bezpečnosti občanů a dodržování zákazů a omezení a finančních zájmů stran, a
- d) obsahovaly pravidla, která zajistí, že všechny sankce uložené za porušení celních předpisů nebo procesních požadavků jsou úměrné a nediskriminující a že uložení těchto sankcí nepovede k neopodstatněným zpožděním.

Každá strana by měla pravidelně přezkoumávat své právní předpisy a celní režimy. Celní režimy by rovněž měly být uplatňovány způsobem, který je předvídatelný, konzistentní a transparentní.

2. Ke zlepšení pracovních postupů a zajištění nediskriminace, transparentnosti, účinnosti, celistvosti a odpovědnosti operací každá strana:

- a) kdykoli to bude možné, zjednoduší a přezkoumá požadavky a formality za účelem zajištění urychleného propuštění a odbavení zboží;
- b) usiluje o další zjednodušení a normalizaci údajů a dokumentace, již požadují celní a jiné orgány, a
- c) podpoří koordinaci mezi pohraničními orgány, a to jak uvnitř jednotlivých států, tak napříč hranicemi, s cílem usnadnit překračování hranic a zlepšit kontroly, přičemž zváží společné hraniční kontroly tam, kde je to proveditelné a vhodné.

#### Článek CUSTMS.4: Propuštění zboží

1. Každá strana přijme nebo ponechá v platnosti celní režimy, které:

- a) zajistí urychlené propuštění zboží v době, která není delší než doba nezbytně nutná k zajištění souladu s jejími právními předpisy;
- b) zajistí předběžné elektronické podávání a zpracování dokumentace a jakýchkoli dalších požadovaných informací před příchodem zboží, aby bylo možné zboží ihned po příchodu propustit, pokud nebylo na základě analýzy rizik zjištěno žádné riziko nebo nemá-li být provedena namátková kontrola nebo jiné kontroly;
- c) pokud je to vhodné a jsou-li splněny nezbytné podmínky, stanoví možnost propuštění zboží do volného oběhu v místě prvního vstupu, a
- d) umožní propuštění zboží před konečným vyměřením cel, daní, poplatků a plateb, pokud vyměření neproběhne před příchodem nebo při příchodu nebo nejrychlejším možným způsobem po příchodu a za předpokladu, že jsou splněny všechny ostatní regulační požadavky.

2. Jako podmínku pro toto propuštění zboží může každá strana požadovat záruku za jakoukoli dosud nevyměřenou částku v podobě jistoty, vkladu nebo jiného vhodného nástroje stanoveného jejími právními předpisy. Tato záruka nesmí být vyšší než částka, kterou strana požaduje k zajištění úhrady cel, daní, poplatků a plateb v konečném důsledku splatných za zboží, na které vztahuje záruka. Záruka se uvolní, jakmile již není vyžadována.

3. Každá strana zajistí, aby celní a jiné orgány odpovědné za hraniční kontroly a postupy týkající se dovozu, vývozu a tranzitu zboží vzájemně spolupracovaly a koordinovaly svou činnost, aby se usnadnil obchod a urychlilo propuštění zboží.

#### Článek CUSTMS.5: Zjednodušené celní režimy

1. Každá strana usiluje o zjednodušení svých požadavků a formalit pro celní režimy s cílem zkrátit jejich délku a snížit náklady na ně vzniklé obchodníkům nebo jiným subjektům, včetně malých a středních podniků.

2. Každá strana přijme nebo ponechá v platnosti opatření umožňující obchodníkům nebo subjektům splňujícím kritéria stanovená v jejich právních předpisech těžit z dalšího zjednodušení celních režimů. Tato opatření mohou mimo jiné zahrnovat:

- a) celní prohlášení obsahující omezený soubor údajů či podkladů;
- b) pravidelné celní prohlášení za účelem vyměření a úhrady cel a daní vztahujících se na více dovozů v rámci určitého období po propuštění tohoto dovezeného zboží;
- c) vlastní vyměření cel a daní a odklad platby těchto cel a daní až do doby po propuštění tohoto dováženého zboží a
- d) použití záruky se sníženou částkou nebo zproštění povinnosti poskytnout jistotu.

3. Pokud se strana rozhodne přijmout jedno z těchto opatření, nabídne, pokud to tato strana považuje za vhodné a proveditelné a v souladu se svými právními a správními předpisy, tato zjednodušení všem obchodníkům, kteří splňují příslušná kritéria.

#### Článek CUSTMS.6: Tranzit a překládka

1. Pro účely článku GOODS.4a [Svoboda tranzitu] se použije Úmluva o společném tranzitním režimu.

2. Každá strana zajistí zjednodušení a účinnou kontrolu překládky na svém příslušném území a tranzitu přes něj.

3. Každá strana podporuje a provádí regionální ujednání o tranzitu s cílem usnadnit obchod v souladu se Úmluvou o společném tranzitním režimu.

4. Každá strana zajistí spolupráci a koordinaci mezi všemi příslušnými orgány a agenturami na svém území s cílem zjednodušit přepravu v tranzitu.

5. Každá strana umožní pohyb zboží určeného k dovozu v rámci svého území pod celním dohledem ze vstupního celního úřadu do jiného celního úřadu na svém území, z něhož bude zboží propuštěno nebo odbaveno.

#### Článek CUSTMS.7: Řízení rizik

1. Každá strana přijme nebo zachová systém řízení rizik pro celní kontroly s cílem snížit pravděpodobnost a dopad události, která by bránila správnému uplatňování celních předpisů, ohrozila finanční zájmy stran nebo představovala hrozbu pro bezpečnost stran a jejich obyvatel, zdraví lidí, zvířat nebo rostlin, životní prostředí nebo spotřebitele.

2. Jiné než namátkové celní kontroly vycházejí především z analýzy rizik za použití metod elektronického zpracování dat.
3. Každá strana navrhne a uplatňuje řízení rizik takovým způsobem, aby zamezila svévolné nebo neoprávněné diskriminaci či zastřenému omezení mezinárodního obchodu.
4. Každá strana soustředí celní kontroly a další související hraniční kontroly na vysoce rizikové zásilky a urychluje propuštění zásilek s nízkým rizikem. Každá strana může rovněž v rámci svého řízení rizik pro tyto kontroly zásilky náhodně vybrat.
5. Každá strana vychází při řízení rizik z posouzení rizik za pomoci vhodných kritérií výběru.

#### Článek CUSTMS.8: Audit po odbavení zboží

1. V zájmu rychlého propuštění zboží každá strana zavede nebo zachová audity po celním odbavení, aby se zajistilo dodržování celních a jiných souvisejících právních předpisů.
2. Každá strana si zvolí osoby a zásilky pro audity po odbavení zboží na základě rizik, což může zahrnovat použití vhodných kritérií výběru. Každá strana provádí audity po odbavení zboží transparentně. Pokud je osoba do procesu auditu zapojena a je dosaženo přesvědčivých výsledků, strana neprodleně informuje osobu, jejíž záznam je předmětem auditu, o výsledcích, jejích právech a povinnostech a o důvodech těchto výsledků.
3. Informace získané během auditů po celním odbavení mohou být použity v dalším správním nebo soudním řízení.
4. Kdykoli je to proveditelné, strany použijí výsledek auditu po odbavení zboží pro účely řízení rizik.

#### Článek CUSTMS.9: Oprávněné hospodářské subjekty

1. Každá strana zachová program partnerství pro hospodářské subjekty, které splňují kritéria uvedená v příloze CUSTMS-1 [Oprávněné hospodářské subjekty].
2. Strany si navzájem uznávají své programy pro oprávněné hospodářské subjekty v souladu s přílohou CUSTMS-1 [Oprávněné hospodářské subjekty].

#### Článek CUSTMS.10: Zveřejnění a dostupnost informací

1. Každá strana zajistí, aby její celní předpisy a jiné právní předpisy související s obchodem, jakož i její obecné správní postupy a relevantní informace obecné platnosti, které se týkají obchodu, byly zveřejněny a neprodleně snadno k dispozici všem zájemcům, a to případně i na internetu.
2. Každá strana neprodleně zveřejní nové právní předpisy a obecné postupy týkající se celních otázek a otázek usnadnění obchodu, a to co nejdříve před vstupem těchto právních předpisů nebo postupů v platnost, a neprodleně zveřejní veškeré změny a výklady těchto právních předpisů a postupů. Toto zveřejnění zahrnuje:
  - a) příslušná oznámení správní povahy;
  - b) režimy dovozu, vývozu a tranzit (včetně režimů týkajících se přístavů, letišť a jiných míst vstupu) a požadované formuláře a doklady;

- c) uplatňované sazby cel a daní jakéhokoli druhu ukládané na dovoz nebo vývoz nebo v jejich souvislosti;
- d) poplatky a platby ukládané vládními agenturami nebo jejich jménem na dovoz, vývoz nebo tranzit nebo v jejich souvislosti;
- e) pravidla pro zařazení nebo určení hodnoty výrobků pro celní účely;
- f) právní předpisy a obecně použitelná správní rozhodnutí týkající se pravidel původu;
- g) omezení nebo zákazy dovozu, vývozu nebo tranzitu;
- h) ustanovení o sankcích za porušení dovozních, vývozních nebo tranzitních formalit;
- i) odvolací řízení;
- j) dohody nebo jejich části uzavřené s jakoukoli zemí nebo zeměmi týkající se dovozu, vývozu nebo tranzitu;
- k) postupy týkající se správy celních kvót;
- l) provozní hodiny a provozní postupy celních úřadů v přístavech a na hraničních přechodech a
- m) kontaktní místa pro vyřizování žádostí o informace.

3. Každá strana zajistí, aby mezi zveřejněním a vstupem v platnost nových nebo změněných právních předpisů, postupů, poplatků nebo plateb uplynula přiměřená doba.

4. Každá strana zpřístupní prostřednictvím internetu:

- a) popis svých režimů dovozu, vývozu a tranzitu, včetně odvolacích řízení, s informacemi o praktických krocích potřebných pro dovoz, vývoz a tranzit;
- b) formuláře a doklady požadované pro dovoz na území dané strany, vývoz z jejího území nebo tranzit přes její území a
- c) kontaktní údaje týkající se informačních míst.

Každá strana zajistí, aby popisy, formuláře, doklady a informace uvedené v prvním pododstavci písm. a), b) a c) byly průběžně aktualizovány.

5. Každá strana zřídí nebo zachová jedno nebo více informačních míst, která v přiměřené lhůtě zodpoví dotazy vlád, obchodníků a jiných zúčastněných stran týkající se celních a obchodních záležitostí. Strany nepožadují úhradu poplatku za zodpovězení dotazů.

#### Článek CUSTMS.11: Předběžná rozhodnutí

1. Každá strana vydá na žádost hospodářských subjektů prostřednictvím svých celních orgánů předběžná rozhodnutí, která stanoví zacházení, které má být dotčenému zboží přiznáno. Tato rozhodnutí se vydávají písemně nebo v elektronické podobě v určité době a obsahují všechny nezbytné informace v souladu s právními předpisy vydávající strany.

2. Předběžná rozhodnutí jsou platná po dobu nejméně tří let ode dne počátku jejich platnosti, ledaže rozhodnutí již není v souladu s právním předpisem nebo se změnily skutečnosti nebo okolnosti, na nichž je původní rozhodnutí založeno.

3. Strana může odmítnout vydat předběžné rozhodnutí, pokud je otázka vznesená v žádosti předmětem správního nebo soudního přezkumu nebo pokud se žádost netýká zamýšleného použití předběžného rozhodnutí nebo zamýšleného použití celního režimu. Pokud strana odmítne předběžné rozhodnutí vydat, neprodleně písemně informuje žadatele a uvede relevantní skutečnosti a důvod svého rozhodnutí.

4. Každá strana zveřejní alespoň:

- a) požadavky na žádost o předběžné rozhodnutí, včetně informací, které mají být poskytnuty, a formátu;
- b) lhůtu, ve které předběžné rozhodnutí vydá, a
- c) dobu, po kterou je předběžné rozhodnutí platné.

5. Pokud strana zruší, změní, zneplatní nebo anuluje předběžné rozhodnutí, oznámí to žadateli písemně s uvedením relevantních skutečností a důvodu svého rozhodnutí. Strana zruší, změní, zneplatní nebo anuluje předběžné rozhodnutí se zpětným účinkem pouze tehdy, pokud rozhodnutí bylo založeno na neúplných, nesprávných, nepravdivých nebo zavádějících informacích.

6. Předběžné rozhodnutí vydané některou stranou je pro tuto stranu ve vztahu k žadateli, který o rozhodnutí požádal, závazné. Strana může stanovit, že předběžné rozhodnutí je pro žadatele závazné.

7. Každá strana na písemnou žádost držitele zajistí přezkum předběžného rozhodnutí nebo rozhodnutí o zrušení, změně nebo zneplatnění předběžného rozhodnutí.

8. Každá strana zveřejní informace o předběžných rozhodnutích, přičemž zohlední potřebu chránit důvěrné osobní a obchodní informace.

9. Předběžná rozhodnutí se vydávají, pokud jde o:

- a) sazební zařazení zboží;
- b) původ zboží a
- c) jakékoli jiné záležitosti, na kterých se strany dohodnou.

#### Článek CUSTMS.12: Celní zástupci

Celní předpisy a režimy strany nepožadují povinné používání celních zástupců nebo jiných agentů. Každá strana zveřejní svá opatření týkající se využívání celních zástupců. Při případném udělování licencí celním zástupcům uplatňuje každá strana transparentní, nediskriminační a přiměřená pravidla.

### Článek CUSTMS.13: Kontrola před odesláním

Strana nepožaduje povinné provádění kontrol před odesláním, jak je stanoveno v dohodě WTO o kontrole před odesláním, ani žádnou jinou inspekční činnost prováděnou v místě určení soukromými společnostmi před celním odbavením.

### Článek CUSTMS.14: Přezkum a odvolání

1. Každá strana poskytne účinné, rychlé, nediskriminační a snadno přístupné postupy, které zajišťují právo na odvolání proti správním krokům, usnesením a rozhodnutím celních nebo jiných příslušných orgánů, jež mají vliv na dovoz, vývoz nebo tranzit zboží.
2. Postupy uvedené v odstavci 1 zahrnují:
  - a) správní odvolání ke správnímu orgánu nebo přezkum správním orgánem, který je vyšší než úředník nebo úřad, jenž rozhodnutí vydal, nebo je na nich nezávislý, a
  - b) soudní odvolání nebo přezkum rozhodnutí.
3. Každá strana zajistí, aby v případech, kdy rozhodnutí o odvolání nebo přezkumu podle odst. 2 písm. a) není vydáno ve lhůtě stanovené v jejích právních předpisech nebo není vydáno bez zbytečného odkladu, měl předkladatel právo na další správní nebo soudní odvolání či přezkum nebo na jakýkoli jiný opravný prostředek k soudnímu orgánu v souladu s právními předpisy této strany.
4. Každá strana zajistí, aby bylo předkladateli poskytnuto odůvodnění správního rozhodnutí tak, aby měl předkladatel v případě potřeby přístup k odvolacímu nebo přezkumnému řízení.

### Článek CUSTMS.15: Vztahy s podnikatelskou sférou

1. Každá strana pořádá včasné a pravidelné se konzultace se zástupci obchodní veřejnosti o legislativních návrzích a obecných postupech týkajících se celních otázek a otázek usnadnění obchodu. Za tímto účelem zachová každá strana mezi správními orgány a podnikatelskou sférou vhodnou konzultaci.
2. Každá strana zajistí, aby její celní a související požadavky a postupy nadále odpovídaly potřebám obchodní veřejnosti, byly v souladu s osvědčenými postupy a byly pro obchod co nejméně restriktivní.

### Článek CUSTMS.16: Dočasné použití

1. Pro účely tohoto článku se „dočasným použitím“ rozumí celní režim, v němž může určité zboží, včetně dopravních prostředků, vstoupit na celní území s podmíněným osvobozením od platby dovozních cel a daní a bez uplatnění zákazů dovozu či omezení hospodářské povahy, za podmínky, že je zboží dovezeno ke zvláštnímu účelu a je určeno ke zpětnému vývozu ve stanovené lhůtě, aniž by došlo k jakékoli změně, s výjimkou běžných odpisů v důsledku použití tohoto zboží.
2. Každá strana udělí dočasné použití s úplným podmíněným osvobozením od dovozních cel a daní a bez uplatňování zákazů dovozu či omezení hospodářské povahy, jak stanoví její právní a správní předpisy, pro tyto druhy zboží:
  - a) zboží určené k vystavení nebo použití na výstavách, veletrzích, zasedáních nebo podobných akcích (zboží určené k vystavení nebo předvedení na akci; zboží určené k použití v souvislosti s



vystavením zahraničních produktů na akce; zařízení včetně zařízení pro tlumočení, přístrojů pro záznam a reprodukci zvuku a obrazu a filmy výchovné, vědecké nebo kulturní povahy určené k použití na mezinárodních jednáních, konferencích nebo kongresech); výrobky získané náhodně během akce z dočasně dovezeného zboží v důsledku předvedení vystavených strojů nebo přístrojů;

- b) profesionální zařízení (zařízení pro tisk a rozhlasové nebo televizní vysílání, které je nezbytné pro zástupce tisku, rozhlasu nebo televize, kteří přijíždějí na území jiné země, aby pořizovali reportáže, nahrávky nebo vysílání pro určené pořady; kinematografické zařízení nezbytné pro osobu přijíždějící na území jiné země s cílem natočit jeden nebo více určených filmů; veškerá jiná zařízení nezbytná pro výkon povolání, živnosti nebo zaměstnání osoby přijíždějící na území jiné země, aby zde vykonala určený úkol, pokud nemá být použito pro průmyslovou výrobu nebo úpravu zboží nebo (pokud se nejedná o ruční nářadí) pro využívání přírodních zdrojů, pro stavbu, opravu nebo údržbu budov či pro výkon zemních nebo podobných prací; pomocné přístroje a příslušenství k výše uvedenému zařízení); součásti dovezené za účelem opravy dočasně použitého profesionálního zařízení;
- c) zboží dovezené v souvislosti s obchodní operací, jehož dovoz však sám o sobě nepředstavuje obchodní operaci (obaly, které jsou dovezeny plné a mají být zpětně vyvezeny prázdné nebo plné, nebo jsou dovezeny prázdné a mají být zpětně vyvezeny plné; kontejnery, bez ohledu na to, zda jsou naplněny zbožím, a příslušenství a vybavení pro dočasně použité kontejnery, které jsou buď dováženy s kontejnerem určeným ke zpětnému vývozu samostatně nebo s jiným kontejnerem, nebo jsou dováženy samostatně za účelem zpětného vývozu s kontejnerem a součástmi určenými k opravě kontejnerů, jimž bylo uděleno dočasné použití; palety; vzorky; reklamní filmy; ostatní zboží dovážené v souvislosti s obchodní operací);
- d) zboží dovážené v souvislosti s výrobní operací (matrice, štočky, desky, formy, výkresy, plány, modely a jiné podobné výrobky; měřicí a kontrolní přístroje a jiné podobné výrobky; speciální nářadí a nástroje dovážené pro použití ve výrobním procesu); náhradní výrobní prostředky (nástroje, přístroje a stroje, které dodavatelé nebo opraváři poskytují zákazníkovi až do doby dodávky nebo opravy podobného zboží);
- e) zboží dovezené výlučně pro vzdělávací, vědecké nebo kulturní účely (vědecké vybavení, pedagogický materiál, předměty k uspokojování potřeb námořníků a jakékoli jiné zboží dovezené v souvislosti se vzdělávacími, vědeckými nebo kulturními činnostmi); náhradní díly pro vědecké vybavení a pedagogický materiál, jimž bylo uděleno dočasné použití; nářadí zvlášť určené k údržbě, zkoušení, měření nebo opravě tohoto vybavení;
- f) předměty osobní potřeby (veškeré nové nebo použité předměty, které může cestující, se zřetelem na všechny okolnosti cesty, během ní rozumně potřebovat pro osobní použití, s výjimkou jakéhokoli zboží dováženého k obchodním účelům); zboží dovážené ke sportovním účelům (sportovní a jiné předměty určené k použití cestujícími při sportovních závodech nebo přehlídkách nebo pro trénink na území dočasného použití);
- g) turistický propagační materiál (zboží dovážené pro účely povzbuzení veřejnosti k návštěvě jiné cizí země, zejména s cílem účastnit se tam kulturních, náboženských, turistických, sportovních nebo profesních setkání nebo přehlídek);
- h) zboží dovážené pro humanitární účely (lékařské, chirurgické a laboratorní zařízení a humanitární zásilky, jako jsou vozidla a jiné dopravní prostředky, příkrývky, stany,

prefabrikované domy nebo jiné zboží prvořadě potřeby, které je zasláno jako pomoc osobám postiženým přírodní katastrofou a podobnými katastrofami), a

- i) zvířata dovážená pro zvláštní účely (drezúra, výcvik, chov, okování nebo vážení, veterinární ošetření, testování (například za účelem nákupu), účast na veřejných přehlídkách, výstavách, soutěžích, závodech nebo předvádění, zábava (cirkusová zvířata atd.), cestovní ruch (včetně zvířat v zájmovém chovu cestujících), výkon funkce (policejní psi nebo koně); pátrací psi, vodící psi atd.), záchranné operace, sezónní přesun nebo pastva, provedení práce nebo přepravy, lékařské účely (produkce hadího jedu atd.).

3. Každá strana přijme pro dočasné použití zboží uvedeného v odstavci 2 a bez ohledu na jeho původ karnety stanovené pro účely dočasného použití (ATA) a Istanbulské úmluvy vydané v druhé straně, které zde byly potvrzeny a za něž se zaručila sdružení tvořící součást řetězce mezinárodních záruk, jež ověřily příslušné orgány a které jsou platné na celním území dovážející strany.

#### Článek CUSTMS 17. Jednotný portál

Každá strana usiluje o zřízení jednotného portálu, který obchodníkům umožní předkládat doklady nebo údaje požadované pro dovoz, vývoz nebo tranzit zboží zúčastněným orgánům nebo agenturám prostřednictvím jednotného místa vstupu.

#### Článek CUSTMS 18. Usnadnění kombinované dopravy

1. Strany se vzhledem k vysokému objemu námořních plaveb, a zejména vysokému objemu kombinované dopravy mezi svými příslušnými celními územími, dohodly, že budou spolupracovat za účelem usnadnění této dopravy, jakož i jiných alternativních způsobů dopravy.

2. Strany uznávají:

- (a) právo každé strany přijímat v rámci svých právních rámců celní formality usnadňující obchod a postupy pro dopravu mezi stranami a
- (b) právo přístavů, přístavních orgánů a hospodářských subjektů jednat v rámci právních rámců svých stran v souladu s jejich pravidly a jejich provozními a obchodními modely.

3. Za tímto účelem strany:

- a) přijmou nebo zachovají postupy umožňující předložení dovozních dokladů a dalších požadovaných informací, včetně seznamů, aby jejich zpracování mohlo začít před příchodem zboží za účelem rychlejšího propuštění zboží po příchodu, a
- b) zavazují se, že usnadní využívání tranzitního režimu hospodářskými subjekty, včetně zjednodušení tranzitního režimu, jak je stanoveno v Úmluvě o společném tranzitním režimu.

4. Strany se dohodly, že podpoří spolupráci mezi svými celními orgány na dvoustranných trasách námořních cest a že si budou vyměňovat informace o fungování přístavů zajišťujících dopravu mezi nimi a o platných pravidlech a postupech. Budou zveřejňovat informace o opatřeních, která zavedly, a o postupech zavedených přístavy pro usnadnění této dopravy a snažit se, aby se o nich hospodářské subjekty dozvěděly.

Článek CUSTMS.19: Správní spolupráce v oblasti DPH a vzájemná pomoc při výběru daní, poplatků a cel

Příslušné orgány stran vzájemně spolupracují s cílem zajistit dodržování právních předpisů v oblasti DPH a vymáhání pohledávek vyplývajících z daní, poplatků a cel v souladu s Protokolem o správní spolupráci a boji proti podvodům v oblasti daně z přidané hodnoty a o vzájemné pomoci při vymáhání pohledávek vyplývajících z daní, poplatků a cel.]

Článek CUSTMS. 20: Specializovaný obchodní výbor pro celní spolupráci a pravidla původu

1. Specializovaný obchodní výbor pro celní spolupráci a pravidla původu:
  - a) pořádá pravidelné konzultace; a
  - b) v souvislosti s přezkumem ustanovení přílohy CUSTMS-1 [Oprávněné hospodářské subjekty]:
    - (i) společně potvrzuje členy programu s cílem určit silné a slabé stránky při provádění přílohy CUSTMS-1 [Oprávněné hospodářské subjekty] a
    - (ii) vyměňuje si názory na údaje, které mají být sdíleny, a zacházení s hospodářskými subjekty.
2. Specializovaný obchodní výbor pro celní spolupráci a pravidla původu může přijmout rozhodnutí nebo doporučení:
  - a) o výměně celních informací, vzájemném uznávání metod řízení rizik, norem a kontrol rizik a celních bezpečnostních opatření, o předběžných rozhodnutích, o společných přístupech k určení celní hodnoty a o dalších otázkách souvisejících s prováděním této kapitoly;
  - b) o opatřeních týkajících se automatické výměny informací podle článku 10 [Automatická výměna informací] Protokolu o vzájemné správní pomoci v celních otázkách a o dalších otázkách týkajících se provádění tohoto protokolu;
  - c) o veškerých otázkách týkajících se provádění přílohy CUSTMS-1 [Oprávněné hospodářské subjekty] a
  - d) o postupech konzultace stanovených v článku ORIG.26 [Odepření preferenčního sazebního zacházení] a o jakýchkoli technických nebo správních záležitostech týkajících se provádění kapitoly 2 [Pravidla původu] této hlavy, včetně výkladových poznámek, s cílem zajistit jednotnou správu pravidel původu.

Článek CUSTMS.21: Změny

1. Rada partnerství může změnit:
  - a) přílohu CUSTMS-1 [Oprávněné hospodářské subjekty], Protokol o vzájemné správní pomoci v celních otázkách a seznam zboží uvedený v čl. CUSTMS.16 [Dočasné použití] odst. 2 a
  - b) Protokol o správní spolupráci a boji proti podvodům v oblasti daně z přidané hodnoty a o vzájemné pomoci při vymáhání pohledávek vyplývajících z daní, poplatků a cel.

2. Specializovaný obchodní výbor pro správní spolupráci v oblasti DPH a výběr daní, poplatků a cel může změnit hodnotu uvedenou v čl. 33 odst. 4 Protokolu o správní spolupráci a boji proti podvodům v oblasti daně z přidané hodnoty a o vzájemné pomoci při vymáhání pohledávek vyplývajících z daní, poplatků a cel.

## HLAVA II: SLUŽBY A INVESTICE

### Kapitola 1: Obecná ustanovení

#### Článek SERVIN.1.1: Cíl a oblast působnosti

1. Strany potvrzují svůj závazek vytvořit příznivé prostředí pro rozvoj vzájemného obchodu a investic.

2. Strany opětovně potvrzují právo na regulaci na svém území za účelem dosažení legitimních cílů politiky, jako je ochrana veřejného zdraví, sociální služby, veřejné vzdělávání, bezpečnost, životní prostředí, včetně změny klimatu, veřejná mravnost, sociální ochrana nebo ochrana spotřebitele, ochrana soukromí a osobních údajů a podpora a ochrana kulturní rozmanitosti.

3. Tato hlava se nevztahuje na opatření týkající se fyzických osob strany, jež usilují o přístup na trh práce druhé strany, ani na opatření týkající se státní příslušnosti, občanství, trvalého pobytu nebo zaměstnání na trvalý pracovní poměr.

4. Tato hlava nebrání jedné ze stran, aby uplatňovala opatření pro regulaci vstupu fyzických osob na své území nebo jejich dočasného pobytu, včetně opatření potřebných pro ochranu integrity jejich hranic a zajištění spořádaného pohybu fyzických osob přes uvedené hranice, pokud tato opatření nejsou uplatňována způsobem, který by rušil nebo omezoval výhody, jichž druhá strana nabývá na základě podmínek této hlavy. Pouhý vízový požadavek pro fyzické osoby z určitých zemí a nikoli pro fyzické osoby z jiných zemí se nepovažuje za opatření, jež ruší nebo omezuje výhody vyplývající z této hlavy.

5. Tato hlava se nevztahuje na:

(a) letecké služby nebo související podpůrné služby<sup>6</sup>, jiné než:

(i) služby spojené s opravami a údržbou letadel;

(ii) služby počítačového rezervačního systému;

(iii) pozemní odbavování;

(iv) následující služby poskytované s použitím letadla s posádkou na palubě, s výhradou dodržování příslušných právních předpisů stran upravujících vstup letadel na jejich území, odlet z něho a provoz na něm: hašení požárů ze vzduchu, letový výcvik, letecký

---

<sup>6</sup> Letecké služby nebo související podpůrné služby zahrnují, ale neomezují se na: leteckou dopravu; služby poskytnuté za použití letadla, jejímž hlavním účelem není přeprava zboží nebo cestujících, jako je hašení požárů ze vzduchu, letový výcvik, vyhlídkové lety, letecký postřik, letecký průzkum, letecké mapování, letecké fotografování, skoky padákem, vlek kluzákem, využití vrtulníků při těžbě dřeva a na stavbách a jiné letecké služby v oblasti zemědělství, průmyslu a kontroly; pronájem letadel s posádkou a služby související s provozem letiště.

postřik, letecký průzkum, letecké mapování, letecké fotografování a jiné letecké služby v oblasti zemědělství, průmyslu a kontroly a

- (v) prodej a marketing leteckých přepravních služeb;
- (b) audiovizuální služby;
- (c) vnitrostátní námořní kabotáž<sup>7</sup> a
- (d) vnitrozemskou vodní dopravu.

6. Tato hlava se nevztahuje na žádné opatření strany týkající se zadávání zakázek na zboží nebo službu nakupované pro vládní účely, a nikoli s cílem jejich dalšího komerčního prodeje nebo s cílem jejich použití při dodávání zboží či poskytování služby pro komerční prodej, bez ohledu na to, zda tato zakázka představuje „zahrnutou zakázku“ ve smyslu článku PPROC.2 [Začlenění některých ustanovení Dohody o vládních zakázkách a veřejné zakázky, na které se vztahuje tato dohoda].

7. S výjimkou článku SERVIN.2.6 [Výkonnostní požadavky] se tato hlava nevztahuje na subvence nebo granty poskytované stranami, včetně státem podporovaných půjček, záruk a pojištění.

#### Článek SERVIN.1.2: Definice

Pro účely této hlavy se rozumí:

- (a) „činnostmi prováděnými při výkonu veřejné moci“ činnosti, které se neprovádějí (včetně služeb, které se neposkytují) ani na obchodním základě, ani v konkurenci s jedním či více hospodářskými subjekty<sup>8</sup>;
- (b) „službami v oblasti oprav a údržby letadel“ činnosti, které jsou prováděny na letadle nebo jeho části v době, kdy je staženo z provozu, a nezahrnuje tzv. běžnou údržbu;
- (c) „službami v oblasti počítačového rezervačního systému“ služby poskytované prostřednictvím počítačových systémů, které obsahují informace o letových řádech leteckých dopravců, dostupnosti míst, tarifech a pravidlech tarifů, jejichž pomocí lze provést rezervaci nebo vystavit letenky;

---

<sup>7</sup> Vnitrostátní námořní kabotáž zahrnuje: v případě Unie, aniž je dotčen rozsah činností, které lze považovat za kabotáž podle příslušných vnitrostátních právních předpisů, přepravu cestujících nebo zboží mezi přístavem nebo místem v členském státě a jiným přístavem nebo místem v témž členském státě, včetně jeho kontinentálního šelfu podle Úmluvy Organizace spojených národů o mořském právu, podepsané dne 10. prosince 1982 v Montego Bay na Jamajce, a dopravu, která začíná a končí ve stejném přístavu nebo místě v členském státě; v případě Spojeného království přepravu cestujících nebo zboží mezi přístavem nebo místem ve Spojeném království a jiným přístavem nebo místem ve Spojeném království, včetně jeho kontinentálního šelfu podle Úmluvy Organizace spojených národů o mořském právu, podepsané dne 10. prosince 1982 v Montego Bay na Jamajce, a dopravu, která začíná a končí ve stejném přístavu nebo místě ve Spojeném království.

<sup>8</sup> Pro upřesnění je třeba uvést, že pojem „činnosti vykonávané při výkonu veřejné moci“, pokud se používá ve vztahu k opatřením strany ovlivňujícím poskytování služeb, zahrnuje „služby poskytované při výkonu veřejné moci“ ve smyslu čl. SERVIN.1.2 [Definice] písm. p).

- (d) „zahrnutým podnikem“ podnik na území jedné strany zřízený v souladu s bodem i) investorem druhé strany v souladu s platnými právními předpisy, které existovaly dni vstupu této dohody v platnost, nebo zřízený později;
- (e) „přeshraničním obchodem se službami“ poskytování služby:
  - (i) z území jedné strany na území druhé strany nebo
  - (ii) na území jedné strany spotřebiteli služby z druhé strany;
- (f) „hospodářskou činností“ jakákoli činnost průmyslové, obchodní nebo odborné povahy či řemesla, včetně poskytování služeb, s výjimkou činností prováděných při výkonu veřejné moci;
- (g) „podnikem“ právnická osoba nebo pobočka či zastoupení právnické osoby;
- (h) „usazením“ zřízení nebo nabytí právnické osoby, včetně vložení kapitálové účasti, nebo vytvoření pobočky či zastoupení na území některé strany s cílem vytvořit nebo udržovat dlouhodobé hospodářské vztahy;
- (i) „pozemním odbavováním“ poskytování – za poplatek nebo na smluvním základě – následujících služeb na letišti: zastoupení leteckého dopravce, správa a dozor; odbavování cestujících; odbavování zavazadel; služby na odbavovací ploše; stravovací služby; odbavování leteckého nákladu a pošty; dodávka paliva do letadla; obsluha a úklid letadla; povrchová doprava a letový provoz, správa posádky a plánování letu; pozemní odbavování nezahrnuje: odbavování vlastními silami; bezpečnost; opravy a údržbu letadel nebo provoz či řízení základní centralizované letištní infrastruktury, jako jsou odmrazovací zařízení, systémy pro distribuci pohonných hmot, systémy odbavování zavazadel a pevné dopravní systémy uvnitř letiště;
- (j) „investorem strany“ fyzická nebo právnická osoba strany, která usiluje o zřízení, zřizuje nebo zřídila podnik v souladu s písmenem h) na území druhé strany;
- (k) „právnickou osobou strany“<sup>9</sup>:
  - (i) v případě Unie:
    - A) právnická osoba založená nebo organizovaná podle právních předpisů Unie nebo alespoň jednoho jejího členského státu a zapojená do podstatných obchodních operací na území Unie, přičemž pojem „podstatné obchodní operace“ Unie v souladu se svým oznámením Světové obchodní organizaci (dokument WT/REG39/1) o Smlouvě o založení Evropského společenství chápe jako pojem rovnocenný pojmu „skutečná a trvalá vazba“ s hospodářstvím členského státu zakotvenému v článku 54 Smlouvy o fungování Evropské unie, a

---

<sup>9</sup> Pro upřesnění je třeba uvést, že se společnosti provozující lodní dopravu uvedené v tomto písmeni považují za právnické osoby strany pouze ve vztahu k činnostem týkajícím se poskytování služeb námořní dopravy.

- B) společnosti provozující lodní dopravu usazené mimo Unii a ovládané fyzickými osobami členského státu, jejichž plavidla jsou registrována v členském státě a plují pod jeho vlajkou;
- (ii) v případě Spojeného království:
- A) právnická osoba založená nebo organizovaná podle právních předpisů Spojeného království a zapojená do podstatných obchodních operací na území Spojeného království a
  - B) společnosti provozující lodní dopravu usazené mimo Spojené království a ovládané fyzickými osobami Spojeného království, jejichž plavidla jsou registrována ve Spojeném království a plují pod jeho vlajkou;
- (l) „provozováním“ vedení, řízení, udržování, užívání, požívání nebo prodej či jiná forma zcizení podniku;
  - (m) „odbornou kvalifikací“ kvalifikace doložená dokladem o dosažené kvalifikaci, odborné praxi nebo jiným osvědčením způsobilosti“;
  - (n) „prodejem a marketingem leteckých přepravních služeb“ možnost, aby letecký dopravce bez omezení prodával své letecké přepravní služby a obchodoval s nimi, včetně všech aspektů obchodování, jako je průzkum trhu, inzerce a distribuce, přičemž tyto činnosti nezahrnují tvorbu cen leteckých přepravních služeb ani příslušných podmínek;
  - (o) „službou“ jakákoli služba v jakémkoli odvětví kromě služeb poskytovaných při výkonu veřejné moci;
  - (p) „službami poskytovanými při výkonu veřejné moci“ jakákoli služba, která není poskytována ani na komerčním základě ani v soutěži s jedním nebo více poskytovateli služeb;
  - (q) „poskytovatelem služby“ fyzická nebo právnická osoba, která usiluje o poskytování služby nebo službu poskytuje;
  - (r) „poskytovatelem služby strany“ fyzická nebo právnická osoba strany, která usiluje o poskytování služby nebo službu poskytuje.

#### Článek SERVIN.1.3: Odepření výhod

1. Strana může odepřít výhody této hlavy a hlavy IV [Pohyb kapitálu, platby, převody a dočasná ochranná opatření] tohoto dílu investorovi nebo poskytovateli služby druhé strany nebo zahrnutému podniku, pokud strana, která výhody odepírá, přijme nebo zachová opatření týkající se zachování mezinárodního míru a bezpečnosti, včetně ochrany lidských práv, která:

- (a) zakazují transakce s tímto investorem, poskytovatelem služby nebo zahrnutým podnikem nebo
- (b) by byla porušena nebo obcházena, pokud by tomuto investorovi, poskytovateli služeb nebo zahrnutému podniku byly poskytnuty výhody stanovené v této hlavě a hlavě IV [Pohyb kapitálu, platby, převody a dočasná ochranná opatření] tohoto dílu, včetně případů, kdy opatření zakazují transakce s fyzickou nebo právnickou osobou, která kohokoli z nich vlastní nebo ovládá.

2. Pro upřesnění je třeba uvést, že odstavec 1 se použije na hlavu IV [Pohyb kapitálu, platby, převody a dočasná ochranná opatření] tohoto dílu, pokud se týká služeb nebo investic, u nichž strana odepřela výhody vyplývající z této hlavy.

#### Článek SERVIN.1.4: Přezkum

1. S cílem zavést potenciální zlepšení ustanovení této hlavy a v souladu se svými závazky podle mezinárodních dohod strany v souladu s článkem FINPROV.3 [Přezkum] přezkoumají svůj právní rámec týkající se obchodu službami a investic, včetně této dohody.

2. Strany se snaží ve vhodných případech přezkoumat nesouladná opatření a výhrady stanovené v příloze SERVIN-1 [Stávající opatření], příloze SERVIN-2 [Budoucí opatření], příloze SERVIN-3 [Obchodní návštěvy pro účely usazení, osoby převedené v rámci společnosti a krátkodobé obchodní návštěvy] a příloze SERVIN-4 [Smluvní poskytovatelé služeb a nezávislí odborníci] a činnosti v případě krátkodobých obchodních návštěv stanovené v příloze SERVIN-3 [Obchodní návštěvy pro účely usazení, osoby převedené v rámci společnosti a krátkodobé obchodní návštěvy] s cílem dohodnout se na potenciálních zlepšeních v jejich společném zájmu.

3. Tento článek se nepoužije na finanční služby.

### Kapitola 2: Liberalizace investic

#### Článek SERVIN.2.1: Oblast působnosti

Tato kapitola se vztahuje na opatření strany, která mají vliv na usazení podniku za účelem vykonávání hospodářských činností a na provozování takového podniku:

- (a) investory druhé strany;
- (b) zahrnutými podniky a
- (c) pro účely článku SERVIN.2.6 [Požadavky na výkon] podnikem na území strany, která opatření přijme nebo zachová.

#### Článek SERVIN.2.2: Přístup na trh

Ve vztahu ke zřízení podniku investorem druhé strany nebo zahrnutým podnikem nebo provozu zahrnutého podniku, ať již na celém svém území nebo na základě územního členění, strana nepřijme ani nezachová opatření, která:

- (a) ukládají omezení týkající se:
  - i) počtu podniků, které mohou vykonávat určitou hospodářskou činnost, ať už formou číselných kvót, monopolů, výhradních práv nebo požadavku na test ekonomické potřeby;
  - ii) celkové hodnoty transakcí nebo aktiv formou číselných kvót nebo požadavku na test ekonomické potřeby;



- iii) celkového počtu operací nebo celkového množství produkce vyjádřeného určenými číselnými jednotkami formou kvót nebo požadavku na test ekonomické potřeby<sup>10</sup>;  
11
  - iv) účasti zahraničního kapitálu ve formě maximálního omezení držby akcií cizinci nebo celkové hodnoty výše jednotlivých nebo úhrnných zahraničních investic, které je vyjádřeno v procentech, nebo
  - v) celkového počtu fyzických osob, jež mohou být zaměstnány v určitém odvětví nebo jež může zaměstnat určitý podnik a které jsou nezbytné pro výkon hospodářské činnosti a jsou s ní přímo spojeny, formou číselných kvót nebo požadavku na test ekonomické potřeby, nebo
- (b) omezují nebo vyžadují specifické typy právní subjektivity nebo společného podnikání, jejichž prostřednictvím může investor druhé strany vykonávat hospodářskou činnost.

#### Článek SERVIN.2.3: Národní zacházení

1. Každá strana poskytne investorům druhé strany a zahrnutým podnikům zacházení neméně příznivé, než jaké poskytuje v obdobných situacích svým vlastním investorům a jejich podnikům v souvislosti s jejich usazením a provozováním na svém území.
2. Zacházením poskytovaným jednou ze stran podle odstavce 1 se rozumí:
  - (a) pokud jde o regionální nebo místní úroveň veřejné správy Spojeného království, zacházení, které není méně příznivé než nejpříznivější zacházení poskytované v obdobných situacích touto úrovní státní správy investorům Spojeného království a jejich podnikům na jeho území, a
  - (b) pokud jde o veřejnou správu členského státu, zacházení, které není méně příznivé než nejpříznivější zacházení poskytované v obdobných situacích touto veřejnou správou investorům tohoto členského státu a jejich podnikům na jeho území.

#### Článek SERVIN.2.4: Zacházení podle nejvyšších výhod

1. Každá strana poskytne investorům druhé strany a zahrnutým podnikům zacházení neméně příznivé, než jaké poskytuje v obdobných situacích investorům ze třetí země a jejich podnikům v souvislosti s usazením na svém území.
2. Každá strana poskytne investorům druhé strany a zahrnutým podnikům zacházení neméně příznivé, než jaké poskytuje v obdobných situacích investorům ze třetí země a jejich podnikům v souvislosti s provozováním činnosti na svém území.
3. Odstavce 1 a 2 nelze vykládat tak, že stranu zavazují k tomu, aby na investory druhé strany nebo na zahrnuté podniky rozšířila výhodu jakéhokoli zacházení vyplývající z:

---

<sup>10</sup> Ustanovení čl. SERVIN.2.2 [Přístup na trh] písm. a) bodů i) až iii) se nevztahují na opatření přijatá za účelem omezení produkce zemědělských produktů nebo produktů rybolovu.

<sup>11</sup> Ustanovení čl. SERVIN.2.2 [Přístup na trh] písm. a) bodu iii) se nevztahuje na opatření strany, která omezuje vstupy pro poskytování služeb.

- (a) mezinárodní dohody o zamezení dvojího zdanění nebo jiné mezinárodní dohody nebo ujednání, které se týkají zcela nebo převážně zdanění, nebo
- (b) opatření stanovujících uznání, včetně uznání norem nebo kritérií pro povolování, udělování licencí nebo certifikaci fyzické osoby nebo podniku k výkonu hospodářské činnosti, nebo uznání obezřetnostních opatření uvedených v odstavci 3 přílohy GATS o finančních službách.

4. Pro upřesnění je třeba uvést, že „zacházení“ uvedené v odstavcích 1 a 2 nezahrnuje postupy pro řešení sporů mezi investorem a státem, které jsou upraveny jinými mezinárodními dohodami.

5. Pro upřesnění je třeba uvést, že existence hmotněprávních ustanovení v jiných mezinárodních dohodách uzavřených jednou ze stran se třetí zemí nebo pouhé formální provedení uvedených ustanovení do domácího práva v rozsahu, který je nezbytný k jejich začlenění do domácího právního řádu, sama o sobě nepředstavují „zacházení“ uvedené v odstavcích 1 a 2. Opatření strany podle uvedených ustanovení mohou takové zacházení představovat, a tudíž vést k porušení tohoto článku.

#### Článek SERVIN.2.5: Vrcholné vedení a správní rady

Strana nevyžaduje, aby zahrnutý podnik jmenoval jako výkonné ředitele, manažery či členy správní rady jednotlivce určité státní příslušnosti.

#### Článek SERVIN.2.6: Výkonnostní požadavky

1. Strana v souvislosti s usazením nebo provozováním jakéhokoli podniku na svém území neuloží ani neprosazuje požadavek či závazek:

- (a) vyvážet stanovenou míru nebo procentní podíl zboží či služeb;
- (b) dosáhnout stanovené míry nebo procentního podílu domácího obsahu;
- (c) nakupovat, používat nebo upřednostňovat zboží vyrobené či služby poskytované na jejím území, nebo nakupovat zboží či služby od fyzických nebo právnických osob či jiných subjektů na jejím území;
- (d) jakýmkoli způsobem vázat objem či hodnotu dovozu na objem či hodnotu vývozu nebo na výši přílivu deviz v souvislosti s takovým podnikem;
- (e) omezit na jejím území prodej zboží vyrobeného či služeb poskytovaných takovým podnikem jakýmkoli navázáním takového prodeje na objem či hodnotu jejího vývozu nebo na příliv deviz;
- (f) převádět technologie, výrobní postupy nebo jiné duševní vlastnictví fyzické nebo právnické osobě nebo jinému subjektu na jejím území<sup>12</sup>;
- (g) dodávat výlučně z území této strany zboží vyrobené nebo službu poskytovanou podnikem na určitý regionální trh či na světový trh;

---

<sup>12</sup> Pro upřesnění je třeba uvést, že ustanovením čl. SERVIN.2.6 [Výkonnostní požadavky] odst. 1 písm. f) nejsou dotčena ustanovení článku DIGIT.12 [Převod zdrojového kódu nebo přístup k němu].

- (h) umístit ústředí pro určitou oblast světa, která je širší než území strany, nebo světový trh na jejím území;
- (i) zaměstnávat určitý počet nebo procentní podíl fyzických osob této strany;
- (j) dosáhnout stanovenou úroveň nebo hodnotu výzkumu a vývoje na jejím území;
- (k) omezit vývoz nebo prodej na vývoz nebo
- (l) s ohledem na licenční smlouvy, které existují v okamžik, kdy je daný požadavek uložen či vymáhán či daný závazek vymáhán, nebo s ohledem na budoucí licenční smlouvy, které na základě svobodné vůle uzavřely podnik a fyzická nebo právnická osoba nebo jiný subjekt na jejím území, je-li daný požadavek uložen či vymáhán či daný závazek vymáhán způsobem, který přímo zasahuje do licenční smlouvy aktem jiného než soudního orgánu veřejné moci strany, přijmout
  - i) licenční poplatek pod určitou úroveň nebo
  - ii) stanovenou dobu trvání licenční smlouvy.

Toto písmeno se nepoužije, pokud je licenční smlouva uzavřena mezi podnikem a stranou. Pro účely tohoto písmene se „licenční smlouvou“ rozumí smlouva týkající se udělování licencí na technologii, výrobní postup nebo na jiné duševní vlastnictví.

2. Strana nepodmíní poskytování výhody nebo pokračování v jejím poskytování v souvislosti s usazením nebo provozováním podniku na svém území dodržováním jakéhokoli z následujících požadavků:

- (a) dosáhnout stanovené míry nebo procentního podílu domácího obsahu;
- (b) nakupovat, používat nebo upřednostňovat zboží vyrobené či služby poskytované na jejím území, nebo nakupovat zboží či služby od fyzických nebo právnických osob či jiných subjektů na jejím území;
- (c) jakýmkoli způsobem vázat objem či hodnotu dovozu na objem či hodnotu vývozu nebo na výši přílivu deviz v souvislosti s tímto podnikem;
- (d) omezit na jejím území prodej zboží vyrobeného či služeb poskytovaných tímto podnikem jakýmkoli navázáním takového prodeje na objem či hodnotu jejího vývozu nebo na příliv deviz nebo
- (e) omezit vývoz nebo prodej na vývoz.

3. Odstavec 2 nelze vykládat tak, že straně brání, aby podmínila poskytování výhody nebo pokračování v jejím poskytování v souvislosti s usazením nebo provozováním podniku na svém území dodržováním požadavku umístit na její území výrobu nebo na jejím území poskytovat službu, vzdělávat nebo zaměstnávat pracovníky, postavit nebo rozšířit určité zařízení nebo provádět výzkum a vývoj.

4. Ustanovení odst. 1 písm. f) a l) se nepoužijí, pokud:

- (a) je požadavek uložen nebo vymáhán nebo závazek vymáhán soudem, správním soudem nebo orgánem pro hospodářskou soutěž podle právních předpisů strany v oblasti hospodářské soutěže s cílem zabránit omezení nebo narušení právních předpisů v oblasti hospodářské soutěže nebo je napravit nebo
- (b) strana povoluje užití práva duševního vlastnictví v souladu s články 31 nebo 31a Dohody TRIPS nebo přijme či zachová opatření vyžadující zpřístupnění údajů nebo vyhrazených informací, jež spadají do oblasti působnosti čl. 39 odst. 3 Dohody TRIPS a jsou s ním v souladu.
5. Ustanovení odst. 1 písm. a) až c) a odst. 2 písm. a) a b) se nevztahují na kvalifikační požadavky na zboží nebo služby, pokud jde o účast v programech na podporu vývozu a programech zahraniční pomoci.
6. Pro upřesnění je třeba uvést, že tento článek nevylučuje, aby příslušné orgány strany prosazovaly jakýkoli závazek přijatý mezi osobami jinými než je strana, který tato strana přímo ani nepřímo neuložila nebo nepožadovala.
7. Pro upřesnění je třeba uvést, že odst. 2 písm. a) a b) se nepoužijí na požadavky uložené dovážející stranou na obsah zboží nutný k tomu, aby se na zboží mohlo vztahovat preferenční sazební zacházení nebo preferenční kvóty.
8. Ustanovení odst. 1 písm. l) se nepoužije v případě, že požadavek uložil či vymáhá nebo závazek vymáhá soud jako spravedlivou odměnu podle právních předpisů strany v oblasti autorského práva.
9. Strana neuloží ani nevymáhá opatření, které není v souladu s jejími závazky podle Dohody o obchodních aspektech investičních opatření (TRIMS), a to ani v případě, že takové opatření bylo touto stranou zařazeno na seznam v příloze SERVIN-1 [Stávající opatření] nebo příloze SERVIN-2 [Budoucí opatření].
10. Pro upřesnění je třeba uvést, že tento článek nelze vykládat tak, že vyžaduje, aby některá strana povolila poskytování určité služby na přeshraničním základě, pokud tato strana přijme nebo zachová omezení nebo zákazy týkající se takového poskytování služeb, které jsou v souladu s výhradami, podmínkami nebo kvalifikacemi stanovenými pro odvětví, pododvětví nebo činnost uvedené v příloze SERVIN-1 [Stávající opatření] nebo příloze SERVIN-2 [Budoucí opatření].
11. Podmínka poskytování výhody nebo pokračování v jejím poskytování uvedená v odstavci 2 nepředstavuje požadavek nebo závazek pro účely odstavce 1.

#### Článek SERVIN.2.7: Nesouladná opatření a výjimky

1. Články SERVIN.2.2 [Přístup na trh], SERVIN.2.3 [Národní zacházení], SERVIN.2.4 [Zacházení podle nejvyšších výhod], SERVIN.2.5 [Vrcholné vedení a správní rady] a SERVIN.2.6 [Výkonnostní požadavky] se nevztahují na:
- (a) stávající nesouladná opatření některé strany na úrovni:
- i) v případě Unie:
- A) Unie, jak jsou stanovena v listině závazků Unie v příloze SERVIN-1 [Stávající opatření];

- B) ústředních orgánů veřejné správy členského státu, jak jsou stanovena v listině závazků Unie v příloze SERVIN-1 [Stávající opatření];
  - C) regionálních orgánů veřejné správy členského státu, jak jsou stanovena v listině závazků Unie v příloze SERVIN-1 [Stávající opatření], nebo
  - D) místních orgánů veřejné správy jiných než uvedených v bodě C) a
- ii) v případě Spojeného království:
- A) ústředních orgánů veřejné správy, jak jsou stanovena v listině závazků Spojeného království v příloze SERVIN-1 [Stávající opatření];
  - B) regionálních orgánů veřejné správy, jak jsou stanovena v listině závazků Spojeného království v příloze SERVIN-1 [Stávající opatření],  
nebo
  - C) místních orgánů veřejné správy;
- (b) udržování v platnosti nebo rychlé obnovení jakéhokoli nesouladného opatření uvedeného v písmenu a) nebo
- (c) změnu nesouladného opatření uvedeného v písmenech a) a b) tohoto odstavce, pokud tato změna nesnižuje soulad opatření, který existoval bezprostředně před touto změnou, s články SERVIN.2.2 [Přístup na trh], SERVIN.2.3 [Národní zacházení], SERVIN.2.4 [Zacházení podle nejvyšších výhod], SERVIN.2.5 [Vrcholné vedení a správní rady] nebo SERVIN.2.6 [Výkonnostní požadavky].

2. Články SERVIN.2.2 [Přístup na trh], SERVIN.2.3 [Národní zacházení], SERVIN.2.4 [Zacházení podle nejvyšších výhod], SERVIN.2.5 [Vrcholné vedení a správní rady] a SERVIN.2.6 [Výkonnostní požadavky] se nevztahují na opatření strany, které je v souladu s výhradami, podmínkami nebo kvalifikacemi stanovenými pro odvětví, pododvětví nebo činnost uvedené v příloze SERVIN-2 [Budoucí opatření].

3. Články SERVIN.2.3 [Národní zacházení] a SERVIN.2.4 [Zacházení podle nejvyšších výhod] se nevztahují na žádné opatření, které představuje výjimku nebo odchylku od článků 3 nebo 4 Dohody TRIPS, jak je konkrétně stanoveno v článcích 3 až 5 uvedené dohody.

4. Pro upřesnění je třeba uvést, že články SERVIN.2.3 [Národní zacházení] a SERVIN.2.4 [Zacházení podle nejvyšších výhod] nelze vykládat tak, že brání straně ve stanovování požadavků na informace, mimo jiné pro statistické účely, v souvislosti s usazením nebo provozováním investorů druhé strany nebo zahrnutých podniků, pokud to nepředstavuje prostředek k obcházení povinností této strany podle uvedených článků.

### Kapitola 3: Přeshraniční obchod službami

#### Článek SERVIN.3.1: Oblast působnosti

Tato kapitola se vztahuje na opatření strany, která mají vliv na přeshraniční obchod službami uskutečňovaný poskytovateli služby druhé strany.

### Článek SERVIN.3.2: Přístup na trh

Strana nepřijme ani nezachová, ať již na celém svém území nebo na základě územního členění, opatření, která:

(a) ukládají omezení týkající se:

- i) počtu poskytovatelů služeb, kteří mohou poskytovat konkrétní službu, ať už formou číselných kvót, monopolů, výhradních poskytovatelů služeb, nebo požadavku na test ekonomické potřeby;
- ii) celkové hodnoty transakcí služeb nebo aktiv formou číselných kvót nebo požadavku na test ekonomické potřeby nebo
- iii) celkového počtu operací služeb nebo celkového množství produkce služeb vyjádřeného určenými číselnými jednotkami formou kvót nebo požadavku na provedení testu ekonomické potřeby<sup>13</sup> nebo

b) omezují či vyžadují specifický druh právní subjektivity nebo společného podniku, jehož prostřednictvím poskytovatel služby může poskytovat služby.

### Článek SERVIN.3.3: Místní přítomnost

Strana nevyžaduje, aby poskytovatel služby druhé strany zřídil podnik či jej zachoval nebo aby měl trvalý pobyt na jejím území jako podmínku pro přeshraniční poskytování služby.

### Článek SERVIN.3.4: Národní zacházení

1. Každá strana poskytne službám a poskytovatelům služeb druhé strany zacházení neméně příznivé, než jaké poskytuje v obdobných situacích svým vlastním službám a poskytovatelům služeb.

2. Strana může splnit požadavek odstavce 1 tím, že poskytne službám nebo poskytovatelům služeb druhé strany buď formálně totožné zacházení, nebo formálně odlišné zacházení, než jaké poskytuje svým vlastním službám a poskytovatelům služeb.

3. Formálně stejné nebo formálně odlišné zacházení se považuje za méně příznivé, mění-li podmínky hospodářské soutěže ve prospěch služeb nebo poskytovatelů služeb strany v porovnání se službami nebo poskytovateli služeb druhé strany.

4. Žádné ustanovení tohoto článku nelze vykládat tak, že vyžaduje, aby strana poskytovala kompenzaci za přirozená konkurenční znevýhodnění způsobená zahraniční povahou příslušných služeb nebo poskytovatelů služeb.

### Článek SERVIN.3.5: Zacházení podle nejvyšších výhod

1. Každá strana poskytne službám a poskytovatelům služby druhé strany zacházení neméně příznivé, než jaké poskytuje v obdobných situacích službám a poskytovatelům služby ze třetí země.

---

<sup>13</sup> Ustanovení čl. SERVIN.3.2 [Přístup na trh] písm. a) bodu iii) se nevztahuje na opatření strany, která omezují vstupy pro poskytování služeb.

2. Odstavec 1 nelze vykládat tak, že stranu zavazuje k tomu, aby na služby a poskytovatele služby druhé strany rozšířila výhodu jakéhokoli zacházení vyplývající z:

- (a) mezinárodní dohody o zamezení dvojího zdanění nebo jiné mezinárodní dohody nebo ujednání, které se týkají zcela nebo převážně zdanění, nebo
- (b) opatření stanovujících uznání, včetně norem nebo kritérií pro povolování, udělování licencí nebo certifikaci fyzické osoby nebo podniku k výkonu hospodářské činnosti, nebo obezřetnostních opatření uvedených v odstavci 3 přílohy GATS o finančních službách.

3. Pro upřesnění je třeba uvést, že existence hmotněprávních ustanovení v jiných mezinárodních dohodách uzavřených jednou ze stran se třetí zemí nebo pouhé formální provedení uvedených ustanovení do domácího práva v rozsahu, který je nezbytný k jejich začlenění do domácího právního řádu, sama o sobě nepředstavují „zacházení“ uvedené v odstavci 1. Opatření strany podle uvedených ustanovení mohou takové zacházení představovat, a tudíž vést k porušení tohoto článku.

#### Článek SERVIN.3.6: Nesouladná opatření

1. Články SERVIN.3.2 [Přístup na trh], SERVIN.3.3 [Místní přítomnost], SERVIN.3.4 [Národní zacházení] a SERVIN.3.5 [Zacházení podle nejvyšších výhod] se nevztahují na:

(a) stávající nesouladná opatření některé strany na úrovni:

i) v případě Unie:

- A) Unie, jak jsou stanovena v listině závazků Unie v příloze SERVIN-1 [Stávající opatření];
- B) ústředních orgánů veřejné správy členského státu, jak jsou stanovena v listině závazků Unie v příloze SERVIN-1 [Stávající opatření];
- C) regionálních orgánů veřejné správy členského státu, jak jsou stanovena v listině závazků Unie v příloze SERVIN-1 [Stávající opatření], nebo
- D) místních orgánů veřejné správy jiných než uvedených v bodě C) a

ii) v případě Spojeného království:

- A) ústředních orgánů veřejné správy, jak jsou stanovena v listině závazků Spojeného království v příloze SERVIN-1 [Stávající opatření];
- B) regionálních orgánů veřejné správy, jak jsou stanovena v listině závazků Spojeného království v příloze SERVIN-1 [Stávající opatření], nebo
- C) místních orgánů veřejné správy;

(b) udržování v platnosti nebo rychlé obnovení jakéhokoli nesouladného opatření uvedeného v písmenu a) nebo

(c) změnu nesouladného opatření uvedeného v písmenech a) a b) tohoto odstavce v rozsahu, v jakém tato změna nesnižuje soulad opatření, který existoval bezprostředně před touto

změnou, s články SERVIN.3.2 [Přístup na trh], SERVIN.3.3 [Místní přítomnost], SERVIN.3.4 [Národní zacházení] a SERVIN.3.5 [Zacházení podle nejvyšších výhod].

2. Články SERVIN.3.2 [Přístup na trh], SERVIN.3.3 [Místní přítomnost], SERVIN.3.4 [Národní zacházení] a SERVIN.3.5 [Zacházení podle nejvyšších výhod] se nevztahují na opatření strany, které je v souladu s výhradami, podmínkami nebo kvalifikacemi stanovenými pro odvětví, pododvětví nebo činnost uvedené v příloze SERVIN-2 [Budoucí opatření].

#### Kapitola 4: Vstup a dočasný pobyt fyzických osob za účelem podnikání

##### Článek SERVIN.4.1: Oblast působnosti a definice

1. Tato kapitola se vztahuje na opatření strany, která mají vliv na výkon hospodářských činností prostřednictvím vstupu fyzických osob na území druhé strany a jejich dočasného pobytu na jejím území, které jsou obchodní návštěvy pro účely usazení, smluvní poskytovatelé služeb, nezávislí odborníci, osoby převedené v rámci společnosti a krátkodobé obchodní návštěvy.
2. Pokud v této kapitole nebyly přijaty závazky, všechny požadavky stanovené v právních předpisech strany upravující vstup a dočasný pobyt fyzických osob platí i nadále, včetně předpisů týkajících se délky pobytu.
3. Bez ohledu na ustanovení této kapitoly platí i nadále všechny požadavky stanovené v právních předpisech strany týkajících se opatření v oblasti práce a sociálního zabezpečení, včetně předpisů, které se týkají minimálních mezd a kolektivních smluv o mzdách.
4. Závazky týkající se vstupu a dočasného pobytu fyzických osob za účelem podnikání se nevztahují na případy, kdy zamýšlený účel nebo účinek vstupu a dočasného pobytu narušuje nebo jinak ovlivňuje výsledek pracovněprávního sporu nebo vyjednávání nebo zaměstnávání fyzických osob, které jsou účastníky takového sporu.
5. Pro účely této kapitoly se rozumí:
  - (a) „obchodními návštěvami pro účely usazení“ fyzické osoby pracující ve vedoucím postavení v právnické osobě strany, které:
    - i) odpovídají za zřízení podniku této právnické osoby na území druhé strany;
    - ii) nenabízejí a neposkytují služby ani nevyvíjejí žádnou jinou hospodářskou činnost kromě té, jež je nutná pro účely usazení tohoto podniku, a
    - iii) nedostávají odměnu ze zdroje nacházejícího se na území druhé strany;
  - (b) „smluvními poskytovateli služeb“ fyzické osoby zaměstnávané právnickou osobou některé strany (jinou než prostřednictvím agentury pro umístování a zprostředkování zaměstnanců), jež není usazena na území druhé strany a v dobré víře uzavřela s koncovým spotřebitelem na území druhé strany smlouvu o poskytování služeb na maximální dobu 12 měsíců, jež vyžaduje dočasnou přítomnost jejich zaměstnanců, které:
    - i) nabídly stejný druh služeb jako zaměstnanci právnické osoby po dobu nejméně jednoho roku bezprostředně předcházejícího datu podání žádosti o vstup a dočasný pobyt;



- ii) mají k tomuto dni nejméně tříletou odbornou praxi získanou po dosažení zletilosti v odvětví činnosti, která je předmětem smlouvy, vysokoškolské vzdělání nebo kvalifikaci prokazující znalosti rovnocenné úrovně a odbornou kvalifikaci, která je právně vyžadována pro výkon této činnosti na území druhé strany<sup>14</sup>, a
  - iii) nedostávají odměnu ze zdroje nacházejícího se na území druhé strany;
- (c) „nezávislími odborníky“ fyzické osoby zapojené do poskytování služby a usazené jako osoby samostatně výdělečně činné na území jedné ze stran, které:
- i) se neusadily na území druhé strany;
  - ii) uzavřely smlouvu v dobré víře (jinou než prostřednictvím agentury pro umístování a zprostředkování zaměstnanců) na dobu nepřesahující 12 měsíců za účelem poskytování služeb konečnému spotřebiteli na území druhé strany, která vyžaduje jejich dočasnou přítomnost, a
  - iii) mají ke dni podání žádosti o vstup a dočasný pobyt nejméně šestiletou odbornou praxi v příslušné činnosti, vysokoškolské vzdělání nebo kvalifikaci prokazující znalosti rovnocenné úrovně a odbornou kvalifikaci, která je právně vyžadována pro výkon této činnosti na území druhé strany<sup>15</sup>,
- (d) „osobami převedenými v rámci společnosti“ fyzické osoby, které:
- i) byly zaměstnány právníkem osobou jedné strany nebo v ní působily jako partneři po dobu nejméně jednoho roku bezprostředně předcházejícího dni převedení v rámci společnosti v případě řídicích pracovníků a specialistů a po dobu nejméně šesti měsíců v případě zaměstnaných stážistů;
  - ii) v době podání žádosti pobývají mimo území druhé strany;
  - iii) jsou dočasně převedeny do podniku právníké osoby na území druhé strany, který je členem stejné skupiny jako původní právníká osoba, včetně jejího zastoupení, dceřiné společnosti, pobočky nebo hlavní společnosti<sup>16</sup>, a
  - iv) patří do jedné z těchto kategorií:
    - A) řídicí pracovníci<sup>17</sup>;

---

<sup>14</sup> Nežískala-li dotyčná osoba vzdělání či kvalifikaci na území strany, kde je služba poskytována, může tato strana posoudit rovnocennost tohoto vzdělání či kvalifikace s vysokoškolským vzděláním požadovaným na jejím území.

<sup>15</sup> Nežískala-li dotyčná osoba vzdělání či kvalifikaci na území strany, kde je služba poskytována, může tato strana posoudit rovnocennost tohoto vzdělání či kvalifikace s vysokoškolským vzděláním požadovaným na jejím území.

<sup>16</sup> Po řídicích pracovnících a specialitech se může požadovat, aby prokázali, že mají odbornou kvalifikaci a praxi vyžadovanou v právní osobě, do níž jsou převáděni.

<sup>17</sup> Ačkoli řídicí pracovníci nevykonávají úkoly související s faktickým poskytováním služeb přímo, při plnění výše uvedených povinností jim to nebrání takové úkoly provádět, jsou-li pro poskytování služeb nezbytné.

- B) specialisté nebo
  - C) zaměstnaní stážisté:
- (e) „řídícím pracovníkem“ fyzická osoba pracující ve vedoucím postavení, jež v první řadě řídí podnik na území druhé strany, která dostává pokyny zejména od správní rady nebo od akcionářů podniku nebo od jim rovnocenných osob a je pod jejich obecným dohledem, a jehož odpovědností je mimo jiné:
- i) řízení podniku nebo jeho oddělení či nižšího útvaru;
  - ii) dohled nad prací a řízení práce ostatních kontrolních, odborných nebo vedoucích zaměstnanců a
  - iii) pravomoc doporučit přijetí, propuštění nebo jiné úkony ve vztahu k zaměstnancům;
- (f) „specialistou“ fyzická osoba se specializovanými znalostmi nezbytnými pro oblasti činnosti, techniky nebo řízení podniku, které se musí posuzovat s přihlédnutím nejen ke znalostem specifickým pro daný podnik, ale také k tomu, zda má daná osoba vysokou úroveň kvalifikace, včetně odpovídající odborné praxe v určitém druhu práce nebo činnosti vyžadujících specifické technické znalosti, včetně případného členství v akreditované profesi, a
- (g) „zaměstnaným stážistou“ fyzická osoba s vysokoškolským diplomem, která je dočasně převedena za účelem rozvoje kariéry nebo pro zaškolení v oblasti obchodních technik nebo metod a je po dobu převedení placena<sup>18</sup>.

6. Smlouva o poskytování služeb uvedená v odst. 5 písm. b) a c) musí splňovat požadavky právních předpisů strany, kde je smlouva plněna.

#### Článek SERVIN.4.2: Osoby převedené v rámci společnosti a obchodní návštěvy pro účely usazení

1. S výhradou příslušných podmínek a kvalifikací uvedených v příloze SERVIN-3 [Obchodní návštěvy pro účely usazení, osoby převedené v rámci společnosti a krátkodobé obchodní návštěvy]:

- (a) každá strana povolí:
- i) vstup a dočasný pobyt osob převedených v rámci společnosti
  - ii) vstup a dočasný pobyt obchodních návštěv pro účely usazení, aniž by vyžadovala pracovní povolení nebo jiný postup předchozího schválení podobného záměru a
  - iii) zaměstnávání osob převedených v rámci společnosti z druhé strany na svém území;
- (b) strana nezachová ani nepřijme omezení v podobě číselných kvót nebo testů ekonomické potřeby, pokud jde o celkový počet fyzických osob, kterým je v určitém odvětví povolen vstup jako obchodní návštěvě pro účely usazení nebo které investor druhé strany může

---

<sup>18</sup> Může se vyžadovat, aby přijímající podnik předložil program stáže na dobu trvání pobytu ke schválení předem, a doložil tak, že účelem pobytu je stáž. V případě Rakouska, Česka, Německa, Francie, Španělska, Maďarska a Litvy musí mít stáž vztah k získanému vysokoškolskému vzdělání.

zaměstnávat jako osoby převedené v rámci společnosti, ať již na celém svém území nebo na základě územního členění, a

- (c) každá strana poskytne osobám převedeným v rámci společnosti a obchodním návštěvám pro účely usazení druhé strany během jejich dočasného pobytu na svém území zacházení neméně příznivé, než jaké poskytuje v obdobných situacích svým vlastním fyzickým osobám.

2. Povolená délka pobytu je nejvýše tři roky pro řídicí pracovníky a specialisty, nejvýše jeden rok pro zaměstnané stážisty a nejvýše 90 dnů během šestiměsíčního období pro obchodní návštěvy pro účely usazení.

#### Článek SERVIN.4.3: Krátkodobé obchodní návštěvy

1. S výhradou příslušných podmínek a kvalifikací uvedených v příloze SERVIN-3 [Obchodní návštěvy pro účely usazení, osoby převedené v rámci společnosti a krátkodobé obchodní návštěvy] umožní každá strana vstup a dočasný pobyt krátkodobým obchodním návštěvám druhé strany za účelem vykonávání činností uvedených v příloze SERVIN-3 [Obchodní návštěvy pro účely usazení, osoby převedené v rámci společnosti a krátkodobé obchodní návštěvy] za těchto podmínek:

- (a) krátkodobé obchodní návštěvy se nezabývají prodejem svého zboží nebo poskytováním služeb široké veřejnosti;
- (b) krátkodobé obchodní návštěvy nedostávají pod vlastním jménem odměnu od strany, kde dočasně pobývají, a
- (c) krátkodobé obchodní návštěvy se nezabývají poskytováním služby v rámci smlouvy uzavřené mezi právnickou osobou, která není usazena na území strany, kde dočasně pobývají, a spotřebitelem na tomto území, s výjimkou ustanovení přílohy SERVIN-3 [Obchodní návštěvy pro účely usazení, osoby převedené v rámci společnosti a krátkodobé obchodní návštěvy].

2. Není-li v příloze SERVIN-3 [Obchodní návštěvy pro účely usazení, osoby převedené v rámci společnosti a krátkodobé obchodní návštěvy] stanoveno jinak, strana povolí vstup krátkodobým obchodním návštěvám, aniž by vyžadovala pracovní povolení, test ekonomické potřeby nebo jiný postup pro předchozí schválení obdobného záměru.

3. Pokud se krátkodobé obchodní návštěvy strany zabývají poskytováním služby spotřebiteli na území strany, kde dočasně pobývají v souladu s přílohou SERVIN-3 [Obchodní návštěvy pro účely usazení, osoby převedené v rámci společnosti a krátkodobé obchodní návštěvy], poskytne jim tato strana, pokud jde o poskytování této služby, zacházení neméně příznivé, než jaké poskytuje v obdobných situacích svým vlastním poskytovatelům služeb.

4. Přípustná délka pobytu je nejvýše 90 dnů během šestiměsíčního období.

#### Článek SERVIN.4.4: Smluvní poskytovatelé služeb a nezávislí odborníci

1. V odvětvích, pododvětvích a činnostech uvedených v příloze SERVIN-4 [Smluvní poskytovatelé služeb a nezávislí odborníci] a s výhradou příslušných podmínek a kvalifikací v ní uvedených:

- (a) strana povolí vstup a dočasný pobyt smluvním poskytovatelům služeb a nezávislým odborníkům na svém území;

- (b) strana nepřijme ani nezachová omezení celkového počtu smluvních poskytovatelů služeb a nezávislých odborníků druhé strany, jimž byl povolen vstup a dočasný pobyt, formou číselných kvót nebo testu ekonomické potřeby, a
  - (c) každá strana udělí smluvním poskytovatelům služeb a nezávislým odborníkům druhé strany s ohledem na poskytování jejich služeb na svém území zacházení neméně příznivé, než jaké uděluje v podobných situacích svým vlastním poskytovatelům služby.
2. Přístup udělený na základě tohoto článku se vztahuje pouze na službu, která je předmětem smlouvy, a jeho součástí není právo používat profesní označení strany, kde se služba poskytuje.
3. Počet osob, na které se vztahuje smlouva o poskytování služeb, není větší, než je nezbytné pro plnění smlouvy, jak to mohou vyžadovat právní předpisy strany, kde je služba poskytována.
4. Přípustná délka pobytu je kumulativní doba 12 měsíců nebo doba trvání smlouvy, podle toho, která doba je kratší.

#### Článek SERVIN.4.5: Nesouladná opatření

V rozsahu, v jakém má příslušné opatření vliv na dočasný pobyt fyzických osob za účelem podnikání, se čl. SERVIN 4.2 [Osoby převedené v rámci společnosti a obchodní návštěvy pro účely usazení] odst. 1 písm. b) a c), čl. SERVIN.4.3 [Krátkodobé obchodní návštěvy] odst. 3 a čl. SERVIN 4.4 [Smluvní poskytovatelé služeb a nezávislí odborníci] odst. 1 písm. b) a c) nevztahují na:

- (a) stávající nesouladná opatření některé strany na úrovni:
  - i) v případě Unie:
    - A) Unie, jak jsou stanovena v listině závazků Unie v příloze SERVIN-1 [Stávající opatření];
    - B) ústředních orgánů veřejné správy členského státu, jak jsou stanovena v listině závazků Unie v příloze SERVIN-1 [Stávající opatření];
    - C) regionálních orgánů veřejné správy členského státu, jak jsou stanovena v listině závazků Unie v příloze SERVIN-1 [Stávající opatření], nebo
    - D) místních orgánů veřejné správy jiných než uvedených v bodě C) a
  - ii) v případě Spojeného království:
    - A) ústředních orgánů veřejné správy, jak jsou stanovena v listině závazků Spojeného království v příloze SERVIN-1 [Stávající opatření];
    - B) regionálního územního rozčlenění, jak jsou stanovena v listině závazků Spojeného království v příloze SERVIN-1 [Stávající opatření], nebo
    - C) místních orgánů veřejné správy;
- (b) udržování v platnosti nebo rychlé obnovení jakéhokoli nesouladného opatření uvedeného v písmenu a);

- (c) změnu nesouladného opatření uvedeného v písmenech a) a b) tohoto článku v rozsahu, v jakém tato změna nesnižuje soulad opatření, který existoval bezprostředně před touto změnou, s čl. SERVIN 4.2 [Osoby převedené v rámci společnosti a obchodní návštěvy pro účely usazení] odst. 1 písm. b) a c), čl. SERVIN.4.3 [Krátkodobé obchodní návštěvy] odst. 3 a čl. SERVIN 4.4 [Smluvní poskytovatelé služeb a nezávislí odborníci] odst. 1 písm. b) a c), nebo
- (d) opatření strany, které je v souladu s podmínkou nebo kvalifikací podle přílohy SERVIN-2 [Budoucí opatření].

#### Článek SERVIN.4.6: Transparentnost

1. Každá strana zveřejní informace o příslušných opatřeních týkajících se vstupu a dočasného pobytu fyzických osob druhé strany podle čl. SERVIN.4.1 [Oblast působnosti a definice] odst. 1.
2. Informace podle odstavce 1 zahrnují pokud možno tyto informace týkající se vstupu a dočasného pobytu fyzických osob:
  - (a) kategorie víza, povolení nebo obdobný typ oprávnění v souvislosti se vstupem nebo dočasným pobytem;
  - (b) požadované doklady a podmínky, které musí být splněny;
  - (c) způsob podání žádosti a možnosti týkající se místa podání, např. konzulární úřad nebo online;
  - (d) poplatky spojené s podáním žádosti a orientační časový rámec pro vyřízení žádosti;
  - (e) maximální délku pobytu v rámci každého typu povolení popsaného v písmenu a);
  - (f) podmínky pro možné prodloužení nebo obnovení platnosti;
  - (g) pravidla týkající se osob doprovázejících závislé osoby;
  - (h) dostupná řízení ve věci přezkumu nebo odvolání a
  - (i) příslušné právní předpisy s obecnou působností vztahující se na vstup a dočasný pobyt fyzických osob pro účely podnikání.
3. Co se týče informací uvedených v odstavcích 1 a 2, každá strana se snaží neprodleně informovat druhou stranu o zavedení jakýchkoli nových požadavků a postupů nebo o změnách týkajících se jakýchkoli požadavků a postupů ovlivňujících účinné podání žádosti o povolení vstupu na území prvně uvedené strany, dočasného pobytu a případně o pracovní povolení v této straně.

### Kapitola 5: Regulační rámec

#### *Oddíl 1: Domácí regulace*

##### Článek SERVIN.5.1: Oblast působnosti a definice

1. Tento oddíl se vztahuje na opatření stran, která se týkají požadavků na udílení licencí, postupů udílení licencí, kvalifikačních požadavků a postupů, formalit a technických norem, jež mají vliv na:
  - (a) přeshraniční obchod službami;

- (b) usazení nebo provozování nebo
- (c) poskytování služby prostřednictvím přítomnosti fyzické osoby jedné strany na území druhé strany podle článku SERVIN.4.1 [Oblast působnosti a definice].

Pokud jde o opatření týkající se technických norem, vztahuje se tento oddíl pouze na opatření ovlivňující obchod službami. Pro účely tohoto oddílu pojem „technické normy“ nezahrnuje regulační nebo prováděcí technické normy pro finanční služby.

2. Tento oddíl se nevztahuje na požadavky na udílení licencí, postupy udílení licencí, kvalifikační požadavky a postupy, formality a technické normy podle opatření:

- (a) které není v souladu s článkem SERVIN.2.2 [Přístup na trh] nebo 2.3 [Národní zacházení] a je uvedeno v čl. SERVIN.2.7 [Nesouladná opatření a výjimky] odst. 1 písm. a) až c) nebo s článkem SERVIN.3.2 [Přístup na trh], článkem SERVIN.3.3 [Místní přítomnost] nebo článkem SERVIN.3.4 [Národní zacházení] a je uvedeno v čl. SERVIN.3.6 [Nesouladná opatření] odst. 1 písm. a) až c) nebo s čl. SERVIN.4.2 [Osoby převedené v rámci společnosti a obchodní návštěvy pro účely usazení] odst. 1 písm. b) a c), nebo čl. SERVIN.4.3 [Krátkodobé obchodní návštěvy] odst. 3 nebo s čl. SERVIN.4.4 [Smluvní poskytovatelé služeb a nezávislí odborníci] odst. 1 písm. b) a c) a je uvedeno v čl. SERVIN.4.5 [Nesouladná opatření] odst. 1, nebo
- (b) je uvedeno v čl. SERVIN.2.7 [Nesouladná opatření a výjimky] odst. 2 nebo čl. SERVIN.3.6 [Nesouladná opatření] odst. 2.

3. Pro účely tohoto oddílu se rozumí:

- (a) „povolením“ povolení vykonávat některou z činností uvedených v odst. 1 písm. a) až c), které je výsledkem řízení, jímž musí fyzická nebo právnická osoba projít, aby prokázala soulad s požadavky na udílení licencí, kvalifikačními požadavky, technickými normami nebo formalitami pro účely získání, zachování nebo obnovení tohoto povolení; a
- (b) „příslušným orgánem“ ústřední, regionální nebo místní orgán veřejné správy či samosprávy nebo nevládní orgán vykonávající pravomoc svěřenou ústředním, regionálním nebo místním orgánem veřejné správy či samosprávy, který je oprávněn rozhodovat o povolení uvedeném v písmenu a).

#### Článek SERVIN.5.2: Podávání žádostí

Každá strana se v proveditelné míře vyvaruje požadavku, aby se žadatel u každé žádosti o povolení obracel na více než jeden příslušný orgán. Pokud činnost, pro kterou se žádá o povolení, spadá do pravomoci více příslušných orgánů, může být vyžadováno více žádostí o povolení.

#### Článek SERVIN.5.3: Lhůty pro podávání žádostí

Požaduje-li strana povolení, zajistí, aby její příslušné orgány v proveditelné míře povolovaly podání žádosti kdykoli v průběhu roku. Pokud existuje konkrétní lhůta pro podání žádosti o povolení, strana zajistí, aby příslušné orgány poskytly k podání žádosti přiměřenou lhůtu.

#### Článek SERVIN.5.4: Elektronické žádosti a přijímání kopií

Pokud některá ze stran požaduje povolení, zajistí, aby její příslušné orgány:

- (a) v maximální možné míře umožnily, aby se žádosti podávaly elektronickými prostředky, a to i z území druhé strany, a
- (b) přijímaly namísto originálů dokumentů jejich kopie, které jsou ověřeny v souladu s domácími právními předpisy strany, ledaže příslušné orgány požadují originály dokumentů na ochranu integrity povolovacího postupu.

#### Článek SERVIN.5.5: Vyřizování žádostí

1. Pokud některá ze stran požaduje povolení, zajistí, aby její příslušné orgány:
  - (a) zpracovávaly žádosti v průběhu celého roku. Pokud to není možné, měla by být tato informace v maximální možné míře zveřejněna předem;
  - (b) poskytly v co největší proveditelné míře orientační časový rámeček pro vyřízení žádosti. Tento časový rámeček musí být v co největší možné míře přiměřený;
  - (c) poskytly na žádost žadatele bez zbytečného odkladu informace o stavu žádosti;
  - (d) se ujistily v proveditelné míře bez zbytečného odkladu o úplnosti žádosti ke zpracování podle domácích právních a správních předpisů strany;
  - (e) považují-li žádost pro účely zpracování podle domácích právních a správních předpisů strany za úplnou,<sup>19</sup> v přiměřené lhůtě po podání žádosti zajistí, aby:
    - i) zpracování žádosti bylo dokončeno a
    - ii) žadatel byl o rozhodnutí týkajícím se žádosti pokud možno písemně informován<sup>20</sup>;
  - (f) považují-li žádost pro účely zpracování podle domácích právních a správních předpisů strany za neúplnou, v přiměřené lhůtě v proveditelné míře:
    - i) informují žadatele o tom, že žádost je neúplná;
    - ii) uvedou na žádost žadatele další informace potřebné ke kompletaci žádosti nebo jinak vysvětlí, proč je žádost považována za neúplnou, a
    - iii) poskytnou žadateli příležitost dodat další informace, které jsou nezbytné ke kompletaci žádosti<sup>21</sup>;

pokud však není žádná z výše uvedených skutečností proveditelná a žádost je zamítnuta z důvodu neúplnosti, příslušné orgány zajistí, aby byl žadatel v přiměřené lhůtě informován, a

---

<sup>19</sup> Příslušné orgány mohou v rámci vyvažování omezených zdrojů a potenciální zátěže pro podniky v případech, kdy je to rozumné, požadovat, aby byly všechny informace předloženy ve stanoveném formátu, aby je bylo možné považovat za „úplné pro účely zpracování“.

<sup>20</sup> Příslušné orgány mohou požadavek podle bodu ii) splnit tak, že žadatele předem písemně informují, a to i prostřednictvím zveřejněného opatření, že v případě, že po určité době od data podání žádosti nedostanou žádnou odpověď, znamená, že žádost byla přijata. Výrazem „písemně“ se rozumí i elektronický formát.

<sup>21</sup> Tato „příležitost“ neznamená, že příslušné orgány musí prodloužit lhůty.

(g) je-li žádost zamítnuta, ať již z vlastního podnětu nebo na žádost žadatele, informují žadatele o důvodech zamítnutí a o lhůtě pro odvolání proti tomuto rozhodnutí a případně o postupech pro opětovné podání žádosti; žadateli není bráněno v podání jiné žádosti pouze na základě dříve zamítnuté žádosti.

2. Strany zajistí, aby jejich příslušné orgány udělily povolení, jakmile se na základě vhodného posouzení zjistí, že žadatel splňuje podmínky pro jeho získání.

3. Strany zajistí, aby udělené povolení s výhradou platných podmínek nabylo účinnosti bez zbytečného odkladu<sup>22</sup>.

#### Článek SERVIN.5.6: Poplatky

1. V případě všech hospodářských činností kromě finančních služeb každá strana zajistí, aby byly poplatky za povolení účtované jejími příslušnými orgány přiměřené a transparentní a aby samy o sobě neomezovaly poskytování příslušné služby nebo výkon jiné hospodářské činnosti. S ohledem na náklady a administrativní zátěž se každá strana vyzývá, aby přijímala úhradu poplatků za povolení elektronickými prostředky.

2. Pokud jde o finanční služby, každá strana zajistí, aby její příslušné orgány ve vztahu k poplatkům za povolení, které účtují, poskytly žadatelům sazebník poplatků nebo informace o tom, jak jsou výše poplatků stanovovány, a nevyužívaly tyto poplatky k tomu, aby se vyhnuly závazkům nebo povinnostem strany.

3. Poplatky za povolení nezahrnují platby za využívání přírodních zdrojů, aukce, výběrová řízení nebo jiné nediskriminační způsoby udělování koncesí nebo povinné příspěvky na poskytování univerzální služby.

#### Článek SERVIN.5.7: Posouzení kvalifikace

Pokud některá strana požaduje k posouzení kvalifikace žadatele o povolení zkoušku, zajistí, aby její příslušné orgány plánovaly zkoušky v přiměřeně častých intervalech a poskytly přiměřenou dobu k tomu, aby žadatelé mohli o zkoušku požádat. Každá strana přijme v proveditelné míře žádosti o provedení těchto zkoušek v elektronické podobě a zváží použití elektronických prostředků v dalších aspektech procesu zkoušení.

#### Článek SERVIN.5.8: Zveřejnění a dostupné informace

1. Pokud strana požaduje povolení, neprodleně zveřejní informace nezbytné pro osoby, které vykonávají nebo hodlají vykonávat činnosti uvedené v čl. SERVIN.5.1 [Oblast působnosti a definice] odst. 1, pro něž se vyžaduje povolení, aby vyhověly požadavkům, formalitám, technickým normám a řízením pro získání, zachování, změnu a obnovení takového povolení. Tyto informace zahrnují v rozsahu, v jakém existují:

- (a) požadavky a postupy udílení licencí, kvalifikační požadavky a postupy a formality;
- (b) kontaktní údaje příslušných orgánů;
- (c) poplatky za povolení;

---

<sup>22</sup> Příslušné orgány nejsou odpovědné za prodlení z důvodů mimo jejich pravomoc.



- (d) použitelné technické normy;
- (e) postupy pro odvolání nebo přezkum rozhodnutí týkajících se žádostí;
- (f) postupy pro sledování nebo prosazování dodržování podmínek licencí nebo kvalifikací;
- (g) možnosti zapojení veřejnosti, například prostřednictvím slyšení nebo připomínek a
- (h) orientační časové rámce pro zpracování žádosti.

Pro účely tohoto oddílu se „zveřejněním“ rozumí uvedení v úřední publikaci, jako je úřední věstník, nebo na oficiální internetové stránce. Strany konsolidují elektronické publikace do jediného online portálu nebo jinak zajistí, že je příslušné orgány zpřístupní alternativními elektronickými prostředky tak, aby byly snadno dostupné.

2. Každá strana vyžaduje, aby každý z jejích příslušných orgánů v co největší možné míře odpovídal na jakoukoli žádost o informace nebo o pomoc.

#### Článek SERVIN.5.9: Technické normy

Každá strana vyzve své příslušné orgány, aby při přijímání technických norem přijímaly technické normy vypracované prostřednictvím otevřených a transparentních postupů, a vyzve všechny subjekty, včetně příslušných mezinárodních organizací, které jsou pověřené vypracováním technických norem, aby tak činily prostřednictvím otevřených a transparentních postupů.

#### Článek SERVIN.5.10: Podmínky povolení

1. Každá strana zajistí, aby opatření týkající se povolení byla založena na kritériích, která vylučují, aby příslušné orgány vykonávaly svou posuzovací pravomoc svévolným způsobem, a mohla mimo jiné zahrnovat způsobilost a schopnost poskytovat službu nebo jakoukoli jinou hospodářskou činnost, a to i v souladu s regulačními požadavky strany, jako jsou zdravotní a environmentální požadavky. Aby se předešlo pochybnostem, strany se dohodly, že při rozhodování může příslušný orgán kritéria vyvažovat.

2. Kritéria uvedená v odstavci 1 musí být:

- (a) jasná a jednoznačná;
- (b) objektivní a transparentní;
- (c) předem stanovená;
- (d) předem zveřejněná;
- (e) nestranná a
- (f) snadno přístupná.

3. Pokud strana přijme nebo zachová opatření týkající se povolení, zajistí, aby:

- (a) dotčený příslušný orgán zpracoval žádosti a dospěl k rozhodnutí a prováděl je objektivně a nestranně a způsobem nezávislým na nepatřičném vlivu jakékoli osoby vykonávající hospodářskou činnost, pro niž se vyžaduje povolení, a

- (b) postupy samy o sobě nebránily splnění požadavků.

#### Článek SERVIN.5.11: Omezený počet licencí

Je-li počet licencí, které jsou pro určitou činnost dostupné, omezen z důvodu nedostatku dostupných přírodních zdrojů nebo technických kapacit, použije strana u potenciálních uchazečů výběrové řízení, které zajistí plnou záruku nestrannosti, objektivitu a transparentnosti, mimo jiné zejména dostatečné zveřejnění informací o zahájení, průběhu a ukončení řízení. Při stanovení pravidel pro výběrové řízení může strana zohlednit legitimní politické cíle, včetně otázek zdraví, bezpečnosti, ochrany životního prostředí a zachování kulturního dědictví.

#### *Oddíl 2: Obecně použitelná ustanovení*

#### Článek SERVIN.5.12: Přezkumná řízení týkající se správních rozhodnutí

Strana zachová soudní, rozhodčí nebo správní soudy nebo postupy, které na žádost dotčeného investora nebo poskytovatele služeb druhé strany umožňují neprodlený přezkum správních rozhodnutí, která mají vliv na usazování nebo provozování, přeshraniční obchod službami nebo poskytování služby prostřednictvím přítomnosti fyzické osoby strany na území druhé strany, a v odůvodněných případech i vhodná nápravná opatření k těmto rozhodnutím. Pro účely tohoto oddílu se „správními rozhodnutími“ rozumí rozhodnutí nebo opatření s právním účinkem, které se vztahuje na konkrétní osobu, zboží nebo službu v konkrétním případě a vztahuje se rovněž na nečinnost v podobě nepřijetí správního rozhodnutí nebo nepřijetí takového opatření, pokud to vyžadují právní předpisy strany. V případech, kdy tato řízení nejsou nezávislá na příslušném orgánu pověřeném přijmout příslušné správní rozhodnutí, strana zajistí, aby tato řízení skutečně skýtala možnost objektivního a nestranného přezkoumání.

#### Článek SERVIN.5.13: Odborné kvalifikace

1. Žádné ustanovení tohoto článku nebrání kterékoli straně požadovat, aby fyzické osoby měly potřebné odborné kvalifikace stanovené pro dotčenou oblast činnosti na území, kde je činnost vykonávána<sup>23</sup>.
2. Profesionální organizace nebo orgány, které jsou příslušné pro dotčené odvětví činnosti na svém příslušném území, mohou vypracovat a předložit Radě partnerství společná doporučení týkající se uznávání odborných kvalifikací. Tato společná doporučení musí být podpořena fakticky podloženým posouzením:
  - (a) ekonomické hodnoty plánovaného ujednání o uznávání odborných kvalifikací a
  - (b) slučitelnosti příslušných režimů, tj. do jaké míry jsou požadavky uplatňované každou stranou na udělování povolení, licencí, výkon činnosti a osvědčování slučitelné.
3. Jakmile Rada partnerství obdrží společné doporučení, přezkoumá v přiměřené lhůtě jeho soulad s touto hlavou. Rada partnerství může po tomto přezkumu formou rozhodnutí uvedeného v

---

<sup>23</sup> Pro upřesnění je třeba uvést, že tento článek nelze vykládat tak, že brání sjednání a uzavření jedné nebo více dohod mezi stranami o uznávání odborných kvalifikací za podmínek a v rámci požadavků odlišných od podmínek a požadavků stanovených v tomto článku.

příloze této dohody, která se považuje za nedílnou součást této hlavy, vypracovat a přijmout ujednání o podmínkách uznávání odborných kvalifikací<sup>24</sup>.

4. Ujednání uvedené v odstavci 3 stanoví podmínky pro uznávání odborných kvalifikací získaných v Unii a odborných kvalifikací získaných ve Spojeném království v souvislosti s činností, na kterou se vztahuje tato hlava a hlava III [Digitální obchod] dílu prvního.

5. Při vypracovávání společných doporučení uvedených v odstavci 2 tohoto článku a když Rada partnerství posuzuje, zda takové ujednání přijmout, jak je uvedeno v odstavci 3 tohoto článku, zohlední se Pokyny pro ujednání o uznávání odborných kvalifikací uvedené v příloze SERVIN-6 [Pokyny pro ujednání o uznávání odborných kvalifikací].

### *Oddíl 3: Doručovací služby*

#### Článek SERVIN.5.14: Oblast působnosti a definice

1. Tento oddíl se vztahuje na opatření strany, která mají kromě kapitoly první, druhé, třetí a čtvrté této hlavy a oddílů 1 a 2 této kapitoly vliv na poskytování doručovacích služeb.

2. Pro účely tohoto oddílu se rozumí:

- (a) „doručovacemi službami“ poštovní, kurýrní, expresní doručovací nebo expresní poštovní služby, které zahrnují tyto činnosti: sběr, třídění, přepravu a doručování poštovních zásilek;
- (b) „expresními doručovacími službami“ sběr, třídění, přeprava a doručování poštovních zásilek s větší rychlostí a spolehlivostí a mohou zahrnovat prvky přidané hodnoty, jako je sběr z místa původu, osobní dodání adresátovi, sledování zásilky, možnost změnit místo určení a adresáta v tranzitu nebo potvrzení o přijetí;
- (c) „expresními poštovními službami“ mezinárodní expresní doručovací služby poskytované prostřednictvím sdružení EMS, které je dobrovolným sdružením určených provozovatelů poštovních služeb v rámci Světové poštovní unie (UPU);
- (d) „licenci“ povolení, které může regulační orgán strany požadovat od individuálního poskytovatele, aby mohl tento poskytovatel nabízet poštovní nebo kurýrní služby;
- (e) „poštovní zásilkou“ zásilka do 31,5 kg adresovaná v konečné podobě, ve které ji má přepravit jakýkoli druh poskytovatele doručovacích služeb, ať už veřejný nebo soukromý, a může zahrnovat takové zásilky, jako je dopis, balík, noviny nebo katalog;
- (f) „poštovním monopolem“ výlučné právo poskytovat stanovené doručovací služby na území strany nebo jeho části podle právních předpisů této strany a
- (g) „univerzální službou“ trvalé poskytování doručovacích služeb stanovené kvality na všech místech území strany nebo jeho části za ceny dostupné pro všechny uživatele.

---

<sup>24</sup> Pro upřesnění je třeba uvést, že tato ujednání nevedou k automatickému uznávání kvalifikací, ale ve společném zájmu obou stran stanoví podmínky pro příslušné orgány udělující uznání.

#### Článek SERVIN.5.15: Univerzální služba

1. Každá strana má právo vymezit, jaký druh povinnosti univerzální služby si přeje zachovat, a rozhodnout o jejím rozsahu a provádění. Veškeré povinnosti univerzální služby jsou ve vztahu ke všem poskytovatelům, na něž se tato povinnost vztahuje, spravovány transparentním, nediskriminačním a neutrálním způsobem.
2. Pokud strana požaduje, aby příchozí expresní poštovní služby byly poskytovány na základě univerzální služby, neodělí těmto službám preferenční zacházení vzhledem k jiným mezinárodním expresním doručovacím službám.

#### Článek SERVIN.5.16: Financování univerzální služby

Strana neuloží poplatky ani jiné platby za poskytování doručovací služby, která není univerzální službou pro účely financování poskytování univerzální služby. Tento článek se nevztahuje na obecně použitelná daňová opatření nebo správní poplatky.

#### Článek SERVIN.5.17: Předcházení praktikám narušujícím trh

Každá strana zajistí, aby se poskytovatelé doručovacích služeb, které mají povinnost poskytovat univerzální službu nebo drží poštovní monopoly, nepodíleli na praktikách narušujících trh, jako jsou:

- (a) používání výnosů z poskytování služby, na kterou se vztahuje povinnost univerzální služby, nebo z poštovního monopolu na křížové subvencování poskytování expresní doručovací služby nebo jakékoli doručovací služby, na kterou se nevztahuje povinnost univerzální služby, nebo
- (b) neodůvodněné rozlišování mezi spotřebiteli, pokud jde o sazby nebo jiné podmínky poskytování služby, která je předmětem univerzální služby, nebo poštovního monopolu.

#### Článek SERVIN.5.18: Licence

1. Požaduje-li strana k poskytování doručovacích služeb licenci, zveřejní:
  - (a) veškeré požadavky na udělení licence a lhůtu, jež je běžně požadována za účelem rozhodnutí o žádosti o licenci, a
  - (b) podmínky jednotlivých licencí.
2. Postupy, povinnosti a požadavky pro udělení licence jsou transparentní, nediskriminační a založené na objektivních kritériích.
3. Jestliže příslušný orgán žádost o licenci zamítne, písemně informuje žadatele o důvodech zamítnutí. Každá strana zavede odvolací řízení prostřednictvím nezávislého subjektu, které budou moci využít žadatelé, jejichž licence byla zamítnuta. Tímto subjektem může být soud.

#### Článek SERVIN.5.19: Nezávislost regulačního orgánu

1. Každá strana zřídí nebo zachová regulační orgán, který je právně odlišný od poskytovatele doručovacích služeb a je na něm funkčně nezávislý. Vlastní-li strana poskytovatele doručovacích služeb nebo nad ním má kontrolu, zajistí účinné strukturální oddělení regulační funkce od činností spojených s vlastnictvím nebo kontrolou.

2. Regulační subjekty plní své úkoly transparentně a včas a k plnění úkolů, které jim byly svěřeny, mají k dispozici odpovídající finanční a lidské zdroje. Jejich rozhodnutí musí být nestranná vůči všem účastníkům trhu.

#### *Oddíl 4: Telekomunikační služby*

##### Článek SERVIN.5.20: Oblast působnosti

Tento oddíl se vztahuje na opatření strany, která mají kromě kapitoly první, druhé, třetí a čtvrté této hlavy a oddílů 1 a 2 této kapitoly vliv na poskytování telekomunikačních služeb.

##### Článek SERVIN.5.21: Definice

Pro účely tohoto oddílu se rozumí:

- (a) „přiřazenými zařízeními“ související služby, fyzická infrastruktura a jiná zařízení nebo prvky související s telekomunikační sítí nebo telekomunikační službou, které umožňují nebo podporují poskytování služeb prostřednictvím této sítě nebo služby nebo mají potenciál tak učinit;
- (b) „koncovým uživatelem“ konečný spotřebitel nebo předplatitel veřejné telekomunikační služby, včetně jiného poskytovatele služby, než je poskytovatel veřejných telekomunikačních služeb;
- (c) „hlavními zařízeními“ zařízení veřejné telekomunikační sítě nebo služby, která:
  - i) jsou výhradně či převážně poskytována jediným poskytovatelem nebo omezeným počtem poskytovatelů a
  - ii) není možné za účelem poskytování služby ekonomicky nebo technicky nahradit;
- (d) „propojením“ spojování veřejných telekomunikačních sítí používaných stejnými nebo různými poskytovateli telekomunikačních sítí nebo telekomunikačních služeb, které má uživatelům jednoho poskytovatele umožnit komunikovat s uživateli téhož nebo jiného poskytovatele nebo získat přístup ke službám poskytovaným jiným poskytovatelem, bez ohledu na to, zda tyto služby poskytují zúčastnění poskytovatelé nebo jiný poskytovatel, který má přístup k síti;
- (e) „mezinárodní mobilní roamingovou službou“ obchodní mobilní služba poskytovaná na základě obchodní dohody mezi poskytovateli veřejných telekomunikačních služeb, která umožňuje, aby koncový uživatel používal svůj domácí mobilní přístroj nebo jiný přístroj pro hlasové či datové služby nebo služby zasílání zpráv mimo území, na kterém se nachází domácí veřejná telekomunikační síť koncového uživatele;
- (f) „službou přístupu k internetu“ veřejná telekomunikační služba, která poskytuje přístup k internetu, a tím propojení s prakticky všemi koncovými body internetu, bez ohledu na použitou technologii sítě a použité koncové zařízení;
- (g) „pronajatým okruhem“ telekomunikační služby nebo zařízení, včetně zařízení virtuální povahy, která vyčleňují kapacitu pro vyhrazené užívání uživatelem nebo dostupnost pro uživatele mezi dvěma nebo více určenými místy;

- (h) „hlavním poskytovatelem“ poskytovatel telekomunikačních sítí nebo telekomunikačních služeb, který je schopen podstatně ovlivnit podmínky účasti, pokud jde o cenu a nabídku, na relevantním trhu telekomunikačních sítí nebo služeb v důsledku kontroly nad hlavními zařízeními nebo využívání svého postavení na tomto trhu;
- (i) „síťovým prvkem“ zařízení nebo vybavení používané k poskytování telekomunikační služby, včetně vlastností, funkcí a schopností poskytovaných prostřednictvím tohoto zařízení nebo vybavení;
- (j) „přenositelností čísel“ možnost, aby si předplatitelé, kteří o to požádají, ponechali v případě pevné linky na tomtéž místě stejná telefonní čísla, pokud změní poskytovatele veřejných telekomunikačních služeb v rámci stejné kategorie, aniž by došlo ke snížení kvality, spolehlivosti nebo pohodlí;
- (k) „veřejnou telekomunikační sítí“ telekomunikační síť využívaná zcela nebo převážně k poskytování veřejných telekomunikačních služeb, která podporuje přenos informací mezi koncovými body sítě;
- (l) „veřejnou telekomunikační službou“ telekomunikační služba, která je obecně nabízena veřejnosti;
- (m) „předplatitelem“ fyzická nebo právnická osoba, která je stranou smlouvy s poskytovatelem veřejných telekomunikačních služeb o poskytování těchto služeb;
- (n) „telekomunikacemi“ vysílání a příjem signálů jakýmkoli elektromagnetickými prostředky;
- (o) „telekomunikační sítí“ přenosové systémy, popřípadě i spojovací nebo směrovací zařízení a jiné prostředky, včetně neaktivních síťových prvků, které umožňují vysílání a příjem signálů po vedení, rádiovými, optickými nebo jinými elektromagnetickými prostředky;
- (p) „telekomunikačním regulačním orgánem“ subjekt nebo subjekty, které strana pověřila regulací telekomunikačních sítí a telekomunikačních služeb, na něž se vztahuje tento oddíl;
- (q) „telekomunikační službou“ služba, která spočívá zcela nebo převážně ve vysílání a příjmu signálů, včetně signálů rozhlasového a televizního vysílání, prostřednictvím telekomunikačních sítí, mezi něž patří i síť používaná pro rozhlasové a televizní vysílání, avšak nikoli služba poskytující obsah přenášený pomocí telekomunikačních sítí a telekomunikačních služeb nebo vykonávající redakční dohled nad tímto obsahem;
- (r) „univerzální službou“ minimální soubor služeb, které musí být zpřístupněny v požadované kvalitě všem uživatelům nebo skupině uživatelů na území strany nebo jeho části za dostupné ceny bez ohledu na jejich zeměpisné umístění, a
- (s) „uživatel“ fyzická nebo právnická osoba využívající veřejnou telekomunikační službu.

#### Článek SERVIN.5.22: Telekomunikační regulační orgán

1. Každá strana zřídí nebo zachová telekomunikační regulační orgán, který:
  - (a) je právně odlišný od jakéhokoli poskytovatele telekomunikačních sítí, telekomunikačních služeb nebo telekomunikačního zařízení a je na něm funkčně nezávislý;

- (b) používá postupy a vydává rozhodnutí, která jsou vůči všem účastníkům trhu nestranná;
- (c) jedná nezávisle a nevyžaduje ani nepřijímá pokyny od žádného jiného subjektu v souvislosti s plněním úkolů, které jsou mu právními předpisy uloženy za účelem prosazování povinností stanovených v článcích SERVIN.5.24 [Propojení], SERVIN.5.25 [Přístup a používání], SERVIN.5.26 [Řešení sporů v oblasti telekomunikací], SERVIN.5.28 [Propojení s hlavními poskytovateli] a SERVIN.5.29 [Přístup k hlavním zařízením hlavních poskytovatelů];
- (d) má regulační pravomoc a odpovídající finanční a lidské zdroje k plnění úkolů uvedených v písmenu c);
- (e) má pravomoc zajistit, aby mu poskytovatelé telekomunikačních sítí nebo telekomunikačních služeb na požádání neprodleně poskytli veškeré informace<sup>25</sup>, včetně finančních informací, které jsou nezbytné k tomu, aby mohl plnit úkoly uvedené v písmenu c), a
- (f) vykonává své pravomoci transparentně a včas.

2. Každá strana zajistí, aby úkoly přidělené telekomunikačnímu regulačnímu orgánu byly zveřejněny ve snadno přístupné a jasné formě, zejména pokud jsou tyto úkoly svěřeny více než jednomu subjektu.

3. Strana, která si ponechá poskytovatele telekomunikačních sítí nebo telekomunikačních služeb ve svém vlastnictví nebo pod svou kontrolou, zajistí účinné strukturální oddělení regulační funkce od činností spojených s vlastnictvím nebo kontrolou.

4. Každá strana zajistí, aby uživatel nebo poskytovatel telekomunikačních sítí nebo telekomunikačních služeb, jichž se týká rozhodnutí telekomunikačního regulačního orgánu, měl právo podat opravný prostředek k odvolacímu orgánu, který je nezávislý na regulačním orgánu a dalších dotčených stranách. Pokud v souladu s právními předpisy strany nejsou uložena předběžná opatření, zůstává rozhodnutí v platnosti do rozhodnutí o tomto odvolání.

#### Článek SERVIN.5.23: Povolení poskytovat telekomunikační sítě nebo služby

1. Každá strana povolí poskytování telekomunikačních sítí nebo telekomunikačních služeb bez předchozího formálního povolení.

2. Každá strana zveřejní všechna kritéria, platné postupy a podmínky, za nichž jsou poskytovatelé oprávněni poskytovat telekomunikační sítě nebo telekomunikační služby.

3. Kritéria pro udělení povolení a použitelné postupy musí být co nejjednodušší, objektivní, transparentní, nediskriminační a přiměřené. Povinnosti a podmínky uložené v povolení nebo s ním spojené jsou nediskriminační, transparentní a přiměřené a souvisí s poskytovanými službami nebo sítěmi.

4. Každá strana zajistí, aby žadatel o povolení obdržel písemně důvody pro zamítnutí nebo zrušení povolení či uložení zvláštních podmínek pro poskytovatele. V takových případech má žadatel právo odvolat se k odvolacímu orgánu.

---

<sup>25</sup> S vyžádanými informacemi se nakládá v souladu s požadavky na zachování důvěrnosti.

5. Správní poplatky uložené poskytovatelům musí být objektivní, transparentní, nediskriminační a úměrné správním nákladům, které odůvodněně vznikly při řízení, kontrole a prosazování povinností stanovených v tomto oddíle<sup>26</sup>.

#### ČLÁNEK SERVIN.5.24: Propojení

Každá strana zajistí, aby měl každý poskytovatel veřejných telekomunikačních sítí nebo veřejných telekomunikačních služeb právo a v případě, že o to jiný poskytovatel veřejných telekomunikačních sítí nebo veřejných telekomunikačních služeb požádá, povinnost vyjednat propojení za účelem poskytování veřejných telekomunikačních sítí nebo veřejných telekomunikačních služeb.

#### Článek SERVIN.5.25: Přístup a používání

1. Každá strana zajistí, aby byl všem zahrnutým podnikům nebo poskytovatelům služeb druhé strany umožněn přístup k veřejným telekomunikačním sítím nebo veřejným telekomunikačním službám a jejich využívání za přiměřených a nediskriminačních<sup>27</sup> podmínek. Tento závazek se uplatní mimo jiné na odstavce 2 až 5.

2. Každá strana zajistí, aby zahrnuté podniky nebo poskytovatelé služeb druhé strany měli přístup k jakékoli veřejné telekomunikační síti nebo veřejné telekomunikační službě nabízené na jejím území nebo přes její hranice, včetně soukromých pronajatých okruhů, a mohli je využívat, a za tímto účelem s výhradou odstavce 5 zajistí, aby těmto podnikům a dodavatelům bylo povoleno:

- (a) zakoupit nebo pronajmout a připojit koncové nebo jiné zařízení, které je pomocí rozhraní spojeno se sítí a které je nezbytné k provádění jejich činností;
- (b) propojit soukromé pronajaté nebo vlastněné okruhy s veřejnými telekomunikačními sítěmi nebo s okruhy pronajatými nebo vlastněnými jiným zahrnutým podnikem nebo poskytovatelem služeb a
- (c) využívat ve své činnosti jiné operační protokoly podle svého výběru, než jaké jsou nezbytné k zajištění dostupnosti telekomunikačních služeb široké veřejnosti.

3. Každá strana zajistí, aby zahrnuté podniky nebo poskytovatelé služeb druhé strany směli využívat veřejných telekomunikačních sítí a veřejných telekomunikačních služeb pro přesun informací na jejím území nebo přes její hranice, a to rovněž pro vnitropodnikové komunikace a pro přístup k informacím uloženým v databázích či jinak ve strojově čitelném formátu na území kterékoli strany.

4. Bez ohledu na odstavec 3 může strana přijmout opatření, jež jsou nezbytná k zajištění bezpečnosti a důvěrnosti komunikace, s výhradou požadavku, aby taková opatření nesloužila způsobem, který by představoval buď skryté omezení obchodu se službami či prostředek svévolné nebo neodůvodněné diskriminace nebo zrušení či zmenšení výhod podle této hlavy.

---

<sup>26</sup> Správní poplatky nezahrnují platby za práva využívat omezené zdroje a povinné příspěvky na poskytování univerzální služby.

<sup>27</sup> Pro účely tohoto článku se výrazem „nediskriminační“ rozumí režim nejvyšších výhod a národní zacházení ve smyslu článků SERVIN.2.3 [Národní zacházení], SERVIN.3.3 [Místní přítomnost], SERVIN.2.4 [Zacházení podle nejvyšších výhod] and SERVIN.3.4 [Národní zacházení], jakož i za podmínek, které nejsou méně příznivé než podmínky přiznané jakémukoliv jinému uživateli obdobných veřejných telekomunikačních sítí nebo služeb za obdobných okolností.



5. Každá strana zajistí, aby ve vztahu k přístupu k veřejným telekomunikačním sítím a službám a k jejich využívání nebyla kladena žádná jiná podmínka, než je nutná k tomu, aby:

- (a) zabezpečila povinnost veřejné služby poskytovatelů veřejných telekomunikačních sítí nebo veřejných telekomunikačních služeb, zejména pak jejich schopnost zpřístupnit své služby široké veřejnosti, nebo
- (b) chránila technickou integritu veřejných telekomunikačních sítí nebo služeb.

#### Článek SERVIN.5.26: Řešení sporů v oblasti telekomunikací

1. Každá strana zajistí, aby v případě sporu mezi poskytovateli telekomunikačních sítí nebo telekomunikačních služeb v souvislosti s právy a povinnostmi vyplývajícími z tohoto oddílu a na žádost kterékoli ze stran sporu vydal telekomunikační regulační orgán v přiměřené lhůtě závazné rozhodnutí k vyřešení sporu.

2. Rozhodnutí telekomunikačního regulačního orgánu musí být zpřístupněno veřejnosti s ohledem na požadavky týkající se ochrany obchodního tajemství. Dotčené strany obdrží úplné odůvodnění těchto rozhodnutí a mají právo se proti uvedenému rozhodnutí odvolat podle čl. SERVIN.5.22 odst. 4 [Telekomunikační regulační orgán].

3. Postup uvedený v odstavcích 1 a 2 žádné z dotčených stran nebrání, aby podala žalobu soudnímu orgánu.

#### Článek SERVIN.5.27: Opatření na ochranu hospodářské soutěže týkající se velkých poskytovatelů

Každá strana zavede nebo zachová vhodná opatření, která mají zabránit poskytovatelům telekomunikačních sítí či telekomunikačních služeb, kteří jednotlivě nebo ve spojení zaujímají postavení hlavního poskytovatele, v uplatňování či zachovávání praktik narušujících hospodářskou soutěž. Tyto praktiky narušující hospodářskou soutěž zahrnují zejména:

- (a) křížové subvencování narušující hospodářskou soutěž;
- (b) využívání informací získaných od konkurence za účelem narušení hospodářské soutěže a
- (c) včasné neposkytnutí technických informací o hlavních zařízeních a obchodně významných informací, které jsou pro poskytování služeb nezbytné, ostatním poskytovatelům služeb.

#### Článek SERVIN.5.28: Propojení s hlavními poskytovateli

1. Každá strana zajistí, aby hlavní poskytovatelé veřejných telekomunikačních sítí nebo veřejných telekomunikačních služeb poskytovali propojení v jakémkoli technicky proveditelném bodě sítě. Takové propojení je zajištěno:

- (a) za nediskriminačních podmínek (mimo jiné pokud jde o sazby, technické normy, specifikace, kvalitu a údržbu) a v kvalitě, jež nesmí být nižší, než jaká je stanovena pro vlastní obdobné služby tohoto hlavního poskytovatele nebo obdobné služby jeho dceřiných společností či jiných přidružených subjektů;
- (b) včas, za podmínek (mimo jiné pokud jde o sazby, technické normy, specifikace, kvalitu a údržbu), které jsou transparentní, přiměřené a zohledňují kritérium ekonomické

proveditelnosti a jež jsou dostatečně samostatné, aby poskytovatel nemusel platit za síťové prvky nebo zařízení, které pro účely poskytování dané služby nepotřebuje, a

- (c) na žádost i v jiných bodech sítě než v koncových, jež jsou přístupné většině uživatelů, za poplatky odrážející náklady na vybudování dalších nezbytných zařízení.
- 2. Postupy týkající se propojení s hlavním poskytovatelem musí být veřejně přístupné.
- 3. Hlavní poskytovatelé veřejně zpřístupní buď své dohody o propojení, nebo případně své referenční nabídky na propojení.

#### Článek SERVIN.5.29: Přístup k hlavním zařízením hlavních poskytovatelů

Každá strana zajistí, aby hlavní poskytovatelé na jejím území zpřístupnili svá hlavní zařízení poskytovatelům telekomunikačních sítí nebo telekomunikačních služeb za přiměřených, transparentních a nediskriminačních podmínek za účelem poskytování veřejných telekomunikačních služeb, s výjimkou případů, kdy to není nezbytné pro dosažení účinné hospodářské soutěže na základě shromážděných skutečností a posouzení trhu provedeného telekomunikačním regulačním orgánem. Hlavní zařízení hlavního poskytovatele mohou zahrnovat síťové prvky, služby pronajatých okruhů a přiřazená zařízení.

#### Článek SERVIN.5.30: Omezené zdroje

- 1. Každá strana zajistí, aby přidělování a udělování práv na užívání omezených zdrojů, včetně rádiového spektra, čísel a přístupových práv, probíhalo otevřeným, objektivním, včasným, transparentním, nediskriminačním a přiměřeným způsobem a s přihlédnutím k cílům obecného zájmu. Postupy, podmínky a povinnosti spojené s právy na užívání vycházejí z objektivních, transparentních, nediskriminačních a přiměřených kritérií.
- 2. Současné užívání přidělených kmitočtových pásem se veřejně zpřístupní, avšak podrobná identifikace rádiového spektra přiděleného pro zvláštní státní účely není požadována.
- 3. Smluvní strany se mohou při přidělování spektra pro komerční využití spolehnout na tržní přístupy, jako jsou nabídková řízení.
- 4. Strany se dohodly, že opatření strany přidělující spektrum a spravující kmitočty nejsou sama o sobě v rozporu s články SERVIN.2.2 [Přístup na trh] and SERVIN.3.2 [Přístup na trh]. Každá strana si vyhrazuje právo zavést a uplatňovat svá opatření při správě spektra a kmitočtů, jež mohou omezit počet poskytovatelů telekomunikačních služeb, za předpokladu, že tak činí způsobem, který je v souladu s touto dohodou. To zahrnuje možnost přidělovat kmitočtová pásma s ohledem na současné a budoucí potřeby a dostupnost spektra.

#### Článek SERVIN.5.31: Univerzální služba

- 1. Každá strana má právo vymezit, jaký druh povinností univerzální služby si přeje zachovat, a rozhodnout o jejich rozsahu a provádění.
- 2. Každá strana spravuje povinnosti univerzální služby přiměřeným, transparentním, objektivním a nediskriminačním způsobem, který je neutrální z hlediska hospodářské soutěže a nezatěžuje více, než je nezbytné pro druh univerzální služby vymezené touto stranou.

3. Každá strana zajistí, aby postupy pro určení poskytovatelů univerzální služby byly otevřené všem poskytovatelům veřejných telekomunikačních sítí nebo veřejných telekomunikačních služeb. Toto určení poskytovatelů musí být učiněno prostřednictvím efektivního, transparentního a nediskriminačního mechanismu.

4. Pokud se strana rozhodne poskytnout poskytovatelům univerzální služby náhradu, zajistí, aby tato náhrada nepřesáhla čisté náklady způsobené povinnostmi univerzální služby.

#### Článek SERVIN.5.32: Přenositelnost čísel

Každá strana zajistí, aby poskytovatelé veřejných telekomunikačních služeb poskytovali službu přenositelnosti čísla za přiměřených podmínek.

#### Článek SERVIN.5.33: Otevřený přístup k internetu

1. Každá strana zajistí, aby poskytovatelé služeb přístupu k internetu v souladu s jejími právními a správními předpisy umožnili uživatelům těchto služeb:

- (a) přístup k informacím a obsahu a jejich šíření, využívání a poskytování aplikací a služeb podle vlastního výběru, s výhradou nediskriminační, přiměřené, transparentní a přiměřené správy sítě, a
- (b) používání přístrojů podle svého výběru za předpokladu, že tyto přístroje nepoškodí bezpečnost jiných přístrojů, sítě nebo služeb poskytovaných prostřednictvím sítě.

2. Pro upřesnění je třeba uvést, že žádné ustanovení tohoto článku nebrání stranám přijmout opatření s cílem chránit veřejnou bezpečnost s ohledem na uživatele on-line.

#### Článek SERVIN.5.34: Důvěrnost informací

1. Každá strana zajistí, aby poskytovatelé, kteří získají informace od jiného poskytovatele během postupu jednání o dohodách podle článků SERVIN.5.24 [Propojení], SERVIN.5.25 [Přístup a používání], SERVIN.5.28 [Propojení s hlavními poskytovateli] a SERVIN.5.29 [Přístup k hlavním zařízením hlavních poskytovatelů], používali tyto informace výhradně k účelu, pro který byly poskytnuty, a aby vždy respektovali důvěrnost předávaných nebo uchovávaných informací.

2. Každá strana zajistí důvěrnost sdělení a s ním souvisejících provozních údajů přenášených při využívání veřejných telekomunikačních sítí nebo veřejných telekomunikačních služeb, s výhradou požadavku, aby opatření použitá za tímto účelem nesloužila jako prostředek svévolné nebo neodůvodněné diskriminace nebo jako zastřené omezování obchodu službami.

#### Článek SERVIN.5.35: Podílnictví zahraničních subjektů

Pokud jde o poskytování telekomunikačních sítí nebo telekomunikačních služeb prostřednictvím usazení a aniž je dotčen článek SERVIN.2.7 [Nesouladná opatření], strana neuloží požadavky na společné podniky ani neomezí účast zahraničního kapitálu, pokud jde o maximální procentní omezení pro podílnictví zahraničních subjektů nebo celkovou hodnotu jednotlivých nebo úhrnných zahraničních investic.

#### Článek SERVIN.5.36: Mezinárodní mobilní roaming<sup>28</sup>

1. Strany usilují o spolupráci při prosazování transparentních a přiměřených sazeb za mezinárodní mobilní roamingové služby způsobem, který může pomoci podpořit růst obchodu mezi stranami a zvýšit blahobyt spotřebitelů.
2. Strany se mohou rozhodnout, že přijmou opatření ke zvýšení transparentnosti a posílení hospodářské soutěže, pokud jde o mezinárodní mobilní roamingové sazby a technologické alternativy, jako je:
  - (a) zajištění snadné dostupnosti informací o maloobchodních cenách pro konečné uživatele a
  - (b) minimalizace překážek používání technologických alternativ roamingu, kdy koneční spotřebitelé při návštěvě území strany z území druhých stran mají přístup k telekomunikačním službám za použití jimi zvoleného zařízení.
3. Každá strana vybízí poskytovatele veřejných telekomunikačních služeb na svém území, aby veřejnosti zpřístupnili informace o maloobchodních cenách za mezinárodní mobilní roamingové služby za hlasové, datové a textové zprávy, které svým koncovým uživatelům nabízí při návštěvě území druhé strany.
4. Žádné ustanovení tohoto článku nezavazuje žádnou stranu, aby regulovala sazby nebo podmínky týkající se mezinárodních mobilních roamingových služeb.

#### *Oddíl 5: Finanční služby*

#### Článek SERVIN.5.37 Oblast působnosti

1. Tento oddíl se vztahuje na opatření strany, která mají kromě kapitoly první, druhé, třetí a čtvrté této hlavy a oddílů 1 a 2 této kapitoly vliv na poskytování finančních služeb.
2. Pro účely tohoto oddílu se pojmem „činnosti prováděné při výkonu veřejné moci“ uvedeným v čl. SERVIN.1.2 [Definice] písm. f) rozumí<sup>29</sup>:
  - (a) činnosti vykonávané centrální bankou nebo měnovým orgánem nebo jakýmkoli jiným veřejným subjektem při provádění měnové nebo kurzové politiky;
  - (b) činnosti, které jsou součástí zákonného systému sociálního zabezpečení nebo veřejných plánů důchodového zabezpečení, a
  - (c) jiné činnosti prováděné veřejnoprávním subjektem na účet strany nebo se zárukou strany nebo za použití finančních zdrojů strany nebo jejích veřejnoprávních subjektů.

---

<sup>28</sup> Tento článek se nevztahuje na roamingové služby uvnitř Evropské unie, které představují komerční mobilní služby poskytované podle obchodní dohody mezi poskytovateli veřejných telekomunikačních služeb, jež koncovému uživateli umožňují používat jeho domácí mobilní telefon nebo jiné zařízení pro hlasové nebo datové služby nebo služby zaslání zpráv v jiném členském státě, než ve kterém se nachází domácí veřejná telekomunikační síť tohoto koncového uživatele.

<sup>29</sup> Pro upřesnění je třeba uvést, že tato změna se použije na „služby poskytované při výkonu veřejné moci“ uvedené v čl. SERVIN.1.2 [Definice] písm. o), stejně jako na se použije na „činnosti prováděné při výkonu veřejné moci“ uvedené v čl. SERVIN.1.2 [Definice] písm. f).

3. Pro účely použití čl. SERVIN.1.2 [Definice] písm. f) na tento oddíl, pokud strana umožní svým poskytovatelům finančních služeb, aby poskytovali některou z činností uvedených v odst. 2 písm. b) nebo c) tohoto článku v soutěži s veřejným subjektem nebo poskytovatelem finanční služby, nezahrnují tyto činnosti „činnosti prováděné při výkonu veřejné moci“.

4. Ustanovení čl. SERVIN.1.2 písm. a) [Definice] se nevztahuje na služby zahrnuté v tomto oddílu.

#### Článek SERVIN.5.38: Definice

Pro účely této hlavy se rozumí:

(a) „finanční službou“ služba finanční povahy nabízená poskytovatelem finančních služeb některé strany, která zahrnuje tyto činnosti:

i) pojišťovací služby a služby související s pojištěním:

A) přímé pojištění (včetně soupojištění):

aa) životní pojištění;

bb) neživotní pojištění;

B) zajištění a retrocese;

C) zprostředkování pojištění, například makléřství a agentury; a

D) doplňkové služby k pojištění, například služby v oborech poradenství, pojistná matematika, posouzení rizika a vyrovnání nároků;

ii) bankovní a jiné finanční služby (kromě pojištění):

A) příjem vkladů a jiných splatných finančních prostředků od veřejnosti;

B) půjčky všech typů, včetně spotřebitelského úvěru, hypotečního úvěru, faktoringu a financování obchodních transakcí;

C) finanční leasing;

D) veškeré služby týkající se plateb a převodů peněz, včetně úvěrových, platebních a debetních karet, cestovních šeků a bankovních směnek;

E) záruky a závazky;

F) obchodování na vlastní účet nebo na účet zákazníků, ať už na burze, na mimoburzovním trhu nebo jinak, s těmito prostředky:

(aa) nástroji peněžního trhu (včetně šeků, směnek, vkladových certifikátů);

(bb) cizí měnou;

(cc) deriváty, mimo jiné včetně termínovaných obchodů (futures) a opcí;

- (dd) nástroji využívajícími směnných kurzů a úrokových sazeb, včetně takových produktů jako swapy a dohody o termínování kurzů;
  - (ee) převoditelnými cennými papíry; a
  - (ff) s ostatními obchodovatelnými nástroji a finančními aktivy, včetně drahých kovů;
- G) účast na emisích všech druhů cenných papírů, včetně upisování a investování v roli prostředníka (veřejně i soukromě), a poskytování služeb souvisejících s takovými emisemi;
  - H) peněžní makléřství;
  - I) správa aktiv, například správa hotovosti nebo portfolia, všechny formy správy kolektivního investování, správa penzijního fondu, správcovské, depozitní a svěřenské služby;
  - J) služby při vyrovnání a zúčtování finančního majetku, včetně cenných papírů, derivátů a jiných obchodovatelných nástrojů;
  - K) poskytování a přenos finančních informací a zpracování finančních dat a souvisejícího softwaru a
  - L) poradenské, zprostředkovatelské a jiné pomocné finanční služby ve vztahu ke všem činnostem uvedeným v bodech A) až K), včetně úvěrových referencí a rozborů, výzkumu a poradenství v oblasti investic a portfolia, poradenství v oblasti akvizic a podnikové restrukturalizace a strategie;
- (b) „poskytovatelem finančních služeb“ fyzická nebo právnická osoba strany, která usiluje o poskytování finančních služeb nebo je poskytuje, a nezahrnuje veřejný subjekt;
  - (c) „novou finanční službou“ služba finanční povahy, včetně služeb vztahujících se ke stávajícím nebo novým produktům nebo způsobu, jakým se daný produkt dodává, která není poskytována žádným poskytovatelem finančních služeb na území strany, nýbrž je poskytována na území druhé strany,
  - (d) „veřejným subjektem“:
    - i) vláda, centrální banka nebo měnový orgán strany nebo subjekt vlastněný nebo kontrolovaný stranou, který se především zabývá výkonem veřejných funkcí nebo činností pro veřejné účely; tento pojem nezahrnuje subjekt, který se především zabývá poskytováním finančních služeb na obchodním základě, nebo
    - ii) soukromý subjekt vykonávající funkce, které obvykle vykonává centrální banka nebo měnový orgán při výkonu těchto funkcí;
  - (e) „samosprávnou organizací“ jakýkoli nevládní subjekt, včetně burzy nebo trhu cenných papírů nebo termínových obchodů (futures), zúčtovací agentury nebo jakékoli jiné organizace či sdružení případně vykonávající regulaci či dohled nad poskytovateli finančních služeb na základě stanov či pověření ústředního, regionálního nebo místního orgánu veřejné správy či samosprávy.

#### Článek SERVIN.5.39: Výjimka pro obezřetnostní opatření

1. Žádné ustanovení této dohody nebrání straně, aby přijala nebo zachovala opatření z obezřetnostních důvodů<sup>30</sup>, jako je:

- (a) ochrana investorů, vkladatelů, pojistníků nebo osob, vůči nimž má poskytovatel finančních služeb fiduciární povinnost, nebo
- (b) zajišťování integrity a stability finančního systému strany.

2. V případech, kdy tato opatření nejsou v souladu s ustanoveními této dohody, nesmějí být používána jako prostředek, jak se vyhnout závazkům nebo povinnostem strany podle této dohody.

#### Článek SERVIN.5.40: Důvěrné informace

Aniž je dotčena část třetí [Spolupráce v oblasti prosazování práva a justiční spolupráce v trestních věcech], žádné ustanovení této dohody nelze vykládat jako povinnost kterékoli ze stran zveřejnit informace o obchodech a účetnictví jednotlivých zákazníků nebo jakékoli důvěrné nebo interní informace ve vlastnictví veřejnoprávních subjektů.

#### Článek SERVIN.5.41: Mezinárodní normy

Strany vynaloží veškeré úsilí, aby se na jejich území prováděly a používaly mezinárodně dohodnuté normy v odvětví finančních služeb pro regulaci a dohled, boj proti praní peněz a financování terorismu a boj proti daňovým únikům a vyhýbání se daňovým povinnostem. K těmto mezinárodně dohodnutým normám se mimo jiné řadí normy přijaté: skupinou G20; Radou pro finanční stabilitu; Basilejským výborem pro bankovní dohled, zejména jeho „Základní zásady pro účinný bankovní dohled“; Mezinárodní asociací dozorů v pojišťovnictví, zejména její „Základní zásady pojišťovnictví“; Mezinárodní organizací komisí pro cenné papíry, zejména její „Cíle a principy regulace cenných papírů“; Finančním akčním výborem a Globálním fórem pro transparentnost a výměnu informací v daňových záležitostech Organizace pro hospodářskou spolupráci a rozvoj.

#### Článek SERVIN.5.42: Finanční služby nově poskytované na území jedné strany

1. Každá strana povolí poskytovateli finančních služeb druhé strany usazenému na jejím území poskytovat jakoukoli novou finanční službu, jejíž poskytování by povolila svým vlastním poskytovatelům finančních služeb podle vnitrostátního práva za obdobných okolností, pod podmínkou, že zavedení nové finanční služby nevyžaduje přijetí nového právního předpisu nebo změnu stávajícího právního předpisu. To neplatí pro pobočky druhé strany usazené na území strany.

2. Strana může stanovit institucionální a právní formu, jejímž prostřednictvím lze službu poskytovat, a může k poskytování služby vyžadovat povolení. Vyžaduje-li se takové oprávnění, rozhodnutí o jeho udělení se přijme v přiměřené době a může být odmítnuto jen z obezřetnostních důvodů.

#### Článek SERVIN.5.43: Samosprávné organizace

---

<sup>30</sup> Pro upřesnění je třeba uvést, že to nebrání straně přijmout nebo zachovat opatření z obezřetnostních důvodů ve vztahu k pobočkám zřízeným na jejím území právníckými osobami v druhé straně.

Jestliže strana vyžaduje členství či účast v jakékoli samosprávné organizaci nebo přístup k ní k tomu, aby poskytovatelé finančních služeb druhé strany poskytovali finanční služby na jejím území, zabezpečí, aby tato samosprávná organizace dodržovala povinnosti podle článků SERVIN.2.3 [Národní zacházení], SERVIN.2.4 [Zacházení podle nejvyšších výhod] a SERVIN.3.4 [Národní zacházení] a SERVIN.3.5 [Zacházení podle nejvyšších výhod].

#### Článek SERVIN.5.44: Zúčtovací a platební systémy

Za podmínek, které odpovídají národnímu zacházení, uděluje každá strana poskytovatelům finančních služeb druhé strany, kteří jsou usazeni na jejím území, přístup k platebním a zúčtovacím systémům, které provozují veřejnoprávní subjekty, a k oficiálním možnostem financování a refinancování, které jsou dostupné v normálním průběhu běžného podnikání. Tento článek neposkytuje přístup k nástrojům strany, působí-li strana jako půjčovatel poslední instance.

#### *Oddíl 6: Služby v mezinárodní námořní dopravě*

#### Článek SERVIN.5.45: Oblast působnosti a definice

1. Tento oddíl se vztahuje na opatření strany, která mají kromě kapitol 1, 2, 3, 4 a oddílu 1 této kapitoly vliv na poskytování služeb v mezinárodní námořní dopravě.
2. Pro účely tohoto oddílu a kapitol 1, 2, 3 a 4 této hlavy se rozumí:
  - (a) „službami v mezinárodní námořní dopravě“ doprava cestujících nebo nákladu námořními plavidly mezi přístavem jedné strany a přístavem druhé strany nebo třetí země, nebo mezi přístavy různých členských států, která zahrnuje přímé uzavírání smluv s poskytovateli jiných dopravních služeb, za účelem zajištění dopravních operací typu z domu do domu nebo multimodálních dopravních operací pod jedním přepravním dokladem, nikoli však právo poskytovat tyto jiné dopravní služby;
  - (b) „dopravní operací typu z domu do domu nebo multimodální dopravní operací“ přeprava mezinárodního nákladu pod jedním přepravním dokladem, při níž je použito více než jednoho druhu dopravy a která zčásti probíhá v mezinárodních mořských vodách;
  - (c) „mezinárodním nákladem“ náklad přepravovaný mezi přístavem jedné strany a přístavem druhé strany nebo třetí země nebo mezi přístavy různých členských států;
  - (d) pomocnými námořními službami služby při manipulaci s nákladem, služby celního odbavení, služby skladování a úschovy kontejnerů, služby lodních agentů a námořní zasilatelské nákladní služby a skladovací služby a služby skladů;
  - (e) „námořními službami při manipulaci s nákladem“ činnosti vykonávané dokařskými společnostmi, včetně provozovatelů terminálů, s výjimkou přímých činností dokařů, pokud je pracovní síla organizována nezávisle na dokařských nebo terminálových společnostech; k zahrnutým činnostem patří organizace těchto činností a dohled nad těmito činnostmi:
    - i) nakládka nebo vykládka nákladu z lodi a na loď;
    - ii) uvazování nebo odvazování nákladu; a
    - iii) přijetí či dodání a úschova nákladů před nakládkou na loď nebo po vyložení z lodi;



- (f) „službami celního odbavení“ činnosti, které spočívají v provádění celních formalit týkajících se dovozu, vývozu nebo tranzitu nákladů na účet jiné osoby bez ohledu na to, zda jsou tyto služby hlavní činností poskytovatele služby nebo běžným doplňkem jeho hlavní činnosti;
- (g) „službami skladování a úschovy kontejnerů“ činnosti, které spočívají ve skladování, nakládání, vykládání nebo opravě kontejnerů a jejich přípravě pro nalodění, ať už v přístavních oblastech, nebo ve vnitrozemí;
- (h) „službami námořních agentur“ činnosti, které spočívají v agenturním zastupování obchodních zájmů jedné nebo více lodních linek nebo rejdařství v určité zeměpisné oblasti za tímto účelem:
  - i) marketingu a prodeje služeb v námořní dopravě a souvisejících služeb, od cenových nabídek po fakturaci a vystavování konosamentů jménem linek nebo společností, opatřování a opětovný prodej nezbytných souvisejících služeb, přípravu dokumentace a poskytování obchodních informací a
  - ii) jednání jménem linek nebo společností, organizování přivolání lodě nebo převzetí nákladu, je-li to vyžadováno;
- (i) „přípojnou dopravou“, aniž je dotčena oblast působnosti činností, které lze podle příslušných vnitrostátních právních předpisů považovat za kabotáž, předchozí a následná přeprava mezinárodního nákladu, včetně nákladu v kontejnerech, kusového nákladu a volně loženého suchého nebo kapalného nákladu, po moři mezi přístavy nacházejícími se na území strany, je-li tento mezinárodní náklad „na cestě“, tj. směřuje do místa určení nebo připlouvá z přístavu nalodění mimo území této strany,
- (j) „námořními zasilatelskými nákladními službami“ činnosti, které spočívají v organizaci a sledování odesílání zásilek jménem lodních zasilatelů zařizováním dopravních a souvisejících služeb, přípravou dokumentace a poskytováním obchodních informací;
- (k) „přístavními službami“ služby poskytované řídicím orgánem přístavu, jeho subdodavateli nebo jinými poskytovateli služby v oblasti námořního přístavu nebo na vodní cestě do této oblasti na podporu přepravy nákladu nebo cestujících a
- (l) „skladovacími a skladovými službami“ služby skladování zmrazeného nebo chlazeného zboží, služby skladování volně ložených kapalin nebo plynů a jiné skladovací a skladové služby.

#### Článek SERVIN.5.46: Povinnosti

1. Aniž jsou dotčena nesouladná opatření nebo jiná opatření uvedená v člancích SERVIN.2.7 [Nesouladná opatření a výjimky] a SERVIN.3.6 [Nesouladná opatření], každá strana zavede zásadu neomezeného přístupu na mezinárodní námořní trhy a k mezinárodním námořním obchodům na komerčním a nediskriminačním základě tím, že:

- (a) přizná lodím plujícím pod vlajkou druhé strany nebo provozovaným poskytovateli služeb druhé strany zacházení, které není méně příznivé než zacházení, které přiznala svým vlastním lodím, mimo jiné pokud jde o:
  - i) přístup do přístavů;
  - ii) využívání přístavní infrastruktury;

- iii) využívání pomocných námořních služeb a
  - iv) celní služby a přidělení prostoru pro kotvení a vybavení pro nakládku a vykládku, včetně souvisejících poplatků a plateb;
- (b) zpřístupní poskytovatelům služby v mezinárodní námořní dopravě druhé strany za přiměřených podmínek, které nejsou méně příznivé, než jsou podmínky platné pro její vlastní poskytovatele nebo plavidla či plavidla nebo poskytovatele ze třetí země (včetně poplatků a plateb, specifikací a kvality poskytované služby), tyto přístavní služby: lodivodské služby, pomoc při vlečení a tažení lodí, dodávky zásob, paliva a vody, likvidaci odpadů a balastní vody z vypouštění nádrží, služby kapitána přístavu, navigační služby, zařízení pro nouzové opravy, kotvení, přistání, služby spojené s uvazováním a odvazováním plavidla a provozní služby na pobřeží nezbytné pro provoz plavidla, včetně komunikace, dodávek vody a elektrické energie.
- (c) umožní poskytovatelům služeb mezinárodní námořní dopravy druhé strany, případně s výhradou povolení příslušného orgánu, přemísťovat vlastní nebo pronajaté prázdné kontejnery, které se nepřepravují mezi přístavy Spojeného království nebo mezi přístavy členského státu jako náklad za úplatu, a
- (d) umožní poskytovatelům služby v mezinárodní námořní dopravě druhé strany poskytovat přípojnou dopravu mezi přístavy Spojeného království nebo mezi přístavy členského státu, případně s výhradou povolení vydaného příslušným orgánem.

2. Při uplatňování zásady uvedené v odstavci 1 strana:

- (a) nezačlení do budoucích dohod o službách v mezinárodní námořní dopravě s třetími zeměmi ustanovení o sdílení nákladu, včetně suchého sypkého a kapalného nákladu a pravidelné námořní dopravy, a v případě, že takováto ustanovení existují v předchozích dohodách, v přiměřené lhůtě ukončí jejich platnost;
- (b) nepřijme ani nezachová opatření, které vyžaduje, aby celý mezinárodní náklad nebo jeho část byly přepravovány výlučně plavidly registrovanými touto stranou nebo vlastněnými nebo kontrolovanými fyzickými osobami této strany;
- (c) zruší všechna jednostranná opatření a správní, technické a ostatní překážky, které by mohly představovat skryté omezování nebo by mohly mít diskriminační účinky na svobodné poskytování služeb v mezinárodní námořní dopravě, a upustí od jejich zavádění, a
- (d) nebrání poskytovatelům služeb v mezinárodní námořní dopravě druhé strany v přímém uzavírání smluv s jinými poskytovateli dopravní služby pro účely dopravních operací typu z domu do domu nebo multimodálních dopravních operací.

#### *Oddíl 7: Právní služby*

##### Článek SERVIN.5.47: Oblast působnosti

1. Tento oddíl se vztahuje na opatření strany, která mají kromě kapitoly první, druhé, třetí a čtvrté této hlavy a oddílů 1 a 2 této kapitoly vliv na poskytování určených právních služeb.
2. Žádným ustanovením tohoto oddílu není dotčeno právo strany nediskriminačním způsobem regulovat poskytování určených právních služeb na svém území a dohlížet na něj.

##### Článek SERVIN.5.48: Definice

Pro účely tohoto oddílu se rozumí:

- a) „určenými právními službami“ právní služby související s právem domovské jurisdikce a mezinárodním právem veřejným, s výjimkou práva Unie;
- b) „domovskou jurisdikcí“ jurisdikce (nebo část jurisdikce) členského státu nebo Spojeného království, v níž právník získal svůj profesní titul domovské jurisdikce, nebo v případě právníka, který získal profesní titul domovské jurisdikce ve více než jedné jurisdikci, jakákoli z těchto jurisdikcí;
- c) „právem domovské jurisdikce“ právo domovské jurisdikce<sup>31</sup> právníka;
- d) „profesním titulem domovské jurisdikce“:
  - i) v případě právníka Unie profesní titul získaný v členském státě, jenž opravňuje k poskytování právních služeb v tomto členském státě, nebo
  - ii) v případě právníka Spojeného království titul advokáta, právního zástupce u vyšší instance nebo právního zástupce u nižší instance, jenž opravňuje k poskytování právních služeb v jakékoli části jurisdikce Spojeného království;
- e) „právníkem“:
  - i) fyzická osoba z Unie, která je v členském státě oprávněna poskytovat právní služby v rámci profesního titulu domovské jurisdikce, nebo
  - ii) fyzická osoba ze Spojeného království, která je v jakékoli části jurisdikce Spojeného království oprávněna poskytovat právní služby v rámci profesního titulu domovské jurisdikce;
- f) „právníkem druhé strany“:
  - i) pokud je „druhou stranou“ Unie, právník uvedený v písm. e) bodě i), nebo
  - ii) pokud je „druhou stranou“ Spojené království, právník uvedený v písm. e) bodě ii), a
- g) „právními službami“ tyto služby:
  - i) služby právního poradenství a
  - ii) právní rozhodčí, smírčí a mediační služby (s výjimkou služeb poskytovaných fyzickými osobami podle čl. SERVIN 4.1 [Oblast působnosti a definice]).<sup>32</sup>

„Právní služby“ nezahrnují právní zastupování před správními agenturami, soudy a jinými řádně ustavenými úředními tribunály strany, právní poradenství a služby právního povolení, dokumentace a osvědčení poskytované právníky, kteří byli pověřeni výkonem veřejných funkcí ve správě justice, jako jsou notáři, „huissiers de justice“ nebo jiní „officiers publics et

---

<sup>31</sup> Pro upřesnění je třeba uvést, že pro účely této hlavy je právo Evropské unie součástí práva domovské jurisdikce právníků uvedených v čl. SERVIN.5.48 [Definice] písm. e) bodě i).

<sup>32</sup> „Právními rozhodčími, smírčími a mediačními službami“ se rozumí vypracování listin, které mají být předloženy rozhodci, smírčí nebo mediátorovi v jakémkoli sporu týkajícím se uplatňování a výkladu práva, vystupování před rozhodcem, smírčem nebo mediátorem a příprava na toto vystupování. Nezahrnují rozhodčí, smírčí a mediační služby ve sporech, které se netýkají uplatňování a výkladu práva; ty spadají do služeb souvisejících s podnikovým poradenstvím. Nezahrnují ani působení ve funkci rozhodce, smírce nebo mediátora. Podkategorií jsou mezinárodní právní rozhodčí, smírčí nebo mediační služby; jedná se o stejné služby v případech, kdy se spor týká stran ze dvou nebo více zemí.

ministériels“, a služby poskytované soudními vykonavateli, kteří jsou jmenováni úředním aktem vlády.

#### Článek SERVIN.5.49: Povinnosti

1. Strana povolí právníkovi druhé strany poskytovat na svém území určené právní služby v rámci profesního titulu domovské jurisdikce tohoto právníka v souladu s články SERVIN.2.2 [Přístup na trh], SERVIN.2.3 [Národní zacházení], SERVIN.3.2 [Přístup na trh], SERVIN.3.4 [Národní zacházení] a SERVIN.4.4. [Smluvní poskytovatelé služeb a nezávislí odborníci].
2. Pokud strana (hostitelská jurisdikce) požaduje registraci na svém území jako podmínku pro to, aby právník druhé strany poskytoval určené právní služby podle odstavce 1, požadavky a postup pro takovou registraci:
  - (a) nejsou méně příznivé než požadavky a postup, které se vztahují na fyzickou osobu ze třetí země, která poskytuje právní služby v souvislosti s právem třetí země nebo mezinárodním právem veřejným v rámci profesního titulu této osoby ze třetí země na území hostitelské jurisdikce, a
  - (b) neodpovídají jakémukoli požadavku na rekvalifikaci nebo přijetí do právnické profese hostitelské jurisdikce ani nejsou tomuto požadavku rovnocenné.
3. Odstavec 4 se vztahuje na poskytování určených právních služeb podle odstavce 1 prostřednictvím usazení.
4. V souladu s podmínkami stanovenými v kapitole 2 [Liberalizace investic] této hlavy a s jejich výhradou strana povolí právnické osobě druhé strany zřídit na svém území pobočku, jejímž prostřednictvím jsou podle odstavce 1 poskytovány určené právní služby<sup>33</sup>. Tím nejsou dotčeny požadavky, aby určité procento akcionářů, vlastníků, partnerů nebo členů správní rady právnické osoby mělo kvalifikaci pro výkon určité profese, jako je právník nebo účetní, nebo tuto profesi vykonávalo.

#### Článek SERVIN.5.50: Nesouladná opatření

1. Článek SERVIN.5.49 [Povinnosti] se nevztahuje na:
  - a) stávající nesouladná opatření některé strany na úrovni:
    - i) v případě Unie:
      - A) Unie, jak jsou stanovena v listině závazků Unie v příloze SERVIN-1 [Stávající opatření];
      - B) ústředních orgánů veřejné správy členského státu, jak jsou stanovena v listině závazků Unie v příloze SERVIN-1 [Stávající opatření];
      - C) regionálních orgánů veřejné správy členského státu, jak jsou stanovena v listině závazků Unie v příloze SERVIN-1 [Stávající opatření], nebo
      - D) místních orgánů veřejné správy jiných než uvedených v písm. C) a
    - ii) v případě Spojeného království:
      - A) ústředních orgánů veřejné správy, jak jsou stanovena v listině závazků Spojeného království v příloze SERVIN-1 [Stávající opatření];

---

<sup>33</sup> Pro upřesnění je třeba uvést, že pro účely tohoto odstavce se „určenými právními službami“ rozumí v případě služeb poskytovaných v Unii právní služby v souvislosti s právem Spojeného království nebo kterékoli jeho části a mezinárodního práva veřejného (vyjma práva Unie) a v případě služeb poskytovaných ve Spojeném království právní služby v souvislosti s právem členských států (vyjma práva Unie) a mezinárodním právem veřejným (vyjma práva Unie).

- B) regionálních orgánů veřejné správy, jak jsou stanovena v listině závazků Spojeného království v příloze SERVIN-1 [Stávající opatření], nebo
  - C) místních orgánů veřejné správy;
- b) udržování v platnosti nebo rychlé obnovení jakéhokoli nesouladného opatření uvedeného v písmenu a) nebo
  - c) změnu nesouladného opatření uvedeného v písmenech a) a b) v rozsahu, v jakém tato změna nesnižuje soulad opatření, který existoval bezprostředně před touto změnou, s článkem SERVIN.5.49 [Povinnosti].
2. Článek SERVIN.5.49 [Povinnosti] se nevztahuje na opatření strany, které je v souladu s výhradami, podmínkami nebo kvalifikacemi stanovenými pro odvětví, pododvětví nebo činnost uvedené v příloze SERVIN-2 [Budoucí opatření].
3. Tento oddíl se použije, aniž je dotčena příloha SERVIN-4 [Smluvní poskytovatelé služeb a nezávislí odborníci].

### *HLAVA III: DIGITÁLNÍ OBCHOD*

#### Kapitola 1: Obecná ustanovení

##### Článek DIGIT.1 Cíl

Cílem této hlavy je usnadnit digitální obchod, odstranit neodůvodněné překážky obchodu elektronickými prostředky a zajistit otevřené, bezpečné a důvěryhodné internetové prostředí pro podniky a spotřebitele.

##### Článek DIGIT.2 Oblast působnosti

- 1. Tato hlava se vztahuje na opatření strany, jež mají vliv na obchod elektronickými prostředky.
- 2. Tato hlava se nepoužije na audiovizuální služby.

##### Článek DIGIT.3 Právo na regulaci

Strany opětovně potvrzují právo na regulaci na svém území za účelem dosažení legitimních cílů politiky, jako je ochrana veřejného zdraví, sociální služby, veřejné vzdělávání, bezpečnost, životní prostředí, včetně změny klimatu, veřejná mravnost, sociální ochrana nebo ochrana spotřebitele, soukromí a ochrana údajů a podpora a ochrana kulturní rozmanitosti.

##### Článek DIGIT.4 Výjimky

Pro upřesnění je třeba uvést, že nic v této hlavě nebrání stranám přijmout nebo zachovat opatření v souladu s článkem EXC.1 [Obecné výjimky], článkem EXC.4 [Bezpečnostní výjimky] a článkem SERVIN.5.39 [Výjimka pro obezřetnostní opatření] z důvodů veřejného zájmu, které jsou v nich uvedeny.

##### Článek DIGIT.5 Definice

- 1. Na tuto hlavu se vztahují definice uvedené v článku SERVIN.1.2 [Definice] hlavy II [Služby a investice] tohoto dílu.
- 2. Pro účely této hlavy se rozumí:

- (a) „spotřebitelem“ fyzická osoba využívající veřejnou telekomunikační službu k jiným než profesionálním účelům;
- (b) „přímým marketingovým sdělením“ jakákoli forma obchodní reklamy, jejímž prostřednictvím fyzická nebo právnická osoba předává marketingová sdělení přímo uživateli prostřednictvím veřejné telekomunikační služby a která zahrnuje alespoň elektronickou poštu a textové a multimediální zprávy (SMS a MMS);
- (c) „elektronickou autentizací“ elektronický proces, který umožňuje potvrzení:
  - (i) elektronické identifikace fyzické nebo právnické osoby nebo
  - (ii) původu a integrity dat v elektronické podobě;
- (d) „službou elektronického doporučeného doručování“ služba, která umožňuje přenášet data mezi třetími osobami elektronickými prostředky a poskytuje důkazy týkající se nakládání s přenášenými daty, včetně dokladu o odeslání a přijetí dat, a která chrání přenášená data před rizikem ztráty, odcizení, poškození nebo neoprávněných změn;
- (e) „elektronickou pečetí“ data v elektronické podobě používaná fyzickou osobou, která jsou připojena k jiným datům v elektronické podobě nebo jsou s nimi logicky spojena s cílem zaručit jejich původ a integritu;
- (f) „elektronickým podpisem“ data v elektronické podobě, která jsou připojena k jiným datům v elektronické podobě nebo jsou s nimi logicky spojena, která:
  - (i) používá fyzická osoba k odsouhlasení dat v elektronické podobě, k nimž se vztahují, a
  - (ii) jsou propojena s daty v elektronické podobě, k nimž se vztahují, tak, aby bylo možné zjistit jakékoli následné pozměnění dat;
- (g) „elektronickým časovým razítkem“ data v elektronické podobě, která spojují jiná data v elektronické podobě s určitým okamžikem a prokazují, že tato jiná data existovala v daném okamžiku;
- (h) „elektronickou službou vytvářející důvěru“ elektronická služba, která spočívá:
  - (i) ve vytváření, ověřování shody a ověřování platnosti elektronických podpisů, elektronických pečetí, elektronických časových razítek, služeb elektronického doporučeného doručování a certifikátů souvisejících s těmito službami;
  - (ii) ve vytváření, ověřování shody a ověřování platnosti certifikátů pro autentizaci internetových stránek nebo
  - (iii) v uchovávání elektronických podpisů, pečetí nebo certifikátů souvisejících s těmito službami;
- (i) „údaji veřejné správy“ údaje vlastněné nebo držené jakoukoli úrovní veřejné správy a nevládními subjekty při výkonu pravomocí, které jim byly svěřeny jakoukoli úrovní veřejné správy;

- (j) „veřejnou telekomunikační službou“ telekomunikační služba, která je obecně nabízena veřejnosti;
- (k) „uživatel“ fyzická nebo právnická osoba využívající veřejnou telekomunikační službu.

## Kapitola 2: Toky údajů a ochrana osobních údajů

### Článek DIGIT.6 Přeshraniční toky údajů

1. Strany se zavazují zajistit přeshraniční toky údajů s cílem usnadnit obchod v digitální ekonomice. Za tímto účelem strana neomezuje přeshraniční toky údajů mezi stranami tím, že:
  - (a) požaduje používání výpočetních zařízení nebo síťových prvků na území strany ke zpracování, a to i uložením povinnosti používat výpočetní zařízení nebo síťové prvky, které jsou certifikovány nebo schváleny na území strany;
  - (b) požaduje lokalizaci dat na území strany za účelem jejich uložení nebo zpracování;
  - (c) zakazuje skladování nebo zpracování na území druhé strany nebo
  - (d) podmiňuje přeshraniční předávání údajů používáním výpočetních zařízení nebo síťových prvků na území stran nebo požadavky na lokalizaci na území stran.
2. Strany přezkoumají provádění tohoto ustanovení a vyhodnotí jeho fungování do tří let ode dne vstupu této dohody v platnost. Strana může druhé straně kdykoli navrhnout přezkoumání seznamu omezení uvedených v odstavci 1. Taková žádost se posuzuje s porozuměním.

### Článek DIGIT.7 Ochrana osobních údajů a soukromí

1. Každá strana uznává, že jednotlivci mají právo na ochranu osobních údajů a soukromí a že vysoké standardy v tomto ohledu přispívají k důvěře v digitální ekonomiku a k rozvoji obchodu.
2. Žádné ustanovení této dohody nebrání straně přijmout nebo zachovat opatření na ochranu osobních údajů a soukromí, a to i pokud jde o přeshraniční předávání údajů, za předpokladu, že právní předpisy strany stanoví nástroje umožňující předávání údajů za podmínek obecně platných<sup>34</sup> pro ochranu předávaných údajů.
3. Každá strana informuje druhou stranu o jakémkoli opatření uvedeném v odstavci 2, které přijme nebo zachová.

## Kapitola 3: Zvláštní ustanovení

### Článek DIGIT.8 Clo z elektronického přenosu

1. Elektronické přenosy se považují za poskytování služby ve smyslu hlavy II [Služby a investice] tohoto dílu.
2. Strany neuloží clo z elektronického přenosu.

---

<sup>34</sup> Pro upřesnění je třeba uvést, že „obecně platné podmínky“ odkazují na objektivně formulované podmínky, které se horizontálně vztahují na neurčený počet hospodářských subjektů, a zahrnují tak celou řadu situací a případů.

#### Článek DIGIT.9 Nevyžadování předchozího povolení

1. Strana nevyžaduje předchozí povolení k poskytování služby elektronickými prostředky pouze z toho důvodu, že je poskytována on-line, ani nepřijme či nezachová žádný jiný požadavek s rovnocenným účinkem.

Služba je poskytována on-line, je-li poskytována elektronickými prostředky a aniž jsou strany současně přítomny.

2. Odstavec 1 se nevztahuje na telekomunikační služby, služby rozhlasového a televizního vysílání, služby související s hazardními hrami, služby právního zastupování ani na služby notářů nebo rovnocenných povolání v rozsahu, v němž zahrnují přímou a specifickou účast na výkonu veřejné moci.

#### Článek DIGIT.10: Uzavírání smluv elektronickou cestou

1. Každá strana zajistí, aby smlouvy mohly být uzavírány elektronickými prostředky a aby její právní předpisy nevytvářely pro používání elektronických smluv překážky ani nevedly k tomu, že by smlouvy byly zbaveny právních účinků a platnosti pouze z toho důvodu, že smlouva byla uzavřena elektronickými prostředky.

2. Odstavec 1 se nevztahuje na:

- (a) služby rozhlasového a televizního vysílání;
- (b) služby související s hazardními hrami;
- (c) služby právního zastupování;
- (d) služby notářů nebo rovnocenných povolání v rozsahu, v němž zahrnují přímou a specifickou účast na výkonu veřejné moci;
- (e) smlouvy, které vyžadují osobní svědectví;
- (f) smlouvy, které zakládají nebo převádějí práva k nemovitostem;
- (g) smlouvy, pro něž právo vyžaduje zásah soudů, orgánů veřejné moci nebo povolání vykonávajících veřejnou moc;
- (h) smlouvy o poskytnutých zárukách, kolaterálu, které uzavírají osoby mimo svou obchodní, podnikatelskou nebo profesní činnost nebo
- (i) smlouvy v oblasti rodinného nebo dědického práva.

#### Článek DIGIT.11 Elektronická autentizace a elektronické služby vytvářející důvěru

1. Strana nepopře právní účinky a přípustnost elektronického dokumentu, elektronického podpisu, elektronické pečeti nebo elektronického časového razítka či dat zaslaných a obdržených prostřednictvím služby elektronického doporučeného doručování jako důkazu v soudním řízení pouze z toho důvodu, že mají elektronickou podobu.

2. Strana nepřijme ani nezachová opatření, která by:



- (a) zakazovala stranám elektronické transakce, aby pro svoji transakci společně stanovily vhodné metody elektronické autentizace, nebo
- (b) bránila stranám, aby elektronická transakce mohla soudním a správním orgánům prokázat, že používání elektronické autentizace nebo elektronických služeb vytvářejících důvěru v dané transakci splňuje příslušné právní požadavky.

3. Aniž je dotčen odstavec 2, strana může požadovat, aby byla metoda elektronické autentizace nebo služba vytvářející důvěru pro určitou kategorii transakcí certifikována orgánem akreditovaným v souladu s jejími právními předpisy nebo aby splňovala určité výkonnostní normy, které jsou objektivní, transparentní a nediskriminační a týkají se pouze specifických charakteristik dané kategorie transakcí.

#### Článek DIGIT.12: Předání či zpřístupnění zdrojového kódu

1. Strana nepožaduje předání či zpřístupnění zdrojového kódu softwaru, který vlastní fyzická nebo právnická osoba druhé strany.
2. V zájmu větší jistoty je třeba uvést následující:
  - (a) obecné výjimky, bezpečnostní výjimky a výjimka pro obezřetnostní opatření uvedené v článku DIGIT.4 [Výjimky] se vztahují na opatření strany přijatá nebo zachovávaná v souvislosti s certifikačním postupem a
  - (b) odstavec 1 tohoto článku se nevztahuje na dobrovolné předání či zpřístupnění zdrojového kódu na obchodním základě fyzickou nebo právnickou osobou druhé strany, například v souvislosti s transakcí v rámci zadávání veřejných zakázek nebo volně sjednanou smlouvou.
3. Žádné ustanovení tohoto článku nemá vliv na:
  - (a) požadavek soudu nebo správního soudu nebo požadavek orgánu pro hospodářskou soutěž podle právních předpisů strany v oblasti hospodářské soutěže, jejichž účelem je zabránit omezení nebo narušení hospodářské soutěže nebo je napravit;
  - (b) požadavek regulačního orgánu podle právních nebo správních předpisů strany týkajících se ochrany veřejné bezpečnosti uživatelů on-line, s výhradou záruk proti neoprávněnému zveřejnění;
  - (c) ochranu a prosazování práv duševního vlastnictví a
  - (d) právo strany přijmout opatření v souladu s článkem III Dohody o vládních zakázkách začleněné do článku PPROC.2 [Začlenění některých ustanovení Dohody o vládních zakázkách a veřejné zakázky, na které se vztahuje tato dohoda] hlavy VI [Zadávání veřejných zakázek] tohoto dílu.

#### Článek DIGIT.13 Důvěra spotřebitelů v on-line prostředí

1. Uznávající význam posílení důvěry spotřebitelů v digitální obchod každá strana přijme nebo zachová opatření k zajištění účinné ochrany spotřebitelů, kteří se zapojují do transakcí elektronického obchodu, mimo jiné opatření, která:
  - (a) zakazují podvodné a klamavé obchodní praktiky;

- (b) požadují, aby dodavatelé zboží a poskytovatelé služeb jednali v dobré víře a dodržovali poctivé obchodní praktiky, a to i prostřednictvím zákazu účtovat spotřebitelům nevyžádané zboží a služby;
- (c) požadují, aby dodavatelé zboží nebo poskytovatelé služeb, a to i v případě, že jednají prostřednictvím zprostředkujících poskytovatelů služeb, podávali spotřebitelům jasné a podrobné informace o své totožnosti a kontaktních údajích, dotčené transakci, včetně hlavních vlastností zboží nebo služeb, o plné ceně včetně všech příslušných poplatků a o použitelných právech spotřebitelů (v případě zprostředkujících poskytovatelů služeb to znamená, že umožní, aby tyto informace poskytl dodavatel zboží nebo poskytovatel služeb) a
- (d) poskytují spotřebitelům přístup k prostředkům nápravy v případě porušení jejich práv, včetně práva na nápravu v situaci, kdy zboží nebo služby jsou zaplacené a nejsou dodány nebo poskytnuty podle dohody.

2. Strany uznávají, že je důležité svěřit svým agenturám pro ochranu spotřebitele nebo jiným příslušným orgánům odpovídající pravomoci k prosazování práva a to, aby tyto agentury spolupracovaly v zájmu ochrany spotřebitelů a posílení důvěry spotřebitelů v online prostředí.

#### Článek DIGIT.14 Nevyžádaná přímá marketingová sdělení

- 1. Každá strana zajistí, aby uživatelé byli účinně chráněni před nevyžádanými přímými marketingovými sděleními.
- 2. Každá strana zajistí, aby přímá marketingová sdělení nebyla zasílána uživatelům, kteří jsou fyzickými osobami, pokud v souladu s právními předpisy každé strany neudělili souhlas s přijímáním takových sdělení.
- 3. Aniž je dotčen odstavec 2, umožní strana fyzickým nebo právnickým osobám, které v souladu s podmínkami stanovenými právními předpisy této strany shromáždily kontaktní údaje uživatele v souvislosti s dodáním zboží nebo poskytnutím služeb, aby tomuto uživateli zaslaly přímá marketingová sdělení pro své vlastní podobné zboží nebo služby.
- 4. Každá strana zajistí, aby přímá marketingová sdělení byla jako taková jasně identifikovatelná, jasně uváděla, čím jménem jsou činěna, a aby obsahovala nezbytné informace, které uživatelům umožní kdykoli požádat o bezplatné ukončení jejich podáváníí.
- 5. Každá strana poskytne uživatelům přístup k prostředkům nápravy vůči poskytovatelům přímých marketingových sdělení, kteří nedodržují opatření přijatá nebo zachovaná podle odstavců 1 až 4.

#### Článek DIGIT.15 Veřejně přístupné údaje státní správy

- 1. Strany uznávají, že usnadnění přístupu veřejnosti k údajům státní správy a jejich využívání přispívá ke stimulaci hospodářského a sociálního rozvoje, konkurenceschopnosti, produktivity a inovací.
- 2. V rozsahu, v jakém se strana rozhodne zpřístupnit údaje státní správy veřejnosti, usiluje v co největší možné míře o to, aby tyto údaje:
  - (a) byly ve formátu, který umožňuje snadné vyhledávání, získání, používání, opětovné použití a redistribuci;

- (b) byly ve strojově čitelném a prostorově přístupném formátu;
- (c) obsahovaly popisná metadata, která jsou co nejstandardnější;
- (d) byly k dispozici prostřednictvím spolehlivých, uživatelsky přívětivých a volně dostupných rozhraní pro programování aplikací;
- (e) byly pravidelně aktualizovány;
- (f) nepodléhaly podmínkám použití, které jsou diskriminační nebo zbytečně omezují opakované použití, a
- (g) byly k dispozici pro opakované použití v plném souladu s příslušnými pravidly stran pro ochranu osobních údajů.

3. Strany usilují o spolupráci s cílem určit způsoby, jak může každá strana rozšířit přístup k údajům státní správy a jejich využívání, které strana zveřejnila, s cílem zvýšit a vytvářet obchodní příležitosti nad rámec jejich využívání veřejným sektorem.

#### Článek DIGIT.16 Spolupráce v regulačních otázkách týkajících se digitálního obchodu

1. Strany si vyměňují informace o regulačních záležitostech v souvislosti s digitálním obchodem, které se týkají:

- (a) uznávání a usnadňování interoperabilních elektronických služeb vytvářejících důvěru a autentizačních služeb;
- (b) zacházení s přímými marketingovými sděleními;
- (c) ochrany spotřebitele a
- (d) jakékoli další záležitosti týkající se rozvoje digitálního obchodu, včetně nově vznikajících technologií.

2. Odstavec 1 se nevztahuje na pravidla a záruky strany týkající se ochrany osobních údajů a soukromí, včetně přeshraničního předávání osobních údajů.

#### Článek DIGIT.17 — Ujednání o počítačových službách

1. Strany se dohodly, že pro účely liberalizace obchodu se službami a investicemi v souladu s hlavou II [Služby a investice] tohoto dílu se za počítačové a související služby považují bez ohledu na to, zda jsou poskytovány prostřednictvím sítě, včetně internetu, tyto služby:

- (a) poradenství, adaptace, strategie, analýza, plánování, specifikace, navrhování, vývoj, instalace, implementace, integrace, testování, ladění, aktualizace, podpora, technická pomoc nebo správa počítačů nebo počítačových systémů;
- (b) počítačové programy vymezené jako soubory instrukcí potřebné pro chod a komunikaci počítačů (práce na nich a jich samotných) a dále poradenství, strategie, analýza, plánování, specifikace, navrhování, vývoj, instalace, zavádění, integrace, testování, ladění, aktualizace, úprava, údržba, podpora, technická pomoc, správa nebo používání počítačových programů nebo pro počítačové programy;

- (c) zpracování dat, ukládání dat, hostování dat nebo databázové služby;
- (d) služby oprav a údržby kancelářské techniky a zařízení včetně počítačů a
- (e) služby odborného vzdělávání pro pracovníky klientů týkající se počítačových programů, počítačů nebo počítačových systémů, jinde nezařazené.

Pro upřesnění je třeba uvést, že služby umožněné počítačem a související služby jiné než služby uvedené v odstavci 1 nelze samy o sobě považovat za počítačové a související služby.

#### *HLAVA IV: POHYB KAPITÁLU, PLATBY, PŘEVODY A DOČASNÁ OCHRANNÁ OPATŘENÍ*

##### Článek CAP.1: Cíle

Cílem této hlavy je umožnit volný pohyb kapitálu a plateb souvisejících s transakcemi liberalizovanými podle této dohody.

##### Článek CAP.2: Běžný účet

Každá strana povoluje veškeré platby a převody týkající se transakcí na běžném účtu platební bilance ve volně směnitelné měně, které spadají do oblasti působnosti této dohody, v souladu s články Dohody o Mezinárodním měnovém fondu.

##### Článek CAP.3: Pohyb kapitálu

1. Každá strana v souvislosti s transakcemi na kapitálovém a finančním účtu platební bilance povoluje volný pohyb kapitálu za účelem liberalizace investic a jiných transakcí, jak je stanoveno v hlavě II [Služby a investice] tohoto dílu.
2. Strany vedou vzájemné konzultace ve specializovaném obchodním výboru pro služby, investice a digitální obchod s cílem usnadnit pohyb kapitálu mezi nimi, a podpořit tak obchod a investice.

##### Článek CAP.4: Opatření ovlivňující pohyb kapitálu, platby nebo převody

1. Články CAP.2 [Běžný účet] a CAP.3 [Pohyb kapitálu] nelze vykládat tak, že některé straně brání v uplatňování jejich právních předpisů týkajících se:
  - (a) úpadku, platební neschopnosti nebo ochrany práv věřitelů;
  - (b) vydávání cenných papírů, termínovaných obchodů (futures), opcí nebo jiných finančních nástrojů a obchodování nebo podnikání s nimi;
  - (c) účetního výkaznictví nebo vedení záznamů o pohybu kapitálu, platbách nebo převodech, je-li to nezbytné pro pomoc donucovacím orgánům nebo finančním regulačním orgánům;
  - (d) trestných činů nebo klamavých či podvodných praktik;
  - (e) zajištění souladu s příkazy nebo rozsudky v soudním nebo správním řízení nebo
  - (f) systému sociálního zabezpečení, veřejného důchodového systému nebo systému povinného spoření.

2. Právní předpisy, na něž se odkazuje v odstavci 1, se nesmějí uplatňovat svévolným či diskriminujícím způsobem, ani jinak představovat zastřené omezování pohybu kapitálu, plateb nebo převodů.

#### Článek CAP.5: Dočasná ochranná opatření

1. Za výjimečných okolností, kdy vzniknou vážné obtíže v chodu hospodářské a měnové unie Evropské unie, nebo hrozí-li tyto potíže, může Evropská unie na dobu nepřesahující šest měsíců přijmout nebo zachovat ochranná opatření týkající se pohybu kapitálu, plateb nebo převodů.

2. Opatření uvedená v odstavci 1 se omezí na nezbytně nutnou míru.

#### Článek CAP.6: Omezení v případě potíží s platební bilancí a vnějším financováním

1. Má-li strana vážné potíže s platební bilancí nebo vnější finanční potíže nebo jí takové potíže hrozí, může přijmout nebo zanechat omezující opatření dotýkající se pohybu kapitálu, plateb nebo převodů<sup>35</sup>.

2. Opatření uvedená v odstavci 1:

(a) musí být v souladu s Dohodou o Mezinárodním měnovém fondu;

(b) nesmějí přesahovat to, co je nezbytné k reakci na okolnosti popsané v odstavci 1;

(c) musí být dočasná a postupně odstraňována podle toho, jak se bude zlepšovat situace uvedená v odstavci 1;

(d) nesmějí působit zbytečnou újmu obchodním, hospodářským a finančním zájmům druhé strany a

(e) nesmějí být diskriminační ve srovnání s třetími zeměmi v obdobných situacích.

3. V případě obchodu se zbožím může každá strana přijmout nebo zachovat omezující opatření v zájmu udržení vnější finanční pozice nebo platební bilance. Tato opatření musí být v souladu s GATT 1994 a Ujednáním o ustanoveních o platební bilanci Všeobecné dohody o clech a obchodu 1994.

4. V případě obchodu se službami může každá strana přijmout nebo zachovat omezující opatření v zájmu udržení vnější finanční pozice nebo platební bilance. Tato opatření musí být v souladu s článkem XII GATS.

5. Strana, která zachová nebo přijme opatření uvedená v odstavcích 1 a 2, o nich neprodleně uvědomí druhou stranu.

6. Pokud strana přijme nebo zachová omezení podle tohoto článku, přistoupí strany neprodleně ke konzultacím ve specializovaném obchodním výboru pro služby, investice a digitální obchod, ledaže se konzultace uskuteční na jiných fórech. Uvedený výbor posoudí potíže s platební

---

<sup>35</sup> Pro upřesnění je třeba uvést, že vážné potíže s platební bilancí nebo vnější finanční potíže či hrozba takových potíží mohou být mimo jiných faktorů způsobeny vážnými potížemi souvisejícími s měnovou a kurzovou politikou nebo hrozbou takových potíží.

bilancí nebo s vnější finanční situací, které vedly k přijetí příslušných opatření, přičemž se přihlíží k faktorům, jako jsou:

- (a) povaha a rozsah potíží;
- (b) vnější hospodářské a obchodní prostředí a
- (c) alternativní nápravná opatření, která by bylo možné využít.

7. V rámci konzultací podle odstavce 6 se posuzuje soulad omezujících opatření s odstavci 1 a 2. Musí být přijata všechna dostupná relevantní zjištění statistické či faktické povahy předložená Mezinárodním měnovým fondem a v závěrech se zohlední hodnocení platební bilance a vnější finanční situace dotčené strany provedené Mezinárodním měnovým fondem.

## *HLAVA V: DUŠEVNÍ VLASTNICTVÍ*

### Kapitola 1: Obecná ustanovení

#### Článek IP.1: Cíle

Cílem této hlavy je:

- a) usnadnit výrobu, poskytování a komercializaci inovativních a tvůrčích produktů a služeb mezi stranami omezením narušování a překážek tohoto obchodu, a přispět tak k udržitelnějšímu hospodářství podporujícím začlenění, a
- b) zajistit přiměřenou a účinnou úroveň ochrany a prosazování práv duševního vlastnictví.

#### Článek IP.2: Oblast působnosti

1. Tato hlava doplňuje a dále upřesňuje práva a povinnosti stran podle Dohody TRIPS a dalších mezinárodních smluv v oblasti duševního vlastnictví, jejichž jsou stranami.

2. Tato hlava nebrání žádné straně zavést rozsáhlejší ochranu a prosazování práv duševního vlastnictví, než jaké vyžaduje tato hlava, za předpokladu, že taková ochrana a prosazování nebudou v rozporu s touto hlavou.

#### Článek IP.3: Definice

Pro účely této hlavy se rozumí:

- a) „Pařížskou úmluvou“ Pařížská úmluva o ochraně průmyslového vlastnictví ze dne 20. března 1883 naposledy revidovaná ve Stockholmu dne 14. července 1967;
- b) „Bernskou úmluvou“ Bernská úmluva o ochraně literárních a uměleckých děl ze dne 9. září 1886 revidovaná v Paříži dne 24. července 1971 a pozměněná dne 28. září 1979;
- c) „Římskou úmluvou“ Mezinárodní úmluva o ochraně výkonných umělců, výrobců zvukových záznamů a rozhlasových organizací přijatá v Římě dne 26. října 1961;
- d) „WIPO“ Světová organizace duševního vlastnictví;

- e) „právy duševního vlastnictví“ všechny kategorie duševního vlastnictví, na které se vztahují články IP.7 [Autoři] až IP.37 [Ochrana odrůdových práv] této hlavy nebo oddíly 1 až 7 části II Dohody TRIPS. Ochrana duševního vlastnictví zahrnuje ochranu proti nekalé soutěži podle článku 10 bis Pařížské úmluvy;
- f) „státním příslušníkem“ ve vztahu k příslušnému právu duševního vlastnictví osoba některé ze stran, která by splňovala kritéria způsobilosti pro ochranu stanovená v dohodě TRIPS a v mnohostranných dohodách uzavřených a spravovaných pod záštitou WIPO, jichž je strana smluvní stranou.

#### Článek IP.4: Mezinárodní dohody

1. Strany potvrzují svůj závazek plnit mezinárodní dohody, jejichž jsou stranami:
  - a) Dohodu TRIPS;
  - b) Římskou úmluvu;
  - c) Bernskou úmluvu;
  - d) Smlouvu Světové organizace duševního vlastnictví o právu autorském, přijatou v Ženevě dne 20. prosince 1996;
  - e) Smlouvu Světové organizace duševního vlastnictví o výkonech výkonných umělců a o zvukových záznamech, přijatou v Ženevě dne 20. prosince 1996;
  - f) Protokol k Madridské dohodě o mezinárodním zápisu ochranných známek, přijatý v Madridu dne 27. června 1989 naposledy pozměněný dne 12. listopadu 2007;
  - g) Smlouvu o známkovém právu, přijatou v Ženevě dne 27. října 1994;
  - h) Marrákešskou smlouvu o usnadnění přístupu k publikovaným dílům osobám nevidomým, osobám se zrakovým postižením nebo osobám s jinými poruchami čtení, přijatou v Marrákeši dne 27. června 2013;
  - i) Ženevský akt Haagské dohody o mezinárodním zápisu průmyslových vzorů, přijatý v Ženevě dne 2. července 1999.
2. Každá strana vynaloží veškeré přiměřené úsilí, aby ratifikovala tyto mezinárodní dohody, nebo k nim přistoupila:
  - a) Pekingská smlouva o ochraně uměleckých výkonů v audiovizí, přijatá v Pekingu dne 24. června 2012;
  - b) Singapurská smlouva o známkovém právu, přijatá v Singapuru dne 27. března 2006.

#### Článek IP.5: Vyčerpání práv

Touto hlavou není dotčena svoboda stran určit, zda a za jakých podmínek se uplatňuje vyčerpání práv duševního vlastnictví.

## Článek IP.6: Národní zacházení

1. Pokud jde o všechny kategorie duševního vlastnictví zahrnuté v této hlavě, každá strana poskytne státním příslušníkům druhé strany při ochraně duševního vlastnictví zacházení, které není méně příznivé než zacházení s jejími vlastními státními příslušníky, případně s výhradou výjimek stanovených v Pařížské úmluvě, Bernské úmluvě, Římské úmluvě a Smlouvě o duševním vlastnictví v oboru integrovaných obvodů přijaté ve Washingtonu dne 26. května 1989. Pokud jde o výkonné umělce, výrobce zvukových záznamů a vysílací organizace, vztahuje se tato povinnost pouze na práva poskytnutá podle této dohody.

2. Pro účely odstavce 1 tohoto článku zahrnuje pojem „ochrana“ záležitosti, které mají vliv na dostupnost, nabývání, rozsah, zachování a prosazování práv duševního vlastnictví, jakož i záležitosti, které mají vliv na využívání práv duševního vlastnictví konkrétně upravených v této hlavě, včetně opatření, která mají zabránit obcházení účinných technologických prostředků, uvedených v článku IP.16 [Ochrana technologických prostředků] a opatření, která souvisejí s informacemi o správě práv, uvedených v článku IP.17 [Povinnosti v souvislosti s informacemi o správě práv].

3. Strana může využít výjimek povolených podle odstavce 1 v souvislosti se svými soudními a správními postupy, včetně požadavku, aby státní příslušník druhé strany určil adresu pro doručování na jejím území nebo aby jmenoval zástupce na jejím území, pokud tyto výjimky:

- a) jsou nezbytné k zajištění souladu s právními předpisy strany, jež nejsou neslučitelné s ustanoveními této hlavy, nebo
- b) nejsou uplatňovány způsobem, který by představoval skryté omezení obchodu.

4. Odstavec 1 se nepoužije na postupy stanovené v mnohostranných dohodách uzavřených pod záštitou WIPO, které se týkají nabývání nebo zachování práv duševního vlastnictví.

## Kapitola 2: Normy týkající se práv duševního vlastnictví

### *Oddíl 1: Autorské právo a práva s ním související*

#### Článek IP.7: Autoři

Každá strana poskytne autorům výlučné právo povolit nebo zakázat:

- a) přímé nebo nepřímé, dočasné nebo trvalé rozmnožování jejich děl v celku nebo zčásti jakýmkoli prostředky a v jakékoli podobě;
- b) jakoukoliv formu veřejného šíření originálu jejich děl nebo kopií těchto děl prodejem či jinak;
- c) jakékoliv sdělování jejich děl veřejnosti po drátě nebo bezdrátově, včetně zpřístupnění jejich děl veřejnosti tak, aby k nim osoby z řad veřejnosti měly přístup z osobně vybraného místa a v osobně vybraném čase;
- d) obchodní pronájem originálů nebo kopií jejich děl veřejnosti. každá strana může stanovit, že tento bod se nevztahuje na budovy nebo díla užitého umění.

#### Článek IP.8: Výkonní umělci

Každá strana poskytne výkonným umělcům výlučné právo povolit nebo zakázat:



- a) záznam jejich výkonů;
- b) přímé nebo nepřímé, dočasné nebo trvalé rozmnožování záznamů jejich výkonů vcelku nebo zčásti jakýmkoli prostředky a v jakékoli podobě;
- c) šíření záznamů jejich výkonů veřejnosti prodejem nebo jinak;
- d) zpřístupnění záznamů jejich výkonů veřejnosti po drátě nebo bezdrátově tak, aby k nim osoby z řad veřejnosti měly přístup z osobně vybraného místa a v osobně vybraném čase;
- e) bezdrátové vysílání a sdělování jejich výkonů veřejnosti, s výjimkou případů, kdy výkon sám je již výkonem vysílaným nebo kdy se tak děje ze záznamu;
- f) obchodní pronájem záznamů jejich výkonů veřejnosti.

#### Článek IP.9: Výrobci zvukových záznamů

Každá strana poskytne výrobcům zvukových záznamů výlučné právo povolit nebo zakázat:

- a) přímé nebo nepřímé, dočasné nebo trvalé rozmnožování jejich zvukových záznamů vcelku nebo zčásti jakýmkoli prostředky a v jakékoli podobě;
- b) šíření jejich zvukových záznamů včetně jejich kopií veřejnosti prodejem nebo jinak;
- c) zpřístupnění jejich zvukových záznamů veřejnosti po drátě nebo bezdrátově tak, aby k nim osoby z řad veřejnosti měly přístup z osobně vybraného místa a v osobně vybraném čase;
- d) obchodní pronájem jejich zvukových záznamů veřejnosti.

#### Článek IP.10: Vysílací organizace

Každá strana poskytne vysílacím organizacím výlučné právo povolit nebo zakázat:

- a) záznam jejich vysílání, ať už jde o vysílání po drátě, nebo o bezdrátové vysílání, včetně kabelového nebo satelitního vysílání;
- b) přímé nebo nepřímé, dočasné nebo trvalé rozmnožování záznamů jejich vysílání vcelku nebo zčásti jakýmkoli prostředky a v jakékoli podobě, ať už jde o vysílání po drátě, nebo o bezdrátové vysílání, včetně kabelového nebo satelitního vysílání;
- c) zpřístupnění záznamů jejich vysílání, ať už jde o vysílání po drátě, nebo o bezdrátové vysílání, včetně kabelového nebo satelitního vysílání, veřejnosti po drátě nebo bezdrátově tak, aby k nim osoby z řad veřejnosti měly přístup z osobně vybraného místa a v osobně vybraném čase;
- d) šíření záznamů jejich vysílání, ať už jde o vysílání po drátě, nebo o bezdrátové vysílání, včetně kabelového nebo satelitního vysílání, včetně jejich kopií veřejnosti prodejem nebo jinak;
- e) opakované vysílání jejich vysílání bezdrátově, jakož i sdělování jejich vysílání veřejnosti, pokud je takové sdělování prováděno na místech přístupných veřejnosti po zaplacení vstupného.

### Článek IP.11: Vysílání zvukových záznamů vydaných k obchodním účelům a jejich sdělování veřejnosti

1. Každá strana stanoví právo, kterým se zajistí, aby uživatel zaplatil jedinou spravedlivou odměnu výkonným umělcům a výrobcům zvukových záznamů, pokud je užito zvukového záznamu vydaného k obchodním účelům nebo rozmnoženiny takového zvukového záznamu k vysílání nebo jakémukoli sdělování veřejnosti.
2. Každá strana zajistí, aby jediná spravedlivá odměna byla rozdělena mezi příslušné výkonné umělce a výrobce zvukových záznamů. Pro případy, kdy neexistuje dohoda mezi výkonnými umělci a výrobcí zvukových záznamů, může každá strana ve svých právních předpisech stanovit pravidla, podle nichž se výkonní umělci a výrobci zvukových záznamů o jedinou spravedlivou odměnu dělají.
3. Každá strana může výkonným umělcům a výrobcům zvukových záznamů udělit rozsáhlejší práva, pokud jde o vysílání zvukových záznamů vydaných k obchodním účelům a jejich sdělování veřejnosti.

### Článek IP.12: Doba ochrany

1. Práva autora díla trvají po dobu autorova života a 70 let po smrti autora bez ohledu na den, kdy bylo dílo oprávněně zpřístupněno veřejnosti.
2. Pro účely provádění odstavce 1 může každá strana stanovit konkrétní pravidla pro výpočet doby ochrany hudebních skladeb s textem, děl spoluautorů a kinematografických nebo audiovizuálních děl. Každá strana může stanovit konkrétní pravidla pro výpočet doby ochrany anonymních či pseudonymních děl.
3. Práva vysílacích organizací uplynou za 50 let ode dne prvního vysílání, ať už jde o vysílání po drátě, nebo bezdrátové vysílání, včetně kabelového nebo satelitního vysílání.
4. Práva výkonných umělců k jejich výkonům jiným než na zvukových záznamech uplynou za 50 let ode dne záznamu výkonu, nebo pokud je záznam oprávněně vydán nebo oprávněně sdělen veřejnosti v průběhu této doby, za 50 let od prvního takového vydání nebo sdělení veřejnosti, podle toho, co nastalo dříve.
5. Práva výkonných umělců k jejich výkonům zaznamenaným na zvukových záznamech uplynou za 50 let ode dne záznamu výkonu, nebo pokud je záznam oprávněně vydán nebo oprávněně sdělen veřejnosti v průběhu této doby, za 70 let od takové události, podle toho, co nastalo dříve.
6. Práva výrobců zvukových záznamů uplynou za 50 let po pořízení záznamu, nebo pokud je záznam oprávněně vydán veřejnosti v průběhu této doby, za 70 let od takového vydání. Pokud zvukový záznam nebyl oprávněně vydán a byl oprávněně sdělen veřejnosti v průběhu této doby, trvá doba ochrany 70 let od takového sdělení. Každá strana může stanovit účinná opatření k zajištění toho, aby zisk vytvořený v průběhu 20 let ochrany po uplynutí 50 let byl spravedlivě rozdělen mezi výkonné umělce a výrobce zvukových záznamů.
7. Doby stanovené v tomto článku se počítají od prvního ledna roku následujícího po roce, v němž došlo k události, od které běží.
8. Každá strana může stanovit delší doby ochrany, než jaké jsou stanoveny v tomto článku.

#### Článek IP.13: Právo na opětný prodej

1. Každá strana stanoví ve prospěch autora originálu výtvarného díla či plastiky právo na opětný prodej, vymezené jako nezczizitelné právo, kterého se nelze do budoucna vzdát, na autorskou odměnu založenou na prodejní ceně získané z jakéhokoli opětného prodeje díla následujícího po prvním převodu díla autorem.
2. Právo uvedené v odstavci 1 se vztahuje na veškerý opětný prodej, jehož se jako prodávající, kupující nebo zprostředkovatelé účastní profesionální zástupci trhu s uměleckými díly, například aukční síně, umělecké galerie a obecně všichni obchodníci s uměleckými díly.
3. Každá strana může stanovit, že se právo uvedené v odstavci 1 nevztahuje na opětný prodej, pokud prodávající získal dílo přímo od autora méně než tři roky před daným opětným prodejem a pokud cena opětného prodeje nepřesahuje určitou minimální částku.
4. Postup výběru odměn a jejich výši stanoví právní předpisy každé strany.

#### Článek IP.14: Kolektivní správa práv

1. Strany podporují spolupráci mezi svými organizacemi kolektivní správy za účelem podpory dostupnosti děl a jiných předmětů ochrany na svém území a převodu příjmů z výkonu práv za užití těchto děl nebo jiných předmětů ochrany mezi příslušnými organizacemi kolektivní správy.
2. Strany podporují transparentnost organizací kolektivní správy, zejména pokud jde o příjmy z výkonu práv, které vybírají, srážky, které uplatňují na příjmy z výkonu práv, které vybírají, využívání vybraných příjmů z výkonu práv, politiku rozdělování a jejich repertoár.
3. Strany se vynasnaží usnadnit ujednání mezi svými příslušnými organizacemi kolektivní správy o nediskriminačním zacházení s nositeli práv, jejichž práva tyto organizace spravují na základě smluv o zastupování.
4. Strany spolupracují na podpoře organizací kolektivní správy, které jsou usazené na jejich území a které na základě smlouvy o zastupování zastupují jinou organizaci kolektivní správy práv usazenou na území druhé strany, aby bylo zajištěno, že budou tyto organizace přesně, pravidelně a náležitě vyplácet zastupovaným organizacím kolektivní správy jim náležící částky a poskytovat jim informace o výši příjmů z výkonu práv vybraných jejich jménem a o veškerých srážkách těchto příjmů.

#### Článek IP.15 Výjimky a omezení

Každá strana vyhradí omezení nebo výjimky týkající se práv stanovených v článcích IP.7 [Autoři] až IP.11 [Vysílání zvukových záznamů vydaných k obchodním účelům a jejich sdělování veřejnosti] pro určité zvláštní případy, které nejsou v rozporu s běžným využíváním díla nebo jiného předmětu ochrany a nepoškozují nepřiměřeně oprávněné zájmy nositelů práva.

#### Článek IP.16: Ochrana technologických prostředků

1. Každá strana poskytuje odpovídající právní ochranu před obcházením jakýchkoliv účinných technologických prostředků, které dotyčná osoba provádí s vědomím, že takový cíl sleduje, nebo existují-li o této skutečnosti opodstatněné důkazy. Každá strana může stanovit zvláštní režim pro právní ochranu technologických prostředků používaných k ochraně počítačových programů.

2. Každá strana poskytuje odpovídající právní ochranu před výrobou, dovozem, rozšiřováním, prodejem, pronájemem, reklamou na prodej nebo pronájem nebo před držbou zařízení, výrobků nebo součástí pro komerční účely nebo před poskytováním služeb, jestliže:

- a) jsou nabízeny, inzerovány nebo uváděny na trh za účelem obcházení účinných technologických prostředků,
- b) mají pouze omezený obchodně významný účel nebo užití jiné, než je obcházení účinných technologických prostředků, nebo
- c) jsou primárně určeny, vyrobeny, upraveny nebo prováděny za účelem umožnit nebo usnadnit obcházení účinných technologických prostředků.

3. Pro účely tohoto oddílu se „technologickými prostředky“ rozumí jakákoliv technologie, zařízení nebo součástka, které jsou při své obvyklé funkci určeny k tomu, aby ve vztahu k dílům nebo jiným předmětům ochrany zabraňovaly úkonům nebo omezovaly úkony, ke kterým nebylo uděleno svolení nositele jakýchkoliv autorských práv nebo práv s nimi souvisejících zahrnutých do tohoto oddílu. Technologické prostředky se považují za „účinné“, pokud je použití chráněného díla nebo jiného předmětu ochrany kontrolováno nositeli práv uplatněním kontroly přístupu nebo ochranného procesu (jako je šifrování, kódování či jiná úprava díla nebo jiného předmětu ochrany nebo mechanismus kontroly rozmnožování), který dosahuje cíle ochrany.

4. Bez ohledu na právní ochranu stanovenou v odstavci 1 tohoto článku může každá strana podle potřeby přijmout vhodná opatření k zajištění toho, aby odpovídající právní ochrana před obcházením účinných technologických prostředků zajištěná v souladu s tímto článkem nebránila beneficiům výjimek nebo omezení stanovených v souladu s článkem IP.15 [Výjimky a omezení] využívat těchto výjimek nebo omezení.

#### Článek IP.17: Povinnosti v souvislosti s informacemi o správě práv

1. Každá strana poskytuje odpovídající právní ochranu před jakýmkoliv z níže uvedených úkonů prováděných kýmkoliv vědomě bez povolení:

- a) odstraňováním nebo pozměňováním jakýchkoliv elektronických informací o správě práv;
- b) rozšiřováním, dovozem za účelem rozšiřování, vysíláním, sdělováním nebo veřejným zpřístupňováním děl nebo jiných předmětů ochrany chráněných podle této oddílu, ze kterých byly bez svolení odstraněny nebo na nichž byly bez svolení pozměněny elektronické informace o správě práv;

pokud daná osoba ví nebo má rozumné důvody se domnívat, že takovým jednáním způsobuje, umožňuje, usnadňuje nebo zatajuje porušování jakéhokoliv autorského práva nebo jakýchkoliv práv s ním souvisejících podle právních předpisů strany.

2. Pro účely tohoto článku se „informacemi o správě práv“ rozumí jakékoli informace poskytnuté nositelem práv, které identifikují dílo nebo jiný předmět ochrany zmíněný v tomto článku, autora nebo jiného nositele práv, nebo informace o podmínkách použití díla nebo jiného předmětu ochrany a jakákoli čísla nebo kódy, které takovou informaci reprezentují.

3. Odstavec 2 se použije, pokud jakákoli taková informace souvisí s kopií díla nebo jiného předmětu ochrany zmíněného v tomto článku nebo se objeví v souvislosti s veřejným sdělením tohoto díla nebo jiného předmětu ochrany.

## Oddíl 2: Ochranné známky

### Článek IP.18: Klasifikace ochranných známek

Každá strana vede systém klasifikace ochranných známek, který je v souladu s Niceskou dohodou o mezinárodním třídění výrobků a služeb pro účely zápisu známek ze dne 15. června 1957 v pozměněném a revidovaném znění.

### Článek IP.19: Označení, která mohou tvořit ochrannou známku

Ochrannou známku mohou tvořit jakákoli označení, zejména slova, včetně osobních jmen, nebo kresby, písmena, číslice, barvy, tvar výrobku nebo obal výrobku či zvuky, pokud toto označení:

- a) umožňuje rozlišit výrobky nebo služby jednoho podniku a výrobky nebo služby jiných podniků a
- b) může být vyjádřeno v rejstříku ochranných známek každé strany způsobem, který umožňuje příslušným orgánům a veřejnosti jasně a přesně určit předmět ochrany, která je poskytována vlastníkově ochranné známky.

### Článek IP.20: Práva z ochranné známky

1. Každá strana stanoví, že zápis ochranné známky zakládá jejímu vlastníkově výlučná práva. Vlastník je oprávněn zakázat všem třetím osobám užívat bez jeho souhlasu v obchodním styku:

- a) jakékoli označení totožné se zapsanou ochrannou známkou pro výrobky nebo služby, které jsou totožné s těmi, pro něž je ochranná známka zapsána;
- b) jakékoli označení, u něhož z důvodu jeho totožnosti nebo podobnosti se zapsanou ochrannou známkou a totožnosti či podobnosti výrobků nebo služeb označovaných danou ochrannou známkou a označením existuje pravděpodobnost záměny na straně veřejnosti, včetně pravděpodobnosti asociace daného označení s ochrannou známkou.

2. Vlastník zapsané ochranné známky je oprávněn bránit všem třetím osobám v přepravě výrobků v rámci obchodního styku na území strany, kde je ochranná známka zapsána, aniž by tam byly propuštěny do volného oběhu, pokud takové výrobky, včetně obalů, pocházejí z jiných zemí nebo z druhé strany a jsou bez povolení označeny ochrannou známkou, která je totožná s ochrannou známkou zapsanou pro tyto výrobky, nebo kterou nelze v jejích podstatných rysech od této ochranné známky odlišit.

3. Oprávnění vlastníka ochranné známky podle odstavce 2 zanikne, pokud v rámci řízení ohledně otázky, zda byla porušena práva ze zapsané ochranné známky, poskytne deklarant nebo držitel výrobků důkazy o tom, že vlastník zapsané ochranné známky není oprávněn zakázat uvádění daných výrobků na trh v zemi konečného určení.

### Článek IP.21: Postup zápisu

1. Každá strana zajistí systém pro zápis ochranných známek, v jehož rámci se každé konečné rozhodnutí o zamítnutí zápisu (včetně částečného zamítnutí) přijaté příslušnou správou ochranných známek písemně sdělí příslušné osobě, přičemž toto rozhodnutí musí být řádně odůvodněno a může být proti němu podáno odvolání.

2. Každá strana umožní třetím osobám podat námitky proti přihláškám ochranných známek nebo případně zápisům ochranných známek. Takové námitkové řízení musí být sporné.
3. Každá strana zajistí veřejně přístupnou elektronickou databázi přihlášek ochranných známek a zapsaných ochranných známek.
4. Každá strana vynaloží veškeré úsilí, aby zajistila systém pro elektronické přihlašování, zpracovávání, zápis a vedení ochranných známek.

#### Článek IP.22: Všeobecně známé ochranné známky

Za účelem zavedení ochrany všeobecně známých ochranných známek, jak je uvedeno v článku 6 bis Pařížské úmluvy a v čl. 16 odst. 2 a 3 Dohody TRIPS, uplatní každá strana společné doporučení týkající se ustanovení o ochraně všeobecně známých ochranných známek, přijaté shromážděním Pařížské unie na ochranu průmyslového vlastnictví a valným shromážděním WIPO v rámci 34. série zasedání shromáždění členských států WIPO ve dnech 20. až 29. září 1999.

#### Článek IP.23: Výjimky z práv z ochranné známky

1. Každá strana stanoví omezené výjimky z práv z ochranné známky, jako je správné užití popisných výrazů včetně zeměpisných označení, a může stanovit další omezené výjimky za předpokladu, že takové výjimky budou brát zřetel na oprávněné zájmy vlastníka ochranné známky a třetích osob.
2. Ochranná známka neopravňuje vlastníka, aby zakázal třetí osobě užívat v obchodním styku:
  - a) jméno či adresu třetí osoby, jedná-li se o fyzickou osobu;
  - b) označení nebo údaje týkající se druhu, jakosti, množství, zamýšleného účelu, hodnoty, zeměpisného původu, doby výroby zboží nebo poskytnutí služby anebo jiných jejích vlastností nebo
  - c) ochrannou známku za účelem označení výrobků nebo služeb jako výrobků nebo služeb vlastníka této ochranné známky nebo odkazu na ně jako na výrobky nebo služby daného vlastníka, zejména v případech, kdy je užití této ochranné známky nezbytné k uvedení zamýšleného účelu výrobku nebo služby, zejména u příslušenství nebo náhradních dílů,

pokud je tato třetí osoba užívá v souladu s poctivými obchodními zvyklostmi nebo zvyklostmi v daném odvětví.

3. Ochranná známka neopravňuje vlastníka, aby zakázal třetí osobě užívat v obchodním styku starší právo, které má jen místní působnost, je-li toto právo uznáno právem dotčené strany a je užíváno v rámci daného území.

#### Článek IP.24: Důvody zrušení

1. Každá strana stanoví, že ochranná známka může být zrušena, jestliže na příslušném území strany nebyla po nepřetržitou dobu pěti let vlastníkem nebo se souhlasem vlastníka pro výrobky či služby, pro které byla zapsána, řádně užívána, a pokud pro neužívání neexistují řádné důvody.
2. Každá strana také stanoví, že ochranná známka může být zrušena, jestliže po dobu pěti let ode dne dokončení postupu zápisu nebyla na příslušném území vlastníkem nebo se souhlasem

vlastníka pro výrobky či služby, pro které byla zapsána, řádně užívána, a pokud pro neužívání neexistují řádné důvody.

3. Nikdo však nemůže žádat, aby byl vlastník ochranné známky zbaven svých práv, jestliže v době mezi uplynutím pětiletého období a podáním návrhu na zrušení bylo započato s řádným užíváním ochranné známky nebo bylo její řádné užívání obnoveno. K započetí užívání nebo k jeho obnově, k nimž došlo během období tří měsíců před podáním návrhu na zrušení, přičemž tato lhůta začíná běžet nejdříve po uplynutí období pěti let nepřetržitého neužívání, se však nepřihlíží, pokud byly přípravy k započetí nebo obnově užívání podniknuty až poté, co se vlastník dozvěděl, že může být podán návrh na zrušení.

4. Ochranná známka může být rovněž zrušena, jestliže po dni, ke kterému byla zapsána:

- a) se ochranná známka stala v důsledku jednání nebo nečinnosti svého vlastníka označením, které je pro výrobek nebo službu, pro které je zapsána, v obchodě obvyklé;
- b) by ochranná známka v důsledku užívání vlastníkem nebo s jeho souhlasem pro výrobky nebo služby, pro které je zapsána, mohla uvádět veřejnost v omyl, zejména co do povahy, jakosti nebo zeměpisného původu daných výrobků nebo služeb.

Článek IP.25: Právo zakázat přípravné kroky ve vztahu k používání obalů nebo jiných prostředků

Existuje-li riziko, že pro výrobky nebo služby by mohly být použity obaly, štítky, etikety, bezpečnostní prvky či zařízení nebo prvky či zařízení dokládající pravost nebo jakékoli jiné prostředky, na nichž je známka umístěna, a toto použití by představovalo porušení práv vlastníka ochranné známky, má vlastník dané ochranné známky právo zakázat v obchodním styku:

- a) umísťovat označení totožné s ochrannou známkou, nebo označení jí podobné na obaly, štítky, etikety, bezpečnostní prvky či zařízení nebo prvky či zařízení dokládající pravost nebo jakékoli jiné prostředky, na nichž může být známka umístěna; nebo
- b) nabízet na trhu či uvádět na trh, nebo skladovat pro tyto účely, nebo dovážet či vyvážet obaly, štítky, etikety, bezpečnostní prvky nebo zařízení nebo prvky či zařízení dokládající pravost nebo jakékoli jiné prostředky, na nichž je známka umístěna.

Článek IP.26: Přihlášky ve zlé víře

Ochranná známka může být prohlášena za neplatnou, pokud přihlašovatel podal přihlášku ochranné známky ve zlé víře. Každá strana může stanovit, že taková ochranná známka se nezapíše.

*Oddíl 3: (Průmyslové) vzory*

Článek IP.27: Ochrana zapsaných (průmyslových) vzorů

1. Každá strana zajistí ochranu nezávisle vytvořených (průmyslových) vzorů, které jsou nové a původní. Tato ochrana je zajišťována zápisem a majitelům uděluje výlučná práva v souladu s tímto oddílem.

Pro účely tohoto článku platí, že strana může uvážit, že (průmyslový) vzor, který má individuální povahu, je původní.

2. Majitel zapsaného (průmyslového) vzoru má právo zabránit třetím osobám, které nemají jeho souhlas, alespoň v tom, aby vyráběly, nabízely k prodeji, prodávaly, dovážely, vyvážely či skladovaly výrobek nesoucí a ztělesňující chráněný (průmyslový) vzor nebo používaly výrobky nesoucí nebo ztělesňující chráněný (průmyslový) vzor, pokud k takovým úkonům dochází pro obchodní účely.

3. (Průmyslový) vzor použitý u některého výrobku nebo začleněný v některém výrobku, který je součástí složeného výrobku, je uznán za nový a původní pouze:

a) pokud součást začleněná do složeného výrobku zůstává při obvyklém použití složeného výrobku viditelná a

b) pokud tyto viditelné znaky součásti samy splňují předpoklady novosti a původnosti.

4. Pro účely odst. 3 písm. a) se „obvyklým použitím“ rozumí použití konečným uživatelem s výjimkou údržby, servisu nebo opravy.

#### Článek IP.28: Doba trvání ochrany

Doba trvání ochrany zapsaných (průmyslových) vzorů, včetně obnovení zapsaných (průmyslových) vzorů, činí celkem 25 let ode dne podání přihlášky<sup>36</sup>.

#### Článek IP.29: Ochrana nezapsaných (průmyslových) vzorů

1. Každá strana udělí majitelům nezapsaného (průmyslového) vzoru právo zabránit užívání nezapsaného (průmyslového) vzoru třetí osobou, která nemá souhlas majitele, pouze pokud napadené užívání vyplývá z kopírování nezapsaného (průmyslového) vzoru na jejich území<sup>37</sup>. Takové užívání zahrnuje přinejmenším nabízení k prodeji, uvádění na trh, dovoz nebo vývoz výrobku.

2. Doba trvání ochrany u nezapsaných (průmyslových) vzorů činí nejméně tři roky ode dne, kdy byl vzor poprvé zpřístupněn veřejnosti na území příslušné strany.

#### Článek IP.30: Výjimky

1. Každá strana může stanovit omezené výjimky z ochrany (průmyslových) vzorů, včetně nezapsaných (průmyslových) vzorů, za předpokladu, že takové výjimky nejsou nepřiměřeně v rozporu s obvyklým využíváním (průmyslových) vzorů a nepoškozují nepřiměřeně oprávněné zájmy majitele (průmyslového) vzoru, s přihlédnutím k oprávněným zájmům třetích osob.

2. Ochrana se nevztahuje na (průmyslové) vzory podmíněné pouze technickými nebo funkčními hledisky. Právo k (průmyslovému) vzoru se nevztahuje na vzhledové znaky výrobku, které musí být nezbytně napodobeny v jejich přesném tvaru a rozměrech, aby výrobek, ve kterém je (průmyslový) vzor začleněn nebo u kterého byl použit, mohl být mechanicky připojen k jinému výrobku nebo do něj vestavěn či jím obestavěn tak, aby oba výrobky plnily svou funkci.

---

<sup>36</sup> Každá strana může určit příslušné datum podání přihlášky v souladu se svými vlastními právními předpisy.

<sup>37</sup> Tento oddíl se nevztahuje na ochranu známou ve Spojeném království jako „design right“.



3. Odchylně od odstavce 2 se v souladu s podmínkami stanovenými v čl. IP.27 [Ochrana zapsaných (průmyslových) vzorů] odst. 1 vztahuje právo k (průmyslovému) vzoru na (průmyslový) vzor umožňující sestavení nebo propojení několika vzájemně zaměnitelných výrobků v rámci jednoho stavebnicového systému.

#### Článek IP.31: Vztah k autorskému právu

Každá strana zajistí, aby (průmyslové) vzory, i nezapsané, měly nárok na ochranu také podle autorského práva dané strany, a to ode dne, kdy byl (průmyslový) vzor vytvořen nebo stanoven v jakémkoliv podobě. Míru, ve které, a podmínky, za jakých je tato ochrana poskytnuta, včetně úrovně požadované původnosti, stanoví každá strana.

#### Oddíl 4: Patenty

##### Článek IP.32: Patenty a veřejné zdraví

1. Strany uznávají význam prohlášení o Dohodě TRIPS a veřejném zdraví přijatého dne 14. listopadu 2001 na ministerské konferenci WTO v Dohá (dále jen „prohlášení z Dohá“). Při výkladu a provádění práv a povinností podle tohoto oddílu zajistí každá strana soulad s prohlášením z Dohá.

2. Každá strana provádí článek 31a Dohody TRIPS, jakož i přílohu Dohody TRIPS a dodatek k příloze Dohody TRIPS.

##### Článek IP.33: Prodloužení doby ochrany vyplývající z patentů na léčivé přípravky a přípravky na ochranu rostlin

1. Strany uznávají, že léčivé přípravky a přípravky na ochranu rostlin<sup>38</sup> chráněné na jejich příslušných územích patentem mohou před uvedením na jejich příslušné trhy podléhat postupu správní registrace nebo povolení. Strany uznávají, že období, jež uplyne mezi podáním patentové přihlášky a první registrací nebo povolením pro uvedení na trh, jak je za tímto účelem definováno v příslušných právních předpisech, může zkrátit dobu účinné patentové ochrany.

2. Každá strana zajistí v souladu se svými právními předpisy další ochranu přípravku, který je chráněn patentem a podléhal správní registraci uvedené v odstavci 1, aby bylo majiteli patentu kompenzováno zkrácení účinné patentové ochrany. Podmínky poskytnutí takové další ochrany, včetně délky jejího trvání, se stanoví v souladu s právními předpisy stran.

3. Pro účely této hlavy se „léčivým přípravkem“ rozumí:

- a) jakákoliv látka nebo kombinace látek představená s tím, že má léčebné nebo preventivní vlastnosti v případě onemocnění lidí nebo zvířat, nebo
- b) jakákoliv látka nebo kombinace látek, kterou lze použít u lidí nebo zvířat nebo podat lidem nebo zvířatům buď k obnově, úpravě či ovlivnění fyziologických funkcí prostřednictvím farmakologického, imunologického nebo metabolického účinku, nebo za účelem stanovení lékařské diagnózy.

#### Oddíl 5: Ochrana nezveřejněných informací

---

<sup>38</sup> Pro účely této hlavy je pojem „přípravek na ochranu rostlin“ pro každou stranu definován v příslušných právních předpisech stran.

## Článek IP.34: Ochrana obchodních tajemství

1. Každá strana zajistí odpovídající občanskoprávní soudní řízení a prostředky nápravy, které každému vlastníku obchodního tajemství umožní zabránit získání, využití nebo zpřístupnění obchodního tajemství způsobem, který je v rozporu se zásadami poctivého obchodního styku, a dosáhnout náhrady škody vzniklé takovýmto jednáním.

2. Pro účely tohoto oddílu se rozumí:

a) „obchodním tajemstvím“ informace, které splňují všechny tyto požadavky:

- i) jsou tajné v tom smyslu, že nejsou jako celek nebo v přesném uspořádání a souhrnu jejich částí obecně známy nebo běžně dostupné osobám v kruzích, které se dotčeným druhem informací běžně zabývají;
- ii) tím, že jsou tajné, mají komerční hodnotu; a
- iii) osoba, která jimi oprávněně disponuje, podnikla za daných okolností odpovídající kroky, aby je udržela v tajnosti;

b) „vlastníkem obchodního tajemství“ fyzická nebo právnická osoba, která oprávněně disponuje obchodním tajemstvím.

3. Pro účely tohoto oddílu se přinejmenším tyto formy jednání považují za jednání v rozporu se zásadami poctivého obchodního styku:

a) získání obchodního tajemství bez souhlasu jeho vlastníka, pokud k němu dojde neoprávněným přístupem k dokumentům, předmětům, materiálům, látkám nebo elektronickým souborům, které jsou oprávněně v držení vlastníka obchodního tajemství a které obsahují obchodní tajemství nebo z nichž lze obchodní tajemství odvodit, či jejich přisvojením nebo zkopírováním;

b) využití nebo zpřístupnění obchodního tajemství, pokud se ho dopustí bez souhlasu jeho vlastníka osoba, u níž bylo shledáno, že splňuje některou z těchto podmínek:

- i) získala obchodní tajemství způsobem uvedeným v písmeni a);
- ii) jedná v rozporu s dohodou o zachování mlčenlivosti či jakoukoli jinou povinností nezpřístupnit obchodní tajemství, nebo
- iii) jedná v rozporu se smluvní či jakoukoli jinou povinností týkající se omezení využití obchodního tajemství;

c) získání, využití nebo zpřístupnění obchodního tajemství, pokud se ho dopustí osoba, která v době získání, využití nebo zpřístupnění tajemství věděla nebo měla za daných okolností vědět, že obchodní tajemství bylo přímo či nepřímo získáno od jiné osoby, která jej využívala nebo zpřístupnila neoprávněně ve smyslu písmene b).

4. Žádné ustanovení tohoto oddílu nelze vykládat jako povinnost kterékoli strany považovat některou z těchto forem jednání za jednání v rozporu se zásadami poctivého obchodního styku:

a) nezávislý objev nebo vytvoření;

- b) reverzní inženýrství výrobku, který byl zpřístupněn veřejnosti nebo který je oprávněně v držení osoby, která informace získala, pokud tato osoba, která informace získala, nemá žádnou právně závaznou povinnost omezit získávání daného obchodního tajemství;
- c) získání, využití nebo zpřístupnění obchodního tajemství požadované nebo povolené právními předpisy každé strany;
- d) výkon práva zaměstnanců nebo zástupců zaměstnanců na informování a na projednávání v souladu s právními předpisy dané strany.

5. Žádným ustanovením tohoto oddílu není dotčen výkon svobody projevu a informací, včetně svobody a plurality sdělovacích prostředků, jak jsou chráněny v každé ze stran, ani jím není omezena mobilita zaměstnanců nebo dotčena autonomie sociálních partnerů a jejich právo uzavírat kolektivní smlouvy v souladu s právními předpisy stran.

#### Článek IP.35: Ochrana údajů předložených za účelem získání registrace léčivého přípravku

1. Každá strana chrání důvěrné obchodní informace předložené za účelem získání registrace léčivých přípravků (dále jen „registrace“) před zpřístupněním třetím stranám, ledaže jsou podniknuty kroky k zajištění ochrany daných údajů proti nepoctivému komerčnímu použití nebo kromě případů, kdy je zpřístupnění nutné z důvodu převažujícího veřejného zájmu.

2. Každá strana zajistí, aby po omezenou dobu, kterou stanoví její domácí právní předpisy, a v souladu s případnými podmínkami stanovenými v jejích domácích právních předpisech orgán odpovědný za udělení registrace nepřijal bez výslovného souhlasu držitele prvního rozhodnutí o registraci žádnou následnou žádost o registraci, která se bude opírat o výsledky předklinických zkoušek nebo klinických hodnocení předložené v žádosti, která byla orgánu podána pro první registraci, nestanoví-li mezinárodní dohody, jejichž jsou obě strany stranami, jinak.

3. Každá strana rovněž zajistí, že po omezenou dobu, kterou stanoví její domácí právní předpisy, a v souladu s případnými podmínkami stanovenými v jejích domácích právních předpisech nebude léčivý přípravek, který byl následně registrován daným orgánem na základě výsledků předklinických zkoušek a klinických hodnocení uvedených v odstavci 2, uveden na trh bez výslovného souhlasu držitele prvního rozhodnutí o registraci, nestanoví-li mezinárodní dohody, jejichž jsou obě strany stranami, jinak.

4. Tímto článkem nejsou dotčena další období ochrany, která může každá strana stanovit ve svých právních předpisech.

#### Článek IP.36: Ochrana údajů předložených za účelem získání povolení přípravků na ochranu rostlin nebo biocidních přípravků

1. Každá strana uzná dočasné právo majitele protokolu o zkoušce či studii, který se týká bezpečnosti a účinnosti účinné látky, přípravku na ochranu rostlin nebo biocidního přípravku a který byl prvně předložen za účelem získání povolení. Během daného období nesmí být protokol o zkoušce či studii použit ve prospěch žádné jiné osoby, jež chce získat povolení účinné látky, přípravku na ochranu rostlin nebo biocidního přípravku, ledaže je prokázán výslovný souhlas prvního majitele. Pro účely tohoto článku se toto právo označuje za ochranu údajů.

2. Protokol o zkoušce či studii předložený za účelem povolení účinné látky nebo přípravku na ochranu rostlin by měl splňovat tyto podmínky:

- a) měl by být nezbytný pro povolení či změnu povolení s cílem umožnit použití na jiné plodině a
  - b) měl by být ověřen jako splňující zásady správné laboratorní praxe nebo správné pokusnické praxe.
3. Doba ochrany údajů činí nejméně deset let od udělení prvního povolení příslušným orgánem na území strany.
4. Každá strana zajistí, aby veřejné subjekty odpovědné za udělení povolení nepoužily informace uvedené v odstavcích 1 a 2 ve prospěch následného žadatele o jakékoli další povolení, a to bez ohledu na to, zda byly, či nebyly zpřístupněny veřejnosti.
5. Každá strana stanoví pravidla zamezující opakování zkoušek na obratlovcích.

#### *Oddíl 6: Odrůdy rostlin*

##### Článek IP.37: Ochrana odrůdových práv

Každá strana chrání odrůdová práva v souladu s Mezinárodní úmluvou na ochranu nových odrůd rostlin (UPOV) naposledy pozměněnou v Ženevě dne 19. března 1991. Strany spolupracují na podpoře a prosazování těchto práv.

#### Kapitola 3: Prosazování práv duševního vlastnictví

##### *Oddíl 1: Obecná ustanovení*

##### Článek IP.38: Obecné povinnosti

1. Každá strana ve svých právních předpisech stanoví opatření, řízení a nápravná opatření potřebná k zajištění dodržování práv duševního vlastnictví.

Pro účely oddílů 1, 2 a 4 této kapitoly nezahrnuje pojem „práva duševního vlastnictví“ práva, na která se vztahuje oddíl 5 kapitoly 2 [Ochrana nezveřejněných informací].

2. Opatření, řízení a nápravná opatření uvedená v odstavci 1:
- a) musí být spravedlivá a nestranná;
  - b) nesmí být nadměrně složitá nebo nákladná, nesmí obsahovat nerozumné lhůty ani nesmí mít za následek bezdůvodná zdržení;
  - c) musí být účinná, přiměřená a odrazující;
  - d) musí být používána způsobem, který zabraňuje vzniku překážek právně dovoleného obchodu a poskytuje záruky proti jejich zneužití.

##### Článek IP.39: Osoby oprávněné žádat o použití opatření, řízení a nápravných opatření

Každá strana uznává jako osoby oprávněné žádat o použití opatření, řízení a nápravných opatření uvedených v oddílech 2 a 4 této kapitoly:

- a) nositele práv duševního vlastnictví v souladu s právem některé ze stran;

- b) všechny ostatní osoby oprávněné užívat tato práva, zejména držitele licence, v rozsahu povoleném právem jedné ze stran a v souladu s tímto právem a
- c) federace a sdružení<sup>39</sup> v rozsahu povoleném právem jedné ze stran a v souladu s tímto právem.

## *Oddíl 2: Občanskoprávní a správní prosazování*

### Článek IP.40: Opatření k zajištění důkazů

1. Každá strana zajistí, aby příslušné soudní orgány mohly i před zahájením řízení ve věci samé, na žádost strany, která předložila přiměřeně dostupné důkazy podporující její tvrzení, že bylo porušeno její právo duševního vlastnictví nebo že toto porušení hrozí, nařídit okamžitá a účinná předběžná opatření k zajištění významných důkazů údajného porušování, s výhradou vhodných záruk a ochrany důvěrných informací.
2. Tato opatření mohou zahrnovat podrobný popis, včetně odebrání vzorků nebo bez něj, či fyzické zabavení zboží údajně porušujícího právo, a ve vhodných případech i materiálů a nástrojů použitých k výrobě a/nebo distribuci tohoto zboží a dokumentů vztahujících se k tomuto zboží.

### Článek IP.41: Důkazy

1. Každá strana přijme opatření, která jsou nezbytná k tomu, aby příslušné soudní orgány mohly na žádost strany, která poskytla přiměřeně dostupné důkazy dostatečné na podporu jejich tvrzení a při prokazování těchto tvrzení uvedla i důkazy, které jsou pod kontrolou protistrany, nařídit protistraně předložení takových důkazů, s výhradou ochrany důvěrných informací.
2. Každá strana také přijme opatření, která jsou nezbytná k tomu, aby za stejných podmínek jako v odstavci 1 mohly příslušné soudní orgány, bude-li to zapotřebí, v případě porušení práva duševního vlastnictví v obchodním měřítku, nařídit předložení bankovních, finančních nebo obchodních dokumentů, které jsou v držení protistrany, s výhradou ochrany důvěrných informací.

### Článek IP.42: Právo na informace

1. Každá strana zajistí, aby v souvislosti s občanskoprávním řízením o porušení práva duševního vlastnictví a na základě odůvodněné a přiměřené žádosti navrhovatele mohly příslušné soudní orgány nařídit, že porušitel práva nebo každá jiná osoba musí poskytnout informace o původu a distribučních sítích zboží či služeb, kterými je porušováno právo duševního vlastnictví.
2. Pro účely odstavce 1 se „každou jinou osobou“ rozumí osoba, která:
  - a) prokazatelně v obchodním měřítku držela zboží porušující právo;
  - b) prokazatelně v obchodním měřítku užívala služby porušující právo;
  - c) prokazatelně v obchodním měřítku poskytovala služby používané při činnostech porušujících právo; nebo

---

<sup>39</sup> Pro větší jistotu a v rozsahu povoleném právem strany zahrnuje pojem „federace a sdružení“ přinejmenším kolektivní správce práv a profesní subjekty ochrany práv, kteří jsou řádně uznáváni jako osoby oprávněné zastupovat nositele práv duševního vlastnictví.

- d) byla označena osobou uvedenou v písmenech a), b) nebo c) jako účastník na výrobě, zpracování nebo distribuci zboží či poskytování služeb.
3. Informace uvedené v odstavci 1 případně obsahují:
- a) jména a adresy výrobců, zpracovatelů, distributorů, dodavatelů a jiných předchozích držitelů zboží nebo služeb, stejně jako velkoobchodníků a maloobchodníků, kterým byly určeny;
  - b) údaje o vyrobeném, zpracovaném, dodaném, přijatém nebo objednaném množství a o ceně za dané zboží či služby.
4. Odstavce 1 a 2 se použijí, aniž jsou dotčeny jiné právní předpisy některé ze stran, které:
- a) přiznávají nositeli práv práva na získání úplnějších informací;
  - b) upravují použití informací poskytnutých na základě tohoto článku v občanskoprávním řízení;
  - c) upravují odpovědnost za zneužití práva na informace;
  - d) poskytují možnost odepřít poskytnutí informací, které by nutily osobu uvedenou v odstavci 1 přiznat svou účast nebo účast svého blízkého příbuzného na porušení práva duševního vlastnictví;
  - e) upravují ochranu důvěrnosti informačních zdrojů nebo zpracování osobních údajů.

#### Článek IP.43: Předběžná a zajišťovací opatření

1. Každá strana zajistí, aby její soudní orgány na žádost navrhovatele mohly vydat vůči údajnému porušovateli práv prozatímní soudní zákaz s cílem zamezit hrozící porušení práva duševního vlastnictví, nebo prozatímně zakázat, případně pod hrozbou opakovaného uložení pokuty, pokud to právo dané strany umožňuje, pokračování v údajném porušování tohoto práva, nebo podmínit takové pokračování složením záruky k zajištění odškodnění nositele práva. prozatímní soudní zákaz lze za stejných podmínek vydat i vůči zprostředkovateli, jehož služeb využívá třetí osoba k porušování práva duševního vlastnictví.
2. Každá strana zajistí, aby její soudní orgány na žádost navrhovatele mohly nařídit zabavení nebo vydání zboží, u kterého je podezření, že jsou jím porušována práva duševního vlastnictví, aby se zabránilo jeho vstupu do obchodních kanálů nebo oběhu v nich.
3. V případě údajného porušení, ke kterému došlo v obchodním měřítku, každá strana zajistí, aby soudní orgány mohly tehdy, když navrhovatel prokáže okolnosti, jež by mohly ohrozit náhradu škody, nařídit předběžné zabavení movitého a nemovitého majetku údajného porušovatele práv, včetně zmrazení jeho bankovních účtů a jiného majetku. K tomuto účelu mohou příslušné orgány nařídit předání bankovních, finančních nebo obchodních dokladů, nebo přiměřený přístup k souvisejícím informacím.
4. Každá strana zajistí, že její soudní orgány budou ve vztahu k opatřením uvedeným v odstavcích 1, 2 a 3 oprávněny požadovat, aby navrhovatel poskytl přiměřeně dostupné důkazy, které je s dostatečnou jistotou přesvědčí, že je navrhovatel nositelem práv a že navrhovatelovo právo je porušováno nebo že takové porušení hrozí.

#### Článek IP.44: Nápravná opatření

1. Každá strana zajistí, aby její soudní orgány mohly na žádost navrhovatele, a aniž je dotčena náhrada škody, která vznikla nositeli práv porušením práv, a bez odškodnění jakéhokoli druhu nařídit zničení zboží, u něhož zjistily, že je jím porušováno právo duševního vlastnictví, nebo alespoň konečné odstranění tohoto zboží z obchodních kanálů. V příslušných případech mohou soudní orgány za stejných podmínek rovněž nařídit zničení hlavních materiálů a nástrojů používaných při vytváření nebo výrobě tohoto zboží.
2. Soudní orgány každé strany mají pravomoc nařídit, aby tato opatření byla provedena na náklady porušovatele práv, ledaže tomu odporují zvláštní důvody.

#### Článek IP.45: Soudní zákazy

Každá strana zajistí, aby v případě vydání soudního rozhodnutí zjišťujícího porušení práva duševního vlastnictví mohly soudní orgány vydat vůči porušovateli práva soudní zákaz dalšího porušování. Každá strana rovněž zajistí, aby soudní orgány mohly vydat soudní zákaz i vůči zprostředkovatelům, jejichž služby využívá třetí osoba k porušování práva duševního vlastnictví.

#### Článek IP.46: Alternativní opatření

Každá strana může stanovit, že ve vhodných případech a na žádost osoby, na niž se vztahují opatření uvedená v článku IP.44 [Nápravná opatření] nebo v článku IP.45 [Soudní zákazy], mohou soudní orgány nařídit zaplacení peněžního vyrovnání poškozenému namísto použití opatření podle těchto dvou článků, pokud tato osoba nejednala úmyslně ani z nedbalosti, výkon dotyčných opatření by jí způsobil nepřiměřenou újmu a pokud se peněžní vyrovnání poškozenému jeví přiměřeně dostatečným.

#### Článek IP.47: Náhrada škody

1. Každá strana zajistí, aby její soudní orgány na žádost poškozeného nařídily porušovateli práv vykonávajícímu činnost, o níž věděl nebo rozumně vědět měl, že porušuje práva, zaplatit nositeli práv náhradu škody odpovídající skutečné újmě, kterou v důsledku porušení práva utrpěl.
2. Každá strana zajistí, že její soudní orgány při stanovení náhrady škody:
  - a) přihlédnou ke všem vhodným aspektům, jako jsou nežádoucí hospodářské důsledky, včetně ztráty zisku, kterou poškozený utrpěl, k neoprávněným ziskům porušovatele práv a případně i k jiným než hospodářským hlediskům, jako je morální újma způsobená nositeli práv porušovatelem, nebo
  - b) jako alternativu k písmenu a) mohou ve vhodných případech stanovit náhradu škody jako paušální částku na základě takových hledisek, jako je alespoň výše licenčních poplatků nebo poplatků, které by musely být zaplacený, kdyby porušovatel práv požádal o udělení oprávnění k užívání příslušných práv duševního vlastnictví.
3. Jestliže porušovatel při výkonu činností nevěděl ani rozumně nemohl vědět, že dochází k porušení práv, může každá strana stanovit, že soudní orgány mohou nařídit náhradu zisků nebo škod, které mohou být předem stanoveny.

#### Článek IP.48: Náklady řízení

Každá strana zajistí, aby rozumné a přiměřené náklady řízení a další náklady strany úspěšné ve sporu byly zpravidla uhrazeny stranou, která ve sporu neuspěla, jestliže tomu nebrání spravedlnost.

#### Článek IP.49: Zveřejňování soudních rozhodnutí

Každá strana zajistí, aby v případě soudního řízení zahájeného pro porušení práva duševního vlastnictví byly soudní orgány oprávněny nařídit na žádost navrhovatele a na náklady porušovatele práv vhodná opatření k rozšíření informace týkající se rozhodnutí, včetně zveřejnění celého rozhodnutí nebo jeho části.

#### Článek IP.50: Domněnka autorství nebo vlastnictví autorských práv

Pro účely použití opatření, řízení a nápravných opatření podle kapitoly 3 [Prosazování práv duševního vlastnictví]:

- a) stačí k tomu, aby byl autor literárního nebo uměleckého díla, není-li prokázán opak, za takového považován, a v důsledku toho oprávněn zahájit řízení o porušení práv, je-li jméno autora uvedeno na díle obvyklým způsobem; a
- b) se písmeno a) použije obdobně i na nositele práv souvisejících s autorským právem, pokud jde o jejich předmět ochrany.

#### Článek IP.51: Správní postupy

V rozsahu, v jakém lze nařídit jakékoli občanskoprávní nápravné opatření jako výsledek správního řízení ve věci, budou tato řízení odpovídat zásadám, jež se ve své podstatě rovnají zásadám uvedeným v tomto oddíle.

#### *Oddíl 3: Občanskoprávní soudní řízení a prostředky nápravy v případě obchodních tajemství*

#### Článek IP.52: Občanskoprávní soudní řízení a prostředky nápravy v případě obchodních tajemství

1. Každá strana zajistí, aby jakákoli osoba, jež se účastní občanskoprávního soudního řízení uvedeného v čl. IP.34 [Ochrana obchodních tajemství] odst. 1 nebo má přístup k dokumentům, které jsou součástí tohoto řízení, nesměla využít nebo zpřístupnit jakékoli obchodní tajemství či údajné obchodní tajemství, jež bylo příslušnými justičními orgány na základě řádně odůvodněné žádosti podané zúčastněnou stranou označeno jako důvěrné a o němž se dověděla v důsledku této účasti nebo tohoto přístupu.
2. Každá strana zajistí, aby povinnost uvedená v odstavci 1 nadále platila i po skončení občanskoprávního soudního řízení, a to po přiměřenou dobu.
3. V občanskoprávních soudních řízeních uvedených v čl. IP.34 [Ochrana obchodních tajemství] odst. 1 každá strana zajistí, aby její soudní orgány měly pravomoc alespoň:
  - a) nařídit předběžná opatření v souladu s příslušnými právními předpisy, aby bylo ukončeno a zakázáno využívání nebo zpřístupňování obchodního tajemství způsobem, který je v rozporu se zásadami poctivého obchodního styku;



- b) nařídit opatření v souladu s příslušnými právními předpisy, kterými nařídí ukončení, případně zákaz využívání nebo zpřístupňování obchodního tajemství způsobem, který je v rozporu se zásadami poctivého obchodního styku;
  - c) nařídit v souladu s příslušnými právními předpisy osobě, která získala, využila nebo zpřístupnila obchodní tajemství způsobem, který je v rozporu se zásadami poctivého obchodního styku, a která věděla nebo měla vědět, že získává, využívá nebo zpřístupňuje obchodní tajemství způsobem, který je v rozporu se zásadami poctivého obchodního styku, aby vlastníku obchodního tajemství zaplatila náhradu škody přiměřenou skutečné újmě způsobené v důsledku tohoto získání, využití nebo zpřístupnění obchodního tajemství;
  - d) přijmout zvláštní opatření nutná k zachování důvěrnosti jakéhokoli obchodního tajemství nebo údajného obchodního tajemství použitého nebo uvedeného v řízení podle čl. IP.34 [Ochrana obchodních tajemství] odst. 1. Tato zvláštní opatření mohou v souladu s příslušnými právními předpisy každé strany, včetně práva na obhajobu, zahrnovat možnost úplného nebo částečného omezení přístupu k určitým dokumentům; omezení přístupu k slyšením a souvisejícím záznamům nebo přepisům a zpřístupnění verze soudního rozhodnutí bez důvěrných údajů, v níž jsou vynechány nebo jinak upraveny části obsahující obchodní tajemství;
  - e) uložit sankce jakékoli osobě účastnící se soudního řízení, která nevyhoví nebo odmítne vyhovět soudním příkazům týkajícím se ochrany obchodního tajemství nebo údajného obchodního tajemství.
4. Každá strana zajistí, aby byl návrh na opatření, postup nebo prostředky nápravy podle tohoto článku zamítnut, pokud v souladu s jejími právními předpisy mělo údajné získání, využití nebo zpřístupnění obchodního tajemství v rozporu se zásadami poctivého obchodního styku za cíl:
- a) odhalení pochybení, protiprávního jednání nebo nelegální činnosti za účelem ochrany obecného veřejného zájmu;
  - b) oznámení informací zaměstnanci jejich zástupcům v rámci legitimního výkonu funkcí těchto zástupců a nezbytné pro tento výkon;
  - c) ochranu oprávněného zájmu uznaného právními předpisy dané strany.

#### *Oddíl 4: Vymáhání práv na hranicích*

##### Článek IP.53: Opatření na hranicích

1. Pokud jde o zboží pod celním dohledem, každá strana přijme nebo zachová postupy, v jejichž rámci může nositel práva podat příslušnému orgánu<sup>40</sup> žádost o pozastavení propuštění podezřelého zboží nebo o jeho zadržení. Pro účely tohoto oddílu se „podezřelým zbožím“ rozumí zboží, u něhož existuje podezření na porušení ochranných známek, autorských práv a práv s ním souvisejících, zeměpisných označení, patentů, užitných vzorů, průmyslových vzorů, topografií integrovaných obvodů a odrůdových práv.
2. Každá strana musí mít zavedeny elektronické systémy pro správu schválených nebo zaznamenaných žádostí celními orgány.

---

<sup>40</sup> V případě Evropské unie znamená příslušný orgán celní orgány.

3. Každá strana zajistí, aby její příslušné orgány nevybíraly poplatek k pokrytí správních nákladů vyplývajících ze zpracování žádosti nebo záznamu.
4. Každá strana zajistí, aby její příslušné orgány rozhodly o schválení nebo zaznamenání žádostí v přiměřené lhůtě.
5. Každá strana zajistí, aby se žádosti podle odstavce 1 mohly vztahovat na více zásilek.
6. Pokud jde o zboží pod celním dohledem, každá strana zajistí, aby její celní orgány mohly jednat z vlastní iniciativy a pozastavit propuštění podezřelého zboží nebo podezřelé zboží zadržet.
7. Každá strana zajistí, aby její celní orgány používaly analýzu rizik k identifikaci podezřelého zboží.
8. Každá strana může svým celním orgánům povolit, aby nositeli práva na požádání poskytly informace o zboží včetně jeho popisu a skutečného nebo odhadovaného množství, a pokud jsou známy, jména a adresy odesílatele, dovozce, vývozce nebo příjemce a země původu zboží, jehož propuštění bylo pozastaveno nebo které bylo zadrženo.
9. Každá strana musí mít zavedeny postupy umožňující zničení podezřelého zboží, aniž by bylo zapotřebí předchozí správní nebo soudní řízení k oficiálnímu stanovení, že došlo k porušení práv, pokud dotčené osoby se zničením souhlasí nebo proti němu nemají námitky. Jestliže podezřelé zboží není zničeno, každá strana zajistí, aby kromě výjimečných okolností bylo takové zboží odstraněno z obchodní sítě způsobem, který zabrání jakékoli újmě pro nositele práv.
10. Každá strana musí mít zavedeny postupy umožňující rychlé zničení padělaných ochranných známek a nedovolených napodobenin zasílaných poštou nebo expresními kurýrními službami.
11. Každá strana zajistí, že na žádost celních orgánů bude držitel schválených nebo zaznamenaných žádostí povinen uhradit náklady, jež vznikly celním orgánům nebo jiným osobám jednajícím jménem celních orgánů od okamžiku zadržetí zboží nebo pozastavení jeho propuštění, včetně nákladů na skladování, manipulování a veškerých nákladů souvisejících se zničením nebo odstraněním zboží.
12. Každá strana se může rozhodnout, že tento článek neuplatní na dovoz zboží, které je uváděno na trh v jiné zemi nositelem práv nebo s jeho souhlasem. Strana může z uplatňování tohoto článku vyjmout zboží nekomerční povahy, které se nachází v osobních zavazadlech cestujících.
13. Každá strana umožní svým celním orgánům udržovat pravidelný dialog a podporovat spolupráci s příslušnými zúčastněnými stranami a s dalšími orgány zapojenými do prosazování práv duševního vlastnictví.
14. Strany spolupracují na problematice mezinárodního obchodu s podezřelým zbožím. Strany si zejména v možné míře vyměňují relevantní informace o obchodu s podezřelým zbožím, který má dopad na druhou stranu.
15. Co se týče porušení právních předpisů o právech duševního vlastnictví, k jejichž prosazování jsou v souladu s tímto článkem kompetentní celní orgány některé ze stran, použije se protokol o vzájemné správní pomoci v celních záležitostech, aniž by byly dotčeny jiné formy spolupráce.

## Článek IP.54: Soulad s GATT 1994 a s Dohodou TRIPS

Při provádění opatření na hranicích za účelem vymáhání práv duševního vlastnictví celními orgány, bez ohledu na to, zda jsou, či nejsou zahrnuta do tohoto oddílu, zajistí strany soulad se svými povinnostmi podle GATT 1994 a Dohody TRIPS, zejména pak s článkem V GATT 1994 a článkem 41 a oddílem 4 části III Dohody TRIPS.

### Kapitola 4: Ostatní ustanovení

#### Článek IP.55: Spolupráce

1. Strany spolupracují, aby podpořily plnění závazků a povinností podle této hlavy.
2. Mezi oblasti spolupráce patří mimo jiné:
  - a) výměna informací o právním rámci týkajícím se práv duševního vlastnictví a příslušných pravidel jejich ochrany a prosazování;
  - b) výměna zkušeností, pokud jde o legislativní vývoj, prosazování práv duševního vlastnictví a vymáhání na ústřední a nižší úrovni celními, policejními, správními a soudními orgány;
  - c) koordinace za účelem předcházení vývozu padělaného zboží, včetně koordinace s jinými zeměmi;
  - d) technická pomoc, budování kapacit, výměny a odborná příprava personálu;
  - e) ochrana a obrana práv duševního vlastnictví a šíření informací o této problematice, mimo jiné v podnikatelských kruzích a občanské společnosti;
  - f) informovanost spotřebitelů a nositelů práv;
  - g) posilování institucionální spolupráce, zejména mezi úřady pro duševní vlastnictví stran;
  - h) vzdělávání a podpora informovanosti široké veřejnosti o politikách týkajících se ochrany a prosazování práv duševního vlastnictví;
  - i) podpora ochrany a prosazování práv duševního vlastnictví prostřednictvím spolupráce veřejného a soukromého sektoru se zapojením malých a středních podniků;
  - j) formulování účinných strategií k určení publika a komunikačních programů, které zvýší povědomí spotřebitelů a médií o dopadu porušování práv duševního vlastnictví, včetně rizika pro zdraví a bezpečnost a spojitosti s organizovaným zločinem.
3. Strany buď přímo, nebo prostřednictvím specializovaného obchodního výboru pro duševní vlastnictví udržují kontakt ve všech záležitostech týkajících se provádění a fungování této hlavy.

#### Článek IP.56: Dobrovolné iniciativy zúčastněných stran

Každá strana se snaží usnadnit dobrovolné iniciativy zúčastněných stran, jejichž cílem je omezit porušování práv duševního vlastnictví, mimo jiné na internetu a v jiných tržních prostředích, a jež se zaměřují na konkrétní problémy a hledají praktická řešení, která jsou realistická, vyvážená, přiměřená a spravedlivá pro všechny dotčené strany, a to kromě jiného takto:

- a) každá strana se snaží po oboustranné shodě organizovat setkání zúčastněných stran na svém území, aby usnadnila dobrovolné iniciativy za účelem hledání řešení a odstranění rozdílů, pokud jde o ochranu a prosazování práv duševního vlastnictví a omezování jejich porušování;
- b) strany usilují o vzájemnou výměnu informací o snahách usnadnit dobrovolné iniciativy zúčastněných stran na svém území a
- c) strany se snaží podporovat otevřený dialog a spolupráci mezi svými zúčastněnými stranami a vybízet je, aby společně hledaly řešení a odstraňovaly rozdíly, pokud jde o ochranu a prosazování práv duševního vlastnictví a omezování jejich porušování.

#### Článek IP.57: Přezkum v souvislosti se zeměpisnými označeními

S ohledem na příslušná ustanovení jakékoli dřívější dvoustranné dohody mezi Spojeným královstvím na jedné straně a Evropskou unií a Evropským společenstvím pro atomovou energii na straně druhé mohou strany společně vynaložit přiměřené úsilí, aby se dohodly na pravidlech pro ochranu a účinné domácí prosazování svých zeměpisných označení.

### HLAVA VI: ZADÁVÁNÍ VEŘEJNÝCH ZAKÁZEK

#### Kapitola 1: Oblast působnosti

##### Článek PPROC.1: Cíl

Cílem této hlavy je zaručit dodavatelům každé ze stran přístup k většímu počtu příležitostí k účasti na zadávacích řízeních a zvýšit transparentnost zadávacích řízení.

Článek PPROC.2: Začlenění některých ustanovení Dohody o vládních zakázkách a veřejné zakázky, na které se vztahuje tato dohoda

1. Do této hlavy se začleňují ustanovení Dohody o vládních zakázkách uvedená v oddíle A přílohy PPROC-1, včetně příloh pro každou ze stran k dodatku I k Dohodě o vládních zakázkách.
2. „Veřejnou zakázkou, na kterou se vztahuje tato dohoda“ se pro účely této hlavy rozumí zakázka, na něž se vztahuje článek II Dohody o vládních zakázkách, a dále zakázky uvedené v oddíle B přílohy PPROC-1.
3. V souvislosti s veřejnými zakázkami, na které se vztahuje tato dohoda, uplatní každá ze stran na dodavatele, zboží nebo služby druhé strany *obdobně* ustanovení Dohody o vládních zakázkách uvedená v oddíle A přílohy PPROC-1.

#### Kapitola 2: Další pravidla veřejných zakázek, na které se vztahuje tato dohoda

##### Článek PPROC.3: Používání elektronických prostředků při zadávání veřejných zakázek

1. Každá strana zajistí, aby její zadavatelé uskutečňovali veřejné zakázky, na které se vztahuje tato dohoda, v nejvyšší možné míře elektronickými prostředky.
2. Má se za to, že zadavatel uskutečňuje veřejnou zakázku, na kterou se vztahuje tato dohoda, elektronickými prostředky, pokud k následujícím činnostem používá elektronické informační a komunikační prostředky:

- a) uveřejňování oznámení a dokumentace k zadávacímu řízení v rámci zadávacího řízení a
- b) podávání žádostí o účast a nabídek.

3. Elektronické informační a komunikační prostředky jsou, s výjimkou zvláštních situací, nediskriminační, obecně dostupné a interoperabilní s obecně používanými produkty informačních a komunikačních technologií a neomezují přístup k zadávacímu řízení.

4. Každá strana zajistí, aby její zadavatelé dostávali a zpracovávali elektronické faktury v souladu se svými právními předpisy.

#### Článek PPROC.4: Elektronické zveřejňování

Veškerá oznámení týkající se veřejných zakázek, na které se vztahuje tato dohoda, včetně oznámení zamýšlené veřejné zakázky, souhrnných oznámení, oznámení o plánované veřejné zakázce a oznámení o výsledku zadávacího řízení jsou přímo přístupná bezplatně v elektronické podobě na jednotném přístupovém místě na internetu.

#### Článek PPROC.5: Podpůrné důkazy

Každá strana zajistí, aby v okamžiku podávání žádostí o účast nebo nabídek zadavatelé nevyžadovali od dodavatelů, aby předložili všechny nebo část podpůrných důkazů, že se nenacházejí v žádné ze situací, v nichž by mohli být vyloučeni, a že splňují podmínky účasti, s výjimkou případů, kdy je to nutné k zajištění řádného průběhu řízení.

#### Článek PPROC.6: Podmínky účasti

Každá strana zajistí, aby její zadavatelé v případech, kdy od dodavatelů jako podmínku účasti na veřejné zakázce, na kterou se vztahuje tato dohoda, požadují doklad o jejich předchozích zkušenostech, nepožadovali, aby tyto zkušenosti byly získány na území dané strany.

#### Článek PPROC.7: Registrační systémy a kvalifikační postupy

Strana, která provozuje systém registrace dodavatelů, zajistí, aby si dodavatelé, kteří mají zájem zúčastnit se zadávacího řízení, mohli kdykoli vyžádat registraci. Dodavatel, který má zájem zúčastnit se zadávacího řízení a který podal žádost, je v přiměřené lhůtě informován o tom, zda byla jeho žádost schválena, nebo zamítnuta.

#### Článek PPROC.8: Výběrové nabídkové řízení

Každá strana zajistí, aby zadavatel používající výběrové nabídkové řízení zaslal výzvu k podání nabídky dostatečnému počtu dodavatelů, aby byla zajištěna skutečná hospodářská soutěž a aniž by byla dotčena provozní účinnost systému zadávání zakázek.

#### Článek PPROC.9: Mimořádně nízké ceny

V souvislosti s čl. XV odst. 6 Dohody o vládních zakázkách v případě, že zadavatel obdrží nabídku s cenou, která je ve srovnání s cenami ostatních podaných nabídek mimořádně nízká, může u dodavatele také ověřit, zda cena zohledňuje poskytnutí subvencí.

## Článek PPROC.10: Environmentální, sociální a pracovněprávní aspekty

Každá strana zajistí, aby její zadavatelé mohli v průběhu zadávacího řízení zohledňovat environmentální, sociální a pracovněprávní aspekty za předpokladu, že jsou v souladu s pravidly stanovenými v kapitolách 1 a 2 a jsou uvedeny v oznámení zamýšlené zakázky nebo v jiném oznámení použitém jako oznámení zamýšlené zakázky nebo v zadávací dokumentaci.

## Článek PPROC.11: Vnitrostátní přezkumná řízení

1. Pokud strana určí v souladu s čl. XVIII odst. 4 Dohody o vládních zakázkách nestranný správní orgán, tato strana zajistí:

- (a) aby členové určeného orgánu byli během svého funkčního období nezávislí, nestranní a nezávislí na vnějším vlivu,
- (b) aby členům určeného orgánu nebyl proti jejich vůli ukončen výkon funkce během jejich funkčního období, ledaže by jejich odvolání vyžadovala ustanovení, jimiž se určený orgán řídí, a
- (c) aby předseda nebo nejméně jeden jiný člen určeného orgánu měl právní a odbornou kvalifikaci rovnocennou kvalifikaci požadované pro soudce, právní zástupce či jiné právní odborníky kvalifikované podle právních předpisů dané strany.

2. Každá strana přijme či zachová postupy pro rychlá dočasná opatření, která zajistí, aby dodavatel nepřišel o možnost účastnit se zadávání zakázek. Tato dočasná opatření, stanovená v čl. XVIII odst. 7 písm. a) Dohody o vládních zakázkách, mohou vést k pozastavení zadávacího řízení, nebo pokud zadavatel uzavřel smlouvu a strana to takto stanovila, k pozastavení plnění smlouvy. Tyto postupy mohou zajistit, že při rozhodování, zda by se taková opatření měla uplatnit, mohou být zohledněny hlavní nepříznivé důsledky pro dotčené zájmy, včetně veřejného zájmu. Neuplatnění opatření musí být řádně písemně zdůvodněno.

3. Pokud dodavatel, který má o zadání zakázky zájem nebo se jej účastní, podal námitku určenému orgánu uvedenému v odstavci 1, každá strana v zásadě zajistí, aby zadavatel v souladu s jejími právními předpisy a postupy neuzavřel smlouvu dříve, než tento orgán vydá rozhodnutí nebo doporučení ve věci této námitky týkající se dočasných opatření, nápravného opatření nebo vyrovnání utrpěné ztráty nebo škody, jak je uvedeno v odstavcích 2, 5 a 6. Každá strana však může stanovit, že za nevyhnutelných a řádně odůvodněných okolností může být smlouva přesto uzavřena.

4. Každá strana může stanovit:

- (a) odkladnou lhůtu mezi rozhodnutím o zadání zakázky a uzavřením smlouvy, aby měli neúspěšní dodavatelé dostatek času zvážit, zda je vhodné zahájit přezkumné řízení, nebo
- (b) dostatečnou lhůtu na to, aby dodavatel, který má zájem o zakázku, mohl podat námitku, která může zakládat důvod k pozastavení plnění smlouvy.

5. Nápravná opatření podle čl. XVIII odst. 7 písm. b) Dohody o vládních zakázkách mohou zahrnovat:

- (a) odstranění diskriminačních technických, hospodářských nebo finančních specifikací ve výzvě k podávání nabídek, zadávací dokumentaci nebo jakýchkoliv dalších dokumentech souvisejících se zadávacím řízením a prováděním nových zadávacích řízení;

- (b) opakování zadávacího řízení beze změny podmínek;
- (c) zrušení rozhodnutí o zadání zakázky a přijetí rozhodnutí o novém zadání zakázky;
- (d) ukončení smlouvy nebo její prohlášení za neúčinnou nebo
- (e) přijetí jiných opatření za účelem nápravy porušení kapitol 1 a 2, například uložení povinnosti zaplatit určitou částku do doby, než bude porušení účinně odstraněno.

6. V souladu s čl. XVIII odst. 7 písm. b) Dohody o vládních zakázkách může každá strana stanovit vyrovnání utrpěné ztráty nebo škody. V tomto ohledu, pokud přezkumný orgán dané strany není soudem a dodavatel se domnívá, že došlo k porušení vnitrostátních právních předpisů, jimiž se provádí povinnosti podle kapitol 1 a 2, může dodavatel předložit věc soudu, a to i za účelem uplatnění nároku na vyrovnání, v souladu se soudním řízením dané strany.

7. Každá strana přijme nebo zachová nutné postupy, jimiž se účinně provádějí rozhodnutí č. doporučení přezkumných orgánů nebo účinně vymáhají rozhodnutí soudních orgánů, které provádějí přezkum.

Kapitola 3: Národní zacházení nad rámec veřejných zakázek, na které se vztahuje tato dohoda

#### Článek PPROC.12: Definice

1. Zacházením přiznaným na základě této kapitoly některou za stran se pro účely této kapitoly rozumí:

- a) na straně Spojeného království zacházení, které není méně výhodné než nejvýhodnější zacházení přiznané v obdobných situacích dodavatelům ze Spojeného království, a
- b) na straně členského státu zacházení, které není méně výhodné než nejvýhodnější zacházení přiznané v obdobných situacích v daném členském státě dodavatelům z tohoto členského státu.

2. Dodavatelem strany, který je právnickou osobou, se pro účely této kapitoly rozumí:

- a) na straně Unie právnická osoba založená nebo jiným způsobem organizovaná podle právních předpisů Unie nebo alespoň jednoho jejího členského státu, jež se účastní podstatných obchodních operací na území Unie, přičemž pojem „podstatné obchodní operace“ Unie v souladu se svým oznámením Světové obchodní organizaci (dokument WT/REG39/1) o Smlouvě o založení Evropského společenství chápe jako pojem rovnocenný pojmu „skutečná a trvalá vazba“ s hospodářstvím členského státu popsánému v článku 54 Smlouvy o fungování Evropské unie, a
- b) na straně Spojeného království právnická osoba založená nebo jiným způsobem organizovaná podle právních předpisů Spojeného království, jež se na území Spojeného království účastní podstatných obchodních operací.

### Článek PPROC.13: Národní zacházení s dodavateli usazenými na území strany

1. Žádné z opatření jedné strany v rámci zadávacího řízení nepovede pro dodavatele druhé strany usazené na jejím území formou zřízení, nabytí nebo udržování právnické osoby k zacházení, které je méně příznivé, než jaké daná strana přiznává svým vlastním obdobným dodavatelům<sup>41</sup>.
2. Uplatňování povinnosti národního zacházení stanovené v tomto článku nadále podléhá bezpečnosti a obecným výjimkám definovaným v článku III Dohody o vládních zakázkách, i pokud daná zakázka není veřejnou zakázkou, na kterou se vztahuje tato dohoda, dle této hlavy.

### Kapitola 4: Ostatní ustanovení

#### Článek PPROC.14: Změny a opravy závazků ohledně přístupu na trh

Každá strana může změnit nebo opravit své závazky týkající se přístupu na trh ve svém odpovídajícím pododdíle v oddíle B přílohy PPROC-1 způsobem stanoveným v článcích PPROC.15 [Změny] až PPROC.18 [Změna oddílu přílohy PPROC-1].

#### Článek PPROC.15: Změny

1. Strana, která má v úmyslu změnit pododdíl oddílu B přílohy PPROC-1:
  - (a) o tom písemně informuje druhou stranu a
  - (b) v oznámení uvede návrh přiměřené vyrovnávací úpravy ve vztahu ke druhé straně, aby byl rozsah závazků týkajících se přístupu na trh zachován na srovnatelné úrovni jako před změnou.
2. Bez ohledu na odst. 1 písm. b) strana nemusí druhé straně předložit vyrovnávací úpravy, pokud se navrhovaná změna týká zadavatele, nad nímž strana fakticky ztratila kontrolu nebo na něj přestala mít vliv, pokud jde o veřejnou zakázku, na kterou se vztahuje tato dohoda.

Kontrola nebo vliv strany na veřejnou zakázku zadavatele, na kterou se vztahuje tato dohoda, se považují za fakticky ztracené, jestliže je zadavatel vystaven hospodářské soutěži na trzích, na které není omezen přístup.
3. Druhá strana může vznést proti změně uvedené v odst. 1 písm. a) námitku, pokud zpochybňuje, že:
  - (a) vyrovnávací úprava navržená podle odst. 1 písm. b) je adekvátní k tomu, aby byla zachována srovnatelná úroveň vzájemně dohodnutých závazků ohledně přístupu na trh, nebo
  - (b) změna se týká zadavatele, nad nímž daná strana fakticky ztratila kontrolu nebo vliv dle odstavce 2.

Druhá strana vznesle své námitky písemně do 45 dnů od obdržení oznámení uvedeného v odst. 1 písm. a); v opačném případě se má za to, že s vyrovnávací úpravou nebo změnou souhlasí, a to i pro účely části šesté [Řešení sporů a horizontální ustanovení] hlavy I [Řešení sporů] této dohody.

---

<sup>41</sup> Pro větší jistotu je třeba uvést, že uplatňování povinnosti národního zacházení stanovené v tomto článku podléhá výjimkám definovaným v poznámce 3 pododdílech B1 a B2 PŘÍLOHY PPROC-1 [Zadávání veřejných zakázek].



#### Článek PPROC.16: Opravy

1. Strana, která má v úmyslu opravit pododdíl oddílu B přílohy PPROC-1, o tom písemně informuje druhou stranu.

Za opravu se považují následující změny pododdílu oddílu B přílohy PPROC-1 za předpokladu, že nemají vliv na vzájemně dohodnuté závazky týkající se přístupu na trh uvedené v této hlavě:

- (a) změna názvu zadavatele;
- (b) spojení dvou nebo více zadavatelů uvedených v daném pododdíle a
- (c) rozdělení zadavatele uvedeného v daném pododdíle na dva či více zadavatelů, kteří jsou přidáni na seznam zadavatelů uvedený v témže pododdíle.

2. Každá strana může druhé straně oznámit námitku proti navrhované opravě do 45 dní od obdržení vyrozumění. Strana, která vznese námitku, uvede důvody, proč navrhovanou opravu nepovažuje za změnu ve smyslu odstavce 1, a popíše účinek navrhované opravy na vzájemně dohodnuté závazky týkající se přístupu na trh uvedené v této hlavě. Pokud strana nepodá písemnou námitku do 45 dní od okamžiku, kdy obdržela oznámení, má se za to, že s navrhovanou opravou souhlasí.

#### Článek PPROC.17: Konzultace a řešení sporů

Pokud některá ze stran vznese námitku proti navrhované změně nebo navrhovaným vyrovnávacím úpravám podle článku PPROC.15 [Změny] nebo proti navrhované opravě podle článku PPROC.16 [Opravy], snaží se strany záležitost vyřešit prostřednictvím konzultací. Pokud nenaleznou shodu do 60 dnů od obdržení námitky, může strana, která usiluje o změnu nebo opravu svého pododdílu v oddíle B přílohy PPROC-1, postoupit věc k řešení sporů podle části šesté [Řešení sporů a horizontální ustanovení] hlavy I [Řešení sporů] s cílem stanovit, zda je námitka oprávněná.

#### Článek PPROC.18: Změna oddílu B přílohy PPROC-1

Jestliže některá ze stran nevznese námitku proti změně podle čl. PPROC.15 [Změny] odst. 3 nebo proti opravě podle čl. PPROC.16 [Opravy] odst. 2, nebo pokud se strany na změnách nebo opravách dohodly prostřednictvím konzultací podle článku PPROC.17 [Konzultace a řešení sporů] nebo došlo s konečnou platností k urovnání záležitosti podle části šesté [Řešení sporů a horizontální ustanovení] hlavy I [Řešení sporů], Rada partnerství změní příslušný pododdíl oddílu B přílohy PPROC-1, tak aby odrazil příslušné změny, opravy nebo vyrovnávací úpravy.

#### Článek PPROC.19: Spolupráce

1. Strany uznávají výhody, jež mohou plynout ze spolupráce na mezinárodní propagaci vzájemné liberalizace trhů s veřejnými zakázkami.

2. Je-li to technicky možné, poskytují si strany navzájem své roční statistiky veřejných zakázek, na které se vztahuje tato dohoda.

### HLAVA VII: MALÉ A STŘEDNÍ PODNIKY

## Článek SME.1: Cíl

Cílem této hlavy je zvýšit schopnost malých a středních podniků využívat příležitosti vyplývající z dílu prvního [Obchod].

## Článek SME.2: Sdílení informací

1. Každá strana zřídí a udržuje veřejně přístupné internetové stránky pro malé a střední podniky s informacemi o dílu prvním [Obchod], včetně:

- a) shrnutí dílu prvního [Obchod];
- b) popisu ustanovení dílu prvního [Obchod], jež daná strana považuje za relevantní pro malé a střední podniky obou stran a
- c) jakýchkoli dalších informací, jež daná strana považuje za užitečné pro malé a střední podniky, které mají zájem využít příležitosti vyplývající z dílu prvního [Obchod].

2. Každá strana uvede na internetových stránkách uvedených v odstavci 1 internetové odkazy na:

- a) text dílu prvního [Obchod];
- b) ekvivalentní internetové stránky druhé strany a
- c) internetové stránky svých příslušných orgánů, které podle ní obsahují užitečné informace pro osoby, jež mají zájem obchodovat nebo podnikat na jejím území.

3. Každá strana uvede na internetových stránkách uvedených v odstavci 1 internetové odkazy na internetové stránky svých orgánů s informacemi o:

- a) celních předpisech, režimu dovozu, vývozu a tranzitu, jakož i příslušné tiskopisy, doklady a další požadované informace;
- b) právních předpisech a postupech týkajících se práv duševního vlastnictví, včetně zeměpisných označení;
- c) technických předpisech, v případě potřeby včetně povinných postupů posuzování shody a odkazů na seznamy subjektů posuzování shody v případech, kdy je posuzování shody třetí stranou povinné podle hlavy I [Obchod se zbožím] kapitoly 4 [Technické překážky obchodu] tohoto dílu;
- d) právních předpisech o sanitárních a fytosanitárních opatřeních vztahujících se na dovoz a vývoz podle hlavy I [Obchod se zbožím] kapitoly 3 [Sanitární a fytosanitární otázky] tohoto dílu;
- e) právních předpisech o zadávání veřejných zakázek, jednotném přístupovém místě na internetu k oznámením o veřejných zakázkách podle hlavy VI [Zadávání veřejných zakázek] tohoto dílu a dalších relevantních ustanoveních obsažených v dané hlavě;
- f) postupech pro registraci podniků a

g) další informace, o nichž se daná strana domnívá, že mohou být pro malé a střední podniky užitečné.

4. Každá strana uvede na internetových stránkách uvedených v odstavci 1 internetový odkaz na databázi s možností elektronického vyhledávání podle kódu celní nomenklatury, která zahrnuje následující informace týkající se přístupu na její trh:

a) informace o sazbách a sazebních opatřeních:

i) celní sazby a kvóty včetně doložky nejvyšších výhod, sazeb platných pro země mimo režim nejvyšších výhod a preferenčních sazeb a celních kvót;

ii) spotřební daně;

iii) daně (daň z přidané hodnoty / daň z obrátu);

iv) celní nebo jiné poplatky včetně poplatků vztahujících se na určitý výrobek;

v) pravidla původu podle hlavy I [Pravidla původu] kapitoly 2 [Obchod se zbožím] tohoto dílu;

vi) navrácení cla, odklad cla nebo jiné druhy úlevy, kterými se snižují či navrací cla nebo osvobozuje od cel;

vii) kritéria k určení celní hodnoty zboží a

viii) jiná sazební opatření;

b) informace o nesazebních opatřeních souvisejících s celní nomenklaturou:

i) informace nezbytné k dovoznímu řízení a

ii) informace o nesazebních opatřeních.

5. Každá strana pravidelně nebo na žádost druhé strany aktualizuje informace a odkazy uvedené v odstavcích 1 až 4 a obsažené na jejích internetových stránkách, aby byly aktuální a přesné.

6. Každá strana zajistí, aby informace a odkazy uvedené v odstavcích 1 až 4 byly předkládány způsobem, který odpovídá použití malými a středními podniky. Každá strana se vynasnaží, aby byly tyto informace k dispozici v anglickém jazyce.

7. Za přístup k informacím poskytnutým v souladu s odstavci 1 až 4 se žádné osobě ze žádné strany neúčtuje žádný poplatek.

### Článek SME.3: Kontaktní místa pro malé a střední podniky

1. Po vstupu této dohody v platnost určí každá strana kontaktní místo, které bude plnit funkce uvedené v tomto článku, a oznámí jeho kontaktní údaje druhé straně. Strany se neprodleně vzájemně uvědomí o jakékoli změně těchto kontaktních údajů.

2. Kontaktní místa stran pro malé a střední podniky vykonávají tyto funkce:

- a) zajišťují, aby při provádění dílu prvního [Obchod] byly zohledňovány potřeby malých a středních podniků a aby malé a střední podniky obou stran mohly využívat příležitosti vyplývající z dílu prvního [Obchod];
- b) zvažují způsoby upevnění spolupráce stran v záležitostech, které se týkají malých a středních podniků, tak aby se zvětšily obchodní a investiční příležitosti pro malé a střední podniky;
- c) zajišťují, aby informace uvedené v článku SME.2 [Sdílení informací] byly aktuální, přesné a relevantní pro malé a střední podniky. Kterákoli ze stran může prostřednictvím kontaktního místa pro malé a střední podniky navrhnout další informace, které by mohly být obsaženy na internetových stránkách druhé strany, aby byly v souladu s článkem SME.2 [Sdílení informací];
- d) posuzují veškeré záležitosti týkající se malých a středních podniků v souvislosti s prováděním dílu prvního [Obchod], včetně:
  - i) vyměňují si informace v rámci poskytování součinnosti Radě partnerství při plnění jejího úkolu monitorovat a uplatňovat aspekty dílu prvního [Obchod] týkající se malých a středních podniků;
  - ii) poskytují součinnost specializovaným výborům, společným pracovním skupinám a kontaktním místům zřízeným touto dohodou při projednávání záležitostí, jež se týkají malých a středních podniků;
- e) pravidelně podávají zprávu Radě partnerství o své činnosti, ať už společně, nebo samostatně a
- f) posuzují veškeré další záležitosti vyplývající z této dohody a týkající se malých a středních podniků, pokud se na tom strany dohodnou.

3. Kontaktní místa stran pro malé a střední podniky vykonávají svou činnost prostřednictvím komunikačních kanálů určených stranami, které mohou zahrnovat elektronickou poštu, videokonference nebo jiné způsoby. Dle potřeby mohou také zorganizovat společné setkání.

4. Kontaktní místa pro malé a střední podniky mohou při výkonu svých činností dle potřeby usilovat o spolupráci s odborníky a externími organizacemi.

#### Článek SME.4: Vztah k části šesté

Část šestá [Řešení sporů a horizontální ustanovení] hlava I [Řešení sporů] se na tuto hlavu nepoužije.

### *HLAVA VIII: ENERGETIKA*

#### Kapitola 1: Obecná ustanovení

##### Článek ENER.1: Cíle

Cíli této hlavy je usnadnit obchod a investice mezi stranami v oblasti energetiky a surovin a podporovat bezpečnost dodávek a environmentální udržitelnost, zejména přispíváním k boji proti změně klimatu v těchto oblastech.

## Článek ENER.2: Definice

1. Pro účely této hlavy se rozumí:

- (a) „Agenturou pro spolupráci energetických regulačních orgánů“ agentura zřízená nařízením Evropského parlamentu a Rady (EU) 2019/942 ze dne 5. června 2019, kterým se zřizuje Agentura Evropské unie pro spolupráci energetických regulačních orgánů<sup>42</sup>;
- (b) „povolením“ oprávnění, licence, koncese nebo podobný správní nebo smluvní nástroj, kterým příslušný orgán strany opravňuje určitý subjekt k výkonu určité hospodářské činnosti na jejím území;
- (c) „zajišťováním výkonové rovnováhy“ a „vyrovnáváním“:
  - (i) v případě prvního výrazu, tedy v souvislosti s elektroenergetickými soustavami, veškerá opatření a postupy ve všech časových osách, jimiž provozovatelé přenosových soustav průběžně zajišťují zachování frekvence soustavy v rámci předem stanoveného rozsahu stability a dodržení objemu záloh potřebného s ohledem na požadovanou kvalitu;
  - (ii) v případě druhého výrazu, tedy v souvislosti s plynárenskými soustavami, akce provozovatelů plynárenských přepravních soustav, která má změnit toky plynu a odklonit je do přepravní sítě nebo z ní, kromě případů, kdy se takové akce týkají plynu, který není zaúčtován jako odebraný ze systému, a plynu, který provozovatel přepravní soustavy používá k provozu soustavy;
- (d) „distribucí“:
  - (i) v případě elektřiny přenos elektřiny distribuční soustavou vysokého, středního a nízkého napětí za účelem jejích dodávek zákazníkům, který však nezahrnuje dodávky samotné;
  - (ii) v případě plynu přeprava zemního plynu místními nebo oblastními potrubními sítěmi s cílem jeho dodávek zákazníkům, která však nezahrnuje dodávky samotné;
- (e) „provozovatelem distribuční soustavy“ fyzická nebo právnická osoba, která odpovídá za provoz, údržbu a v případě potřeby za rozvoj distribuční soustavy elektřiny nebo zemního plynu v dané oblasti a případně její propojení s jinými soustavami a dále za zabezpečení dlouhodobé schopnosti soustavy uspokojovat přiměřenou poptávku po distribuci elektřiny nebo zemního plynu;
- (f) „elektrickým propojovacím vedením“ přenosové vedení:
  - (i) mezi stranami, s výjimkou jakéhokoli takového vedení zcela v rámci jednotného trhu s elektřinou v Irsku a Severním Irsku,

---

<sup>42</sup> Úř. věst. EU L 158, 14.6.2019, s. 22.

- (ii) mezi Velkou Británií a jednotným trhem s elektřinou v Irsku a Severním Irsku, který nespadá do oblasti působnosti bodu i);
- (g) „energetickým zbožím“ zboží, z něhož se vyrábí energie, uvedené pod odpovídajícím kódem harmonizovaného systému (HS) v příloze ENER-1;
- (h) „subjektem“ jakákoli fyzická osoba, právnická osoba nebo podnik nebo jimi tvořená skupina;
- (i) „plynovým propojovacím vedením“ dálkový přepravní plynovod, který překračuje nebo přesahuje hranici mezi stranami;
- (j) „výrobou“ výroba elektřiny;
- (k) „uhlovodíky“ zboží uvedené pod odpovídajícím kódem HS v příloze ENER-1;
- (l) „propojovacím bodem“ v případě plynu fyzický nebo virtuální bod spojující vstupně-výstupní systémy Unie a Spojeného království nebo spojující vstupně-výstupní systém s propojovacím vedením, pokud jsou tyto body předmětem rezervace ze strany uživatelů soustavy;
- (m) „surovinami“ zboží uvedené pod odpovídající kapitolou HS v příloze ENER-1;
- (n) „energií z obnovitelných zdrojů“ typ energie, včetně elektrické energie, vyráběné z obnovitelných nefosilních zdrojů;
- (o) „standardním kapacitním produktem“ v případě plynu určitý objem přepravní kapacity v průběhu daného časového období v konkrétním propojovacím bodě;
- (p) „přepřavou“ a „přenosem“:
  - (i) v případě druhého výrazu, tedy v souvislosti s elektřinou, přenos elektřiny soustavou velmi vysokého napětí a vysokého napětí za účelem dodávek elektřiny zákazníkům nebo distribučním podnikům, který však nezahrnuje dodávky samotné;
  - (ii) v případě prvního výrazu, tedy v souvislosti se zemním plynem, přeprava zemního plynu sítí tvořenou zejména vysokotlakými plynovody, nikoli těžební plynovodní sítí ani částmi vysokotlakých plynovodů používanými především v rámci místní distribuce zemního plynu, za účelem jeho dodávek k zákazníkům, která však nezahrnuje dodávky samotné;
- (q) „provozovatelem přenosové soustavy“ (v případě elektřiny) nebo „provozovatelem přepravní soustavy“ (v případě plynu) fyzická nebo právnická osoba, která podle okolností provádí přenos nebo přepravu anebo odpovídá za provoz, údržbu a v případě potřeby za rozvoj elektroenergetické přenosové nebo plynárenské přepravní soustavy v dané oblasti a případně za její propojení s jinými soustavami a za zabezpečení dlouhodobé schopnosti soustavy uspokojovat přiměřenou poptávku po přepravě plynu nebo přenosu elektřiny;
- (r) „těžební plynovodní sítí“ potrubí nebo potrubní síť provozovaná nebo zkonstruovaná jako součást projektu na výrobu (těžbu) ropy nebo plynu nebo používaná k přepravě zemního

plynu z jednoho nebo více těžebních míst tohoto typu do zpracovatelského závodu nebo terminálu anebo konečného přístavního terminálu.

2. Pro účely této hlavy se výrazem „nediskriminační“ a „nediskriminace“ rozumí zacházení podle nejvyšších výhod ve smyslu článků SERVIN.2.4 [Zacházení podle nejvyšších výhod] a 3.5 [Zacházení podle nejvyšších výhod] a národní zacházení ve smyslu článků SERVIN. 2.3 [Národní zacházení] a 3.4 [Národní zacházení], jakož i zacházení za podmínky, které nejsou méně příznivé než zacházení přiznané jakémukoli obdobnému subjektu v obdobných situacích.

#### Článek ENER.3: Vztah k jiným hlavám

1. Na energetiku a suroviny se vztahují hlava II kapitola 2 [Liberalizace investic] a kapitola 3 [Přeshraniční obchod službami]. V případě jakýchkoli nesrovnalostí mezi touto hlavou a hlavou II [Služby a investice] a přílohami SERVIN-1 až SERVIN-6 má přednost hlava II [Služby a investice] a přílohy SERVIN-1 až SERVIN-6.

2. Pokud strana udržuje v platnosti nebo provádí systém virtuálního obchodování se zemním plynem nebo elektřinou za použití plynovodů nebo elektrických sítí, tj. systém, který nevyžaduje fyzickou identifikaci přepravovaného zemního plynu nebo přenášené elektřiny, ale je založen na systému započtení vstupů a výstupů, pro účely článku GOODS.4A [Svoboda tranzitu] se má za to, že trasy, které jsou nejvhodnější pro mezinárodní tranzit, podle uvedeného článku toto virtuální obchodování zahrnují.

3. Při uplatňování hlavy XI [Rovné podmínky pro otevřenou a spravedlivou hospodářskou soutěž a udržitelný rozvoj] kapitoly 3 [Kontrola subvencí] se použije rovněž příloha ENER-2. Hlava XI [Rovné podmínky pro otevřenou a spravedlivou hospodářskou soutěž a udržitelný rozvoj] kapitola 3 [Kontrola subvencí] se vztahuje na přílohu ENER-2. Hlava XI [Rovné podmínky pro otevřenou a spravedlivou hospodářskou soutěž a udržitelný rozvoj] kapitola 3 článek 3.13 [Řešení sporů] se použije na spory mezi stranami ohledně výkladu a uplatňování přílohy ENER-2.

#### Článek ENER.4: Zásady

Každá strana si zachovává právo přijímat, udržovat v platnosti a prosazovat opatření nezbytná k plnění legitimních cílů veřejné politiky, jako je zabezpečení dodávek energetického zboží a surovin, ochrana společnosti, životního prostředí, včetně boje proti změně klimatu, veřejného zdraví a spotřebitelů a podpora bezpečnosti, v souladu s ustanoveními této dohody.

#### Kapitola 2: Elektřina a plyn

##### *Oddíl 1: Hospodářská soutěž na trzích s elektřinou a plynem*

#### Článek ENER.5: Hospodářská soutěž na trzích a nediskriminace

1. V zájmu zajištění spravedlivé hospodářské soutěže každá strana zajistí, aby její regulační rámec pro produkci, výrobu, přenos či přepravu, distribuci nebo dodávky elektřiny nebo zemního plynu byl nediskriminační, pokud jde o pravidla, poplatky a zacházení.

2. Každá strana zajistí, aby si zákazníci mohli v rámci příslušného maloobchodního trhu v souladu s platnými právními předpisy svobodně vybrat nebo změnit dodavatele elektřiny nebo zemního plynu dle vlastního výběru.

3. Aniž je dotčeno právo každé strany stanovit požadavky na jakost, vztahují se ustanovení této kapitoly týkající se zemního plynu rovněž na bioplyn a jiné druhy plynu z biomasy nebo další druhy plynu, pokud je technicky možné bezpečně tyto druhy plynu vtlačovat do soustavy zemního plynu a přepravovat je v ní.

4. Tento článek se nevztahuje na přeshraniční obchod a není jím dotčeno právo každé strany na regulaci v zájmu dosažení legitimních cílů veřejné politiky založených na objektivních a nediskriminačních kritériích.

#### Článek ENER.6: Ustanovení týkající se velkoobchodních trhů s elektřinou a plynem

1. Každá strana zajistí, aby velkoobchodní ceny elektřiny a zemního plynu odrážely skutečnou nabídku a poptávku. Za tím účelem každá strana zajistí, aby pravidla velkoobchodních trhů s elektřinou a zemním plynem:

- (a) podporovala volnou tvorbu cen;
- (b) nestanovovala žádné technické limity na tvorbu cen, které by omezovaly obchod;
- (c) umožňovala účinné nasazení zařízení na výrobu elektřiny, skladování energie a odezvy na straně poptávky a účinné využívání elektrizační soustavy;
- (d) umožňovala účinné využívání soustavy zemního plynu a
- (e) umožňovala integraci elektřiny z obnovitelných zdrojů energie a zajišťovala účinný a bezpečný provoz a rozvoj elektrizační soustavy.

2. Každá strana zajistí, aby byly trhy pro zajišťování výkonové rovnováhy a vyrovnávací trhy organizovány tak, aby zajišťovaly:

- (a) nediskriminaci účastníků a nediskriminační přístup k účastníkům;
- (b) transparentní vymezení služeb;
- (c) transparentní a tržní obstarávání služeb s přihlédnutím k nástupu nových technologií a
- (d) poskytnutí přiměřených a nediskriminačních podmínek výrobcům energie z obnovitelných zdrojů při nákupu produktů a služeb.

Strana se může rozhodnout písmeno c) neuplatňovat, pokud na trhu služeb výkonové rovnováhy neexistuje dostatečná hospodářská soutěž.

3. Každá strana zajistí, aby veškeré kapacitní mechanismy na trzích s elektřinou byly jasně vymezené, transparentní, přiměřené a nediskriminační. Žádná ze stran není povinna povolit, aby se kapacita nacházející se na území druhé strany mohla účastnit jakéhokoli kapacitního mechanismu na jejích trzích s elektřinou.



4. Každá strana posoudí, jaká opatření jsou nezbytná k usnadnění integrace plynu z obnovitelných zdrojů.

5. Tímto článkem není dotčeno právo každé strany na regulaci v zájmu dosažení legitimních cílů veřejné politiky založených na objektivních a nediskriminačních kritériích.

#### Článek ENER.7: Zákaz zneužívání trhu na velkoobchodních trzích s elektřinou a plynem

1. Každá strana zakáže manipulaci s trhem a obchodování zasvěcených osob na velkoobchodních trzích s elektřinou a zemním plynem, včetně mimoburzovních trhů, burz pro obchodování s elektřinou a zemním plynem a trhů pro obchodování s elektřinou a zemním plynem, kapacitou, vyrovnávacími službami a službami výkonové rovnováhy a podpůrnými/pomocnými službami ve všech časových rámcích, včetně dlouhodobých, denních a vnitrodenních trhů.

2. Každá strana monitoruje obchodování na těchto trzích, aby odhalila obchody založené na důvěrných informacích a manipulaci s trhem a zamezila jim.

3. Strany na odhalování a zamezování obchodů založených na důvěrných informacích a manipulaci s trhem spolupracují, mimo jiné v souladu s článkem ENER.20 [Spolupráce regulačních orgánů], a v případě potřeby si mohou vyměňovat informace, včetně informací o činnostech v oblasti monitorování trhu a vymáhání práva.

#### Článek ENER.8: Přístup třetích osob k přenosovým a distribučním soustavám

1. Každá strana zajistí zavedení systému pro přístup třetích osob k přenosovým a distribučním soustavám na základě zveřejněných sazeb používaných objektivně a nediskriminačně.

2. Aniž je dotčen článek ENER.4 [Zásady], zajistí každá strana, aby provozovatelé přenosových nebo přepravních a distribučních soustav na jejím území poskytli subjektům na trhu dané strany přístup ke svým přenosovým nebo přepravním soustavám nebo distribučním soustavám v přiměřené lhůtě ode dne podání žádosti o přístup.

Každá strana zajistí, aby provozovatelé přenosových nebo přepravních soustav zacházeli s výrobci energie z obnovitelných zdrojů za přiměřených a nediskriminačních podmínek, pokud jde o připojení k elektrické síti a její využívání.

Provozovatel přenosové nebo přepravní soustavy nebo distribuční soustavy může přístup odmítnout, pokud postrádá nezbytnou kapacitu. Odmítnutí musí být řádně odůvodněno.

3. Aniž jsou dotčeny legitimní cíle veřejné politiky, každá strana zajistí, aby poplatky, které provozovatelé přenosových nebo přepravních a distribučních soustav účtují subjektům na jejím trhu za přístup k soustavám, připojení k nim nebo jejich využívání, a případně poplatky za posílení soustav s tím související, odpovídajícím způsobem odrážely náklady a byly transparentní. Každá strana zajistí zveřejnění podmínek, sazeb a veškerých informací, které mohou být nezbytné pro účinný výkon práva na přístup k přenosovým nebo přepravním a distribučním soustavám a na jejich využívání.

4. Každá strana zajistí, aby sazby a poplatky uvedené v odstavcích 1 a 3 byly vůči subjektům na jejím trhu uplatňovány nediskriminačním způsobem.

#### Článek ENER.9: Provozování soustav a oddělení vlastnictví provozovatelů přenosových nebo přepravních soustav

1. Každá strana zajistí, aby provozovatelé přenosových nebo přepravních soustav vykonávali své funkce transparentním a nediskriminačním způsobem.

2. Každá strana zavede opatření týkající se provozovatelů přenosových a přepravních soustav, která účinně odstraní jakékoli střety zájmů vyplývající z toho, že tatáž osoba vykonává kontrolu nad provozovatelem přenosové či přepravní soustavy i nad výrobcem nebo dodavatelem.

#### Článek ENER.10: Cíle veřejné politiky týkající se přístupu třetích osob a oddělení vlastnictví

1. Je-li to nezbytné ke splnění legitimního cíle veřejné politiky a na základě objektivních kritérií, může se strana rozhodnout, že články ENER.8 [Přístup třetích osob k přenosovým a distribučním soustavám] a ENER.9 [Provozování soustav a oddělení vlastnictví provozovatelů přenosových a přepravních soustav] nepoužije na:

- (a) vznikající nebo izolované trhy nebo soustavy;
- (b) infrastruktury, které splňují podmínky stanovené v příloze ENER-3.

2. Je-li to nezbytné ke splnění legitimního cíle veřejné politiky a na základě objektivních kritérií, může se strana rozhodnout, že články ENER.5 [Hospodářská soutěž na trzích a nediskriminace] a ENER.6 [Ustanovení týkající se velkoobchodních trhů s elektřinou a plynem] nepoužije na:

- (a) malé nebo izolované trhy s elektřinou nebo elektroenergetické soustavy;
- (b) malé, vznikající nebo izolované trhy se zemním plynem nebo plynárenské soustavy.

#### Článek ENER.11: Stávající výjimky pro propojovací vedení

Každá strana zajistí, aby výjimky udělené pro propojení mezi Unií a Spojeným královstvím podle článku 63 nařízení Evropského parlamentu a Rady (EU) 2019/943<sup>43</sup> a podle práva, kterým se provádí článek 36 směrnice Evropského parlamentu a Rady 2009/73/ES<sup>44</sup>, v jejich příslušných jurisdikcích, jejichž podmínky přesahují přechodné období, platily i nadále v souladu s právními předpisy jejich příslušné jurisdikce a platnými podmínkami.

---

<sup>43</sup> Nařízení Evropského parlamentu a Rady (EU) 2019/943 ze dne 5. června 2019 o vnitřním trhu s elektřinou (Úř. věst. L 158, 14.6.2019, s. 54).

<sup>44</sup> Směrnice Evropského parlamentu a Rady 2009/73/ES ze dne 13. července 2009 o společných pravidlech pro vnitřní trh se zemním plynem (Úř. věst. EU L 211, 14.8.2009, s. 94).

## Článek ENER.12: Nezávislý regulační orgán

1. Každá strana zajistí, aby byl určen a udržován v chodu funkčně nezávislý regulační orgán nebo orgány pro elektřinu a plyn, který má tyto pravomoci a povinnosti:
  - (a) stanovuje či schvaluje sazby, poplatky a podmínky přístupu k sítím podle článku ENER.8 [Přístup třetích osob k přenosovým a distribučním soustavám] a metodiky, z nichž vycházejí;
  - (b) zajišťuje soulad s opatřeními podle článků ENER.9 [Provozování soustav a oddělení vlastnictví provozovatelů přenosových nebo přepravních soustav] a ENER.10 [Cíle veřejné politiky a přístup třetích osob a oddělení vlastnictví];
  - (c) vydává závazná rozhodnutí, přinejmenším ve vztahu k písmenům a) a b);
  - (d) ukládá účinná nápravná opatření.
2. Při plnění těchto povinností a výkonu těchto pravomocí jedná nezávislý regulační orgán nebo orgány nestranně a transparentně.

### *Oddíl 2: Obchodování prostřednictvím propojovacích vedení*

## Článek ENER.13: Efektivní využívání elektrických propojovacích vedení

1. V zájmu efektivního využívání elektrických propojovacích vedení a snižování překážek obchodu mezi Uníí a Spojeným královstvím každá strana zajistí, aby:
  - (a) přidělování kapacity a řízení přetížení v rámci elektrických propojovacích vedení vycházelo z mechanismů trhu a bylo transparentní a nediskriminační;
  - (b) byla dána k dispozici maximální úroveň kapacity elektrických propojovacích vedení, přičemž se zohlední
    - (i) potřeba zajistit bezpečný provoz soustavy a
    - (ii) co nejefektivnější využívání soustavy;
  - (c) kapacita elektrického propojovacího vedení směla být omezena pouze v nouzových situacích a aby takovéto případné omezení bylo nediskriminační;
  - (d) v zájmu naplňování cílů tohoto článku byly informace o výpočtu kapacity zveřejňovány;
  - (e) se za jednotlivé transakce v rámci elektrických propojovacích vedení neúčtovaly síťové poplatky ani vyvolávací ceny za využití těchto vedení;
  - (f) přidělování kapacity a řízení přetížení napříč energetickými propojovacími vedeními mezi sebou dotčení provozovatelé přenosových soustav Unie a provozovatelé přenosových soustav Spojeného království koordinovali; tato koordinace zahrnuje vypracování opatření, která zajistí

spolehlivé a efektivní výsledky ve všech příslušných časových rámcích, tedy dlouhodobém, denním a vnitrodenním časovém rámci a časovém rámci zajišťování výkonové rovnováhy, a

(g) opatření pro přidělování kapacity a řízení přetížení přispívala k vytváření příznivých podmínek pro rozvoj ekonomicky efektivního propojení elektroenergetických soustav a pro investice do tohoto propojení.

2. Koordinace a opatření podle odst. 1 písm. f) nezahrnují ani neznamenají účast provozovatelů přenosových soustav Spojeného království na postupech Unie pro přidělování kapacity a řízení přetížení.

3. Každá strana podnikne nezbytné kroky, aby co nejdříve došlo k uzavření mnohostranné dohody týkající se vyrovnávacích plateb za náklady na přenos přeshraničních toků elektřiny mezi:

(a) provozovateli přenosových soustav účastníky se vyrovnávacího mechanismu mezi provozovateli přenosových soustav zřízeného nařízením Komise (EU) č. 838/2010<sup>45</sup> a

(b) provozovateli přenosových soustav Spojeného království.

4. Mnohostranná dohoda podle odstavce 3 se zaměří na zajištění toho, aby:

(a) se s provozovateli přenosových soustav Spojeného království zacházelo stejně jako s provozovatelem přenosové soustavy v zemi účastníky se vyrovnávacího mechanismu mezi provozovateli přenosových soustav a

(b) zacházení s provozovateli přenosových soustav Spojeného království nebylo ve srovnání se zacházením uplatňovaným vůči provozovateli přenosové soustavy účastníky se vyrovnávacího mechanismu mezi provozovateli přenosových soustav zvýhodněné.

5. Bez ohledu na odst. 1 písm. e) může být do doby, než bude uzavřena mnohostranná dohoda podle odstavce 3, vybírán poplatek za používání přenosové soustavy u plánovaných dovozů a vývozů elektřiny mezi Unií a Spojeným královstvím.

#### Článek 14: Opatření pro obchodování s elektřinou ve všech časových rámcích

1. Pokud jde o přidělování kapacity a řízení přetížení v režimu na následující den, přijme specializovaný výbor pro energetiku přednostně nezbytné kroky v souladu s článkem ENER.19 [Spolupráce mezi provozovateli přenosových nebo přepravních soustav], aby zajistil, že provozovatelé přepravních soustav ve stanovené lhůtě vypracují v souladu s přílohou ENER-4 ujednání stanovující technické postupy.

2. Pokud specializovaný výbor pro energetiku nedoporučí, aby strany tyto technické postupy provedly v souladu s čl. ENER.19 odst. 4 [Spolupráce mezi provozovateli přenosových nebo

---

<sup>45</sup> Nařízení Komise (EU) č. 838/2010 ze dne 23. září 2010 o stanovení pokynů týkajících se vyrovnávacího mechanismu mezi provozovateli přenosových soustav a společného regulačního přístupu k poplatkům za přenos (Úř. Věst. EU L 250, 24.9.2010, s. 5).

přepavních soustav], přijme rozhodnutí a vydá doporučení nezbytná pro přidělení kapacity elektrického propojovacího vedení v časovém rámci denního trhu v souladu s přílohou ENER-4.

3. Specializovaný výbor pro energetiku přezkoumává ujednání pro všechny časové rámce, a zejména pro časový rámec zajišťování výkonové rovnováhy a vnitrodenní časový rámec, a může každé straně doporučit, aby vyzvala své provozovatele přenosových soustav k vypracování technických postupů v souladu s článkem ENER.19 [Spolupráce mezi provozovateli přenosových nebo přepravních soustav] za účelem zlepšení ujednání pro určitý časový rámec.

4. Specializovaný výbor pro energetiku přezkoumává, zda technické postupy vypracované v souladu s odstavcem 1 soustavně splňují požadavky přílohy ENER-4, a zjistí-li se problémy, neprodleně se jimi zabývá.

#### Článek ENER.15: Efektivní využívání plynových propojovacích vedení

1. V zájmu efektivního využívání plynových propojovacích vedení a snižování překážek obchodu mezi Uníí a Spojeným královstvím každá strana zajistí, aby:

(a) byla dána k dispozici maximální úroveň kapacity plynových propojovacích vedení, přičemž se dodrží zásada nediskriminace a zohlední se:

(i) potřeba zajistit bezpečný provoz soustavy a

(ii) co nejefektivnější využití soustav;

(b) mechanismy přidělování kapacity a postupy řízení překročení kapacity pro plynová propojovací vedení vycházely z mechanismů trhu a byly transparentní a nediskriminační a aby se pro přidělování kapacity v propojovacích bodech všeobecně používaly aukce.

2. Každá strana přijme nezbytná opatření, aby:

(a) se provozovatelé přepravních soustav snažili společně nabízet standardní kapacitní produkty, které sestávají z odpovídající vstupní a výstupní kapacity na obou stranách propojovacího bodu;

(b) provozovatelé přepravních soustav koordinovali postupy týkající se využívání plynových propojovacích vedení mezi dotčenými provozovateli přepravních soustav Unie a provozovateli přepravních soustav Spojeného království.

3. Koordinace podle odst. 2 písm. b) nezahrnuje ani neznamená účast provozovatelů přepravních soustav Spojeného království na postupech Unie týkajících se využívání plynových propojovacích vedení.

#### *Oddíl 3: Rozvoj sítě a bezpečnost dodávek energie*

##### Článek ENER.16: Rozvoj sítě

1. Strany spolupracují s cílem usnadnit včasný rozvoj a interoperabilitu energetické infrastruktury propojující jejich území.

2. Každá strana zajistí, aby byly vypracovány, zveřejněny a pravidelně aktualizovány plány rozvoje sítě pro elektroenergetickou přenosovou a plynárenskou přepravní soustavu.

#### Článek ENER.17: Spolupráce na bezpečnosti dodávek energie

1. Strany spolupracují v oblasti bezpečnosti dodávek elektřiny a zemního plynu.
2. Strany si včas vyměňují informace o veškerých zjištěných rizicích podle článku ENER.18 [Riziková připravenost a plány pro stav nouze].
3. Strany spolu sdílejí plány uvedené v článku ENER.18 [Riziková připravenost a plány pro stav nouze]. V případě Unie mohou být tyto plány na úrovni členských států nebo na regionální úrovni.
4. Strany se vzájemně bez zbytečného odkladu informují, pokud existují spolehlivé informace o tom, že by mohlo dojít k narušení dodávek elektřiny nebo zemního plynu nebo k jiné krizové situaci týkající se dodávek elektřiny nebo zemního plynu, a sdělí si plánovaná nebo přijatá opatření.
5. Strany se neprodleně vzájemně informují v případě, že skutečně došlo k narušení dodávek nebo jiné krizové situaci, za účelem možné koordinace opatření ke zmírnění krize a obnovení dodávek.
6. Strany vzájemně sdílejí osvědčené postupy týkající se krátkodobých a sezónních posouzení přiměřenosti.
7. Strany vypracují vhodné rámce pro spolupráci v oblasti bezpečnosti dodávek elektřiny a zemního plynu.

#### Článek ENER.18: Riziková připravenost a plány pro stav nouze

1. Každá strana posoudí rizika ohrožující bezpečnost dodávek elektřiny nebo zemního plynu, včetně jejich pravděpodobnosti a dopadu a včetně přeshraničních rizik.
2. Každá strana vypracuje a pravidelně aktualizuje plány určené k řešení zjištěných rizik ohrožujících bezpečnost dodávek elektřiny nebo zemního plynu. Tyto plány obsahují opatření potřebná k odstranění či zmírnění pravděpodobnosti a dopadu jakéhokoli zjištěného rizika podle odstavce 1 a opatření potřebná k přípravě na krizi týkající se dodávek elektřiny nebo zemního plynu a ke zmírnění jejího dopadu.
3. Opatření obsažená v plánech uvedených v odstavci 2:
  - (a) musí být jasně vymezená, transparentní, přiměřená, nediskriminační a ověřitelná;
  - (b) nesmí podstatně narušit obchod mezi stranami a
  - (c) nesmí ohrožovat bezpečnost dodávek elektřiny nebo zemního plynu druhé strany.

V případě krize strany aktivují netržní opatření pouze jako poslední možnost.

#### Oddíl 4: Technická spolupráce

##### Článek ENER.19: Spolupráce mezi provozovateli přenosových nebo přepravních soustav

1. Každá strana zajistí, aby provozovatelé přenosových nebo přepravních soustav vypracovali pracovní ujednání, jež budou efektivním a inkluzivním způsobem napomáhat plánování a provádění provozních úkolů spojených s plněním cílů této hlavy a která v případě, že to doporučí specializovaný výbor pro energetiku, zahrnují vypracování technických postupů k účinnému provedení ustanovení:

- (a) článku ENER.13 [Efektivní využívání elektrických propojovacích vedení];
- (b) článku ENER.14 [Opatření pro obchodování s elektřinou ve všech časových rámcích];
- (c) článku ENER.15 [Efektivní využívání plynových propojovacích vedení];
- (d) článku ENER.16 [Rozvoj sítě] a
- (e) článku ENER.17 [Spolupráce na bezpečnosti dodávek energie].

Pracovní ujednání uvedená v prvním pododstavci obsahují rámce pro spolupráci mezi Evropskou sítí provozovatelů elektroenergetických přenosových soustav zřízenou v souladu s nařízením (EU) 2019/943 (dále jen „sít' ENTSO-E“) a Evropskou sítí provozovatelů plynárenských přepravních soustav zřízenou v souladu s nařízením Evropského parlamentu a Rady (ES) č. 715/2009<sup>46</sup> (dále jen „sít' ENTSG“) na jedné straně a provozovateli elektroenergetických přenosových soustav a plynárenských přepravních soustav ve Spojeném království na straně druhé. Tyto rámce musí upravovat alespoň tyto oblasti:

- (a) trhy s elektřinou a plynem;
- (b) přístup k sítím;
- (c) bezpečnost dodávek elektřiny a plynu;
- (d) energetika na moři;
- (e) plánování infrastruktury;
- (f) efektivní využívání elektrických a plynových propojovacích vedení, a
- (g) dekarbonizace plynu a kvalita plynu.

Specializovaný výbor pro energetiku se co nejdříve dohodne na pokynech k pracovním ujednáním a rámcům pro spolupráci, které se předají provozovatelům přenosových a přepravních soustav.

---

<sup>46</sup> Nařízení Evropského parlamentu a Rady (ES) č. 715/2009 ze dne 13. července 2009 o podmínkách přístupu k plynárenským přepravním soustavám a o zrušení nařízení (ES) č. 1775/2005 (Úř. věst. EU L 211, 14.8.2009, s. 36).

Rámce pro spolupráci podle druhého pododstavce nezahrnují členství provozovatelů přenosových a přepravních soustav Spojeného království v síti ENTSO-E nebo ENTSOE ani jim nepřiznává status srovnatelný s členstvím v těchto sítích.

2. Specializovaný výbor pro energetiku může stranám doporučit, aby k vypracování technických postupů podle odst. 1 prvního pododstavce vyzvaly své provozovatele přenosových a přepravních soustav.

3. Každá strana zajistí, aby si její provozovatelé přenosových a přepravních soustav k technickým postupům vyžádali stanovisko Agentury pro spolupráci energetických regulačních orgánů, respektive regulačního orgánu ve Spojeném království určeného v souladu s článkem ENER.12 [Nezávislý regulační orgán], a to v případě neshody a v každém případě před dokončením těchto technických postupů. Tato stanoviska spolu s návrhem technických postupů předloží provozovatelé přenosových a přepravních soustav obou stran specializovanému výboru pro energetiku.

4. Specializovaný výbor pro energetiku návrh technických postupů přezkoumá a může stranám doporučit, aby tyto postupy zapracovaly do svých příslušných vnitrostátních ujednání, přičemž náležitě zohlední stanoviska Agentury pro spolupráci energetických regulačních orgánů a regulačního orgánu ve Spojeném království určeného v souladu s článkem ENER.12 [Nezávislý regulační orgán]. Specializovaný výbor pro energetiku sleduje, zda tyto technické postupy účinně fungují, a může doporučit jejich aktualizaci.

#### Článek ENER.20: Spolupráce regulačních orgánů

1. Strany zajistí, aby Agentura pro spolupráci energetických regulačních orgánů a regulační orgán ve Spojeném království určený v souladu s článkem ENER.12 [Nezávislý regulační orgán] co nejdříve navázaly kontakty a uzavřely správní ujednání s cílem usnadnit splnění cílů této dohody. Kontakty a správní ujednání se týkají přinejmenším těchto oblastí:

- (a) trhy s elektřinou a plynem;
- (b) přístup k sítím;
- (c) zabránění zneužívání trhu na velkoobchodních trzích s elektřinou a plynem;
- (d) bezpečnost dodávek elektřiny a plynu;
- (e) plánování infrastruktury;
- (f) energetika na moři;
- (g) efektivní využívání elektrických a plynových propojovacích vedení;
- (h) spolupráce mezi provozovateli přenosových a přepravních soustav a
- (i) dekarbonizace plynu a kvalita plynu.



Specializovaný výbor pro energetiku se co nejdříve dohodne na pokynech ke správním ujednáním pro tuto spolupráci, které se předávají regulačním orgánům.

2. Správní ujednání podle odstavce 1 nezahrnují účast regulačního orgánu Spojeného království určeného v souladu s článkem ENER.12 [Nezávislý regulační orgán] v Agentuře pro spolupráci energetických regulačních orgánů ani mu nepřiznávají status srovnatelný s účastí v uvedené agentuře.

### Kapitola 3: Bezpečná a udržitelná energie

#### Článek ENER.21: Energie z obnovitelných zdrojů a energetická účinnost

1. Každá strana podporuje energetickou účinnost a využívání energie z obnovitelných zdrojů.

Každá strana zajistí, aby její pravidla platná pro udělování licencí nebo rovnocenná opatření vztahující se na energii z obnovitelných zdrojů byla nezbytná a přiměřená.

2. Unie znovu potvrzuje cíl týkající se podílu hrubé konečné spotřeby energie z obnovitelných zdrojů v roce 2030 stanovený ve směrnici Evropského parlamentu a Rady (EU) 2018/2001<sup>47</sup>.

Unie znovu potvrzuje své cíle v oblasti energetické účinnosti na rok 2030 stanovené ve směrnici Evropského parlamentu a Rady 2012/27/EU<sup>48</sup>.

3. Spojené království znovu potvrzuje:

- (a) své ambice ohledně podílu energie z obnovitelných zdrojů na hrubé konečné spotřebě energie v roce 2030, jak jsou stanoveny v jejím vnitrostátním plánu v oblasti energetiky a klimatu;
- (b) své ambice ohledně absolutní úrovně primární a konečné spotřeby energie v roce 2030, jak jsou stanoveny v jejím vnitrostátním plánu v oblasti energetiky a klimatu;

4. O záležitostech uvedených v odstavcích 2 a 3 se strany vzájemně průběžně informují.

#### Článek ENER.22: Podpora energie z obnovitelných zdrojů

1. Každá strana zajistí, aby podpora elektřiny z obnovitelných zdrojů usnadňovala začleňování elektřiny z obnovitelných zdrojů do trhu s elektřinou.

2. Biopaliva, biokapaliny a biomasa se podporují jako energie z obnovitelných zdrojů pouze tehdy, pokud splňují přísná kritéria týkající se udržitelnosti a úspor skleníkových plynů, která podléhají ověření.

---

<sup>47</sup> Směrnice Evropského parlamentu a Rady (EU) 2018/2001 ze dne 11. prosince 2018 o podpoře využívání energie z obnovitelných zdrojů (Úř. věst. EU L 328, 21.12.2018, s. 82).

<sup>48</sup> Směrnice Evropského parlamentu a Rady 2012/27/EU ze dne 25. října 2012 o energetické účinnosti (Úř. věst. EU L 315, 14.11.2012, s. 1).

3. Každá strana jasně vymezí všechny technické specifikace, které musí splňovat vybavení a systémy pro výrobu energie z obnovitelných zdrojů, aby mohly využít režimy podpory. Tyto technické specifikace zohlední spolupráci vyvíjenou podle článku ENER.25 [Spolupráce v oblasti norem], článku TBT.4 [Technické předpisy] a článku TBT.5 [Normy].

#### Článek ENER.23: Spolupráce při rozvoji energie z obnovitelných zdrojů na moři

1. Strany spolupracují na rozvoji energie z obnovitelných zdrojů na moři a za tím účelem si vyměňují osvědčené postupy, případně usnadňují rozvoj konkrétních projektů.

2. Na základě projektu spolupráce v oblasti energetiky v Severním moři (NSEC) strany umožní vytvoření zvláštního fóra pro technické diskuse mezi Evropskou komisí, ministerstvy a orgány veřejné moci členských států, ministerstvy a orgány veřejné moci Spojeného království, provozovateli přenosových soustav a odvětvím energetiky na moři a obecně se zúčastněnými stranami, pokud jde o rozvoj elektrizační soustavy na moři a velký potenciál energie z obnovitelných zdrojů v regionu Severního moře. Tato spolupráce zahrnuje přinejmenším tyto oblasti:

- (a) hybridní a společné projekty;
- (b) územní plánování námořních prostor;
- (c) rámec podpory a financování;
- (d) osvědčené postupy v oblasti příslušného plánování elektrizačních soustav na pevnině a na moři;
- (e) sdílení informací o nových technologiích a
- (f) výměnu osvědčených postupů v souvislosti s příslušnými pravidly, předpisy a technickými normami.

#### Článek ENER.24: Rizika a bezpečnost na moři

1. Strany spolupracují a vyměňují si informace, aby udržely vysokou úroveň bezpečnosti a ochrany životního prostředí při provádění veškerých činností v odvětví ropy a zemního plynu v moři.

2. Strany přijmou vhodná opatření, aby při provádění činností v odvětví ropy a zemního plynu v moři zabránily závažným haváriím a omezily následky takových havárií.

3. Strany podporují výměnu osvědčených postupů mezi svými orgány příslušnými pro bezpečnost a ochranu životního prostředí při provádění činností v odvětví ropy a zemního plynu v moři. Regulace bezpečnosti a ochrany životního prostředí při provádění činností v odvětví ropy a zemního plynu v moři musí být nezávislá na jakýchkoli funkcích souvisejících s udělováním licencí k provádění činností spojených s těžbou ropy a zemního plynu na moři.

#### Článek ENER.25: Spolupráce v oblasti norem

V souladu s články TBT.5 [Normy] a TBT.11 [Spolupráce] podporují strany spolupráci mezi regulačními a normalizačními orgány na svých územích, aby usnadnily vypracování mezinárodních norem v oblasti energetické účinnosti a energie z obnovitelných zdrojů s cílem přispět k udržitelné politice v oblasti energetiky a klimatu.

#### Článek ENER.26: Výzkum, vývoj a inovace

Strany podporují výzkum, vývoj a inovace v oblasti energetické účinnosti a energie z obnovitelných zdrojů.

#### Kapitola 4: Energetické zboží a suroviny

##### Článek ENER.27: Vývozní ceny

Strana nestanoví prostřednictvím žádných opatření, jako jsou licence nebo požadavky na minimální ceny, za vývoz energetického zboží nebo surovin na území druhé strany vyšší cenu, než je cena tohoto energetického zboží nebo surovin určených pro domácí trh.

##### Článek ENER.28: Regulované ceny

Pokud se strana rozhodne regulovat cenu domácích dodávek elektřiny nebo zemního plynu spotřebitelům, smí tak učinit pouze za účelem dosažení cíle veřejné politiky a pouze stanovením regulované ceny, která je jasně vymezená, transparentní, nediskriminační a přiměřená.

##### Článek ENER.29: Povolení k průzkumu a těžbě uhlovodíků a výrobě elektřiny

1. Pokud strana vyžaduje k průzkumu nebo těžbě uhlovodíků nebo výrobě elektřiny povolení, udělí taková povolení na základě objektivních a nediskriminačních kritérií vypracovaných a zveřejněných před začátkem lhůty pro podávání žádostí v souladu s obecnými podmínkami a postupy stanovenými v hlavě II [Služby a investice] kapitole 5 [Regulační rámec] oddíle 1 [Domácí regulace].
2. Bez ohledu na ods. 1 tohoto článku a článek ENER.3 [Vztah k jiným hlavám] může každá strana udělit povolení týkající se průzkumu nebo těžby uhlovodíků, aniž by dodržela podmínky a postupy týkající se zveřejnění stanovené v článku SERVIN.5.8 [Zveřejnění a dostupné informace], na základě řádně odůvodněných výjimek stanovených v platných právních předpisech.
3. Finanční příspěvky nebo příspěvky ve formě věcného plnění požadované od subjektů, kterým je uděleno povolení, nesmí narušit proces řízení a rozhodování těchto subjektů.
4. Každá strana stanoví, že žadatel o povolení má právo podat odvolání proti jakémukoli rozhodnutí týkajícímu se povolení k orgánu, který je vyšší než orgán, jenž rozhodnutí vydal, nebo je na orgánu, jenž rozhodnutí vydal, nezávislý, anebo požádat, aby tento vyšší nebo nezávislý orgán rozhodnutí přezkoumal. Každá strana zajistí, aby žadateli bylo poskytnuto odůvodnění správního rozhodnutí tak, aby žadatel mohl v případě potřeby odvolacího nebo přezkumného řízení využít. Příslušná pravidla, kterými se odvolání nebo přezkum řídí, se zveřejní.

## Článek ENER.30: Bezpečnost a integrita zařízení na výrobu energie a energetické infrastruktury

Ustanovení této hlavy nelze vykládat tak, že by stranám bránila přijmout dočasná opatření nezbytná k ochraně a zachování integrity zařízení na výrobu energie nebo energetické infrastruktury, ovšem za podmínky, že tato opatření nejsou uplatňována způsobem, který by představoval skryté omezení obchodu mezi stranami nebo jejich vzájemných investic.

### Kapitola 5: Závěrečná ustanovení

#### Článek ENER.31: Účinné provádění a změny

1. Rada partnerství je oprávněna měnit přílohy ENER-1 a ENER-3. Rada partnerství je oprávněna aktualizovat přílohu ENER-2, pokud je to nezbytné k zajištění toho, aby uvedená příloha v čase fungovala.
2. Specializovaný výbor pro energetiku je oprávněn měnit přílohu ENER-4.
3. Specializovaný výbor pro energetiku vydává podle potřeby doporučení k zajištění účinného provádění kapitol této hlavy, za něž odpovídá.

#### Článek ENER.32: Dialog

Strany povedou pravidelný dialog, aby se usnadnilo plnění cílů této hlavy.

#### Článek ENER.33: Vypovězení této hlavy

1. Tato hlava pozbývá platnosti dne 30. června 2026.
2. Bez ohledu na odstavec 1 může Rada partnerství mezi 1. červencem 2026 a 31. prosincem 2026 rozhodnout, že tato hlava bude platit do 31. března 2027. Mezi 1. dubnem 2027 a 31. prosincem 2027 a kdykoli během následujícího roku může Rada partnerství rozhodnout, že tato hlava bude platit do 31. března příštího roku.
3. Tento článek se použije, aniž jsou dotčeny články FISH.17 [Vypovězení], FINPROV.8 [Vypovězení] a OTH.10 [Vypovězení části druhé].

## HLAVA IX: TRANSPARENTNOST

### Článek TRNSY.1: Cíl

1. Smluvní strany uznávají, že jejich právní prostředí může mít dopad na vzájemný obchod a investice, a usilují o vytvoření předvídatelného právního prostředí a účinných postupů pro hospodářské subjekty, zejména pro malé a střední podniky.
2. Smluvní strany potvrzují své závazky týkající se transparentnosti podle Dohody o WTO a vycházejí z těchto závazků v ustanoveních této hlavy.

### Článek TRNSY.2: Definice

Pro účely této hlavy se „správním rozhodnutím“ rozumí rozhodnutí nebo opatření s právním účinkem, které se vztahuje na konkrétní osobu, zboží nebo službu v konkrétním případě a vztahuje

se rovněž na nečinnost v podobě nepřijetí rozhodnutí nebo nepřijetí takového opatření, pokud to vyžadují právní předpisy strany.

#### Článek TRNSY.3: Oblast působnosti

Tato hlava se použije s ohledem na hlavy I až VIII, hlavy X až XII a díl šestý [Jiná ustanovení].

#### Článek TRNSY.4: Zveřejnění

1. Každá ze stran zajistí, aby její právní předpisy, postupy a obecně závazná správní rozhodnutí byly neprodleně zveřejněny prostřednictvím úředně stanoveného média a je-li to proveditelné, elektronicky, nebo zpřístupněny takovým způsobem, aby se s nimi mohla seznámit jakákoli osoba.
2. Každá ze stran poskytne v přiměřeném rozsahu vysvětlení cíle a odůvodnění opatření uvedeného v odstavci 1.
3. Každá ze stran poskytne přiměřenou lhůtu mezi vyhlášením svých právních předpisů a jejich vstupem v platnost, s výjimkou případů, kdy to není z naléhavých důvodů možné.

#### Článek TRNSY.5: Dotazy

1. Každá ze stran zavede nebo ponechá v platnosti vhodné a přiměřené mechanismy pro odpovědi na dotazy osob týkající se právních předpisů.
2. Každá ze stran neprodleně poskytne informace a odpoví na otázky druhé strany týkající se jakéhokoli platného nebo plánovaného právního předpisu, není-li zřízen zvláštní mechanismus podle jiného ustanovení této dohody.

#### Článek TRNSY.6: Správa obecně použitelných opatření

1. Každá ze stran spravuje své právní předpisy, postupy a obecně závazná správní rozhodnutí objektivním, nestranným a přiměřeným způsobem.
2. Je-li zahájeno správní řízení týkající se osob, zboží nebo služeb druhé strany v souvislosti s uplatňováním právních předpisů, každá ze stran:
  - (a) se pokusí poskytnout osobám, jichž se správní řízení přímo týká, vhodné oznámení v souladu se svými právními předpisy, včetně popisu povahy řízení, prohlášení orgánu, kterým je řízení zahájeno, a obecný popis veškerých sporných otázek a
  - (b) poskytne takovým osobám vhodnou příležitost k předložení skutečností a argumentace na podporu jejich stanoviska dříve, než se přistoupí ke konečnému správnímu rozhodnutí, umožňuje-li to čas, povaha řízení a veřejný zájem.

#### Článek TRNSY.7: Přezkum a odvolání

1. Každá ze stran zřídí nebo zachová soudní instance, rozhodčí nebo správní soudy a postupy pro účely rychlého přezkumu nebo odvolání za účelem rychlého přezkumu a v odůvodněných případech opravy správních rozhodnutí. Každá ze stran zajistí, aby její soudy prováděly postupy pro odvolání nebo přezkum nediskriminačním a nestranným způsobem. Tyto soudy jsou nestranné a nezávislé na orgánu pověřeném správním vymáháním.

2. Každá ze stran zajistí, aby smluvní strany řízení uvedené v odstavci 1 dostaly přiměřenou příležitost podpořit nebo hájit svá stanoviska.

3. V souladu se svými právními předpisy každá ze stran zajistí, aby veškerá rozhodnutí přijatá v řízeních uvedených v odstavci 1 byla založena na důkazech a předložených záznamech nebo případně na záznamech sestavených příslušným správním orgánem.

4. Každá ze stran zajistí, aby rozhodnutí uvedená v odstavci 3 byla prováděna orgánem pověřeným správním vymáháním, s výhradou odvolání nebo dalšího přezkumu, jak stanoví její právo.

#### Článek TRNSY.8: Vztah k ostatním hlavám

Ustanovení této hlavy doplňují zvláštní pravidla transparentnosti stanovená v hlavách této části, na něž se vztahuje tato hlava.

### *HLAVA X: ŘÁDNÉ REGULAČNÍ POSTUPY A SPOLUPRÁCE V OBLASTI REGULACE*

#### Článek GRP.1: Obecné zásady

1. Každá ze stran si může svobodně stanovit svůj přístup k osvědčeným regulačním postupům podle této dohody způsobem, který je v souladu s jejím právním rámcem, praxí, postupy a základními zásadami<sup>49</sup>, na nichž je založen její regulační systém.

2. Žádné ustanovení této hlavy nelze vykládat tak, že strany zavazuje k tomu, aby

- (a) se při přípravě a přijímání regulačních opatření odchýlily od svých vnitrostátních postupů;
- (b) přijaly opatření, která by ohrozila včasné přijetí regulačních opatření k dosažení cílů veřejné politiky nebo mu bránila, nebo
- (c) dosáhly určitého konkrétního regulačního výsledku.

3. Žádným ustanovením této hlavy není dotčeno právo strany definovat nebo regulovat svou úroveň ochrany, pokud jde o sledování nebo uskutečňování cílů její veřejné politiky v oblastech, jako jsou:

- (a) veřejné zdraví;
- (b) život a zdraví lidí, zvířat a rostlin a dobré životní podmínky zvířat;
- (c) ochrana zdraví a bezpečnost na pracovišti;
- (d) pracovní podmínky;
- (e) životní prostředí, včetně změny klimatu;
- (f) ochrana spotřebitele;
- (g) sociální ochrana a sociální zabezpečení;

---

<sup>49</sup> V případě Unie mezi tyto zásady patří zásada předběžné opatrnosti.

- (h) ochrana údajů a kybernetická bezpečnost;
- (i) kulturní rozmanitost;
- (j) integrita a stabilita finančního systému a ochrana investorů;
- (k) energetická bezpečnost a
- (l) boj proti praní peněz.

Pro upřesnění je třeba uvést, že pro účely zejména písmen c) a d) prvního pododstavce se nadále použijí různé modely pracovních vztahů, včetně úlohy a autonomie sociálních partnerů, jak je stanoveno v právních předpisech nebo v souladu s vnitrostátními postupy strany, včetně právních předpisů a postupů týkajících se kolektivního vyjednávání a prosazování kolektivních smluv.

4. Regulační opatření nesmí představovat zastřenou překážku obchodu.

#### Článek GRP.2: Definice

Pro účely této hlavy se rozumí:

- (a) „regulačním orgánem“:
  - (i) v případě Unie Evropská komise a
  - (ii) v případě Spojeného království vláda Spojeného království Velké Británie a Severního Irsku (vláda jejího Veličenstva) a decentralizované orgány vlády Spojeného království.
- b) „regulačními opatřeními“:
  - (i) v případě Unie:
    - A) nařízení a směrnice, jak je stanoveno v článku 288 Smlouvy o fungování Evropské unie (SFEU), a
    - B) prováděcí akty a akty v přenesené pravomoci, jak je stanoveno v článcích 290 a 291 SFEU, a
  - (ii) v případě Spojeného království:
    - A) primární právní předpisy a
    - B) sekundární právní předpisy.

#### Článek GRP.3: Oblast působnosti

1. Tato hlava se vztahuje na regulační opatření navržená nebo případně vydaná regulačním orgánem každé ze stran v souvislosti s jakoukoli záležitostí, na kterou se vztahují hlavy I až IX, hlavy XI a XII a díl šestý [Jiná ustanovení].

2. Články GRP.12 [Činnosti v oblasti regulace prováděné ve spolupráci] a GRP.13 [Specializovaný výbor pro spolupráci v oblasti regulace obchodu] se rovněž použijí na jiná obecně použitelná opatření vyhlášená nebo navržená regulačním orgánem strany v souvislosti s jakoukoli

záležitostí, na kterou se vztahují hlavy uvedené v odstavci 1 a která jsou relevantní pro činnosti v oblasti regulace prováděné ve spolupráci, jako jsou pokyny, politické dokumenty nebo doporučení.

3. Tato hlava se nevztahuje na regulační orgány a regulační opatření, regulační postupy nebo přístupy členských států.

4. Veškerá zvláštní ustanovení hlav uvedených v odstavci 1 mají přednost před ustanoveními této hlavy v rozsahu nezbytném pro použití zvláštních ustanovení.

#### Článek GRP.4: Vnitřní koordinace

Každá ze stran zavede postupy nebo mechanismy vnitřní koordinace nebo přezkumu regulačních opatření, které připravuje její regulační orgán. Tyto procesy nebo mechanismy by měly být koncipovány tak, aby mimo jiné:

- (a) podporovaly osvědčené regulační postupy, včetně postupů stanovených v této hlavě;
- (b) zjišťovaly zbytečné zdvojování a nejednotnost požadavků mezi vlastními regulačními opatřeními smluvní strany a předcházely jim;
- (c) zajišťovaly dodržování závazků strany v oblasti mezinárodního obchodu a investic a
- (d) podporovaly posouzení dopadu připravovaných regulačních opatření, včetně dopadu na malé a střední podniky<sup>50</sup>, v souladu se svými příslušnými pravidly a postupy.

#### Článek GRP.5: Popis procesů a mechanismů

Každá ze stran zpřístupní veřejnosti popis procesů nebo mechanismů, jež její regulační orgán používá při přípravě, hodnocení a přezkumu svých regulačních opatření. Tento popis musí odkazovat na příslušná pravidla, pokyny nebo postupy včetně těch, které se týkají možností veřejnosti předkládat připomínky.

#### Článek GRP.6: Včasné informování o plánovaných regulačních opatřeních

1. Každá ze stran zveřejní v souladu se svými příslušnými pravidly a postupy alespoň jednou ročně seznam plánovaných významných<sup>51</sup> regulačních opatření, u nichž regulační orgán důvodně očekává, že budou navržena nebo přijata do jednoho roku. Regulační orgán každé ze stran může určit, co je pro účely jeho povinností podle této hlavy „významné“ regulační opatření.

2. S ohledem na každé významné regulační opatření uvedené na seznamu v odstavci 1 by každá ze stran měla rovněž co nejdříve zveřejnit:

- (a) stručný popis jeho oblasti působnosti a cílů a
- (b) případně předpokládanou dobu jeho přijetí, včetně možností veřejné konzultace.

---

<sup>50</sup> V případě Spojeného království se „malými a středními podniky“ rozumí malé podniky a mikropodniky.

<sup>51</sup> V případě Spojeného království se za významná regulační opatření považují důležitá regulační opatření v souladu s definicí takových opatření v právních předpisech Spojeného království.



## Článek GRP.7: Veřejná konzultace

1. Při přípravě významného regulačního opatření každá ze stran v souladu se svými příslušnými pravidly a postupy zajistí, aby její regulační orgán:

- (a) zveřejní návrh regulačního opatření nebo konzultační dokumenty s dostatečnými podrobnostmi ohledně regulačního opatření, které se připravuje, aby měl kdokoli možnost posoudit, zda a jakým způsobem by mohlo významně ovlivnit jeho zájmy;
- (b) nediskriminačním způsobem poskytl všem osobám přiměřené příležitosti k připomínkám a
- (c) zohlednil obdržené připomínky.

2. Každá ze stran zajistí, aby její regulační orgán používal elektronické komunikační prostředky a usiloval o zachování online služeb, které jsou pro veřejnost bezplatně dostupné pro účely zveřejnění příslušných regulačních opatření nebo dokumentů druhu uvedeného v odst. 1 písm. a) a přijímání připomínek k veřejným konzultacím.

3. Každá strana zajistí, aby její regulační orgán v souladu se svými příslušnými pravidly a postupy zveřejnil souhrn výsledků veřejných konzultací uvedených v tomto článku.

## Článek GRP.8: Posouzení dopadů

1. Každá ze stran potvrzuje svůj záměr zajistit, aby její regulační orgán v souladu se svými příslušnými pravidly a postupy prováděl posouzení dopadů jakýchkoli významných regulačních opatření, která připravuje. Tato pravidla a postupy mohou stanovit výjimky.

2. Při provádění posouzení dopadů každá ze stran zajistí, aby její regulační orgán zavedl postupy a mechanismy, které podporují zvážení těchto faktorů:

- (a) potřebnost daného regulačního opatření, včetně povahy a významu problému, kterým se má regulační opatření zabývat;
- (b) jakékoli proveditelné a vhodné regulační nebo neregulační možnosti, které by umožnily dosáhnout cílů veřejné politiky strany, včetně možnosti neregulace;
- (c) v možné a vhodné míře možný sociální a hospodářský dopad těchto možností a jejich dopad na životní prostředí, včetně dopadu na mezinárodní obchod a investice a – v souladu se svými pravidly a postupy – dopad na malé a střední podniky a
- (d) v případě potřeby, jak se zvažované možnosti vztahují na relevantní mezinárodní normy, včetně důvodů pro odchýlení se.

3. Pokud jde o posouzení dopadů, které regulační orgán provedl u regulačního opatření, každá ze stran zajistí, aby její regulační orgán vypracoval závěrečnou zprávu s podrobnými údaji o faktorech, které ve svém posouzení zvažoval, a o příslušných zjištěních. Každá ze stran tyto zprávy v maximálním možném rozsahu zveřejní nejpozději při zveřejnění návrhu regulačního opatření uvedeného v čl. GRP.2 písm. b) bodu i) podbodů A) nebo bodu ii) podbodů A) [Definice] nebo regulačního opatření uvedeného v čl. GRP.2 písm. b) bodu i) podbodů B) nebo bodu ii) podbodů B) [Definice].

### Článek GRP.9: Zpětné hodnocení

1. Každá ze stran zajistí, aby její regulační orgán zavedl postupy nebo mechanismy pro provádění pravidelného zpětného hodnocení platných regulačních opatření, je-li to vhodné.
2. Při provádění pravidelného zpětného hodnocení se každá ze stran snaží zvážit, zda existují příležitosti k účinnějšímu dosažení jejích cílů veřejné politiky a ke snížení zbytečné regulační zátěže, a to i pro malé a střední podniky.]
3. Každá ze stran zajistí, aby její regulační orgán zveřejnil všechny stávající plány a výsledky těchto zpětných hodnocení.

### Článek GRP.10: Registr regulací

Každá ze stran zajistí, aby platná regulační opatření byla zveřejněna v k tomu určeném registru, který určuje regulační opatření a který je bezplatně veřejně přístupný online. Registr by měl umožňovat vyhledávání regulačních opatření pomocí citací nebo výrazů. Každá ze stran svůj registr pravidelně aktualizuje.

### Článek GRP.11: Výměna informací o osvědčených regulačních postupech

Smluvní strany usilují o výměnu informací o svých osvědčených regulačních postupech stanovených v této hlavě, mimo jiné v rámci specializovaného výboru pro spolupráci v oblasti regulace obchodu.

### Článek GRP.12: Činnosti v oblasti regulace prováděné ve spolupráci

1. Smluvní strany se mohou dobrovolně zapojit do spolupráce na činnostech v oblasti regulace, aniž je dotčena nezávislost jejich vlastního rozhodování a jejich příslušné právní řády. Strana může účast na činnostech v oblasti regulace prováděných ve spolupráci odmítnout nebo od ní odstoupit. Strana, která odmítne účast na činnostech v oblasti regulace prováděných ve spolupráci odmítnout nebo od ní odstoupí, by měla druhé straně vysvětlit důvody svého rozhodnutí.
2. Každá ze stran může druhé straně navrhnout činnosti týkající se spolupráce v oblasti regulace. Svůj návrh předloží prostřednictvím kontaktního místa určeného v souladu s článkem GRP.14 [Kontaktní místa]. Druhá strana tento návrh v přiměřené lhůtě přezkoumá a uvědomí navrhující stranu, zda se domnívá, že je navrhovaná činnost vhodná pro spolupráci v oblasti regulace.
3. Za účelem určení činností, které jsou vhodné pro spolupráci v oblasti regulace každá ze stran zváží:
  - (a) seznam uvedený v čl. GRP.6 odst. 1 [Včasné informování o plánovaných regulačních opatřeních] a
  - (b) návrhy činností týkajících se spolupráce v oblasti regulace předložené osobami stran, které jsou opodstatněné a jsou k nim přiloženy příslušné informace.
4. Pokud se smluvní strany rozhodnou zapojit do určité činnosti týkající se spolupráce v oblasti regulace, regulační orgán každé ze stran se ve vhodných případech vynasnaží:
  - (a) uvědomit regulační orgán druhé strany o přípravě nových nebo revizi stávajících regulačních opatření a dalších obecně použitelných opatření uvedených v čl. GRP.3 odst. 2 [Oblast působnosti], která jsou pro tuto činnost týkající se spolupráce v oblasti regulace relevantní;

- (b) na požádání poskytovat informace a projednávat regulační opatření a jiná obecně použitelná opatření uvedená v čl. GRP.3 odst. 2 [Oblast působnosti], která jsou relevantní pro spolupráci v oblasti regulace, a
- (c) při přípravě nových nebo revizi stávajících regulačních nebo jiných obecně použitelných opatření uvedených v čl. GPR.3 odst. 2 [Oblast působnosti] v maximální možné míře zváží všechny regulační přístupy druhé strany v týchž nebo souvisejících záležitostech.

#### Článek GRP.13: Specializovaný výbor pro spolupráci v oblasti regulace obchodu

1. Specializovaný výbor pro spolupráci v oblasti regulace obchodu má tyto funkce:
  - (a) posílení a prosazování osvědčených regulačních postupů a spolupráce v oblasti regulace mezi stranami;
  - (b) výměnu názorů, pokud jde o činnosti v oblasti spolupráce navržené nebo prováděné podle článku GRP12 [Činnosti v oblasti regulace prováděné ve spolupráci];
  - (c) podpora spolupráce a koordinace v oblasti regulace na mezinárodních fórech, včetně pravidelné dvoustranné výměny informací o relevantních probíhajících nebo plánovaných činnostech;
2. Výbor pro spolupráci v oblasti regulace obchodu může vyzvat zainteresované osoby k účasti na svých zasedáních.

#### Článek GRP.14: Kontaktní místa

Do jednoho měsíce po vstupu této dohody v platnost určí každá ze stran kontaktní místo pro usnadnění výměny informací mezi stranami.

#### Článek GRP.15: Neuplatnění řešení sporů

Část šestá hlava I [Řešení sporů] se nepoužije na spory týkající se výkladu a uplatňování této hlavy.

### *HLAVA XI: ROVNÉ PODMÍNKY PRO OTEVŘENOU A SPRÁVEDLIVOU HOSPODÁŘSKOU SOUTĚŽ A UDRŽITELNÝ ROZVOJ*

#### Kapitola první: Obecná ustanovení

##### Článek 1.1: Zásady a cíle

1. Smluvní strany uznávají, že obchod a investice mezi Unií a Spojeným královstvím za podmínek stanovených v této dohodě vyžadují, aby byly zajištěny rovné podmínky pro otevřenou a spravedlivou hospodářskou soutěž mezi stranami a aby obchod a investice probíhaly způsobem podporujícím udržitelný rozvoj.
2. Smluvní strany uznávají, že udržitelný rozvoj zahrnuje hospodářský a sociální rozvoj a ochranu životního prostředí, které spolu vzájemně souvisí a vzájemně se posilují a potvrzují svůj závazek podporovat rozvoj mezinárodního obchodu a investic způsobem, který přispívá k cíli udržitelného rozvoje.
3. Každá ze stran znovu potvrzuje svou ambici dosáhnout do roku 2050 klimatické neutrality celého hospodářství.

4. Smluvní strany potvrzují společnou shodu ohledně toho, že jejich hospodářské partnerství může přinést výhody oboustranně uspokojivým způsobem pouze tehdy, pokud závazky týkající se rovných podmínek pro otevřenou a spravedlivou hospodářskou soutěž ob stojí i v budoucnu tím, že zabrání narušení obchodu nebo investic a přispějí k udržitelnému rozvoji. Strany však uznávají, že účelem této hlavy není harmonizovat normy smluvních stran. Strany jsou odhodlány zachovat a zlepšovat své příslušné vysoké standardy v oblastech, na které se vztahuje tato hlava.

#### Článek 1.2: Právo na regulaci, přístup předběžné opatrnosti<sup>52</sup> a vědecké a technické informace

1. Strany potvrzují právo každé ze stran stanovit politiky a priority v oblastech, na které se vztahuje tato hlava, určit úroveň ochrany, které považuje za vhodné, a přijmout nebo změnit své právní předpisy a politiky způsobem, který je v souladu s mezinárodními závazky každé ze stran, včetně jejich závazků podle této hlavy.

2. Smluvní strany uznávají, že v souladu s přístupem předběžné opatrnosti, pokud existují důvodné obavy, že existuje potenciální hrozba vzniku závažných nebo nenapravitelných škod na životním prostředí nebo zdraví člověka, nesmí nedostatek úplné vědecké jistoty posloužit jako důvod bránící straně přijmout přiměřená opatření k předcházení těchto škod.

3. Při přípravě nebo provádění opatření zaměřených na ochranu životního prostředí nebo pracovních podmínek, které mohou mít vliv na obchod nebo investice, strany zohlední příslušné dostupné vědecké a technické informace a příslušné mezinárodní normy, pokyny a doporučení.

#### Článek 1.3 Řešení sporů

Část šestá [Řešení sporů a horizontální ustanovení] hlava I [Řešení sporů] se na tuto kapitolu nepoužije, s výjimkou čl. 1.2 odst. 2 [Právo na regulaci, přístup předběžné opatrnosti a vědecké a technické informace]. Články 9.1 [Konzultace] a 9.2 [Panel odborníků] se použijí na čl. 1.1 odst. 3 [Zásady a cíle].

### Kapitola druhá: Politika hospodářské soutěže

#### Článek 2.1: Zásady a definice

1. Smluvní strany uznávají význam volné a nerušené hospodářské soutěže ve svých obchodních a investičních vztazích. Smluvní strany uznávají, že obchodní postupy narušující hospodářskou soutěž mohou narušit řádné fungování trhů a oslabit přínosy liberalizace obchodu.

2. Pro účely této kapitoly se rozumí: „hospodářským subjektem“ subjekt nebo skupina subjektů tvořící jediný hospodářský subjekt vykonávající hospodářskou činnost nabízením zboží nebo služeb na trhu, bez ohledu na jeho právní postavení.

#### Článek 2.2: Právní předpisy v oblasti hospodářské soutěže

1. S ohledem na zásady uvedené v článku 2.1 [Zásady a definice] každá strana ponechá v platnosti právní předpisy v oblasti hospodářské soutěže, které účinně řeší tyto obchodní praktiky narušující hospodářskou soutěž:

---

<sup>52</sup> V zájmu větší jistoty je třeba uvést, že v souvislosti s uplatňováním této dohody na území Unie odkazuje přístup předběžné opatrnosti na zásadu předběžné opatrnosti.

- a) dohody mezi hospodářskými subjekty, rozhodnutí sdružení hospodářských subjektů a jednání ve vzájemné shodě, jejichž cílem nebo výsledkem je vyloučení, omezení nebo narušení hospodářské soutěže;
- b) zneužívání dominantního postavení jedním nebo více hospodářskými subjekty a
- c) v případě fúzí nebo akvizic ve Spojeném království a v případě spojování v rámci Unie mezi hospodářskými subjekty, které mohou významně narušovat hospodářskou soutěž.

2. Právní předpisy o hospodářské soutěži uvedené v odstavci 1 se vztahují na všechny hospodářské subjekty bez ohledu na jejich státní příslušnost nebo vlastnickou strukturu.

3. Každá ze stran může stanovit výjimky ze svých právních předpisů v oblasti hospodářské soutěže za účelem dosažení legitimních cílů veřejné politiky za předpokladu, že jsou tyto výjimky transparentní a přiměřené těmto cílům.

#### Článek 2.3: Prosazování právních předpisů

1. Každá ze stran přijme vhodná opatření k prosazování svých právních předpisů v oblasti hospodářské soutěže na svém území.

2. Každá ze stran udržuje v chodu funkčně nezávislý orgán nebo orgány, které mají pravomoci v oblasti účinného prosazování jejich právních předpisů v oblasti hospodářské soutěže.

3. Každá ze stran uplatňuje své právní předpisy v oblasti hospodářské soutěže transparentním a nediskriminačním způsobem, přičemž dodržují zásady procesní spravedlnosti, včetně práva dotčených hospodářských subjektů na obhajobu bez ohledu na jejich státní příslušnost nebo vlastnickou strukturu.

#### Článek 2.4: Spolupráce

1. V zájmu dosažení cílů této kapitoly a zlepšení účinného prosazování právních předpisů v oblasti hospodářské soutěže uznávají smluvní strany význam spolupráce a koordinace mezi svými orgány příslušnými pro hospodářskou soutěž, pokud jde o vývoj politiky hospodářské soutěže a opatření k prosazování práva.

2. Pro účely odstavce 1 se Evropská komise nebo orgány pro hospodářskou soutěž členských států na jedné straně a orgán nebo orgány pro hospodářskou soutěž Spojeného království na straně druhé snaží spolupracovat a koordinovat své činnosti v oblasti prosazování pravidel hospodářské soutěže ve vztahu ke stejnému nebo souvisejícímu jednání nebo transakcím, je-li to možné a vhodné.

3. Pro usnadnění spolupráce a koordinace uvedené v odstavcích 1 a 2 si mohou Evropská komise a orgány pro hospodářskou soutěž členských států na jedné straně a orgán nebo orgány pro hospodářskou soutěž Spojeného království na straně druhé vyměňovat informace v rozsahu povoleném právními předpisy každé ze stran.

4. Za účelem provádění cílů tohoto článku mohou strany uzavřít samostatnou dohodu o spolupráci a koordinaci mezi Evropskou komisí, orgány pro hospodářskou soutěž členských států a orgánem nebo orgány pro hospodářskou soutěž Spojeného království, která může obsahovat podmínky pro výměnu a používání důvěrných informací.

## Článek 2.5: Řešení sporů

Na tuto kapitolu se nevztahuje řešení sporů podle části šesté [Řešení sporů a horizontální ustanovení] hlavy I [Řešení sporů].

### Kapitola třetí: Kontrola subvencí

#### Článek 3.1: Definice

1. Pro účely této kapitoly se rozumí:
  - a) „hospodářským subjektem“ subjekt nebo skupina subjektů tvořící jediný hospodářský subjekt vykonávající hospodářskou činnost nabízením zboží nebo služeb na trhu, bez ohledu na jeho právní postavení;
  - b) „subvencí“ finanční podpora, která:
    - i) pochází ze zdrojů stran, včetně:
      - A) přímého nebo podmíněného převodu finančních prostředků, jako jsou přímé granty, půjčky nebo úvěrové záruky;
      - B) ušlých příjmů, které jsou jinak splatné, nebo
      - C) dodání zboží či poskytnutí služeb nebo nákup zboží či služeb;
    - ii) poskytuje jednomu nebo více hospodářským subjektům hospodářskou výhodu;
    - iii) je specifická, pokud je z hlediska právních předpisů či skutečností přínosná ve vztahu k výrobě určitého zboží nebo poskytování určitých služeb některým hospodářským subjektům na úkor jiných, a
    - iv) má nebo by mohla mít dopad na obchod či investice mezi stranami.
2. Pro účely odst. 1 písm. b) bodu iii):
  - (a) se daňové opatření nepovažuje za specifické, pokud:
    - i) některé hospodářské subjekty získají úlevu na daňové povinnosti, kterou by nesly v rámci běžného daňového režimu, a
    - ii) s těmito hospodářskými subjekty je zacházeno příznivěji než s jinými hospodářskými subjekty ve srovnatelné situaci v rámci běžného daňového režimu; pro účely tohoto bodu je běžný daňový režim vymezen svým vnitřním cílem, charakteristikou (jako je základ daně, osoba povinná k dani, uskutečnění zdanitelného plnění nebo sazba daně) a orgánem, který je institucionálně, procesně, hospodářsky a finančně autonomní a má pravomoc navrhnout charakteristiky daňového režimu.
  - (b) Bez ohledu na písmeno a) se subvence nepovažuje za specifickou, je-li odůvodněna inherentními zásadami koncepce obecného režimu. V případě daňových opatření jsou příklady takových inherentních zásad potřeba boje proti podvodům nebo daňovým únikům, administrativní zvládnutelnost, zamezení dvojímu zdanění, zásada daňové neutrality, progresse

sazeb daně z příjmu a její přerozdělovací funkce nebo nutnost dodržovat schopnost daňových poplatníků platit;

- (c) bez ohledu na písmeno a) se zvláštní poplatky nepovažují za specifické, pokud jejich podobu vyžadují neekonomické cíle veřejné politiky, jako je potřeba omezit negativní dopady některých činností nebo produktů na životní prostředí nebo lidské zdraví, pokud cíle veřejné politiky nejsou diskriminační<sup>53</sup>.

### Článek 3.2: Oblast působnosti a výjimky

1. Články 3.4 [Zásady], 3.5 [Zakázané subvence a subvence podléhající podmínkám] a článek 3.12 [Nápravná opatření] se nevztahují na subvence poskytované k náhradě škod způsobených přírodními pohromami nebo jinými mimořádnými událostmi jiného než hospodářského charakteru.
2. Žádné ustanovení v této kapitole nebrání stranám poskytovat subvence sociální povahy zaměřené na konečné spotřebitele.
3. Subvence poskytované dočasně v reakci na vnitrostátní nebo celosvětovou hospodářskou krizi musí být cílené, přiměřené a účinné, aby tuto mimořádnou situaci napravily. Články 3.5 [Zakázané subvence a subvence podléhající podmínkám] a 3.12 [Nápravná opatření] se na takové subvence nevztahují.
4. Tato kapitola se nevztahuje na subvence, u nichž je celková částka poskytnutá jednomu hospodářskému subjektu nižší než 325 000 zvláštních práv čerpání za kterékoli období tří účetních období. Rada partnerství může uvedenou prahovou hodnotu změnit.
5. Tato kapitola se nepoužije na subvence, na něž se vztahují ustanovení části IV nebo přílohy 2 Dohody o zemědělství, a na subvence týkající se obchodu s rybami a rybími produkty.
6. Tato kapitola se nevztahuje na subvence týkající se audiovizuálního odvětví.
7. Článek 3.9 [Nezávislý orgán nebo subjekt a spolupráce] se nevztahuje na subvence financované ze zdrojů stran na nadnárodní úrovni.
8. Pro účely subvencí leteckým dopravcům se jakýchkoli odkaz na „dopad na obchod či investice mezi stranami“ v této kapitole nahrazuje odkazem na „dopad na hospodářskou soutěž mezi leteckými dopravci stran při provozování služeb letecké dopravy“, včetně služeb letecké dopravy, na něž se nevztahuje díl 2 [Letectví] hlava I [Letecká doprava].

### Článek 3.3: Služby veřejného hospodářského zájmu

1. Na subvence poskytované hospodářským subjektům pověřeným zvláštními úkoly ve veřejném zájmu, včetně závazků veřejné služby, se vztahuje článek 3.4 [Zásady], pokud uplatňování těchto zásad nebrání právně nebo fakticky plnění konkrétního úkolu, kterým je dotčený hospodářský subjekt pověřen. Úkolem je předem pověřen transparentním způsobem.

---

<sup>53</sup> Pro tento účel se diskriminací rozumí méně příznivé zacházení s hospodářským subjektem ve srovnání s jinými hospodářskými subjekty v obdobných situacích a rozdílné zacházení neodůvodněné objektivními kritérii.

2. Strany zajistí, aby výše vyrovnávací platby poskytnuté hospodářskému subjektu pověřenému úkolem ve veřejném zájmu byla omezena na to, co je nezbytné k pokrytí všech nebo části nákladů vzniklých při plnění tohoto úkolu, s přihlédnutím k souvisejícím příjmům a přiměřenému zisku z plnění úkolu. Strany zajistí, aby poskytnutá vyrovnávací platba nebyla použita ke křížovému subvencování činností, které nespádají do rozsahu přiděleného úkolu. Na náhradu nižší než 15 milionů zvláštních práv čerpání za úkol se nevztahují povinnosti podle článku 3.7 [Transparentnost]. Rada partnerství může tuto prahovou hodnotu změnit.

3. Tato kapitola se nepoužije, je-li celková náhrada za hospodářský subjekt, který plní úkoly ve veřejném zájmu, nižší než 750 000 zvláštních práv čerpání za kterékoli období tří účetních období. Rada partnerství může tuto prahovou hodnotu změnit.

#### Článek 3.4: Zásady

1. S cílem zajistit, aby subvence nebyly poskytovány tam, kde mají nebo by mohly mít významný negativní dopad na hospodářskou soutěž, investice nebo obchod mezi stranami, má každá strana zaveden a udržuje účinný systém kontroly subvencí, který zajišťuje, že při poskytování subvence se dodržují tyto zásady:

- a) subvence sledují konkrétní cíl veřejné politiky, kterým je napravit zjištěné selhání trhu nebo řešit důvody týkající se spravedlnosti, jako jsou sociální obtíže nebo obavy týkající se distribuce (dále jen „cíl“);
- b) subvence jsou přiměřené a omezené na to, co je nezbytné pro dosažení cíle;
- c) subvence jsou koncipovány tak, aby přinesly změnu hospodářského chování příjemce a aby se dosáhlo cíle, jehož by nebylo dosaženo, pokud by nebyly poskytnuty;
- d) subvence by obvykle neměly kompenzovat náklady, které by příjemce vynaložil, pokud by subvence nebyla poskytnuta;
- e) subvence jsou vhodným nástrojem politiky k dosažení cíle veřejné politiky a tohoto cíle nelze dosáhnout jinými prostředky, které méně narušují hospodářskou soutěž;
- f) pozitivní přínos subvencí k dosažení cíle převažuje veškeré negativní účinky, zejména negativní účinky na obchod nebo investice mezi stranami.

2. Aniž je dotčen odstavec 1, uplatňuje každá strana podmínky stanovené v článku 3.5 [Zakázané subvence a subvence podléhající podmínkám], pokud případně dané subvence mají nebo mohou mít významný negativní dopad na obchod nebo investice mezi stranami.

3. Každá strana určí, jak se její povinnosti podle odstavců 1 a 2 provedou při koncipování jejího systému kontroly subvencí v jejím vnitrostátním právu, pokud každá strana zajistí, že povinnosti uvedené v odstavcích 1 a 2 budou v jejích právních předpisech provedeny tak, že zákonnost jednotlivé subvence bude určena zásadami.

#### Článek 3.5 Zakázané subvence a subvence podléhající podmínkám

1. Kategorie subvencí uvedené v čl. 3.4 odst. 2 [Zásady] a podmínky, jež se na ně vztahují, jsou uvedeny níže. Rada partnerství je oprávněna aktualizovat tato ustanovení, pokud je to nezbytné k zajištění toho, aby tento článek v čase fungoval.



### *Neomezené státní záruky*

2. Subvence ve formě záruky za dluhy nebo závazky hospodářského subjektu bez jakéhokoli omezení, pokud jde o výši těchto dluhů a závazků nebo dobu trvání této záruky, se zakazují.

### *Záchrana a restrukturalizace*

3. Subvence na restrukturalizaci hospodářského subjektu v obtížích nebo v platební neschopnosti, který nemá vypracován důvěryhodný plán restrukturalizace, se zakazují. Plán restrukturalizace je založen na realistických předpokladech s cílem zajistit v přiměřené lhůtě návrat hospodářského subjektu v obtížích nebo v platební neschopnosti k dlouhodobé životaschopnosti. Během přípravy plánu restrukturalizace může hospodářský subjekt obdržet dočasnou podporu likvidity ve formě úvěrů nebo úvěrových záruk. S výjimkou malých a středních podniků přispívá hospodářský subjekt nebo jeho majitelé, věřitelé nebo noví investoři na náklady restrukturalizace významnými finančními prostředky nebo aktivy. Pro účely tohoto odstavce se hospodářským subjektem v obtížích nebo v platební neschopnosti rozumí takový hospodářský subjekt, který by bez subvence téměř jistě v krátkodobém až střednědobém horizontu ukončil činnost.

4. Kromě výjimečných okolností by subvence na záchranu a restrukturalizaci hospodářských subjektů v obtížích nebo v platební neschopnosti měly být povoleny pouze tehdy, pokud přispívají k cíli obecného zájmu tím, že zamezují sociálním obtížím nebo závažnému selhání trhu, zejména pokud jde o ztrátu pracovních míst nebo výpadky důležité služby, kterou je obtížné nahradit. S výjimkou nepředvídatelných okolností nezaviněných příjemcem by v žádném období pěti let neměly být poskytnuty více než jednou.

5. Odstavce 3 a 4 se nevztahují na subvence bankám, úvěrovým institucím a pojišťovnám v obtížích nebo v platební neschopnosti.

### *Banky, úvěrové instituce a pojišťovny*

6. Aniž je dotčen článek SERVIN 5.39 [Výjimka pro obezřetnostní opatření], mohou být subvence na restrukturalizaci bank, úvěrových institucí a pojišťoven poskytovány pouze na základě věrohodného plánu restrukturalizace, který obnoví dlouhodobou životaschopnost. Nelze-li návrat k dlouhodobé životaschopnosti věrohodně prokázat, musí být jakákoli subvence bankám, úvěrovým institucím a pojišťovnám omezena na to, co je nezbytné k zajištění jejich řádné likvidace a odchodu z trhu za současné minimalizace výše subvence a jejího negativního dopadu na obchod nebo investice mezi stranami.

7. Je třeba zajistit, aby orgán poskytující subvenci byl za subvenci, kterou poskytl na restrukturalizaci, řádně kompenzován a aby příjemce podpory, jeho akcionáři či věřitelé nebo obchodní skupina, do které patří, z vlastních zdrojů významně přispěli na náklady na restrukturalizaci nebo likvidaci. Subvence na podporu poskytování likvidity jsou dočasné, nesmí být použity k absorbování ztrát a nesmí se stát kapitálovou podporou. Za subvence poskytnuté na podporu poskytování likvidity se orgánu poskytujícímu subvenci vyplácí řádná kompenzace.

### *Vývozní subvence*

8. Subvence, jejichž poskytnutí právně nebo fakticky<sup>54</sup>, výhradně nebo kromě dalších podmínek, závisí na vývozní výkonnosti týkající se zboží nebo služeb, se zakazují, s výjimkou:

- (a) krátkodobých úvěrů na neobchodovatelná rizika nebo
- (b) vývozních úvěrů a záruky za vývozní úvěr nebo programů pojištění vývozních úvěrů, jež jsou přípustné v souladu s Dohodou o subvencích a vyrovnávacích opatřeních a v této souvislosti jakkoli nezbytně upraveny;

9. Pro účely odst. 8 písm. a) se „obchodovatelným rizikem“ rozumí komerční a politická rizika spojená s veřejnými a neveřejnými odběrateli v zemích s obchodovatelnými riziky, pokud je maximální doba trvání rizika kratší než dva roky<sup>55</sup>. Zemi lze chápat jako dočasně odstraněnou ze skupiny zemí s obchodovatelnými riziky v případě nedostatečné soukromé kapacity.

- (a) výrazného snížení kapacity soukromého pojištění úvěrů;
- (b) významného zhoršení ratingů státního sektoru nebo
- (c) významného zhoršení výkonnosti podnikového sektoru.

10. Dočasné odstranění země ze skupiny zemí s obchodovatelnými riziky nabývá účinku, pokud je jí strana dotčena, v souladu s rozhodnutím uvedené strany na základě kritérií uvedených v odstavci 9 a pouze pokud strana takové rozhodnutí přijme. Zveřejnění zmíněného rozhodnutí se považuje za oznámení dočasného odstranění druhé straně, pokud je jí tato strana dotčena.

11. Pokud pojistitel čerpající subvenci poskytne pojištění vývozních úvěrů, nelze poskytnout pojištění obchodovatelných rizik na komerční bázi. V takovém případě nesmí mít pojistitel za poskytnutí pojištění obchodovatelných rizik ze subvencí přímý ani nepřímý prospěch.

*Subvence, jejichž poskytnutí je podmíněno použitím místního podílu*

12. Aniž je dotčen článek SERVIN 2.6 [Výkonnostní požadavky] a článek SERVIN 2.7 [Nesouladná opatření a výjimky], subvence, jejichž poskytnutí je podmíněno, výhradně nebo kromě dalších podmínek, použitím domácího zboží či služeb na úkor dováženého zboží či služeb, se zakazuje.

*Velké projekty přeshraniční nebo mezinárodní spolupráce*

13. V rámci velkých projektů přeshraniční nebo mezinárodní spolupráce lze poskytovat subvence, jako např. v oblasti dopravy, energetiky, životního prostředí, výzkumu a vývoje, a v rámci prvních projektů zavádění na podporu vývoje a zavádění nových technologií (s výjimkou výroby). Přínosy takových projektů přeshraniční a mezinárodní spolupráce nesmí být omezeny na hospodářské subjekty nebo odvětví či zúčastněné státy, ale musí mít širší přínos a význam prostřednictvím vedlejších účinků, které nepřinášejí prospěch výhradně státu poskytujícímu subvenci, příslušnému odvětví a příjemci.

---

<sup>54</sup> Pro upřesnění je třeba uvést, že tato norma je splněna, pokud skutečnosti prokazují, že poskytnutí subvence, aniž by bylo právně závislé na vývozní výkonnosti, je ve skutečnosti vázáno na současný nebo očekávaný vývoz nebo výnosy z vývozu. Pouhá skutečnost, že subvence je poskytnuta vyvázejícímu hospodářskému subjektu, sama o sobě nepostačuje k určení, že se jedná o vývozní subvenci ve smyslu tohoto ustanovení.

<sup>55</sup> Zeměmi s obchodovatelnými riziky jsou Spojené království, členské státy Unie, Austrálie, Kanada, Island, Japonsko, Nový Zéland, Norsko, Švýcarsko a Spojené státy americké.

## *Energetika a životní prostředí*

14. Strany uznávají význam bezpečného, cenově dostupného a udržitelného energetického systému a environmentální udržitelnosti, zejména v souvislosti s bojem proti změně klimatu, která představuje existenční hrozbu pro lidstvo. Aniž je dotčen článek 3.4 [Zásady], jsou proto subvence ve vztahu k energetice a životnímu prostředí zaměřené na zajištění bezpečného, cenově dostupného a udržitelného energetického systému a řádně fungujícího a konkurenčního trhu s energií nebo zvýšení úrovně ochrany životního prostředí v porovnání s úrovní, jíž by bylo dosaženo bez subvence, a měly by k tomu příjemce motivovat. Tyto subvence příjemce nezbavují odpovědnosti vyplývající z jeho povinností jako znečišťovatele podle právních předpisů příslušné strany.

### *Subvence leteckým dopravcům na provoz leteckých tras*

15. Na provoz leteckých tras se leteckému dopravci<sup>56</sup> subvence neposkytují, s výjimkou:
- (a) případu, kdy existuje závazek veřejné služby v souladu s článkem 3.3 [Služby veřejného hospodářského zájmu];
  - (b) zvláštních případů, kdy tyto finanční prostředky přinášejí prospěch celé společnosti, nebo
  - (c) případu, kdy se jedná o subvence na zahájení činnosti při otevírání nových tras na regionální letiště, pokud se tím zvyšuje mobilita občanů a podněcuje regionální rozvoj.

### Článek 3.6: Využití subvencí

Každá strana zajistí, aby hospodářské subjekty využívaly subvence pouze ke konkrétnímu účelu, pro který byly poskytnuty.

### Článek 3.7: Transparentnost

1. Pokud jde o jakoukoli subvenci poskytnutou nebo udržovanou na jejím území, každá strana do šesti měsíců od poskytnutí subvence zveřejní na oficiálních internetových stránkách nebo ve veřejné databázi tyto informace:
  - (a) právní základ a politický cíl nebo účel subvence;
  - (b) jméno příjemce subvence, je-li k dispozici;
  - (c) datum poskytnutí subvence, dobu trvání subvence a případné další lhůty, které se k subvenci vztahují, a
  - (d) výši subvence nebo částku určenou pro subvenci v rozpočtu.
2. V případě subvencí ve formě daňových opatření se informace zveřejní do jednoho roku od data, k němuž se předkládá daňové přiznání. Povinnosti v oblasti transparentnosti subvencí ve formě daňových opatření se týkají stejných informací, které jsou uvedeny v odstavci 1, s výjimkou informací požadovaných podle písm. d) uvedeného odstavce, které lze poskytnout jako rozpětí.

---

<sup>56</sup> Pro upřesnění je třeba uvést, že není dotčen čl. 3.2 [Oblast působnosti a výjimky] odst. 1 a2.

3. Kromě povinností uvedených v odstavci 1 zveřejní strany informace o subvenci v souladu s níže uvedenými odstavci 4 a 5.

4. Pro Unii soulad s odstavcem 3 znamená, že pokud jde o jakoukoli subvenci poskytnutou nebo udržovanou na jejím území, do šesti měsíců od poskytnutí subvence zveřejní na oficiálních internetových stránkách nebo ve veřejné databázi informace, na jejichž základě budou moci zúčastněné strany posoudit soulad se zásadami uvedenými v článku 3.4 [Zásady].

5. Pro Spojené království soulad s odstavcem 3 znamená, že Spojené království zajistí, že:

(a) pokud zúčastněná strana sdělí orgánu poskytujícímu subvenci, že může požádat soud nebo tribunál o přezkum i) poskytnutí subvence orgánem poskytujícím subvenci nebo ii) jakéhokoli rozhodnutí orgánu poskytujícího subvenci nebo nezávislého subjektu či orgánu,

(b) pak ve lhůtě 28 dnů od podání písemně vyhotovené žádosti orgán poskytující subvenci nebo nezávislý subjekt či orgán poskytne zúčastněné straně informace, na jejichž základě bude moci posoudit uplatnění zásad uvedených v článku 3.4 [Zásady], jež nepodléhají žádným přiměřeným omezením sledujícím oprávněné cíle, jako např. citlivost, důvěrnost nebo povinnost mlčenlivosti.

Informace uvedené v prvním pododstavci písm. b) se zúčastněné straně poskytují proto, aby mohla učinit podložené rozhodnutí, aby mohla podat stížnost nebo aby pochopila a řádně určila otázky, jež jsou v navrhované stížnosti předmětem sporu.

6. Pro účely tohoto článku, článku 3.10 [Soudy a tribunály] a článku 3.11 [Navrácení subvence] se „zúčastněnou stranou“ rozumí jakákoli fyzická nebo právnická osoba, hospodářský subjekt nebo sdružení hospodářských subjektů, jejichž zájmy mohou být poškozeny poskytnutím subvence, zejména příjemci, hospodářské subjekty soutěžící s příjemcem nebo příslušná obchodní sdružení.

7. Povinnostmi uvedenými v tomto článku nejsou dotčeny povinnosti stran dané jejich právními předpisy a týkající se svobody informací a přístupu k dokumentům.

#### Článek 3.8: Konzultace o kontrole subvencí

1. Domnívá-li se jedna strana, že druhá strana poskytla subvenci nebo že existují jasné důkazy o tom, že druhá strana má v úmyslu subvenci poskytnout a že její poskytnutí má nebo by mohlo mít významný negativní dopad na obchod nebo investice mezi stranami, může druhou stranu požádat, aby jí vysvětlila, jak byly zásady uvedené v článku 3.4 [Zásady] v souvislosti s danou subvencí dodrženy.

2. Strana může rovněž požádat o informace uvedené v čl. 3.7 [Transparentnost] odst. 1, pokud již nebyly zveřejněny na oficiálních internetových stránkách nebo ve veřejné databázi podle čl. 3.7 [Transparentnost] odst. 1, nebo pokud nebyly zpřístupněny snadno a okamžitě přístupným způsobem.

3. Druhá strana poskytne požadované informace písemně nejpozději do 60 dnů od obdržení žádosti. Nelze-li požadované informace poskytnout, vysvětlí tato strana důvod neposkytnutí těchto informací ve své písemné odpovědi.

4. Pokud se žádající strana po obdržení požadovaných informací stále domnívá, že subvence, kterou druhá strana poskytla nebo zamýšlela poskytnout, má nebo by mohla mít významný negativní dopad na obchod nebo investice mezi stranami, může požádat o konzultace v rámci

Specializovaného obchodního výboru pro rovné podmínky pro otevřenou a spravedlivou hospodářskou soutěž a udržitelný rozvoj. Žádost je vyhotovena písemně a obsahuje vysvětlení důvodů žádosti o konzultaci ze strany žádající strany.

5. Specializovaný obchodní výbor pro rovné podmínky pro otevřenou a spravedlivou hospodářskou soutěž a udržitelný rozvoj učiní veškeré kroky k dosažení vzájemně uspokojivého řešení záležitosti. Jeho první zasedání se uskuteční do 30 dnů od obdržení žádosti o konzultaci.

6. Lhůty pro konzultace uvedené výše v odstavcích 3 a 5 mohou být po dohodě stran prodlouženy.

#### Článek 3.9: Nezávislý orgán nebo subjekt a spolupráce

1. Každá strana zřídí nebo udržuje funkčně nezávislý orgán nebo subjekt s odpovídající úlohou v jejím režimu kontroly subvencí. Tento nezávislý orgán nebo subjekt má při výkonu svých provozních funkcí nezbytné záruky nezávislosti a jedná nestranně.

2. Strany vyzvou své nezávislé orgány nebo subjekty, aby vzájemně spolupracovaly v otázkách společného zájmu v rámci svých příslušných funkcí, včetně případného uplatňování článků 3.1 [Definice] až 3.7 [Transparentnost] v mezích stanovených jejich příslušnými právními rámci. Smluvní strany nebo jejich příslušné nezávislé orgány nebo subjekty se mohou dohodnout na samostatném rámci pro spolupráci těchto nezávislých orgánů.

#### Článek 3.10: Soudy a tribunály

1. Každá strana zajistí v souladu se svými obecnými a ústavními právními předpisy a postupy, aby její soudy nebo tribunály byly příslušné k:

- a) přezkumu rozhodnutí o subvencích přijatých orgánem poskytujícím subvenci nebo případně nezávislým orgánem nebo subjektem z hlediska souladu právních předpisů dané strany, jimiž se provádí článek 3.4 [Zásady];
- b) přezkumu veškerých dalších příslušných rozhodnutí nezávislého orgánu nebo subjektu a jakékoli relevantní nečinnosti;
- c) uložení nápravných opatření, která jsou účinná ve vztahu k výše uvedeným písmenům a) a b), včetně pozastavení, zákazu nebo požadavku na opatření od orgánu poskytujícího subvenci, přiznání náhrady škody a navrácení subvence od jejího příjemce, tehdy a do té míry, pokud jsou k dispozici podle příslušných právních předpisů v době vstupu této dohody v platnost;
- d) projednání stížností zúčastněných stran ohledně subvencí, na něž se vztahuje tato kapitola; pokud je zúčastněná strana oprávněna podat stížnost ohledně subvence podle právních předpisů dané strany.

2. Každá strana má právo v případě potřeby zasáhnout s povolením dotyčného soudu nebo tribunálu v souladu s obecnými právními předpisy a postupy druhé strany v případech uvedených v odstavci 1.

3. Aniž jsou dotčeny povinnosti zachovat nebo případně vytvořit pravomoci, opravné prostředky a práva na zásah uvedené v odstavcích 1 a 2 tohoto článku a v článku 3.11 [Navrácení subvence], žádné ustanovení tohoto článku nevyžaduje, aby strany vytvářely práva na opatření, nápravná opatření, řízení nebo rozsah či důvody přezkumu rozhodnutí svých příslušných orgánů

veřejné moci nad rámec práv, která existují podle jejich právních předpisů ke dni vstupu této dohody v platnost.

Žádné ustanovení tohoto článku nevyžaduje, aby strany rozšířily rozsah nebo důvody přezkumu aktů parlamentu Spojeného království učiněného jeho soudy a tribunály, aktů Evropského parlamentu a Rady Evropské unie nebo aktů Rady Evropské unie nad rámec aktů, které existují podle jejich právních předpisů ke dni vstupu této dohody<sup>57</sup> v platnost.

#### Článek 3.11: Navrácení subvence

1. Každá strana zavede účinný mechanismus navrácení subvencí v souladu s níže uvedenými ustanoveními, aniž jsou dotčena jiná nápravná opatření, která existují v právních předpisech dané strany<sup>58</sup>.

2. Každá strana zajistí, aby za předpokladu, že zúčastněná strana definovaná v čl. 3.7 [Transparentnost] odst. 6 napadla rozhodnutí o poskytnutí subvence u soudu nebo tribunálu ve stanovené lhůtě, jak je vymezena v odstavci 3 tohoto článku, navrácení subvence mohlo být nařízeno, pokud soud dané strany zjistí podstatnou právní chybu v tom smyslu, že:

- (a) opatření představující subvenci nepovažoval poskytovatel dotace za subvenci;
- (b) poskytovatel subvence nedodržel zásady stanovené v článku 3.4 [Zásady], jak jsou provedeny v právních předpisech dané strany, nebo je uplatnil způsobem nedosahujícím standardu přezkumu podle právních předpisů dané strany nebo
- (c) poskytovatel subvence tím, že se rozhodl tuto subvenci poskytnout, jednal mimo rozsah svých pravomocí nebo zneužil tyto pravomoci ve vztahu k zásadám uvedeným v článku 3.4 [Zásady], jak jsou provedeny v právních předpisech dané strany.

3. Pro účely tohoto článku se stanovená lhůta určí takto:

- (a) v případě Unie začíná dnem, kdy byly informace uvedené v čl. 3.7 [Transparentnost] odst. 1, 2 a 4 zpřístupněny na oficiálních internetových stránkách nebo veřejné databázi, a to nejméně jeden měsíc;
- (b) v případě Spojeného království:
  - i) začíná dnem, kdy byly informace uvedené v čl. 3.7 [Transparentnost] odst. 1 a 2 zpřístupněny na oficiálních internetových stránkách nebo veřejné databázi;

---

<sup>57</sup> Pro větší jasnost je třeba uvést, že právní předpisy Spojeného království pro účely tohoto článku nezahrnují žádné právní předpisy [i], které by byly účinné na základě čl. 2 odst. 1 zákona o Evropských společenstvích z roku 1972, jak je stanoveno v článku 1A zákona o Evropské unii (o vystoupení z Evropské unie) z roku 2018, nebo [ii] přijaté či vytvořené na jeho základě, nebo za účelem uvedeným v čl. 2 odst. 2 zákona o Evropských společenstvích z roku 1972.

<sup>58</sup> V případě Spojeného království tento článek vyžaduje v souladu se standardem přezkumu podle vnitrostátních právních předpisů nový opravný prostředek pro navrácení subvence, který by byl k dispozici na konci úspěšného soudního přezkumu zahájeného ve stanovené lhůtě; tento přezkum nelze v souladu s čl. 3.10 [Soudy a tribunály odst. 3] provádět jiným způsobem. Žádný příjemce by nebyl schopen vzbudit legitimní očekávání, že se bude navrácení subvence bránit.

ii) končí o měsíc později, pokud zúčastněná strana před tímto dnem nepožádá o informace postupem uvedeným v čl. 3.7 odst. 5;

iii) jakmile zúčastněná strana obdrží informace uvedené v čl. 3.7 odst. 5 písm. b) dostačující pro účely uvedené v uvedeném odstavci, bude stanovena další lhůta jednoho měsíce, po jejímž uplynutí stanovená lhůta končí;

iv) dnem obdržení informací uvedených v bodě iii) je datum, kdy orgán poskytující podporu osvědčí, že poskytl informace uvedené v čl. 3.7 [Transparentnost] odst. 5 písm. b) postačující pro tyto účely, bez ohledu na další nebo objasňující korespondenci po tomto datu;

v) lhůty uvedené v bodech i) až iii) mohou být právními předpisy prodlouženy.

4. Pro účely odst. 3 písm. b) v souvislosti s režimem začíná stanovená lhůta dnem zveřejnění informací podle písmene b), a nikoli okamžikem provedení následných plateb, pokud:

(a) subvence je zjevně poskytnuta v souladu s podmínkami režimu;

(b) poskytovatel režimu zveřejnil v souvislosti s režimem informace, které mají být zveřejněny podle čl. 3.7 [Transparentnost] odst. 1 a 2, a

(c) informace poskytnuté o režimu podle písmene b) obsahují informace o subvenci, které by zúčastněné straně umožnily určit, zda může být režimem poškozena, a které zahrnují přinejmenším účel subvence, kategorie příjemců, podmínky způsobilosti pro subvenci a základ pro výpočet subvence (včetně případných příslušných podmínek týkajících se subvenčních poměrů nebo částek).

5. Pro účely tohoto článku se navrácení subvence nevyžaduje, pokud je subvence poskytnuta na základě aktu parlamentu Spojeného království, aktu Evropského parlamentu a Rady Evropské unie nebo aktu Rady Evropské unie.

6. Žádné ustanovení tohoto článku nebrání straně, aby se v souladu se svými právními předpisy rozhodla stanovit další situace, v nichž navrácení subvence představuje nápravné opatření nad rámec situací předpokládaných v příslušných právních předpisech.

7. Strany uznávají, že navrácení subvence je důležitým nápravným nástrojem v jakémkoli systému kontroly subvencí. Na žádost kterékoli ze stran zváží strany v rámci Rady partnerství další nebo alternativní mechanismy pro navrácení subvence, jakož i odpovídající změny tohoto článku. V rámci Rady partnerství může kterákoli strana navrhnout změny umožňující různá ujednání o mechanismech pro navrácení subvence. Strana musí zvážit návrh druhé strany učiněný v dobré víře a souhlasit s ním, pokud se tato strana domnívá, že obsahuje ujednání, která představují přinejmenším stejně účinný prostředek k dosažení navrácení subvence jako stávající mechanismy druhé strany. Rada partnerství pak může provést odpovídající změny tohoto článku<sup>59</sup>.

---

<sup>59</sup> Strany berou na vědomí, že po vstupu této dohody v platnost zavede Spojené království nový systém kontroly subvencí.

### Článek 3.12: Nápravná opatření

1. Strana může druhé straně zaslat písemnou žádost o informace a konzultace týkající se subvence, kterou považuje za příčinu významného negativního dopadu na obchod nebo investice mezi stranami, nebo má za to, že existuje vážné riziko, že takový dopad způsobí. Žádající strana by měla v této žádosti poskytnout veškeré relevantní informace, které stranám umožní nalézt vzájemně přijatelné řešení, včetně popisu subvence a obav žádající strany, pokud jde o její dopad na obchod nebo investice.
2. Do 30 dnů ode dne doručení žádosti dožádaná strana písemně odpoví žádající straně a strany zahájí konzultace, které se považují za ukončené 60 dnů ode dne doručení této žádosti, pokud se strany nedohodnou jinak. Konzultace a zejména veškeré informace označené za důvěrné a stanoviska přijatá stranami během nich, jsou důvěrné a nejsou jimi dotčena práva žádné ze stran v jakémkoli dalším řízení.
3. Nejpozději do 60 dnů ode dne doručení žádosti uvedené v odstavci 1 může žádající strana jednostranně přijmout vhodná nápravná opatření, pokud existují důkazy o tom, že subvence dožádané strany je příčinou významného negativního dopadu na obchod nebo investice mezi stranami, nebo že existuje vážné riziko, že takový dopad způsobí.
4. Nejpozději 45 dnů ode dne doručení žádosti uvedené v odstavci 1 oznámí žádající strana dožádané straně nápravná opatření, která hodlá přijmout v souladu s odstavcem 3. Žádající strana poskytne všechny příslušné informace týkající se opatření, která hodlá přijmout, aby umožnila stranám nalézt vzájemně přijatelné řešení. Žádající smluvní strana nesmí přijmout uvedená nápravná opatření dříve než 15 dnů ode dne doručení oznámení zmíněných opatření dožádané straně.
5. Při posuzování existence vážného rizika významného negativního dopadu musí strana vycházet ze skutečností, a nikoli pouze z tvrzení, domněnek nebo málo pravděpodobné možnosti. Změna okolností, která by vedla k situaci, kdy by subvence takový významný negativní dopad způsobila, musí být jasně předvídatelná.
6. Posouzení existence subvence nebo významného negativního dopadu subvence na obchod nebo investice mezi stranami musí být založeno na spolehlivých důkazech, a nikoli pouze na domněnkách nebo málo pravděpodobné možnosti, a musí se týkat identifikovatelného zboží, poskytovatelů služeb nebo jiných hospodářských subjektů, a to i v případě subvenčních režimů.
7. Rada partnerství může vést orientační seznam toho, co by ve smyslu odstavců 1 a 3 představovalo významný negativní dopad na obchod nebo investice mezi stranami. Tím není dotčeno právo stran přijímat nápravná opatření.
8. Nápravná opatření přijatá podle odstavce 3 se omezí na to, co je nezbytně nutné a přiměřené k nápravě způsobeného významného negativního dopadu nebo k řešení vážného rizika takového dopadu. Přednostně je třeba vybrat opatření, která co nejméně naruší fungování této dohody.
9. Do pěti dnů ode dne nabytí účinnosti nápravných opatření uvedených v odstavci 3 a bez předchozího využití konzultací podle článku INST.13 [Konzultace] může vyrozuměná strana v souladu s čl. INST.14 [Rozhodčí řízení] odst. 2 požádat o ustavení rozhodčího tribunálu prostřednictvím písemné žádosti podané žádající straně, aby rozhodčí tribunál rozhodl, zda:
  - (a) nápravné opatření přijaté žádající stranou není v souladu s odstavcem 3 nebo 8;



- (b) se žádající strana neúčastnila konzultací poté, co dožádaná strana poskytla požadované informace a souhlasila s konáním konzultací nebo
- (c) nedošlo k přijetí nebo oznámení nápravného opatření v souladu s lhůtami uvedenými v odstavci 3 nebo 4 v daném pořadí.

Tato žádost nemá odkladný účinek na nápravná opatření. Navíc rozhodčí tribunál neposuzuje, jak strany uplatňují články 3.4 [Zásady] a 3.5 [Zakázané subvence a subvence podléhající podmínkám].

10. Rozhodčí tribunál ustavený na základě žádosti uvedené v odstavci 9 vede řízení v souladu s článkem INST.34B [Zvláštní postupy pro nápravná opatření a obnovení rovnováhy] a vydává své konečné rozhodnutí do 30 dnů od svého ustavení.

11. V případě nálezu vůči žalované straně doručí žalovaná strana žalující straně nejpozději 30 dnů ode dne vyhlášení rozhodnutí rozhodčího tribunálu oznámení o opatření, které přijala ke splnění požadavků uvedeného rozhodnutí.

12. V návaznosti na nález vůči žalované straně v řízení uvedeném v odstavci 10 může žalující strana požádat rozhodčí tribunál do 30 dnů od jeho rozhodnutí, aby určil úroveň pozastavení závazků podle této dohody nebo doplňující dohody, která nepřesahuje úroveň odpovídající zrušení nebo zmenšení výhod způsobenému uplatněním nápravných opatření, pokud shledá, že nesoulad nápravných opatření s odstavci 3 nebo 8 je značný. V žádosti se navrhne úroveň pozastavení závazků v souladu se zásadami stanovenými v článku INST.34C [Pozastavení závazků pro účely čl. LPFS.3.12 odst. 12 [Opravná opatření], čl. FISH.9 odst. 5 a čl. FISH.14 odst. 6]. Žalující strana může pozastavit závazky podle této dohody nebo doplňující dohody v souladu s úrovní pozastavení závazků stanovenou rozhodčím tribunálem. Toto pozastavení se neuplatní dříve než 15 dnů po daném rozhodnutí.

13. Strana se nesmí dovolávat Dohody o WTO ani jiné mezinárodní dohody s cílem zabránit druhé straně v přijetí opatření podle tohoto článku, včetně případů, kdy tato opatření spočívají v pozastavení závazků podle této dohody nebo doplňující dohody.

14. Pro účely posouzení, zda je uložení nebo zachování nápravných opatření ohledně dovozu téhož produktu omezeno na to, co je nezbytně nutné nebo přiměřené pro účely tohoto článku, strana:

- a) zohlední vyrovnávací opatření uplatněná nebo zachovávaná podle hlavy IV [Obchod se zbožím] čl. GOODS.17 [Nápravná opatření v oblasti obchodu] odst. 3 a
- b) může zohlednit antidumpingová opatření uplatněná nebo zachovávaná podle hlavy IV [Obchod se zbožím] čl. GOODS.17 [Nápravná opatření v oblasti obchodu] odst. 3.

15. Strana neuplatňuje současně nápravné opatření podle tohoto článku a vyrovnávací opatření podle článku 9.4 [Obnovení rovnováhy] s cílem napravit dopad na obchod nebo investice přímo způsobený stejnou subvencí.

16. Pokud strana, vůči níž byla přijata nápravná opatření, nepředloží žádost podle odstavce 9 tohoto článku ve lhůtě stanovené v uvedeném odstavci, může tato strana zahájit rozhodčí řízení podle článku INST.14 [Rozhodčí řízení] s cílem napadnout nápravné opatření z důvodů uvedených v odstavci 9 tohoto článku, aniž by předtím využila konzultací v souladu s článkem INST.13 [Konzultace]. Rozhodčí tribunál považuje tuto otázku za naléhavý případ pro účely článku INST.19 [Zrychlené řízení].

17. Pro účely řízení podle odstavců 9 a 16 rozhodčí tribunál při posuzování, zda je nápravné opatření nezbytně nutné nebo přiměřené, náležitě zohlední zásady stanovené v odstavcích 5 a 6, jakož i v odstavcích 13, 14 a 15.

#### Článek 3.13: Řešení sporů

1. S výhradou odstavců 2 a 3 se část šestá [Řešení sporů a horizontální ustanovení] hlava I [Řešení sporů] vztahuje na spory mezi stranami týkající se výkladu a uplatňování této kapitoly, s výjimkou článků 3.9 [Nezávislý orgán nebo subjekt a spolupráce] a 3.10 [Soudy a tribunály].

2. Rozhodčí tribunál nemá pravomoc, pokud jde o:

- (a) jednotlivou subvenci, včetně toho, zda u této subvence byly dodrženy zásady stanovené v čl. 3.4 [Zásady] odst. 1, vedle podmínek stanovených v čl. 3.5 [Neomezené státní záruky] odst. 2, 3 až 5 [Záchrana a restrukturalizace], 8 až 11 [Vývozní subvence] a 12 [Subvence, jejichž poskytnutí je podmíněno použitím místního podílu] a
- (b) zda byl opravný prostředek navrácení ve smyslu článku 3.11 [Navrácení subvence] správně uplatněn v každém jednotlivém případě.

3. Část šestá [Řešení sporů a horizontální ustanovení] hlava I [Řešení sporů] se použije na článek 3.12 [Nápravná opatření] v souladu s uvedeným článkem a článkem INST.34B [Zvláštní postupy pro nápravná opatření a obnovení rovnováhy].

Kapitola čtvrtá: Státní podniky, podniky, kterým byla přiznána zvláštní práva či výsady, a určené monopoly

#### Článek 4.1: Definice

1. Pro účely této kapitoly se rozumí:

- (a) „ujednáním“ ujednání o státem podporovaných vývozních úvěrech vypracované v rámci OECD nebo nástupnický závazek, ať vypracovaný v rámci OECD nebo mimo něj, přijatý nejméně dvanácti zakládajícími členy WTO, kteří byli účastníky ujednání k 1. lednu 1979;
- (b) „obchodními činnostmi“ činnosti, jejichž výsledkem je výroba zboží nebo poskytování služeb, které mají být prodávány na relevantním trhu v množstvích a za ceny stanovené podnikem na základě podmínek nabídky a poptávky, a které jsou prováděny za účelem dosažení zisku; činnosti prováděné podnikem, který působí na neziskovém základě nebo na základě úhrady nákladů, nejsou činnostmi vykonávanými za účelem vytváření zisku;
- (c) „obchodními úvahami“ úvahy týkající se ceny, kvality, dostupnosti, prodejnosti, dopravy a jiných podmínek nákupu či prodeje nebo jiné faktory, které by se obvykle braly v úvahu při obchodních rozhodnutích soukromého podniku fungujícího podle zásad tržního hospodářství v příslušném obchodním nebo průmyslovém odvětví;
- (d) „zahrnutým subjektem“:
  - (i) určený monopol;
  - (ii) podnik, kterému byla přiznána zvláštní práva či výsady; nebo

- (iii) podnik ve vlastnictví státu;
- (e) „určeným monopolem“ subjekt, včetně sdružení nebo vládní agentury, který je na relevantním trhu na území strany určen za jediného dodavatele nebo pořizovatele zboží nebo služby; není jím subjekt, jemuž bylo uděleno výlučné právo duševního vlastnictví, pouze v důsledku tohoto udělení; v této souvislosti „určit“ znamená zřídit nebo povolit monopol nebo rozšířit oblast působnosti monopolu na další zboží či službu;
- (f) „podnikem“ podnik definovaný v čl. SERVIN.1.2 [Definice] písm. g);
- (g) „podnikem, kterému byla přiznána zvláštní práva či výsady“ se rozumí jakýkoli veřejný nebo soukromý podnik, kterému strana právně nebo fakticky udělila zvláštní práva či výsady;
- (h) „službou poskytovanou při výkonu veřejné moci“ služba poskytovaná při výkonu veřejné moci podle definice uvedené v GATS;
- (i) „zvláštními právy či výsadami“ práva či výsady, jimiž strana stanoví nebo omezí počet podniků oprávněných dodávat zboží nebo poskytovat služby na dva nebo více jinak než na základě objektivních, přiměřených a nediskriminačních kritérií, čímž podstatným způsobem ovlivní schopnost jiného podniku dodávat totéž zboží nebo poskytovat tutéž službu ve stejné zeměpisné oblasti za v zásadě stejných podmínek;
- (j) „podnikem ve vlastnictví státu“ podnik, v němž strana:
  - (i) přímo vlastní více než 50 % základního kapitálu;
  - (ii) přímo či nepřímo ovládá výkon více než 50 % hlasovacích práv;
  - (iii) má pravomoc jmenovat většinu členů správní rady nebo jakéhokoliv rovnocenného řídicího orgánu; nebo
  - (iv) má pravomoc vykonávat kontrolu nad podnikem. Při stanovení kontroly se v každém jednotlivém případě zohlední všechny relevantní právní a skutkové okolnosti.

#### Článek 4.2: Oblast působnosti

1. Tato kapitola se vztahuje na zahrnuté subjekty na všech úrovních státní správy, které se zabývají obchodními činnostmi. Pokud se zahrnutý subjekt zabývá obchodními i neobchodními činnostmi, tato kapitola se vztahuje pouze na jejich obchodní činnosti.
2. Tato kapitola se nepoužije na:
  - (a) zahrnuté subjekty jednající jako zadavatelé, na které se vztahují přílohy 1 až 3 každé ze stran dodatku 1 k Dohodě o vládních zakázkách a odstavec 1 každé ze stran jejich odpovídajících pododdílů v oddíle B2 PŘÍLOHY PPROC-1: ZADÁVÁNÍ VEŘEJNÝCH ZAKÁZEK hlavy X [Zadávání veřejných zakázek], provádějící zakázky, na které se vztahuje tato dohoda ve smyslu čl. PPROC.2 [Začlenění některých ustanovení Dohody o vládních zakázkách a veřejné zakázky, na které se vztahuje tato dohoda] odst. 2 hlavy X [Zadávání veřejných zakázek];
  - (b) jakékoli služby poskytované při výkonu veřejné moci.

3. Tato kapitola se nepoužije na zahrnuté subjekty, pokud roční příjmy z obchodních činností dotčeného podniku či monopolu byly v některém z předchozích tří po sobě následujících účetních období nižší než 100 milionů zvláštních práv čerpání.

4. Článek 4.5 [Nediskriminační zacházení a obchodní úvahy] se nepoužije na poskytování finančních služeb zahrnutým subjektem na základě vládního pověření, pokud toto poskytování finančních služeb:

- (a) podporuje vývoz nebo dovoz, jsou-li tyto služby:
  - i. zamýšleny jinak než jako náhrada komerčního financování; nebo
  - ii. nabízeny za podmínek, které nejsou příznivější než ty, které lze získat pro srovnatelné finanční služby na obchodním trhu; nebo
- (b) podporuje soukromé investice mimo území strany, jsou-li tyto služby:
  - i. zamýšleny jinak než jako náhrada komerčního financování; nebo
  - ii. nabízeny za podmínek, které nejsou příznivější než ty, které lze získat pro srovnatelné finanční služby na obchodním trhu; nebo
- (c) nabízeny za podmínek, které jsou v souladu s ujednáním, pokud poskytování těchto služeb spadá do oblasti působnosti ujednání.

5. Aniž je dotčen odstavec 3 tohoto článku, článek 4.5 [Nediskriminační zacházení a obchodní úvahy] se nevztahuje na tato odvětví: audiovizuální služby, vnitrostátní námořní kabotáž<sup>60</sup> a vnitrozemská vodní doprava, jak je stanoveno v čl. SERVIN 1.1 [Cíl a oblast působnosti] odst. 5.

6. Článek 4.5 [Nediskriminační zacházení a obchodní úvahy] se nepoužije, pokud zahrnutý subjekt některé strany nakupuje nebo prodává zboží nebo služby na základě:

- (a) jakéhokoli stávajícího nesouladného opatření, které strana ponechá v platnosti, pokračuje v něm, obnovuje jej nebo mění v souladu s [čl. SERVIN.2.7 [Nesouladná opatření a výjimky] odst. 1 nebo čl. SERVIN.3.6 [Nesouladná opatření] odst. 1, jak je stanoveno v listinách závazků k PŘÍLOHÁM SERVIN-1 a SERVIN-2, použije-li se], nebo
- (b) jakéhokoli nesouladného opatření, které strana přijme nebo ponechá v platnosti, ve vztahu k odvětvím, pododvětvím nebo činnostem v souladu s [čl. SERVIN.2.7 [Nesouladná opatření a výjimky] odst. 2 nebo čl. SERVIN.3.6 [Nesouladná opatření] odst. 2, jak je stanoveno v listinách závazků k PŘÍLOHÁM SERVIN-1 a SERVIN-2], použije-li se.

---

<sup>60</sup> Vnitrostátní námořní kabotáž zahrnuje: v případě Unie, aniž je dotčen rozsah činností, které lze považovat za kabotáž podle příslušných vnitrostátních právních předpisů, přepravu cestujících nebo zboží mezi přístavem nebo místem v členském státě Unie a jiným přístavem nebo místem v témž členském státě Unie, včetně jeho kontinentálního šelfu podle Úmluvy Organizace spojených národů o mořském právu, podepsané dne 10. prosince 1982 v Montego Bay („Úmluva Organizace spojených národů o mořském právu“), a dopravu, která začíná a končí ve stejném přístavu nebo místě v členském státě Unie; v případě Spojeného království přepravu cestujících nebo zboží mezi přístavem nebo místem ve Spojeném království a jiným přístavem nebo místem ve Spojeném království, včetně jeho kontinentálního šelfu podle Úmluvy Organizace spojených národů o mořském právu, a dopravu, která začíná a končí ve stejném přístavu nebo místě ve Spojeném království.

#### Článek 4.3: Vztah k Dohodě o WTO

Strany potvrzují svá práva a povinnosti podle čl. XVII odst. 1 až 3 GATT 1994, Ujednání o výkladu článku XVII GATT 1994, jakož i podle čl. VIII odst. 1, 2 a 5 GATS.

#### Článek 4.4: Obecná ustanovení

1. Aniž jsou dotčena práva a povinnosti každé ze stran podle této kapitoly, nic v této kapitole nebrání straně zřídit nebo zachovat zahrnutý subjekt.
2. Žádná ze stran nesmí vyžadovat od zahrnutého subjektu nebo vybízet zahrnutý subjekt k tomu, aby jednal způsobem, který by byl v rozporu s touto kapitolou.

#### Článek 4.5: Nediskriminační zacházení a obchodní úvahy

1. Každá ze stran zajistí, aby všechny její zahrnuté subjekty při vykonávání obchodních činností:
  - (a) jednaly při nákupu nebo prodeji zboží nebo služby podle obchodních úvah kromě případů, kdy sledují účel plnění podmínek jejich poslání veřejné služby, které nejsou v rozporu s písmenem b) nebo c);
  - (b) při nákupu zboží nebo služeb:
    - i. zboží dodávanému nebo službě poskytované podnikem druhé strany poskytovaly neméně příznivé zacházení, než jaké poskytují obdobnému zboží dodávanému nebo obdobné službě poskytované vlastními podniky; a
    - ii. zboží dodávanému nebo službě poskytované zahrnutým subjektem na území strany poskytovaly neméně příznivé zacházení, než jaké poskytují obdobnému zboží dodávanému nebo obdobné službě poskytované vlastními podniky na relevantním trhu na území strany; a
  - (c) při nákupu zboží nebo služeb:
    - i. poskytovaly podniku druhé strany neméně příznivé zacházení, než jaké poskytují vlastním podnikům; a
    - ii. poskytovaly zahrnutému subjektu na území strany zacházení neméně příznivé, než jaké poskytují vlastním podnikům na relevantním trhu na území strany<sup>61</sup>.
2. Ustanovení odst. 1 písm. b) a c)\* nebrání tomu, aby zahrnutý subjekt:
  - (a) nakupoval nebo dodával zboží nebo služby za odlišných podmínek, včetně podmínek v souvislosti s cenou, a to za předpokladu, že tyto odlišné podmínky jsou v souladu s obchodními úvahami; nebo
  - (b) odmítl nákup nebo dodávku zboží nebo služeb, je-li toto odmítnutí učiněno v souladu s obchodními úvahami.

---

<sup>61</sup> V zájmu větší jistoty je třeba uvést, že tento odstavec se nepoužije na nákup nebo prodej akcií, kapitálových podílů nebo jiných forem kapitálové účasti zahrnutým subjektem jakožto způsobu jeho kapitálové účasti v jiném podniku.

#### Článek 4.6: Regulační rámec

1. Každá ze stran dodržuje a co nejlépe využívá příslušné mezinárodní normy, včetně Pokynů OECD pro řízení a správu státních podniků.

2. Každá ze stran zajistí, aby jakýkoli regulační subjekt nebo jakýkoli jiný subjekt vykonávající regulační funkci, který tato strana zřídí nebo zachová:

- (a) byl nezávislý na podnicích regulovaných tímto subjektem a nebyl vůči nim odpovědný; a
- (b) v podobných situacích jednal nestranně ve vztahu ke všem podnikům regulovaným tímto orgánem, včetně zahrnutých subjektů; nestrannost, se kterou orgán vykonává své regulační funkce, se posuzuje na základě obecného vzorce nebo praxe tohoto orgánu.

V případě odvětví, u nichž se strany v této dohodě dohodly na zvláštních povinnostech týkajících se tohoto orgánu, mají přednost příslušná ustanovení této dohody.

3. Každá ze stran uplatňuje své právní předpisy vůči zahrnutým subjektům jednotným a nediskriminačním způsobem.

#### Článek 4.7: Výměna informací

1. Strana, která má důvod se domnívat, že její zájmy podle této kapitoly jsou nepříznivě ovlivněny obchodními činnostmi subjektu druhé strany, může písemně požádat druhou stranu o poskytnutí informací o obchodních činnostech tohoto subjektu souvisejících s prováděním ustanovení této kapitoly v souladu s odstavcem 2.

2. Obsahuje-li žádost podle odstavce 1 vysvětlení, jakým způsobem mohou činnosti subjektu ovlivňovat zájmy žádající strany podle této kapitoly, a specifikuje-li, které z požadovaných informací jsou nebo mají být uvedeny, poskytne dožádaná strana informace takto požadované:

- (a) informace o struktuře vlastnictví a hlasování s uvedením kumulativního procentního podílu akcií a procenta hlasovacích práv, které dožádaná strana a její zahrnuté subjekty v daném subjektu kumulativně drží;
- (b) popis jakýchkoli zvláštních akcií nebo zvláštních hlasovacích či jiných práv, které dožádaná strana nebo její zahrnuté subjekty drží, pokud se tato práva liší od práv spojených s kmenovými akciemi subjektu;
- (c) popis organizační struktury subjektu a složení jeho správní rady nebo jakéhokoli rovnocenného orgánu;
- (d) popis vládních úřadů nebo veřejných orgánů, které subjekt regulují nebo na něj dohlíží, popis požadavků na podávání zpráv, které mu tyto vládní úřady nebo veřejné orgány uložily, a práv a postupů těchto vládních úřadů nebo veřejných orgánů při jmenování, odvolávání nebo odměňování vedoucích pracovníků a členů jeho správní rady nebo jakéhokoli rovnocenného orgánu;
- (e) informace o ročním příjmu a celkových aktivech subjektu za poslední tři roky, pro které jsou tyto informace k dispozici;

- (f) informace o jakýchkoli výjimkách, imunitách a souvisejících opatřeních, jichž subjekt podle právních předpisů dožádané strany využívá;
  - (g) všechny další veřejně přístupné informace týkající se subjektu, včetně výročních finančních zpráv a auditů prováděných třetí stranou.
3. Odstavce 1 a 2 nevyžadují od žádné ze stran, aby zpřístupnila důvěrné informace, jejichž zpřístupnění by bylo v rozporu s jejími právními předpisy, bránilo vymáhání práva nebo bylo jinak v rozporu s veřejným zájmem nebo poškozovalo oprávněné obchodní zájmy konkrétních podniků.
4. Nejsou-li požadované informace k dispozici, sdělí dožádaná strana písemně žádající straně důvod, proč tyto informace nejsou k dispozici.

## Kapitola pátá: Daně

### Článek 5.1: Řádná správa

Strany uznávají zásady řádné správy v oblasti daní, zejména celosvětové normy v oblasti daňové transparentnosti, výměny informací a spravedlivé daňové soutěže, a zavazují se k jejich provádění. Strany znovu opakují svou podporu akčnímu plánu OECD v oblasti eroze základu daně a přesouvání zisku (BEPS) a potvrzují svůj závazek provádět minimální standardy OECD, jež mají působit proti BEPS. Strany budou prosazovat řádnou správu v oblasti zdanění, zlepšovat mezinárodní spolupráci v daňové oblasti a usnadňovat výběr zákonných daňových výnosů.

### Článek 5.2: Normy v oblasti zdanění

1. Žádná ze stran neoslabí ani nesníží úroveň ochrany stanovenou jejími právními předpisy na konci přechodného období pod úroveň stanovenou normami a pravidly dohodnutými OECD na konci přechodného období, pokud jde o:
- (a) výměnu informací, ať již na žádost, spontánně nebo automaticky, o finančních účtech, daňových rozhodnutích s přeshraničním prvkem, zprávách rozčleněných podle jednotlivých zemí mezi daňovými správami a o případných přeshraničních opatřeních daňového plánování;
  - (b) pravidla pro omezení odpočitatelnosti úroků, ovládané zahraniční společnosti a hybridní nesoulady.
2. Žádná ze stran neoslabí ani nesníží úroveň ochrany stanovenou jejími právními předpisy na konci přechodného období, pokud jde o veřejné podávání zpráv podle jednotlivých zemí úvěrovými institucemi a investičními podniky jinými než malými a nepropojenými investičními podniky.

### Článek 5.3: Řešení sporů

Na tuto kapitolu se nevztahuje řešení sporů podle části šesté [Řešení sporů a horizontální ustanovení] hlavy I [Řešení sporů].

## Kapitola šestá: Pracovní a sociální normy

## Článek 6.1: Definice

1. Pro účely této kapitoly se „pracovními a sociálními úrovněmi ochrany“ rozumí úroveň ochrany poskytované v právních předpisech a normách<sup>62</sup> jedné ze stran, v každé z těchto oblastí:

- (a) základní práva v práci;
- (b) normy bezpečnosti a ochrany zdraví při práci;
- (c) spravedlivé pracovní podmínky a normy týkající se zaměstnávání osob;
- (d) práva na informace a konzultace na úrovni podniku; nebo
- (e) restrukturalizace podniků.

2. Pro Unii se „pracovními a sociálními úrovněmi ochrany“ rozumí pracovní a sociální úroveň ochrany, které jsou použitelné na všechny členské státy a ve všech členských státech a jsou pro ně společné.

## Článek 6.2: Nesnižování úrovní ochrany

1. Strany potvrzují, že každá ze stran má právo stanovit politiky a priority v oblastech, na které se vztahuje tato kapitola, určit úroveň pracovní a sociální ochrany, které považuje za vhodné, a přijmout nebo změnit své právní předpisy a politiky způsobem, který je v souladu s mezinárodními závazky každé ze stran, včetně jejich závazků podle této kapitoly.

2. Žádná ze stran nesmí oslabit nebo snížit způsobem, který má vliv na obchod nebo investice mezi stranami, své pracovní a sociální úrovně ochrany pod úroveň platné na konci přechodného období, ani nesmí nedostatečně účinně prosazovat své právní předpisy a normy.

3. Strany uznávají, že si každá strana ponechává právo vykonávat přiměřenou diskreční pravomoc a činit rozhodnutí v dobré víře týkající se přidělování zdrojů na prosazování práv zaměstnanců s ohledem na jiné pracovněprávní předpisy, o nichž bylo rozhodnuto, že mají vyšší prioritu, za předpokladu, že výkon této diskreční pravomoci a těchto rozhodnutí není v rozporu s povinnostmi, které pro ni vyplývají z této kapitoly.

4. Strany budou i nadále usilovat o zvýšení svých pracovních a sociálních úrovní ochrany uvedených v této kapitole.

## Článek 6.3: Prosazování právních předpisů

Pro účely prosazování právních předpisů podle článku 6.2 [Nesnižování úrovní ochrany] má každá strana zaveden a udržuje systém účinného vnitrostátního prosazování, zejména účinný systém inspekcí práce v souladu se svými mezinárodními závazky týkajícími se pracovních podmínek a ochrany pracovníků; každá strana zajistí, aby byla k dispozici správní a soudní řízení, která umožní veřejným orgánům a jednotlivcům s určitým postavením včas podat žalobu proti porušování pracovního práva a sociálních norem, a stanoví vhodnou a účinnou právní ochranu, včetně předběžných opatření, jakož i přiměřené a odrazující sankce. Při vnitrostátním provádění a

---

<sup>62</sup> V zájmu větší jistoty je třeba uvést, že ustanovení této kapitoly a článku 9.4 [Obnovení rovnováhy] se nevztahují na právní předpisy a normy stran v oblasti sociálního zabezpečení a důchodů.



prosazování článku 6.2 [Nesnižování úrovně ochrany] každá strana respektuje úlohu a autonomii sociálních partnerů na vnitrostátní úrovni, je-li to relevantní, v souladu s rozhodným právem a zvyklostmi.

#### Článek 6.4: Řešení sporů

1. Strany vynaloží veškeré úsilí, aby prostřednictvím dialogu, konzultací, výměny informací a spolupráce vyřešily veškeré neshody ohledně uplatňování této kapitoly.
2. Odchylně od části šesté [Řešení sporů a horizontální ustanovení] hlavy I [Řešení sporů] v případě sporu mezi stranami ohledně použití této kapitoly, použijí strany výhradně postupy stanovené v článcích 9.1 [Konzultace], 9.2 [Panel odborníků] a 9.3 [Panel odborníků pro oblasti, v nichž nedochází ke snižování úrovně právní ochrany] této hlavy.

#### Kapitola sedmá: Životní prostředí a klima

##### Článek 7.1: Definice

1. Pro účely této kapitoly se „úrovněmi ochrany životního prostředí“ rozumí úrovně ochrany obecně stanovené právními předpisy strany, jejichž účelem je ochrana životního prostředí včetně prevence ohrožení lidského života nebo zdraví kvůli dopadům na životní prostředí, a to i v každé z těchto oblastí:
  - (a) průmyslové emise;
  - (b) emise do ovzduší a kvalita ovzduší;
  - (c) příroda a zachování biologické rozmanitosti;
  - (d) nakládání s odpady;
  - (e) ochrana a zachování vodního prostředí;
  - (f) ochrana a zachování mořského prostředí;
  - (g) prevence, omezení a eliminace rizik pro lidské zdraví nebo životní prostředí vyplývajících z výroby, používání, uvolňování nebo odstraňování chemických látek; nebo
  - (h) řízení dopadů zemědělské produkce nebo produkce potravin na životní prostředí, zejména používáním antibiotik a dekontaminantů.
2. Pro Unii se „úrovněmi ochrany životního prostředí“ rozumí úrovně ochrany životního prostředí, které jsou použitelné na všechny členské státy a ve všech členských státech a jsou pro ně společné.
3. Pro účely této kapitoly se „úrovní ochrany klimatu“ rozumí úroveň ochrany s ohledem na emise a pohlcování skleníkových plynů a postupné odstraňování látek poškozujících ozonovou vrstvu. Pokud jde o skleníkové plyny, znamená to:
  - (a) v případě Unie 40 % cíl pro celé hospodářství do roku 2030, včetně systému Unie pro stanovování cen uhlíku;

- (b) v případě Spojeného království podíl celého hospodářství Spojeného království na tomto cíli do roku 2030, včetně systému Spojeného království pro stanovování cen uhlíku.

#### Článek 7.2: Nesnižování úrovní ochrany

1. Strany potvrzují, že každá ze stran má právo stanovit politiky a priority v oblastech, na které se vztahuje tato kapitola, určit úrovně ochrany životního prostředí nebo úroveň ochrany klimatu, které považuje za vhodné, a přijmout nebo změnit své právní předpisy a politiky způsobem, který je v souladu s mezinárodními závazky každé ze stran, včetně jejich závazků podle této kapitoly.
2. Žádná ze stran nesmí oslabit nebo snížit způsobem, který má vliv na obchod nebo investice mezi stranami, své úrovně ochrany životního prostředí nebo úroveň ochrany klimatu pod úroveň, které jsou platné na konci přechodného období, ani nesmí nedostatečně účinně prosazovat své právní předpisy v oblasti životního prostředí nebo úroveň ochrany klimatu.
3. Strany uznávají, že si každá strana ponechává právo vykonávat přiměřenou diskreční pravomoc a činit rozhodnutí v dobré víře týkající se přidělování zdrojů na prosazování právních předpisů v oblasti životního prostředí s ohledem na jiné právní předpisy v oblasti životního prostředí a politiky v oblasti klimatu, o nichž bylo rozhodnuto, že mají vyšší priority, za předpokladu, že výkon této diskreční pravomoci a těchto rozhodnutí není v rozporu s povinnostmi, které pro ni vyplývají z této kapitoly.
4. Pro účely této kapitoly platí, že pokud jsou cíle stanoveny v právních předpisech strany týkajících se životního prostředí v oblastech uvedených v článku 7.1 [Definice], jsou zahrnuty do úrovní ochrany životního prostředí strany na konci přechodného období. Tyto cíle zahrnují cíle, jejichž dosažení je plánováno na datum po konci přechodného období. Tento odstavec se vztahuje rovněž na látky poškozující ozonovou vrstvu.
5. Strany budou i nadále usilovat o zvýšení svých úrovní ochrany životního prostředí nebo své úrovně ochrany klimatu uvedených v této kapitole.

#### Článek 7.3: Stanovování cen uhlíku.

1. Každá strana zavede od 1. ledna 2021 účinný systém stanovování cen uhlíku.
2. Každý systém zahrnuje emise skleníkových plynů z výroby elektřiny, výroby tepla, průmyslu a letecké dopravy.
3. Účinnost příslušných systémů stran pro stanovování cen uhlíku zachovává úroveň ochrany stanovenou v článku 7.2 [Nesnižování úrovní ochrany].
4. Odchylně od odstavce 2 se letecká doprava zahrne nejpozději do dvou let, pokud již není zahrnuta. Oblast působnosti unijního systému stanovování cen uhlíku se vztahuje na odlétající lety z Evropského hospodářského prostoru do Spojeného království.
5. Každá strana zachová svůj systém stanovování cen uhlíku, pokud je pro každou stranu účinným nástrojem v boji proti změně klimatu, a v každém případě zachová úroveň ochrany stanovenou v článku 7.2 [Nesnižování úrovní ochrany].
6. Strany spolupracují na stanovování cen uhlíku. Důkladně zvažují propojení svých systémů stanovování cen uhlíku způsobem, který zachová integritu těchto systémů a umožní zvýšit jejich účinnost.

#### Článek 7.4: Zásady v oblasti životního prostředí a klimatu

1. S ohledem na skutečnost, že Unie a Spojené království sdílejí společnou biosféru, pokud jde o přeshraniční znečištění, každá ze stran se zavazuje respektovat mezinárodně uznávané environmentální zásady, k nimž se zavázala, například v Deklaraci z Rio de Janeira o životním prostředí a rozvoji, která byla přijata dne 14. června 1992 v Rio de Janeiru („Deklarace z Rio de Janeira o životním prostředí a rozvoji z roku 1992“) a v mnohostranných environmentálních dohodách, včetně Rámcové úmluvy Organizace spojených národů o změně klimatu podepsané dne 9. května 1992 v New Yorku („UNFCCC“) a Úmluvy o biologické rozmanitosti podepsané 5. června 1992 v Rio de Janeiru („Úmluva o biologické rozmanitosti“). Jedná se zejména o:

- (a) zásadu, že ochrana životního prostředí by měla být začleněna do tvorby politik, a to i prostřednictvím posouzení dopadů;
- (b) zásadu preventivních opatření k odvrácení škod na životním prostředí;
- (c) přístup předběžné opatrnosti uvedený v čl. 1.2 [Právo na regulaci, přístup předběžné opatrnosti a vědecké a technické informace] odst. 2;
- (d) zásadu nápravy škod na životním prostředí především u zdroje; a
- (e) zásadu „znečišťovatel platí“.

2. Strany znovu potvrzují své příslušné závazky týkající se postupů pro hodnocení pravděpodobného dopadu navrhované činnosti na životní prostředí a tam, kde je pravděpodobné, že konkrétní projekty, plány a programy budou mít významný vliv na životní prostředí, včetně vlivu na zdraví, budou zahrnovat posouzení vlivů na životní prostředí nebo strategické posouzení vlivů na životní prostředí.

3. Tyto postupy tam, kde je to vhodné a v souladu s právními předpisy strany, zahrnují určení rozsahu environmentální zprávy a jejího vypracování, realizaci účasti veřejnosti a konzultací a zohlednění environmentální zprávy a výsledků účasti veřejnosti a konzultací ve schváleném projektu nebo přijatém plánu či programu.

#### Článek 7.5: Prosazování právních předpisů

1. Pro účely prosazování právních předpisů podle článku 7.2 [Nesnižování úrovní ochrany] každá strana v souladu se svými právními předpisy zajistí, aby:

- (a) vnitrostátní orgány příslušné k prosazování příslušných právních předpisů ohledně životního prostředí a klimatu věnovaly náležitou pozornost údajným porušením těchto právních předpisů, o nichž se dozví. Tyto orgány musí v příslušných případech mít k dispozici odpovídající a účinnou právní ochranu, včetně zdržovací žaloby a přiměřených a odrazujících sankcí, a
- (b) vnitrostátní správní nebo soudní řízení byla k dispozici fyzickým a právníckým osobám, které mají dostatečný zájem podat žalobu proti porušení těchto právních předpisů a domáhat se účinné právní ochrany, včetně zdržovací žaloby, a aby řízení nebyla nepřiměřeně nákladná a probíhala spravedlivým, nestranným a transparentním způsobem.

## Článek 7.6: Spolupráce při sledování a prosazování právních předpisů

Strany zajistí, aby se Evropská komise a orgány dohledu Spojeného království pravidelně scházely a spolupracovaly na účinném sledování a prosazování právních předpisů ohledně životního prostředí a klimatu, jak je uvedeno v článku 7.2 [Nesnižování úrovně ochrany].

## Článek 7.7: Řešení sporů

1. Strany vynaloží veškeré úsilí, aby prostřednictvím dialogu, konzultací, výměny informací a spolupráce vyřešily veškeré neshody ohledně uplatňování této kapitoly.
2. Odchylně od části šesté [Řešení sporů a horizontální ustanovení] hlavy I v případě sporu mezi stranami ohledně použití této kapitoly, použijí strany výhradně postupy stanovené v článcích 9.1 [Konzultace], 9.2 [Panel odborníků] a 9.3 [Panel odborníků pro oblasti, v nichž nedochází ke snižování úrovně právní ochrany] této hlavy.

## Kapitola osmá: Další nástroje pro obchod a udržitelný rozvoj

### Článek 8.1: Souvislosti a cíle

1. Strany připomínají Agendu 21 a Deklaraci z Rio de Janeiro o životním prostředí a rozvoji z roku 1992, Johannesburský plán provádění přijatý na Světovém summitu o udržitelném rozvoji v roce 2002, Deklaraci Mezinárodní organizace práce o sociální spravedlnosti pro spravedlivou globalizaci přijatou dne 10. června 2008 v Ženevě Mezinárodní organizací práce na jejím 97. zasedání („Deklarace MOP o sociální spravedlnosti pro spravedlivou globalizaci z roku 2008“), výsledný dokument konference OSN o udržitelném rozvoji z roku 2012 s názvem „Budoucnost, jakou chceme“ potvrzený rezolucí Valného shromáždění OSN 66/288 přijatou dne 27. července 2012 a Agendu pro udržitelný rozvoj 2030 přijatou rezolucí Valného shromáždění OSN 70/1 ze dne 25. září 2015 a cíle udržitelného rozvoje.
2. S ohledem na odstavec 1 je cílem této kapitoly posílit začlenění udržitelného rozvoje, zejména jeho pracovního a environmentálního rozměru, do obchodních a investičních vztahů stran a v tomto ohledu doplnit závazky stran v rámci kapitoly 6 [Pracovní a sociální normy] a kapitoly 7 [Životní prostředí a klima].

### Článek 8.2: Transparentnost

1. Strany zdůrazňují význam zajištění transparentnosti jako nezbytného prvku pro podporu účasti veřejnosti a zveřejňování informací v souvislosti s touto kapitolou. V souladu se svými právními předpisy, ustanoveními této kapitoly, kapitoly IX [Transparentnost] a X [Řádné regulační postupy] každá ze stran:
  - (a) zajistí, aby jakékoli obecně použitelné opatření, jež sleduje cíle této kapitoly, bylo používáno transparentním způsobem, jenž zahrnuje poskytnutí přiměřených možností a dostatečné lhůty k připomínce veřejnosti a zveřejnění těchto opatření;
  - (b) zajistí, aby široká veřejnost měla přístup k příslušným informacím o životním prostředí v držení orgánů veřejné správy nebo pro orgány veřejné správy, a rovněž zajistí aktivní šíření těchto informací a jejich poskytování široké veřejnosti elektronickými prostředky;
  - (c) podporuje veřejnou diskusi s nestátními subjekty a mezi nimi, pokud jde o rozvoj a definování politik, které mohou vést k přijetí právních předpisů orgány veřejné správy týkajícími se této

kapitoly. V souvislosti s životním prostředím to zahrnuje účast veřejnosti na projektech, plánech a programech; a

- (d) podporuje informovanost veřejnosti o svých právních předpisech a normách vztahujících se k této kapitole, jakož i o postupech pro vymáhání práva a dodržování předpisů, a to přijímáním opatření na podporu znalostí a zvyšování povědomí veřejnosti. V souvislosti s pracovněprávními předpisy a normami to zahrnuje pracovníky, zaměstnavatele a jejich zástupce.

### Článek 8.3: Mnohostranné pracovní normy a dohody

1. Strany potvrzují svůj závazek podporovat rozvoj mezinárodního obchodu způsobem, který povede k důstojné práci pro všechny, jak je uvedeno v Deklaraci MOP o sociální spravedlnosti pro spravedlivou globalizaci z roku 2008.

2. V souladu s ústavou MOP a Deklarací MOP o základních principech a právech v práci a s následnými opatřeními přijatými dne 18. června 1998 v Ženevě Mezinárodní konferencí práce na jejím 86. zasedání se každá ze stran zavazuje respektovat, podporovat a účinně provádět mezinárodně uznávané základní pracovní normy vymezené v základních úmluvách MOP. Patří sem:

- (a) svoboda sdružování a účinné uznání práva na kolektivní vyjednávání;
- (b) odstranění všech forem nucené nebo povinné práce;
- (c) faktické zrušení dětské práce; a
- (d) odstranění diskriminace s ohledem na zaměstnání a povolání.

3. Každá ze stran vynaloží neutuchající a soustavné úsilí o ratifikaci základních úmluv MOP, pokud tak již neučinily.

4. Strany si pravidelně a odpovídajícím způsobem vyměňují informace o situaci a pokroku jednotlivých členských států a Spojeného království, pokud jde o ratifikaci úmluv nebo protokolů MOP, které MOP označila za aktuální, a dalších příslušných mezinárodních nástrojů.

5. Každá strana se zavazuje provádět všechny úmluvy MOP, které Spojené království a členské státy Unie ratifikovaly, a různá ustanovení Evropské sociální charty, která jako členové Rady Evropy přijaly členské státy Evropské unie a Spojené království<sup>63</sup>.

6. Každá ze stran prostřednictvím svých právních předpisů a postupů nadále prosazuje agendu důstojné práce MOP stanovenou v Deklaraci o sociální spravedlnosti pro spravedlivou globalizaci z roku 2008 („Agenda důstojné práce MOP“) a v souladu s příslušnými úmluvami MOP a dalšími mezinárodními závazky, zejména pokud jde o:

---

<sup>63</sup> Každá ze stran si ponechává právo stanovit si priority, politiky a přidělování zdrojů v zájmu účinného provádění úmluv MOP a příslušných ustanovení Evropské sociální charty způsobem, který je v souladu s jejími mezinárodními závazky, včetně závazků v rámci této hlavy. Rada Evropy, založená v roce 1949, přijala v roce 1961 Evropskou sociální chartu, která byla revidována v roce 1996. Všechny členské státy ratifikovaly Evropskou sociální chartu v jejím původním nebo revidovaném znění. V případě Spojeného království je odkaz na Evropskou sociální chartu v odstavci 5 odkazem na původní verzi z roku 1961.

- (a) důstojné pracovní podmínky pro všechny, mimo jiné pokud jde o mzdy a výdělků, pracovní dobu, mateřskou dovolenou a další pracovní podmínky;
  - (b) bezpečnost a ochranu zdraví při práci, včetně předcházení pracovním úrazům a nemocem z povolání a jejich odškodnění v případě takových úrazů nebo nemocí; a
  - (c) zákaz diskriminace, pokud jde o pracovní podmínky, včetně migrujících pracovníků.
7. Každá ze stran chrání a podporuje sociální dialog o pracovních záležitostech mezi pracovníky a zaměstnavateli a jejich příslušnými organizacemi a s příslušnými vládními orgány.
8. Strany spolupracují na obchodních aspektech politik a opatření v oblasti práce, a to případně i na mnohostranných fórech, jako je MOP. Tato spolupráce může mimo jiné zahrnovat:
- (a) obchodní aspekty provádění základních, prioritních a dalších aktuálních úmluv MOP;
  - (b) obchodní aspekty agendy důstojné práce MOP, včetně provázanosti mezi obchodem a plnou a produktivní zaměstnaností, změnami na trhu práce, základními pracovními normami, důstojnou prací v globálních dodavatelských řetězcích, sociální ochranou a sociálním začleněním, sociálním dialogem a rovností žen a mužů;
  - (c) dopad pracovního práva a norem na obchod a investice, nebo dopad obchodních a investičních právních předpisů na pracovní sílu;
  - (d) dialog a sdílení informací o pracovněprávních předpisech v kontextu jejich obchodních dohod a jejich provádění, a
  - (e) jakékoli jiné formy spolupráce, které považují za vhodné.
9. Strany zvažují všechny názory, jež přednesou zástupci zaměstnanců, zaměstnavatelů a organizace občanské společnosti při určování oblastí spolupráce a provádění činností ve spolupráci.

#### Článek 8.4: Mnohostranné dohody o životním prostředí

1. Strany uznávají význam Environmentálního shromáždění OSN (UNEA) Programu OSN pro životní prostředí (UNEP) a mnohostranné správy a dohody v oblasti životního prostředí jako reakce mezinárodního společenství na globální nebo regionální výzvy v oblasti životního prostředí a zdůrazňují, že je třeba, aby se obchodní a environmentální politiky, pravidla a opatření vzájemně podporovaly.
2. S ohledem na odstavec 1 se každá ze stran zavazuje účinně provádět mnohostranné environmentální dohody, protokoly a změny, které ratifikovala ve svých právních předpisech a postupech.
3. Strany si pravidelně a odpovídajícím způsobem vyměňují informace o:
- (a) své situaci, pokud jde o ratifikaci a provádění mnohostranných environmentálních dohod, včetně jejich protokolů a změn;
  - (b) probíhajících jednáních o nových mnohostranných environmentálních dohodách a

(c) názorech jednotlivých stran na přistoupení k dalším mnohostranným environmentálním dohodám.

4. Strany znovu potvrzují, že každá ze stran má právo přijmout nebo zachovat opatření na podporu cílů mnohostranných environmentálních dohod, jichž je smluvní stranou. Strany připomínají, že opatření přijatá nebo vymáhaná k provádění těchto mnohostranných environmentálních dohod mohou být odůvodněna podle hlavy XII [Výjimky] článku EXC.1 [Obecné výjimky].

5. Strany spolupracují na obchodních aspektech politik a opatření v oblasti životního prostředí, a to i v rámci mnohostranných fór, jako jsou politické fórum OSN na vysoké úrovni o udržitelném rozvoji, Program OSN pro životní prostředí, UNEA, mnohostranné environmentální dohody, Mezinárodní organizace pro civilní letectví (ICAO) nebo případně WTO. Tato spolupráce může mimo jiné zahrnovat:

(a) iniciativy týkající se udržitelné výroby a spotřeby, včetně iniciativ zaměřených na podporu oběhového hospodářství a ekologického růstu a snižování znečištění;

(b) iniciativy na podporu environmentálního zboží a služeb, mimo jiné řešením souvisejících celních a necelních překážek;

(c) dopad právních předpisů a norem v oblasti životního prostředí na obchod a investice, nebo dopad obchodních a investičních právních předpisů na životní prostředí;

(d) provádění přílohy 16 Úmluvy o mezinárodním civilním letectví podepsané v Chicagu dne 7. prosince 1944 a dalších opatření ke snížení dopadu letectví na životní prostředí, a to i v oblasti uspořádání letového provozu; a

(e) další obchodní aspekty mnohostranných environmentálních dohod, včetně jejich protokolů, změn a provádění.

6. Spolupráce podle odstavce 5 může zahrnovat výměnu v odborné oblasti, výměnu informací a osvědčených postupů, výzkumné projekty, studie, zprávy, konference a semináře.

7. Strany zváží názory nebo vstupní data od veřejnosti a zúčastněných stran pro definování a provádění svých činností vykonávaných ve spolupráci, případně mohou tyto zúčastněné strany zapojit do těchto činností intenzivněji.

#### Článek 8.5: Obchod a změna klimatu

1. Strany uznávají význam přijetí naléhavých opatření pro boj proti změně klimatu a jejím dopadům a úlohu obchodu a investic při sledování tohoto cíle v souladu s úmluvou UNFCCC, účelem a cíli Pařížské dohody přijaté 12. prosince 2015 v Paříži konferencí smluvních stran Rámcové úmluvy Organizace spojených národů o změně klimatu na jejím 21. zasedání („Pařížská dohoda“) a s dalšími mnohostrannými dohodami o životním prostředí a mnohostrannými nástroji v oblasti změny klimatu.

2. S ohledem na odstavec 1 každá ze stran:

(a) se zavazuje účinně provádět úmluvu UNFCCC a Pařížskou dohodu, podle níž je jedním z hlavních cílů posílení celosvětové reakce na změnu klimatu, udržení nárůstu průměrné

globální teploty výrazně pod úrovní 2 °C ve srovnání s úrovní před průmyslovou revolucí a úsilí o to, aby nárůst teploty nepřekročil 1,5 °C ve srovnání s úrovní před průmyslovou revolucí;

- (b) prosazuje vzájemnou podporu politik a opatření v oblasti obchodu a klimatu, čímž přispívá k přechodu na hospodářství s nízkými emisemi skleníkových plynů účinně využívající zdroje a k rozvoji odolnému vůči změně klimatu;
- (c) usnadňuje odstraňování překážek obchodu se zbožím a službami a investic do této oblasti, které mají zvláštní význam pro zmírňování změny klimatu a přizpůsobování se této změně, jako jsou obnovitelné zdroje energie, energeticky účinné výrobky a služby, například řešením celních a necelních překážek nebo přijetím politických rámců přispívajících k zavádění nejlepších dostupných řešení.

3. Strany spolupracují na posílení spolupráce v obchodních aspektech politik a opatření v oblasti klimatu, a to na dvoustranné, regionální a případně mezinárodní úrovni, mimo jiné v rámci úmluvy UNFCCC, WTO, Montrealského protokolu o látkách, které poškozují ozonovou vrstvu, podepsané 26. srpna 1987 v Montrealu („Montrealský protokol“), Mezinárodní námořní organizace (IMO) a Mezinárodní organizace pro civilní letectví (ICAO). Tato spolupráce může mimo jiné zahrnovat:

- (a) politický dialog a spolupráci týkající se provádění Pařížské dohody, například pokud jde o prostředky na podporu odolnosti vůči změně klimatu, obnovitelné energie, nízkouhlíkových technologií, energetické účinnosti, udržitelné dopravy, rozvoje udržitelné infrastruktury odolné vůči změně klimatu, monitorování emisí a mezinárodních trhů s uhlíkem;
- (b) podporu vypracování a přijetí ambiciózních a účinných opatření IMO ke snížení emisí skleníkových plynů, která mají být prováděna plavidly zapojenými do mezinárodního obchodu;
- (c) podporu vypracování a přijetí ambiciózních a účinných opatření ICAO ke snížení emisí skleníkových plynů;
- (d) podporu ambiciózního postupného odstraňování látek poškozujících ozonovou vrstvu a postupného ukončování používání částečně fluorovaných uhlovodíků podle Montrealského protokolu prostřednictvím opatření na kontrolu jejich výroby, spotřeby a obchodu; zavedení alternativ šetrných k životnímu prostředí; aktualizaci bezpečnostních a dalších příslušných norem, jakož i boj proti nezákonnému obchodu s látkami, na něž se vztahuje Montrealský protokol.

#### Článek 8.6: Obchod a biologická rozmanitost

1. Strany uznávají význam zachování a udržitelného využívání biologické rozmanitosti a úlohu obchodu při sledování těchto cílů, mimo jiné prostřednictvím podpory udržitelného obchodu nebo kontroly či omezení obchodu s ohroženými druhy v souladu s příslušnými mnohostrannými environmentálními dohodami, jichž jsou stranami, a rozhodnutími přijatými na jejich základě, zejména Úmluvou o biologické rozmanitosti a jejími protokoly a Úmluvou o mezinárodním obchodu ohroženými druhy volně žijících živočichů a planě rostoucích rostlin podepsanou 3. března 1973 ve Washington DC („CITES“).

2. S ohledem na odstavec 1 každá ze stran:

- (a) provádí účinná opatření k potírání nezákonného obchodu s volně žijícími a planě rostoucími druhy, případně i s ohledem na třetí země;



- (b) podporuje využívání CITES jako nástroje pro zachování a udržitelné řízení biologické rozmanitosti, včetně zahrnutí živočišných a rostlinných druhů do dodatků úmluvy CITES, pokud je stav těchto druhů z hlediska ochrany považován za ohrožený v důsledku mezinárodního obchodu;
- (c) podporuje obchod s produkty pocházejícími z udržitelného využívání biologických zdrojů a přispívajícími k zachování biologické rozmanitosti;
- (d) nadále přijímá opatření k zachování biologické rozmanitosti, pokud je vystavena tlakům spojeným s obchodem a investicemi, zejména prostřednictvím opatření proti šíření invazních nepůvodních druhů.

3. Strany spolupracují ohledně obchodních záležitostí, které jsou důležité z hlediska tohoto článku, a to případně i v rámci mnohostranných fór, jako jsou CITES a Úmluva o biologické rozmanitosti. Tato spolupráce může mimo jiné zahrnovat: obchod s volně žijícími a planě rostoucími druhy a produkty z přírodních zdrojů, oceňování a posuzování ekosystémů a souvisejících služeb a přístup ke genetickým zdrojům a spravedlivé a rovnocenné sdílení přínosů plynoucích z jejich využívání v souladu s Nagojským protokolem o přístupu ke genetickým zdrojům a spravedlivém a rovnocenném sdílení přínosů plynoucích z jejich využívání, který byl k Úmluvě o biologické rozmanitosti přijat dne 29. října 2010 v Nagoji.

#### Článek 8.7: Obchod a lesy

1. Strany uznávají význam ochrany a udržitelného obhospodařování lesů pro zajišťování environmentálních funkcí a hospodářských a sociálních příležitostí pro současné i budoucí generace a úlohu obchodu při plnění tohoto cíle.
2. S ohledem na odstavec 1 a v souladu se svými mezinárodními závazky každá ze stran:
  - (a) pokračuje v provádění účinných opatření k potírání nezákonné těžby dřeva a s ní souvisejícího obchodu, případně i s ohledem na třetí země, a podporuje obchod s legálně vytěženými lesními produkty;
  - (b) podporuje zachování a udržitelné obhospodařování lesů a obchod se dřevem a dřevařskými výrobky vytěženými v souladu s právními předpisy země těžby a z udržitelně obhospodařovaných lesů a jejich spotřebu; a
  - (c) vyměňuje si s druhou stranou informace o iniciativách související s obchodem v oblasti udržitelného obhospodařování lesů, správy lesů a ochrany lesního porostu a spolupráci s cílem maximalizovat dopad a vzájemnou podporu svých příslušných politik společného zájmu.
3. Strany spolupracují na posílení spolupráce na aspektech udržitelného obhospodařování lesů, ochrany lesního porostu a nezákonné těžby dřeva souvisejících s obchodem, případně i v rámci mnohostranných fór.

#### Článek 8.8: Obchod v oblasti mořských biologických zdrojů a akvakultury a udržitelné řízení mořských biologických zdrojů a akvakultury

1. Strany uznávají význam zachování a udržitelného řízení biologických mořských zdrojů a ekosystémů, jakož i význam podpory odpovědné a udržitelné akvakultury a úlohy obchodu při sledování těchto cílů.

2. S ohledem na odstavec 1 každá ze stran:
- (a) se zavazuje jednat důsledně a v souladu s příslušnými dohodami OSN a Organizace pro výživu a zemědělství („FAO“), Úmluvou OSN o mořském právu, Dohodou o provedení ustanovení Úmluvy Organizace spojených národů o mořském právu ze dne 10. prosince 1982 týkající se zachování a řízení tažných populací ryb a vysoce stěhovavých rybích populací podepsanou 4. srpna 1995 v New Yorku, Dohodou FAO na podporu dodržování mezinárodních ochranných a řídicích opatření rybářskými plavidly na volném moři podepsanou 24. listopadu 1993 v Římě, kodexem chování organizace FAO pro udržitelný rybolov, Dohodou FAO o opatřeních přístavních států k předcházení, potírání a odstranění nezákonného, nehlášeného a neregulovaného rybolovu schválenou 22. listopadu 2009 v Římě na 36. zasedání konference FAO a účastní se iniciativy organizace FAO v oblasti celosvětové evidence rybářských plavidel, plavidel s chladičím zařízením a zásobovacích plavidel;
  - (b) podporuje udržitelný rybolov a řádnou správu v odvětví rybolovu tím, že se aktivně účastní práce příslušných mezinárodních organizací nebo subjektů, jichž jsou členy, pozorovateli nebo spolupracujícími nesmluvními stranami, včetně regionálních organizací pro řízení rybolovu, případně prostřednictvím účinného sledování, kontroly nebo prosazování rezolucí, doporučení nebo opatření regionálních organizací pro řízení rybolovu; provádění jejich systémů dokumentace úlovků nebo osvědčení a opatření přístavních států;
  - (c) přijme a zachová své příslušné účinné nástroje pro boj proti nezákonnému, nehlášenému a neregulovanému rybolovu, včetně opatření k vyloučení produktů nezákonného, nehlášeného a neregulovaného rybolovu z obchodních toků, a za tímto účelem spolupracuje s ostatními;
  - (d) podporuje rozvoj udržitelné a odpovědné akvakultury, v příslušných případech i s ohledem na provádění cílů a zásad obsažených v kodexu chování FAO pro zodpovědný rybolov.
3. Strany spolupracují v oblasti ochranných opatření a na obchodních aspektech politik a opatření v oblasti rybolovu a akvakultury, případně i v rámci WTO, regionálních organizací pro řízení rybolovu a dalších mnohostranných fór, s cílem podporovat udržitelné postupy rybolovu a akvakultury a obchod s rybími produkty z udržitelně řízených rybolovných a akvakulturních operací.
4. Tímto článkem nejsou dotčena ustanovení části druhé dílu V [Rybolov].

#### Článek 8.9: Obchod a investice podporující udržitelný rozvoj

1. Strany znovu potvrzují svůj závazek zvyšovat příspěvek obchodu a investic k plnění cíle udržitelného rozvoje v jeho hospodářském, sociálním a environmentálním rozměru.
2. Podle odstavce 1 strany nadále podporují:
- (a) obchodní a investiční politiky, které podporují čtyři strategické cíle agendy důstojné práce MOP v souladu s deklarací MOP o sociální spravedlnosti pro spravedlivou globalizaci z roku 2008, včetně životního minima, bezpečnosti a ochrany zdraví při práci a dalších aspektů souvisejících s pracovními podmínkami;
  - (b) obchod a investice v oblasti environmentálního zboží a služeb, jako jsou obnovitelné zdroje energie a energeticky účinné výrobky a služby, a to i prostřednictvím řešení souvisejících necelních překážek nebo přijetím politických rámců přispívajících k zavádění nejlepších dostupných řešení;

- (c) obchod se zbožím a službami, které přispívají ke zlepšení sociálních podmínek a používání postupů příznivých pro životní prostředí, včetně zboží a služeb, na něž se vztahují dobrovolné koncepce záruk udržitelnosti, jako jsou spravedlivý a etický obchod a ekoznačky; a
- (d) spolupráci na mnohostranných fórech v otázkách uvedených v tomto článku.

3. Strany uznávají důležitost řešení konkrétních otázek udržitelného rozvoje na základě přezkumu, sledování a posuzování potenciálních hospodářských, sociálních a environmentálních dopadů možných opatření s přihlédnutím k názorům zúčastněných stran.

#### Článek 8.10: Obchod a odpovědné řízení dodavatelského řetězce

1. Strany uznávají význam odpovědného řízení dodavatelských řetězců prostřednictvím odpovědného chování podniků a postupů sociální odpovědnosti podniků, jakož i úlohu obchodu při sledování tohoto cíle.

2. S ohledem na odstavec 1 každá ze stran:

- (a) podporuje sociální odpovědnost podniků a odpovědné chování podniků, mimo jiné poskytováním podpůrných politických rámců, které podniky motivují k zavádění příslušných postupů; a
- (b) podporuje dodržování, provádění, sledování a šíření příslušných mezinárodních nástrojů, jako jsou pokyny OECD pro nadnárodní společnosti, Tripartitní deklarace MOP o principech týkajících se nadnárodních společností a sociální politiky, iniciativa OSN Global Compact a obecné zásady OSN v oblasti podnikání a lidských práv.

3. Strany uznávají užitečnost mezinárodních odvětvových pokynů v oblasti sociální odpovědnosti podniků a odpovědného chování podniků a podporují v tomto ohledu společnou práci. Pokud jde o pokyny OECD pro náležitou péči v zodpovědných dodavatelských řetězcích nerostných surovin z oblastí postížených konflikty a vysoce rizikových oblastí a jejich dodatky, strany rovněž provedou opatření na podporu přijetí těchto pokynů.

4. Strany společně usilují o posílení vzájemné spolupráce v obchodních aspektech u záležitostí, na něž se vztahuje tento článek, mimo jiné v rámci mezinárodních fór, a to i výměnou informací a osvědčených postupů a informačními kampaněmi.

#### Článek 8.11: Řešení sporů

1. Strany vynaloží veškeré úsilí, aby prostřednictvím dialogu, konzultací, výměny informací a spolupráce vyřešily veškeré neshody ohledně uplatňování této kapitoly.

2. Odchylně od části šesté [Řešení sporů a horizontální ustanovení] hlavy I [Řešení sporů] v případě sporu mezi stranami ohledně použití této kapitoly použijí strany výhradně postupy stanovené v článku 9.1 [Konzultace] a článku 9.2 [Panel odborníků].

### Kapitola devátá: Horizontální a institucionální ustanovení

#### Článek 9.1: Konzultace

1. Strana může požádat druhou stranu o konzultace ohledně jakékoli záležitosti vyplývající z kapitoly 1 [Obecná ustanovení] čl. 1.1 [Zásady a cíle] odst. 3 a kapitol 6 [Pracovní a sociální normy], 7

[Životní prostředí a klima] a 8 [Další nástroje pro obchod a udržitelný rozvoj] podáním písemné žádosti druhé straně. Žalující strana ve své písemné žádosti uvede důvody a základ žádosti, včetně identifikace sporných opatření, a upřesní ustanovení, která považuje za použitelná. Konzultace musí být zahájeny neprodleně poté, co jedna ze stran podá žádost o konzultace, a v každém případě nejpozději do 30 dnů po dni doručení žádosti, pokud se strany nedohodnou na delším období.

2. Strany zahájí konzultace s cílem dosáhnout vzájemně uspokojivého vyřešení dané záležitosti. Během konzultací poskytne každá strana druhé straně dostatek informací, které má k dispozici a které umožní úplné prozkoumání vznesených otázek. Každá ze stran bude usilovat o to, aby se konzultací zúčastnili pracovníci jejich příslušných vládních orgánů s odbornými znalostmi v záležitosti, která je předmětem konzultací.

3. V záležitostech týkajících se mnohostranných dohod nebo nástrojů uvedených v čl. 1.1 [Zásady a cíle] odst. 3, kapitolách 6 [Pracovní a sociální normy], 7 [Životní prostředí a klima] a 8 [Další nástroje pro obchod a udržitelný rozvoj] vezmou strany v úvahu dostupné informace od MOP nebo příslušných orgánů či organizací zřízených v rámci mnohostranných environmentálních dohod. V případě potřeby si strany společně vyžádají poradenství od těchto organizací nebo jejich orgánů nebo od jakéhokoli jiného odborníka či orgánu, který považují za vhodný.

4. Každá strana si může případně vyžádat stanoviska domácích poradních skupin uvedených v článku INST.7 [Domácí poradní skupiny] nebo jiné odborné poradenství.

5. Veškerá usnesení stran se zpřístupní veřejnosti.

#### Článek 9.2: Panel odborníků

1. V případě jakékoli záležitosti, která nebyla uspokojivě vyřešena konzultacemi podle článku 9.1 [Konzultace], může strana po 90 dnech od obdržení žádosti o konzultace podle uvedeného článku požádat o svolání panelu odborníků za účelem projednání uvedené záležitosti, a to předložením písemné žádosti druhé straně. V žádosti se uvede sporné opatření, upřesní a vysvětlí se, v jakém smyslu není toto opatření v souladu s ustanoveními příslušné kapitoly nebo kapitol, a to způsobem postačujícím k jasnému předložení stížnosti.

2. Panel odborníků se skládá ze tří členů.

3. Specializovaný obchodní výbor pro rovné podmínky pro otevřenou a spravedlivou hospodářskou soutěž a udržitelný rozvoj na svém prvním zasedání po vstupu této dohody v platnost sestaví seznam nejméně 15 osob, které jsou ochotny a schopny zastávat funkci členů panelu odborníků. Každá ze stran jmenuje na seznam členů panelu nejméně pět osob. Strany také jmenují nejméně pět osob, které nejsou státními příslušníky ani jedné z nich a které jsou ochotny a schopny zastávat funkci předsedy panelu odborníků. Specializovaný obchodní výbor pro rovné podmínky pro otevřenou a spravedlivou hospodářskou soutěž a udržitelný rozvoj zajistí, aby byl seznam průběžně aktualizován a aby byl zachován počet alespoň 15 odborníků.

4. Odborníci navržení za členy panelu musí mít odborné znalosti nebo zkušenosti v oblasti pracovního nebo environmentálního práva a dalších otázek, o nichž se pojednává v příslušné kapitole nebo kapitolách, nebo v řešení sporů vzniklých v souvislosti s mezinárodními dohodami. Musí zastávat svou funkci jako soukromé osoby a nesmí jednat podle pokynů žádné organizace nebo vlády, pokud jde o záležitosti týkající se sporu. Nesmí být spojeni s žádnou ze stran nebo jednat podle jejich pokynů. Nesmí se jednat o osoby, jež jsou členy, úředníky nebo jinými zaměstnanci orgánů Unie, vlády členského státu nebo vlády Spojeného království.

5. Pokud se strany nedohodnou jinak, do pěti dnů ode dne ustavení panelu odborníků je jeho dohodnutým mandátem:

*„s ohledem na příslušná ustanovení přezkoumat záležitost, která mu byla předložena v žádosti o ustavení panelu odborníků, a vydat zprávu v souladu s tímto článkem, která obsahuje zjištění o souladu opatření s příslušnými ustanoveními.“*

6. Pokud jde o záležitosti související s mnohostrannými normami nebo dohodami, na něž se vztahuje tato hlava, panel odborníků by měl požadovat informace od MOP nebo příslušných orgánů zřízených na základě těchto dohod, včetně veškerých příslušných dostupných výkladových pokynů, zjištění nebo rozhodnutí přijatých MOP a těmito orgány.

7. Panel odborníků může požadovat a přijímat písemná podání nebo jakékoli jiné informace od osob s příslušnými informacemi nebo odbornými znalostmi.

8. Panel odborníků zpřístupní tyto informace každé ze stran a umožní jim předložit připomínky do 20 dnů od jejich obdržení.

9. Panel odborníků předloží stranám průběžnou zprávu a závěrečnou zprávu obsahující zjištěné skutečnosti, své závěry v dané záležitosti včetně toho, zda žalovaná strana splnila své povinnosti podle příslušné kapitoly nebo kapitol, a důvody, které vedly k jeho zjištěním a rozhodnutím. Pro upřesnění je třeba uvést, že strany sdílejí názor, že pokud panel ve své zprávě vydá doporučení, nemusí se žalovaná strana při zajišťování souladu s dohodou těmito doporučeními řídit.

10. Panel odborníků předloží stranám průběžnou zprávu ve lhůtě 100 dnů po dni ustavení panelu odborníků. Když panel odborníků usoudí, že tuto lhůtu nelze dodržet, vyrozumí o tom jeho předseda písemně strany s uvedením důvodů zpoždění a dne předpokládaného předložení průběžné zprávy. Panel odborníků nesmí za žádných okolností předložit stranám svou průběžnou zprávu později než 125 dnů ode dne ustavení panelu odborníků.

11. Každá strana může panelu odborníků předložit odůvodněnou žádost o přezkoumání konkrétních aspektů průběžné zprávy, a to ve lhůtě 25 dnů od jejího obdržení. Jedna strana může připomínkovat žádost druhé strany ve lhůtě 15 dnů od obdržení žádosti.

12. Po zvážení těchto připomínek připraví panel odborníků závěrečnou zprávu. Nebude-li ve lhůtě uvedené v odstavci 11 předložena žádná žádost o přezkoumání konkrétních aspektů průběžné zprávy, stává se z průběžné zprávy závěrečná zpráva panelu odborníků.

13. Panel odborníků předloží stranám svou závěrečnou zprávu ve lhůtě 175 dnů ode dne ustavení panelu odborníků. Pokud panel odborníků usoudí, že tuto lhůtu nelze dodržet, vyrozumí o tom jeho předseda písemně strany s uvedením důvodů zpoždění a dne předpokládaného předložení závěrečné zprávy. Panel odborníků nesmí za žádných okolností předložit stranám svou konečnou zprávu později než 195 dnů po dni ustavení panelu odborníků.

14. Závěrečná zpráva obsahuje diskusi o jakékoli písemné žádosti stran k průběžné zprávě a jasně se zabývá připomínkami stran.

15. Strany zpřístupní závěrečnou zprávu panelu odborníků veřejnosti do 15 dnů od jejího předložení panelem odborníků.

16. Pokud závěrečná zpráva panelu odborníků stanoví, že jedna ze stran nespĺnila své povinnosti podle příslušné kapitoly nebo kapitol, projednají strany do 90 dnů od předložení závěrečné zprávy

vhodná opatření, která mají být provedena, přičemž přihlédnou ke zprávě panelu odborníků. Nejpozději 105 dnů po doručení zprávy stranám informuje žalovaná strana své domácí poradní skupiny ustavené podle článku INST.7 [Domácí poradní skupiny] a žalující stranu o svém rozhodnutí týkajícím se všech opatření, která mají být provedena.

17. Opatření přijatá v návaznosti na zprávu panelu odborníků sleduje specializovaný obchodní výbor pro rovné podmínky pro otevřenou a spravedlivou hospodářskou soutěž a udržitelný rozvoj. Domácí poradní skupiny stran ustavené podle článku INST.7 [Domácí poradní skupiny] mohou v tomto ohledu předložit připomínky specializovanému obchodnímu výboru pro rovné podmínky pro otevřenou a spravedlivou hospodářskou soutěž a udržitelný rozvoj.

18. Pokud se strany neshodnou na existenci nebo souladu opatření přijatých k řešení nesouladu s příslušnými ustanoveními, může žalující strana písemně požádat původní panel odborníků o rozhodnutí v této záležitosti. V žádosti se uvede každé sporné opatření a vysvětlí se, v jakém smyslu není toto opatření v souladu s příslušnými ustanoveními, a to způsobem postačujícím k jasnému předložení stížnosti. Panel odborníků předloží stranám svá zjištění ve lhůtě 45 dnů ode dne doručení žádosti.

19. Není-li v tomto článku stanoveno jinak, ustanovení čl. INST.14 [Rozhodčí řízení] odst. 1, článku INST.29 [Rozhodnutí rozhodčího tribunálu], článku INST.30 [Pozastavení a ukončení rozhodčích řízení], článku INST.31 [Vzájemně přijatelné řešení], článku INST.32 [Lhůty], článku INST.34 [Náklady], článku INST.15 [Ustavení rozhodčího tribunálu] nebo článku INST.28 [Nahrazení rozhodců], jakož i PŘÍLOHY INST [Jednací řád pro řešení sporů] a PŘÍLOHY INST-X [Kodex chování rozhodců] se použijí obdobně.

#### Článek 9.3: Panel odborníků na oblasti, v nichž je třeba zamezit snížení úrovně ochrany

1. Článek 9.2 [Panel odborníků] se použije v případě sporů mezi stranami ohledně výkladu a uplatňování ustanovení kapitoly 6 [Pracovní a sociální normy] a kapitoly 7 [Životní prostředí a klima].

2. Pro účely těchto sporů se kromě článků uvedených v čl. 9.2 [Panel odborníků] odst. 19 použije obdobně článek INST.24 [Dočasná nápravná opatření] a článek INST.25 [Přezkum opatření přijatých za účelem splnění požadavků po přijetí dočasných nápravných opatření].

3. Strany uznávají, že pokud žalovaná strana rozhodne, že nepřijme žádná opatření k nastolení souladu se zprávou panelu odborníků a s touto dohodou, bude moci žalující strana i nadále využít veškerá nápravná opatření schválená podle článku INST.24 [Dočasná nápravná opatření].

#### Článek 9.4: Obnovení rovnováhy

1. Strany uznávají právo každé strany určovat své budoucí politiky a priority s ohledem na pracovní a sociální ochranu, ochranu životního prostředí nebo klimatu nebo s ohledem na kontrolu subvencí, a to způsobem, který je v souladu s mezinárodními závazky každé strany, včetně závazků vyplývajících z této dohody. Strany zároveň uznávají, že významné rozdíly v těchto oblastech mohou ovlivnit obchodní nebo investiční podmínky mezi stranami způsobem, který mění okolnosti, které byly základem pro uzavření této dohody.

2. Pokud v důsledku významných rozdílů mezi stranami v oblastech uvedených v odstavci 1 vznikne podstatný dopad na obchod nebo investice mezi stranami, může kterákoli strana přijmout vhodná opatření k obnovení rovnováhy, která budou danou situaci řešit. Tato opatření jsou omezena co do svého rozsahu a doby trvání s ohledem na to, co je nezbytně nutné a přiměřené k nápravě situace. Přednostně musí být vybrána ta opatření, která nejméně naruší fungování této dohody.

Posouzení těchto dopadů, které některá ze stran provede, se musí opírat o spolehlivé důkazy, a nikoli pouze o domněnky nebo málo pravděpodobné možnosti.

3. Pro opatření k obnovení rovnováhy přijatá podle odstavce 2 se použijí tyto postupy:
- (a) Dotčená strana neprodleně uvědomí druhou stranu prostřednictvím Rady partnerství o opatřeních k obnovení rovnováhy, která hodlá přijmout, a poskytne k tomu veškeré příslušné informace. Strany okamžitě zahájí konzultace. Konzultace se považují za ukončené do 14 dnů ode dne doručení oznámení, pokud nejsou společně ukončeny před uplynutím této lhůty.
  - (b) Není-li nalezeno oboustranně přijatelné řešení, může dotčená strana přijmout opatření k obnovení rovnováhy nejdříve pět dnů od ukončení konzultací, pokud vyrozuměná strana nepožádá v téže lhůtě pěti dnů v souladu s čl. INST.14 [Rozhodčí řízení] odst. 2<sup>64</sup> o ustavení rozhodčího tribunálu prostřednictvím písemné žádosti podané druhé straně, aby rozhodčí tribunál mohl rozhodnout, zda jsou oznámená opatření k obnovení rovnováhy v souladu s odstavcem 2 tohoto článku.
  - (c) Rozhodčí tribunál vydá své konečné rozhodnutí do 30 dnů od svého ustavení. Nevydá-li rozhodčí tribunál v této lhůtě své konečné rozhodnutí, může dotčená strana přijmout opatření k obnovení rovnováhy nejdříve tři dny po uplynutí této 30denní lhůty. V takovém případě může druhá strana přijmout protioopatření přiměřená přijatým opatřením k obnovení rovnováhy, dokud rozhodčí tribunál nevydá své rozhodnutí. Přednostně musí být vybrána taková protioopatření, která nejméně naruší fungování této dohody. Na tato protioopatření, která mohou být přijata nejdříve tři dny po ukončení konzultací, se použije obdobně písmeno a).
  - (d) Pokud rozhodčí tribunál zjistí, že opatření k obnovení rovnováhy jsou v souladu s odstavcem 2, může dotčená strana opatření k obnovení rovnováhy tak, jak je oznámila druhé straně, přijmout.
  - (e) Pokud rozhodčí tribunál zjistí, že opatření k obnovení rovnováhy nejsou v souladu s odstavcem 2, oznámí dotčená strana do tří dnů od vnesení rozhodnutí žalující straně opatření<sup>65</sup>, která hodlá přijmout k dosažení souladu s rozhodnutím rozhodčího tribunálu. Ustanovení čl. INST.23 [Přezkum splnění požadavků] odst. 2, INST.24 [Dočasná nápravná opatření]<sup>66</sup> a INST.25 [Přezkum opatření přijatých za účelem splnění požadavků po přijetí dočasných nápravných opatření] se použijí obdobně, pokud se žalující strana domnívá, že oznámená opatření nejsou v souladu s rozhodnutím rozhodčího tribunálu. Postupy podle čl. INST.23 [Přezkum splnění požadavků] odst. 2, INST.24 [Dočasná nápravná opatření] a INST.25 [Přezkum opatření přijatých za účelem splnění požadavků po přijetí dočasných nápravných opatření] nemají na uplatňování oznámených opatření podle tohoto odstavce odkladný účinek.
  - (f) Pokud byla opatření k obnovení rovnováhy přijata před rozhodnutím rozhodčího tribunálu v souladu s písmenem c), všechna protioopatření přijatá podle uvedeného písmene se okamžitě zruší, v žádném případě ne později než pět dnů po vnesení rozhodnutí rozhodčího tribunálu.

---

<sup>64</sup> V zájmu větší jistoty je třeba uvést, že v tomto případě strana nesmí předtím využít konzultací podle článku INST.13 [Konzultace].

<sup>65</sup> Tato opatření mohou podle potřeby zahrnovat zrušení nebo úpravu opatření k obnovení rovnováhy.

<sup>66</sup> Pozastavení povinností podle článku INST.24 [Dočasná nápravná opatření] lze využít pouze v případě, že byla opatření k obnovení rovnováhy skutečně použita.

- (g) Žádná ze stran se nesmí dovolávat Dohody o WTO ani jiné mezinárodní dohody s cílem zabránit druhé straně v přijetí opatření podle odstavců 2 a 3, včetně případů, kdy tato opatření spočívají v pozastavení povinností podle této dohody.
- (h) Pokud vyrozuměná strana nepředloží žádost podle písmene b) ve lhůtě stanovené v uvedeném písmenu, může tato strana, aniž by předtím využila konzultací v souladu s článkem INST.13 [Konzultace], iniciovat rozhodčí řízení podle článku INST.14 [Rozhodčí řízení]. Rozhodčí tribunál považuje tuto otázku za naléhavý případ pro účely článku INST.19 [Zrychlené řízení].
4. Za účelem trvalejšího zajištění přiměřené rovnováhy mezi závazky přijatými stranami v této dohodě může kterákoli strana nejdříve čtyři roky po vstupu této dohody v platnost požádat o přezkum fungování dílu prvního [Obchod] této dohody. Strany se mohou dohodnout, že k přezkumu mohou být přidány další díly této dohody.
5. Takový přezkum se zahájí na žádost jedné ze stran, pokud se tato strana domnívá, že opatření podle odstavců 2 nebo 3 byla často přijata jednou nebo oběma stranami, nebo pokud bylo opatření, které má podstatný dopad na obchod nebo investice mezi stranami, uplatňováno po dobu 12 měsíců. Pro účely tohoto odstavce se jedná o opatření, která nebyla napadena nebo která rozhodčí soud neshledal jako zcela zbytečná podle odst. 3 písm. d) nebo h). Tento přezkum lze zahájit i dříve než po čtyřech letech po vstupu této dohody v platnost.
6. Přezkum požadovaný podle odstavce 4 nebo 5 se zahájí do tří měsíců od podání žádosti a dokončí ve lhůtě šesti měsíců.
7. Přezkum na základě odstavců 4 nebo 5 se může opakovat v následných intervalech o délce nejméně čtyř let po ukončení prvního přezkumu. Pokud některá ze stran požádala o přezkum podle odstavců 4 nebo 5, nesmí požadovat další přezkum podle odstavce 4 nebo 5 po dobu nejméně čtyř let od ukončení předchozího přezkumu nebo případně od vstupu jakékoli pozměňující dohody v platnost.
8. Přezkum se zaměří na to, zda dohoda zajišťuje náležitou rovnováhu práv a povinností mezi stranami, zejména pokud jde o fungování dílu prvního [Obchod], a zda je v důsledku toho nutné změnit podmínky této dohody.
9. Rada partnerství může rozhodnout, že v důsledku přezkumu není nutné přijmout žádná opatření. Pokud se některá ze stran domnívá, že je potřeba v návaznosti na přezkum tuto dohodu změnit, vynaloží strany veškeré úsilí k vyjednání a uzavření dohody obsahující nezbytné změny. Tato jednání se omezí na záležitosti uvedené v přezkumu.
10. Jestliže pozměňující dohoda podle odstavce 9 nebude uzavřena do jednoho roku ode dne, kdy strany zahájily jednání, může kterákoli ze stran oznámit vypovězení dílu prvního [Obchod] nebo jakéhokoli jiného dílu dohody, který byl přidán k přezkumu, nebo se strany mohou rozhodnout, že budou pokračovat v jednáních. Pokud některá ze stran vypoví díl první [Obchod], je ke stejnému datu vypovězen i díl třetí [Silniční doprava]. Vypovězení nabývá účinku tři měsíce po dni jeho oznámení.
11. Pokud je díl první [Obchod] vypovězen podle odstavce 10, díl druhý [Letectví] je vypovězen ke stejnému datu, pokud se strany nedohodnou, že začlení příslušné části hlavy XI [Rovné podmínky pro otevřenou a spravedlivou hospodářskou soutěž a udržitelný rozvoj] do dílu druhého [Letectví].
12. Část šestá [Řešení sporů a horizontální ustanovení] hlava I [Řešení sporů] se nepoužije na odstavce 4 až 9.



## HLAVA XII: VÝJIMKY

### Článek EXC.1: Obecné výjimky

1. Žádné ustanovení části druhé dílu prvního hlavy I kapitoly první [Národní zacházení a přístup zboží na trh] a kapitoly páté [Cla a usnadnění obchodu], části druhé dílu prvního hlavy VIII [Energetika a suroviny], části druhé dílu prvního hlavy XI kapitoly čtvrté [Státní podniky], části druhé dílu prvního hlavy III [Digitální obchod] a části druhé dílu prvního hlavy II kapitoly druhé [Liberalizace investic] nelze vykládat tak, že brání kterékoli straně přijmout nebo zachovat opatření slučitelná s článkem XX GATT 1994. Článek XX GATT 1994 včetně poznámek k němu a doplňujících ustanovení se za tímto účelem obdobně začlení do této dohody a je její součástí.

2. S výhradou požadavku, aby tato opatření nebyla uplatňována způsobem, který by představoval prostředek svévolné nebo neoprávněné diskriminace mezi zeměmi, kde panují podobné podmínky, nebo skryté omezení liberalizace investic či obchodu službami, nelze žádné ustanovení části druhé dílu prvního hlavy VIII [Energetika a suroviny], části druhé dílu prvního hlavy XI kapitoly čtvrté [Státní podniky], části druhé dílu prvního hlavy III [Digitální obchod], části druhé dílu prvního hlavy II [Služby a investice] a části druhé dílu prvního hlavy IV [Pohyb kapitálu, platby, převody a dočasná ochranná opatření] vykládat tak, že brání kterékoli straně přijmout nebo vymáhat opatření:

- (a) nezbytná pro ochranu veřejné bezpečnosti nebo veřejné mravnosti nebo pro udržení veřejného pořádku<sup>67</sup>;
- (b) nezbytná k ochraně života či zdraví lidí, zvířat nebo rostlin;
- (c) nezbytná k zajištění souladu s právními předpisy, které nejsou neslučitelné s ustanoveními této dohody, včetně ustanovení týkajících se:
  - (i) předcházení klamavým a podvodným praktikám nebo řešení důsledků neplnění smluvních závazků;
  - (ii) ochrany soukromí jednotlivců, pokud jde o zpracování a šíření osobních údajů a ochranu důvěrné povahy záznamů a účtů jednotlivých osob a
  - (iii) bezpečnosti.

3. V zájmu větší jistoty je třeba uvést, že strany berou na vědomí, že pokud jsou tato opatření jinak neslučitelná s ustanoveními výše uvedených kapitol, oddílů nebo hlav:

- (a) opatření uvedená v čl. XX písm. b) GATT 1994 a v odst. 2 písm. b) tohoto článku zahrnují environmentální opatření, která jsou nezbytná pro ochranu života a zdraví lidí, zvířat nebo rostlin;
- (b) ustanovení čl. XX písm. g) GATT 1994 se vztahuje na opatření související se zachováním živých i neživých vyčerpatelných přírodních zdrojů a

---

<sup>67</sup> Výjimky týkající se veřejné bezpečnosti a veřejného pořádku lze uplatnit, pouze pokud je jeden z těchto základních zájmů společnosti skutečně a dostatečně závažně ohrožen.

- (c) na opatření přijatá za účelem provádění mnohostranných environmentálních dohod se může vztahovat čl. XX písm. b) nebo g) GATT 1994 nebo pod odst. 2 písm. b) tohoto článku.

4. Před přijetím jakýchkoli opatření stanovených v čl. XX písm. i) a j) GATT 1994 poskytne daná strana druhé straně veškeré příslušné informace s cílem nalézt řešení přijatelné pro obě strany. Není-li do 30 dnů od poskytnutí informací dosaženo dohody, může daná strana příslušná opatření uplatnit. Pokud předchozí informování nebo posouzení znemožňují výjimečné a kritické okolnosti vyžadující okamžitá opatření, může strana, která má v úmyslu opatření přijmout, neprodleně uplatnit předběžná opatření nezbytná k řešení dané situace. Tato strana o tom neprodleně uvědomí druhou stranu.

#### Článek EXC.2: Daně

1. Žádným ustanovením části druhé dílu prvního hlav I až VII, hlavy VIII kapitoly čtvrté [Energetika a suroviny] a hlav IX až XII nebo části druhé dílu šestého [Jiná ustanovení] nejsou dotčena práva a povinnosti Unie nebo jejích členských států ani Spojeného království podle jakékoli daňové úmluvy. V případě jakéhokoli rozporu mezi touto dohodou a takovouto daňovou úmluvou má v rozsahu předmětného rozporu přednost daná daňová úmluva. Pokud jde o daňovou úmluvu mezi Uníí nebo jejími členskými státy a Spojeným královstvím, příslušné orgány podle této dohody a uvedené daňové dohody společně stanoví, zda mezi touto dohodou a daňovou úmluvou existuje rozpor<sup>68</sup>.

2. Část druhá díl první hlava II kapitola druhá [Liberalizace investic] čl. SERVIN.2.4 a část druhá díl první hlava II kapitola třetí [Přeshraniční obchod službami] čl. SERVIN.3.4 se nevztahují na výhodu poskytnutou na základě daňové úmluvy.

3. S výhradou požadavku, aby daňová opatření nebyla uplatňována způsobem, který by představoval prostředek svévolné nebo neoprávněné diskriminace mezi zeměmi, kde panují podobné podmínky, nebo skryté omezení obchodu a investic, nelze žádné ustanovení části druhé dílu prvního hlav I až VII, hlavy VIII kapitoly čtvrté [Energetika a suroviny], hlav IX až XII nebo části druhé dílu šestého [Jiná ustanovení] vykládat tak, že brání kterékoli straně přijmout, zachovat nebo vymáhat jakékoli opatření, které:

- (a) má za cíl účinné nebo spravedlivé<sup>69</sup> ukládání či vybírání přímých daní, nebo

<sup>68</sup> Pro větší jistotu je třeba uvést, že tímto stanovením není dotčena část šestá hlava I [Řešení sporů].

<sup>69</sup> Opatření, která jsou zaměřena na zajištění spravedlivého nebo účinného ukládání či vybírání přímých daní, zahrnují opatření, která přijala strana v rámci svého daňového systému a která:

- (i) se vztahují na poskytovatele služeb, kteří nejsou rezidenty, s ohledem na skutečnost, že daňová povinnost nerezidentů je určena s ohledem na daňové položky pořizované nebo umístěné na území dané strany, nebo
- (ii) platí pro nerezidenty v zájmu zajištění uložení nebo výběru daní na území strany, nebo
- (iii) se vztahují na nerezidenty nebo rezidenty s cílem zamezit vyhýbání se daňové povinnosti nebo daňovým únikům, včetně opatření pro zajištění shody, nebo
- (iv) se vztahují na spotřebitele služeb dodaných na území nebo z území druhé strany nebo třetí země s cílem zajistit uložení nebo výběr daní od těchto spotřebitelů pocházejících ze zdrojů na území strany, nebo

- (b) rozlišuje mezi daňovými poplatníky, kteří se nenacházejí ve stejné situaci, zejména pokud jde o místo jejich pobytu nebo místo, kde je investován jejich kapitál.

4. Pro účely tohoto článku:

- (a) „místem pobytu“ země daňové rezidence;
- (b) „daňovou úmluvou“ úmluva o zamezení dvojího zdanění nebo kterékoli jiné mezinárodní dohody nebo ujednání, které se týkají zcela nebo převážně zdanění, a
- (c) „příímými daněmi“ veškeré daně z příjmu nebo majetku, včetně daní ze zisku z převodu majetku, daní z nemovitosti, dědické daně a darovací daně, daní z mezd nebo platů placených podniky a daní z přírůstku hodnoty majetku.

#### Článek EXC.3: Výjimky WTO

Pokud je závazek v části druhé dílu prvním hlavách I až XII nebo části druhé dílu šestém [Jiná ustanovení] této dohody v podstatě rovnocenný závazku obsaženému v Dohodě o WTO, má se za to, že jakékoli opatření přijaté v souladu s výjimkou přijatou podle článku IX Dohody o WTO je v souladu s ustanovením této dohody, které je jim v podstatě rovnocenné.

#### Článek EXC.4: Bezpečnostní výjimky

Žádné ustanovení části druhé dílu prvního hlav I až XII nebo části druhé dílu šestého [Jiná ustanovení] této dohody nelze vykládat tak, že:

- (a) od kterékoli strany vyžaduje poskytnutí informací či přístupu k informacím, jejichž zveřejnění je podle ní v rozporu s jejími zásadními bezpečnostními zájmy, nebo
  - (b) brání kterékoli straně učinit opatření, které považuje za potřebné pro ochranu svých zásadních bezpečnostních zájmů:
    - (i) v souvislosti s výrobou nebo obchodem se zbraněmi, municí a vojenským materiálem a v souvislosti s takovou výrobou, obchodem a operacemi s jiným zbožím, materiálem, službami a technologiemi a s hospodářskými činnostmi prováděnými přímo nebo nepřímo za účelem zásobování vojenských zařízení;
    - (ii) v souvislosti se štěpnými a termonukleárními materiály nebo materiály, které slouží k jejich výrobě, nebo
    - (iii) v době války nebo jiné mimořádné situace v mezinárodních vztazích, nebo
  - (c) brání kterékoli straně přijmout jakékoli opatření ve snaze dostát svým závazkům podle Charty Organizace spojených národů za účelem zachování mezinárodního míru a bezpečnosti.
- 
- (v) rozlišují poskytovatele služeb podléhající zdanění u celosvětově zdanitelných položek od jiných poskytovatelů služeb s ohledem na rozdílný charakter jejich daňového základu, nebo
  - (vi) stanoví, vyměřují nebo rozdělují příjem, zisk, výnos, ztrátu, srážky nebo pohledávku osob nebo poboček, které jsou rezidenty, nebo mezi osobami ve spojení nebo pobočkami stejné osoby s cílem zachovat základ daně strany.

## Článek EXC.5: Důvěrné informace

1. Žádné ustanovení části druhé dílu prvního hlav I až X, hlavy XI, s výjimkou hlavy XI článku LPFS.2.26 [Normy v oblasti zdanění], a hlavy XII nebo části druhé dílu šestého [Jiná ustanovení] této dohody nelze vykládat tak, že od kterékoli strany vyžaduje poskytnutí důvěrných informací, jejichž zveřejnění by bránilo prosazování práva nebo bylo jinak v rozporu s veřejným zájmem nebo by bylo na újmu oprávněným obchodním zájmům jednotlivých veřejných či soukromých podniků, s výjimkou případů, kdy tyto důvěrné informace požaduje rozhodčí tribunál pro účely řízení o řešení sporu podle části šesté hlavy I [Řešení sporů] nebo kdy tyto důvěrné informace požaduje panel odborníků podle článku LPFS.9.2 [Panel odborníků] nebo článku LPFS.9.3 [Panel odborníků pro oblasti, v nichž nedochází ke snižování úrovně právní ochrany]. V takových případech zajistí rozhodčí tribunál, nebo případně panel odborníků, plnou ochranu důvěrnosti v souladu s PŘÍLOHOU INST-X [Jednací řád].
2. Předloží-li kterákoli strana Radě partnerství nebo Výborům informace, které se podle jejich právních předpisů považují za důvěrné, zachází druhá strana s těmito informacemi jako s důvěrnými, ledaže předkládající strana souhlasí s jiným zacházením.

DÍL DRUHÝ: LETECTVÍ  
HLAVA I: LETECKÁ DOPRAVA

Článek AIRTRN.1: Definice

Pro účely této hlavy se rozumí:

- a) „leteckým dopravcem“ podnik zabývající se leteckou dopravou s platnou provozní licencí nebo rovnocenným dokladem;
- b) „leteckým dopravcem Unie“ letecký dopravce, který splňuje podmínky stanovené v čl. AIRTRN.6 [Provozní oprávnění a technická povolení] odst. 1 písm. b);
- c) „leteckým dopravcem Spojeného království“ letecký dopravce, který splňuje podmínky stanovené v čl. AIRTRN.6 [Provozní oprávnění a technická povolení] odst. 1 písm. a) nebo odst. 2 písm. a);
- d) „letovými navigačními službami“ letové provozní služby, komunikační, navigační a přehledové služby, meteorologické služby pro letovou navigaci a letecké informační služby;
- e) „osvědčením provozovatele letecké dopravy“ doklad vydaný leteckému dopravci, který potvrzuje, že daný letecký dopravce má odbornou způsobilost a organizaci k zajištění bezpečného provozu letadel při leteckých činnostech uvedených v osvědčení;
- f) „uspořádáním letového provozu“ soubor palubních a pozemních funkcí (letových provozních služeb, uspořádání vzdušného prostoru a uspořádání toku letového provozu) vyžadovaných pro zajištění bezpečného a hospodárného pohybu letadel během všech fází provozních činností;
- g) „leteckou dopravou“ přeprava cestujících, zavazadel, nákladu a pošty uskutečněná odděleně či společně letadlem, poskytovaná veřejnosti za úplatu nebo nájemné;
- h) „zjištěním o státní příslušnosti“ zjištění, že letecký dopravce, který navrhuje provozování leteckých služeb podle této hlavy, splňuje požadavky stanovené v článku AIRTRN.6 [Provozní oprávnění a technická povolení], pokud jde o vlastnictví, účinnou kontrolu a hlavní místo podnikání;
- i) „příslušnými orgány“ v případě Spojeného království orgány Spojeného království odpovědné za plnění regulačních a správních funkcí náležejících Spojenému království dle této hlavy; a v případě Unie orgány Unie a členských států odpovědné za plnění regulačních a správních funkcí náležejících Unii dle této hlavy;
- j) „úmlouvou“ Úmluva o mezinárodním civilním letectví, podepsaná v Chicagu dne 7. prosince 1944, která zahrnuje:
  - i) všechny změny, které vstoupily v platnost podle čl. 94 písm. a) úmluvy a byly ratifikovány Spojeným královstvím i dotčeným členským státem nebo členskými státy, jichž se daná otázka týká, a
  - ii) všechny přílohy nebo jejich změny přijaté podle článku 90 úmluvy, pokud je taková příloha či změna v dané době účinná pro Spojené království a dotčený členský stát nebo dotčené členské státy, jichž se daná otázka týká;

- k) „diskriminací“ jakékoli rozlišování bez objektivního důvodu ve vztahu k dodávkám zboží či poskytování služeb, včetně veřejných služeb, využívaných k provozování služeb letecké dopravy, nebo ve vztahu k zacházení s nimi ze strany veřejných orgánů příslušných pro tyto služby;
- l) „faktickou kontrolou“ vztah na základě práva, smluv nebo jiných prostředků, které samostatně nebo společně a s ohledem na věcné a právní skutečnosti zakládají možnost přímého nebo nepřímého rozhodujícího vlivu na podnik, zejména prostřednictvím:
- i) práva užívat majetek podniku nebo jeho část;
  - ii) práva nebo smluv, které poskytují rozhodující vliv na složení, hlasování nebo rozhodování orgánů podniku nebo jinak poskytují rozhodující vliv na chod podniku;
- m) „zjištěním o způsobilosti“ zjištění, že letecký dopravce, který navrhuje provozování leteckých služeb podle této hlavy, má uspokojivou finanční způsobilost a přiměřené zkušenosti s řízením pro provoz takových služeb a že je připraven dodržovat právní předpisy a požadavky, které upravují provoz takových služeb;
- n) „úplnými náklady“ náklady na poskytnutou službu, které mohou zahrnovat v příslušné výši náklady kapitálu a odpisy, jakož i náklady na údržbu, provoz, řízení a správu;
- o) zkratkou „ICAO“ Mezinárodní organizace pro civilní letectví;
- p) „hlavním místem obchodní činnosti“ ústředí nebo sídlo leteckého dopravce, v němž jsou vykonávány hlavní finanční funkce a provozní řízení leteckého dopravce, včetně řízení zachování letové způsobilosti;
- q) „prohlídkou na odbavovací ploše“ prohlídka provedená příslušným orgánem jedné strany nebo jejími určenými zástupci na palubě letadla druhé strany a v jeho okolí s cílem ověřit platnost příslušných dokladů letadla a členů jeho posádky a navenek patrného stavu letadla a jeho vybavení;
- r) „odbavováním vlastními silami“ situace, kdy si letecký dopravce sám pro sebe nebo pro jiného leteckého dopravce přímo zajišťuje pozemní odbavení, přičemž:
- i) jeden dopravce drží ve druhém většinový podíl nebo
  - ii) většinový podíl v obou drží jediný subjekt;
- s) „pravidelnými leteckými službami“ letecké služby poskytované pravidelně a za úplatu podle zveřejněného letového řádu nebo s takovou pravidelností či četností, že tvoří zřejmou systematickou řadu, jež si může veřejnost přímo rezervovat; a také doplňkové lety vyvolané nadměrnou poptávkou, kterou pravidelné lety nepokrývají;
- t) „přistáním pro neobchodní účely“ přistání za jakýmkoli jiným účelem, než je nástup na palubu nebo výstup cestujících anebo nakládka nebo vykládka zavazadel, nákladu nebo pošty v letecké dopravě;
- u) „tarifem“ jízdné, sazba nebo poplatek za přepravu cestujících, zavazadel nebo nákladu (kromě pošty) leteckou dopravou (včetně případného dalšího druhu dopravy ve spojení s leteckou dopravou), účtovaný leteckými dopravci a jejich zástupci, jakož i podmínky upravující použitelnost takového jízdného, sazby nebo poplatku;

- v) „poplatkem za užívání“ poplatek uložený leteckému dopravci za poskytování zařízení či služeb letiště, letecké navigace (včetně přeletů), ochrany letectví před protiprávními činy, včetně souvisejících služeb a zařízení, nebo poplatky související se životním prostředím včetně poplatků za hluk a na zlepšování kvality místního ovzduší na letišti nebo v jeho okolí.

#### Článek AIRTRN.2: Seznam tras

1. V souladu s článkem AIRTRN.3 [Přepravní práva] udělí Unie Spojenému království právo, aby jeho letečtí dopravci provozovali leteckou dopravu na těchto trasách:

Místa na území Spojeného království – mezilehlá místa – místa na území Unie – vzdálenější místa.

2. V souladu s článkem AIRTRN.3 [Přepravní práva] udělí Spojené království Unii právo, aby její letečtí dopravci provozovali leteckou dopravu na těchto trasách:

Místa na území Unie – mezilehlá místa – místa na území Spojeného království – vzdálenější místa.

#### Článek AIRTRN.3: Přepravní práva

1. Každá strana udělí druhé straně pro její letecké dopravce pro účely provozování letecké dopravy na trasách stanovených v článku AIRTRN.2 [Seznam tras] právo:

- a) přelétat nad jejím územím bez přistání;
- b) přistávat na jejím území pro neobchodní účely.

2. Spojené království má právo, aby jeho letečtí dopravci přistávali na území Unie za účelem poskytování pravidelných a nepravidelných leteckých služeb mezi jakýmkoli místy nacházejícími se na území Spojeného království a jakýmkoli místy nacházejícími se na území Unie (přepravní práva třetí a čtvrté svobody).

3. Unie má právo, aby její letečtí dopravci přistávali na území Spojeného království za účelem poskytování pravidelných a nepravidelných leteckých služeb mezi jakýmkoli místy nacházejícími se na území Unie a jakýmkoli místy nacházejícími se na území Spojeného království (přepravní práva třetí a čtvrté svobody).

4. Bez ohledu na odstavce 1, 2 a 3 a aniž je dotčen odstavec 9, mohou členské státy a Spojené království v souladu s pravidly a postupy každé strany uzavírat dvoustranná ujednání, jimiž si jako předmět této dohody vzájemně udělí tato práva:

- a) Spojenému království právo, aby jeho letečtí dopravci v rámci dopravy, jejíž výchozí nebo cílové místo se nachází na území Spojeného království, přistávali na území dotčených členských států za účelem poskytování pravidelných a nepravidelných služeb nákladní letecké dopravy mezi jakýmkoli místy nacházejícími se na území daného členského státu a místy nacházejícími se na území třetí strany (přepravní práva páté svobody);
- b) dotčenému členskému státu právo, aby letečtí dopravci Unie v rámci dopravy, jejíž výchozí nebo cílové místo se nachází na území daného členského státu, přistávali na území Spojeného království za účelem poskytování pravidelných a nepravidelných služeb nákladní letecké dopravy mezi jakýmkoli místy nacházejícími se na území Spojeného království a místy nacházejícími se na území třetí strany (přepravní práva páté svobody).

5. Práva vzájemně udělená v souladu s odstavcem 4 se řídí ustanoveními této hlavy.
6. Žádná ze stran neomezí jednostranně objem dopravy, kapacitu, frekvenci, pravidelnost, směrování, výchozí nebo cílové místo služeb letecké dopravy provozovaných v souladu s odstavci 2, 3 a 4, typ či typy letadla provozované leteckými dopravci druhé strany, s výjimkou případů, kdy si to při zachování zásady nediskriminace žádají celní, technické nebo provozní důvody, uspořádání letového provozu, bezpečnost, ochrana životního prostředí nebo zdraví nebo kdy je v této hlavě stanoveno jinak.
7. Žádné ustanovení této hlavy neuděluje Spojenému království pro jeho letecké dopravce právo vzít na území jednoho členského státu na palubu cestující, zavazadla, náklad nebo poštu, které jsou přepravovány za úhradu a směřují do jiného místa na území daného členského státu nebo na území jiného členského státu.
8. Žádné ustanovení této hlavy neuděluje Unii pro její letecké dopravce právo vzít na území Spojeného království na palubu cestující, zavazadla, náklad nebo poštu, které jsou přepravovány za úhradu a směřují do jiného místa na území Spojeného království.
9. Příslušné orgány Spojeného království a členských států mohou v souladu s pravidly a postupy stran povolit nepravidelné letecké služby nad rámec práv stanovených v tomto článku, pokud nepředstavují skrytou formu pravidelné služby, a uzavřít dvoustranná ujednání ohledně zpracování a vyřizování žádostí leteckých dopravců.

#### Článek AIRTRN.4: Ujednání o společném označování linek a o nákupu vyhrazené kapacity

1. Letecké služby v souladu s článkem AIRTRN.3 [Přepravní práva] lze poskytovat na základě ujednání o nákupu vyhrazené kapacity nebo o společném označování linek takto:
  - a) letecký dopravce Spojeného království může vykonávat činnost marketingového dopravce s jakýmkoli provozujícím dopravcem, který je leteckým dopravcem Unie nebo leteckým dopravcem Spojeného království, nebo s jakýmkoli provozujícím dopravcem třetí země, který podle práva Unie nebo případně podle práva dotčeného členského státu nebo dotčených členských států požívá nezbytných přepravních práv, jakož i práva, aby jeho dopravci vykonávali tato práva prostřednictvím uvedeného ujednání;
  - b) letecký dopravce Unie může vykonávat činnost marketingového dopravce s jakýmkoli provozujícím dopravcem, který je leteckým dopravcem Unie nebo leteckým dopravcem Spojeného království, nebo s jakýmkoli provozujícím dopravcem třetí země, který podle práva Spojeného království požívá nezbytných přepravních práv, jakož i práva, aby jeho dopravci vykonávali tato práva prostřednictvím uvedeného ujednání;
  - c) letecký dopravce Spojeného království může vykonávat činnost provozujícího dopravce s jakýmkoli marketingovým dopravcem, který je leteckým dopravcem Unie nebo leteckým dopravcem Spojeného království, nebo s jakýmkoli marketingovým dopravcem třetí země, který podle práva Unie nebo případně podle práva dotčeného členského státu nebo dotčených členských států požívá nezbytných práv uzavřít uvedená ujednání;
  - d) letecký dopravce Unie může vykonávat činnost provozujícího dopravce s jakýmkoli marketingovým dopravcem, který je leteckým dopravcem Unie nebo leteckým dopravcem Spojeného království, nebo s jakýmkoli marketingovým dopravcem třetí země, který podle práva Spojeného království požívá nezbytných práv uzavřít uvedená ujednání;



e) v kontextu ujednání uvedených v písmenech a) až d) může letecký dopravce jedné strany vykonávat činnost marketingového dopravce na základě ujednání o nákupu vyhrazené kapacity nebo o společném označování linek v rámci služeb poskytovaných mezi jakýmkoli dvěma místy, která se obě, jak výchozí, tak cílové místo, nachází na území druhé strany, a to za předpokladu, že jsou splněny tyto podmínky:

- i) podmínky stanovené v písmenu a) nebo případně v písmenu b), pokud jde o provozujícího dopravce, a
- ii) dotčená dopravní služba je součástí přepravy provozované marketingovým dopravcem mezi místem na území jeho strany a daným cílovým místem na území druhé strany.

2. Letecký dopravce jedné strany může vykonávat činnost marketingového dopravce na základě ujednání o nákupu vyhrazené kapacity nebo o společném označování linek v rámci služeb poskytovaných mezi jakýmkoli dvěma místy, z nichž jedno se nachází na území druhé strany a druhé se nachází ve třetí zemi, a to za předpokladu, že jsou splněny tyto podmínky:

- a) podmínky stanovené v odst. 1 písm. a) nebo případně písm. b), pokud jde o provozujícího dopravce, a
- b) dotčená dopravní služba je součástí přepravy provozované marketingovým dopravcem mezi místem na území jeho strany a daným místem ve třetí zemi.

3. U každé letenky prodané v souvislosti s ujednáními uvedenými v tomto článku je kupující v okamžiku rezervace informován o tom, kteří letečtí dopravci budou zajišťovat jednotlivé úseky cesty. Není-li to možné nebo dojde-li ke změně po rezervaci, je identita provozujícího leteckého dopravce cestujícímu sdělena, jakmile je o ní rozhodnuto. V každém případě je cestující o identitě provozujícího dopravce informován při odbavení nebo před nástupem do letadla, jedná-li se o let s mezipřistáním nevyžadujícím odbavení.

4. Strany mohou vyžadovat, aby ujednání uvedená v tomto článku schválily jejich příslušné orgány s cílem ověřit soulad s podmínkami stanovenými v tomto článku a s dalšími požadavky dle této dohody, zejména týkajícími se hospodářské soutěže a bezpečnosti a ochrany.

5. Uplatnění ujednání o nákupu vyhrazené kapacity nebo o společném označování linek v žádném případě nevede k tomu, že by letečtí dopravci stran uplatňovali na základě této dohody jiná přepravní práva než práva stanovená v článku AIRTRN.3 [Přepravní práva].

#### Článek AIRTRN.5: Flexibilita provozu

Práva, která si strany vzájemně udělily v souladu s čl. AIRTRN.3 [Přepravní práva] odst. 2, 3 a 4, zahrnují v mezích stanovených v uvedených ustanoveních všechny tyto výsady:

- a) provozovat lety v jednom nebo v obou směrech;
- b) kombinovat různá čísla letů v rámci provozování jednoho letadla;
- c) obsluhovat místa ze seznamu tras v jakékoli kombinaci a pořadí;
- d) přenášet dopravu mezi letadly téhož leteckého dopravce na jakémkoli místě (změna letadla);
- e) provádět mezipřistání na jakýchkoli místech na území jedné ze stran i mimo ně;

- f) vykonávat tranzitní dopravu přes území druhé strany;
- g) kombinovat přepravu ve stejném letadle bez ohledu na to, kde tato přeprava začíná;
- h) poskytovat přepravní služby do více než jednoho místa u stejné služby (*co-terminalisation*).

#### Článek AIRTRN.6: Provozní oprávnění a technická povolení

1. Po obdržení žádosti o oprávnění poskytovat služby letecké dopravy dle této hlavy podané předepsaným způsobem a formou leteckým dopravcem jedné strany udělí druhá strana příslušná provozní oprávnění a/nebo technická povolení s minimálním procedurálním zpožděním za předpokladu, že jsou splněny všechny tyto podmínky:

- a) v případě leteckého dopravce Spojeného království:
  - i) letecký dopravce je přímo nebo prostřednictvím většinového vlastnického podílu vlastněn a fakticky kontrolován Spojeným královstvím a/nebo jeho státními příslušníky;
  - ii) letecký dopravce má hlavní místo podnikání na území Spojeného království a je držitelem licence v souladu s právem Spojeného království a
  - iii) letecký dopravce je držitelem osvědčení leteckého provozovatele vydaného jednoznačně určeným příslušným orgánem Spojeného království, který nad ním vykonává a udržuje faktickou regulační kontrolu;
- b) v případě leteckého dopravce Unie:
  - i) letecký dopravce je přímo nebo prostřednictvím většinového vlastnického podílu vlastněn a fakticky kontrolován jedním nebo více členskými státy EU, jinými členskými státy Evropského hospodářského prostoru, Švýcarskem, jejich státními příslušníky nebo kombinací uvedeného;
  - ii) letecký dopravce má hlavní místo podnikání na území Unie a má platnou provozní licenci v souladu s právem Unie a
  - iii) letecký dopravce je držitelem osvědčení leteckého provozovatele vydaného jednoznačně určeným příslušným orgánem Unie nebo členského státu, který nad ním vykonává a udržuje faktickou regulační kontrolu;
- c) jsou splněna ustanovení článků AIRTRN.18 [Bezpečnost letectví] a AIRTRN.19 [Ochrana letectví před protiprávními činy] a
- d) letecký dopravce splňuje podmínky stanovené právními předpisy, které strana posuzující žádost nebo žádosti běžně uplatňuje na provoz mezinárodních leteckých služeb.

2. Bez ohledu na odst. 1 písm. a) bod i) se leteckým dopravcům Spojeného království udělí příslušná provozní oprávnění a povolení za předpokladu, že jsou splněny všechny tyto podmínky:

- a) jsou splněny podmínky stanovené v odst. 1 písm. a) bodech ii) a iii), písm. c) a písm. d);

- b) letecký dopravce je přímo nebo prostřednictvím většinového vlastnického podílu vlastněn a fakticky kontrolován jedním nebo více členskými státy EU, jinými členskými státy Evropského hospodářského prostoru, Švýcarskem, jejich státními příslušníky nebo kombinací uvedeného, ať už samostatně, nebo společně se Spojeným královstvím a/nebo jeho státními příslušníky;
- c) letecký dopravce byl v den, kdy skončilo přechodné období, držitelem platné provozní licence v souladu s právem Unie.

3. Faktická regulační kontrola se pro účely odstavce 1 a 2 prokazuje mimo jiné tím, že:

a) dotčený letecký dopravce je držitelem platné provozní licence či povolení vydaných příslušným orgánem a splňuje kritéria strany vydávající provozní licenci či povolení k provozování mezinárodních leteckých služeb a

b) dotčená strana má a udržuje pro daného leteckého dopravce programy dohledu nad bezpečností a ochranou letectví před protiprávními činy v souladu se standardy ICAO.

4. Při udělování provozních oprávnění a technických povolení zachází každá strana se všemi leteckými dopravci druhé strany nediskriminačním způsobem.

5. Po obdržení žádosti o provozní oprávnění od leteckého dopravce jedné strany uzná druhá strana zjištění o způsobilosti nebo státní příslušnosti nebo o obojím, která v souvislosti s uvedeným leteckým dopravcem učinila první strana, jako by tato zjištění byla učiněna jejími vlastními příslušnými orgány, a dále již tyto záležitosti nezkoumá, s výjimkou situací uvedených v čl. AIRTRN.8 [Zamítnutí, zrušení, pozastavení nebo omezení provozního oprávnění] odst. 3.

#### Článek AIRTRN.7: Provozní plány, programy a letové řády

Strana může požadovat oznámení provozních plánů, programů a letových řádů pro letecké služby provozované podle této hlavy pouze pro informační účely. Pokud strana takové oznámení požaduje, omezí na minimum administrativní zátěž, která zprostředkovatelům v letecké dopravě a leteckým dopravcům druhé strany plyne z požadavků a postupů souvisejících s oznamováním.

#### Článek AIRTRN.8: Zamítnutí, zrušení, pozastavení nebo omezení provozního oprávnění

1. Unie může přijmout opatření proti leteckému dopravci Spojeného království v souladu s odstavci 3, 4 a 5 tohoto článku v kterémkoli z těchto případů:

a) v případě oprávnění a povolení udělených v souladu s čl. AIRTRN.6 [Provozní oprávnění a technická povolení] odst. 1 písm. a) nebyla splněna kterákoli z podmínek stanovených v uvedeném ustanovení;

b) v případě oprávnění a povolení udělených v souladu s čl. AIRTRN.6 [Provozní oprávnění a technická povolení] odst. 2 nebyla splněna kterákoli z podmínek stanovených v uvedeném ustanovení;

c) letecký dopravce nedodržel právní předpisy uvedené v článku AIRTRN.10 [Soulad s právními předpisy] nebo

d) takové opatření je nezbytné v rámci prevence, ochrany proti nebo tlumení šíření onemocnění nebo k jinému způsobu ochrany veřejného zdraví.

2. Spojené království může přijmout opatření proti leteckému dopravci Unie v souladu s odstavci 3, 4 a 5 tohoto článku v kterémkoli z těchto případů:

- a) nebyla splněna kterákoli z podmínek stanovených v čl. AIRTRN.6 [Provozní oprávnění a technická povolení] odst. 1 písm. b);
- b) letecký dopravce nedodržel právní předpisy uvedené v článku AIRTRN.10 [Soulad s právními předpisy] této hlavy nebo
- c) takové opatření je nezbytné v rámci prevence, ochrany proti nebo tlumení šíření onemocnění nebo k jinému způsobu ochrany veřejného zdraví.

3. Má-li některá ze stran dostatečný důvod domnívat se, že se letecký dopravce druhé strany nachází v jakékoli ze situací uvedených v odstavci 1 nebo případně odstavci 2 a že je nutné v daném ohledu přijmout opatření, oznámí tato strana druhé straně co nejdříve a písemně důvody, proč má v úmyslu zamítnout, pozastavit nebo omezit provozní oprávnění nebo technické povolení, a požádá o konzultace.

4. Konzultace se zahájí co nejdříve a nejpozději do 30 dnů od obdržení žádosti o konzultace. Pokud není do 30 dnů nebo v dohodnuté lhůtě od data zahájení konzultací dosaženo uspokojivé dohody nebo není-li přijato dohodnuté nápravné opatření, je to důvodem pro stranu, která požádala o konzultace, aby přistoupila k zamítnutí, zrušení, pozastavení, podmínění nebo omezení provozního oprávnění či technických povolení dotčeného leteckého dopravce či dotčených leteckých dopravců, aby byl zajištěn soulad s článkem AIRTRN.6 [Provozní oprávnění a technická povolení] a článkem AIRTRN.10 [Soulad s právními předpisy]. Jestliže byla přijata opatření k zamítnutí, zrušení, pozastavení nebo omezení provozního oprávnění či technického povolení leteckého dopravce, může strana využít rozhodčí řízení podle článku INST.14 [Rozhodčí řízení], aniž by předtím využila konzultací podle článku INST.13 [Konzultace]. Rozhodčí tribunál považuje tuto záležitost za naléhavý případ pro účely článku INST.19 [Zrychlené řízení]. Na žádost jedné ze stran může rozhodčí tribunál až do svého konečného rozhodnutí nařídit prozatímní nápravná opatření, včetně změny nebo pozastavení opatření přijatých dle tohoto článku kteroukoli ze stran.

5. Aniž jsou dotčeny odstavce 3 a 4, může strana v případech uvedených v odst. 1 písm. c) a d) a odst. 2 písm. b) a c), vyžaduje-li to mimořádná situace nebo aby se zabránilo dalšímu nesouladu, přijmout okamžité nebo naléhavé opatření. Pro účely tohoto odstavce další nesoulad znamená, že otázka nesouladu již byla řešena mezi příslušnými orgány stran.

6. Tímto článkem nejsou dotčena ustanovení dílu prvního hlavy XI [Rovné podmínky pro otevřenou a spravedlivou hospodářskou soutěž a udržitelný rozvoj], čl. AIRTRN.11 [Nediskriminace] odst. 4, čl. AIRTRN.18 [Bezpečnost letectví] odst. 4, 6 a 8 a čl. AIRTRN.19 [Ochrana letectví před protiprávními činy] odst. 12 a postup řešení sporů stanovený v části šesté hlavě I [Řešení sporů] ani opatření z nich vyplývající.

#### Článek AIRTRN.9: Vlastnictví a kontrola leteckých dopravců

Strany uznávají potenciální přínosy trvalé liberalizace vlastnictví a kontroly svých leteckých dopravců. Strany se dohodly, že ve specializovaném výboru pro leteckou dopravu zváží možnosti vzájemné liberalizace vlastnictví a kontroly leteckých dopravců, a to do 12 měsíců od vstupu této dohody v platnost a poté do 12 měsíců od obdržení příslušné žádosti od jedné ze stran. Na základě tohoto zkoumání se strany mohou rozhodnout tuto hlavu změnit.

### Článek AIRTRN.10: Soulad s právními předpisy

1. Při vstupu na území jedné strany, pobytu na něm či jeho opuštění dodržují letečtí dopravci druhé strany právní předpisy, které se týkají příletu či odletu letadla provozujícího mezinárodní leteckou dopravu na/z území této strany nebo provozu takového letadla na jejím území.
2. Při vstupu na území jedné strany, pobytu na něm či jeho opuštění musí cestující, posádka, zavazadla, náklad nebo pošta leteckých dopravců druhé strany splnit nebo musí být jejich jménem splněny její právní předpisy, které se týkají vstupu či odletu cestujících, posádky, zavazadel, nákladu nebo pošty na palubě letadla na/z území této strany nebo provozu letadla na jejím území (včetně předpisů, které se vztahují na vstup, celní odbavení, přistěhovaleckou kontrolu, pasy, clo a karanténu, nebo v případě pošty včetně poštovních předpisů).
3. Strany na svém příslušném území povolí leteckým dopravcům druhé strany přijmout vhodná opatření, která zajišťují, aby byly přepraveny pouze osoby s cestovními doklady, jež se vyžadují pro vstup na území druhé strany nebo pro tranzit přes toto území.

### AIRTRN.11: Nediskriminace

1. Aniž je dotčen díl první hlava XI [Rovné podmínky pro otevřenou a spravedlivou hospodářskou soutěž a udržitelný rozvoj], strany v rámci své jurisdikce odstraní všechny formy diskriminace, které by nepříznivě ovlivňovaly spravedlivé a rovné příležitosti leteckých dopravců druhé strany k hospodářské soutěži při výkonu práv stanovených v této hlavě.
2. Pokud se strana (dále jen „iniciující strana“) domnívá, že spravedlivé a rovné příležitosti jejích leteckých dopravců k hospodářské soutěži při výkonu práv stanovených v této hlavě jsou nepříznivě ovlivněny diskriminací, kterou zakazuje odstavec 1, může postupovat v souladu s odstavci 3 až 6.
3. Iniciující strana předloží druhé straně (dále jen „dožádaná strana“) písemnou žádost o konzultace. Nedohodnou-li se strany jinak, jsou konzultace zahájeny do 30 dnů od obdržení žádosti.
4. Pokud iniciující strana a dožádaná strana nedosáhnou o dané záležitosti dohody do 60 dnů od obdržení žádosti o konzultace uvedené v odstavci 3, může iniciující strana přijmout opatření vůči některým nebo všem leteckým dopravcům, kteří těžili z diskriminace zakázané odstavcem 1, včetně přistoupení k zamítnutí, zrušení, pozastavení, podmínění nebo omezení provozních oprávnění či technických povolení dotčených leteckých dopravců.
5. Opatření přijatá podle odstavce 4 musí být vhodná, přiměřená a co do rozsahu a doby trvání omezená na to, co je nezbytně nutné ke zmírnění újmy způsobené leteckým dopravcům iniciující strany a k odstranění neoprávněné výhody získané leteckými dopravci, proti nimž jsou opatření namířena.
6. Jestliže se konzultacemi záležitost nevyřešila nebo byla přijata opatření podle odstavce 4, může kterákoli strana využít postup pro řešení sporů podle článku INST.14 [Řešení sporů], aniž by předtím využila konzultací podle článku INST.13 [Konzultace]. Rozhodčí tribunál považuje tuto záležitost za naléhavý případ pro účely článku INST.19 [Zrychlené řízení]. Na žádost jedné ze stran může rozhodčí tribunál až do svého konečného rozhodnutí nařídit prozatímní nápravná opatření, včetně změny nebo pozastavení opatření přijatých dle tohoto článku kteroukoli ze stran.

7. Bez ohledu na odstavec 2 strany nepostupují podle odstavců 3 až 6 v případě jednání, které spadá do oblasti působnosti dílu prvního hlavy XI [Rovné podmínky pro otevřenou a spravedlivou hospodářskou soutěž a udržitelný rozvoj].

#### Článek AIRTRN.12: Podnikání

1. Strany souhlasí s tím, že překážky bránící podnikání, s nimiž se potýkají letečtí dopravci, by omezily přínosy vyplývající z této hlavy. Strany se dohodly, že budou spolupracovat na odstraňování překážek bránících podnikání leteckých dopravců obou stran, pokud takové překážky mohou bránit obchodnímu provozu, narušovat hospodářskou soutěž nebo nepříznivě ovlivňovat rovné příležitosti k hospodářské soutěži.

2. Pokrok v účinném řešení záležitostí souvisejících s překážkami bránícími podnikání leteckých dopravců bude sledovat specializovaný výbor pro leteckou dopravu.

#### Článek AIRTRN.13: Obchodní provoz

1. Strany si vzájemně udělí práva stanovená v odstavcích 2 až 7. Pro účely výkonu těchto práv se od leteckých dopravců stran nevyžaduje zachování místního sponzora.

2. Zástupci leteckých dopravců:

a) právo bez jakéhokoli omezení nebo diskriminace zřídit na území druhé strany kanceláře a zařízení leteckých dopravců nezbytné k poskytování služeb podle této hlavy;

b) aniž jsou dotčeny předpisy o bezpečnosti a o ochraně před protiprávními činy, nacházejí-li se takové kanceláře nebo zařízení na letišti, mohou podléhat omezením z důvodu nedostatku prostoru;

c) oprávnění pro letecké dopravce druhé strany v souladu s právními předpisy udělující strany vztahujícími se na vstup, pobyt a zaměstnání vyslat a udržovat na území strany udělující oprávnění řídicí, prodejní, technický, provozní a jiný odborný personál, který letecký dopravce oprávněně považuje za nezbytný k poskytování služeb letecké dopravy podle této hlavy. Jestliže se pro personál uvedený v tomto odstavci, včetně personálu vykonávajícího určité dočasné úkoly, vyžaduje pracovní povolení, zpracují strany žádosti o tato povolení rychle a v souladu s příslušnými právními předpisy.

3. Pozemní odbavení:

a) každá strana povolí leteckým dopravcům druhé strany, aby na jejím území vykonávali pozemní odbavování vlastními silami, a to bez jakýchkoli jiných omezení než omezení daných bezpečností a ochranou před protiprávními činy nebo jinak vyplývajících z fyzických či provozních omezení;

b) žádná strana nebude od leteckých dopravců druhé strany vyžadovat, aby si zvolili jednoho nebo více poskytovatelů služeb pozemního odbavení působících na trhu v souladu s právními předpisy strany, kde jsou služby poskytovány;

c) aniž je dotčeno písmeno a), jestliže právní předpisy strany jakkoli omezují volnou hospodářskou soutěž mezi poskytovateli služeb pozemního odbavení, zajistí tato strana, aby byly leteckým dopravcům druhé strany k dispozici všechny nezbytné služby pozemního

odstavování a byly poskytovány za podmínek, které nejsou méně příznivé než podmínky, za jakých jsou poskytovány jiným leteckým dopravcům.

4. Pokud jde o přidělování letištních časů, každá strana zajistí, aby její předpisy, pokyny a postupy pro přidělování letištních časů na letištích na jejím území byly uplatňovány transparentním, účinným a nediskriminačním způsobem a včas.
5. Místní výdaje a převod finančních prostředků a příjmů:
  - a) ustanovení dílu prvního hlavy IV [Pohyb kapitálu, platby, převody a dočasná ochranná opatření] se na záležitosti upravené touto hlavou použijí, aniž by byl dotčen článek AIRTRN.6 [Provozní oprávnění a technická povolení];
  - b) strany si vzájemně přiznají výhody stanovené v písmenech c) až e);
  - c) nákup a prodej letecké dopravy a souvisejících služeb leteckými dopravci stran může být dle uvážení daného leteckého dopravce denominován v librách šterlinků, odehrává-li se na území Spojeného království, nebo v měně daného členského státu, odehrává-li se na území členského státu;
  - d) leteckým dopravcům každé strany se povoluje hradit místní náklady dle vlastního uvážení v místní měně;
  - e) leteckým dopravcům každé strany se na jejich žádost povoluje příjmy z prodeje letecké dopravy a činností přímo souvisejících s leteckou dopravou získané na území druhé strany, mimo částek vydaných na místě, kdykoli a jakýmkoli způsobem převádět do země dle svého výběru. Směna a převod se povolují neprodleně bez jakýchkoli omezení či zdanění, jež se na ně vztahují, v tržním směnném kurzu platném pro běžné transakce a převody v den, kdy dopravce podá původní žádost o převod, a nepodléhají žádným poplatkům s výjimkou těch, jež si obvykle za takovou směnu a převod účtují banky.
6. Intermodální přeprava:
  - a) v oblasti přepravy cestujících se na poskytovatele povrchové dopravy nevztahují právní předpisy o letecké dopravě pouze z toho důvodu, že tato povrchová doprava je poskytována leteckým dopravcem pod jeho vlastním jménem;
  - b) s výhradou všech podmínek a požadavků stanovených v díle prvním hlavě II [Služby a investice] a jejích přílohách a v díle třetím hlavě I [Silniční přeprava zboží] a jejích přílohách mohou letečtí dopravci stran bez omezení používat ve spojení s mezinárodní leteckou dopravou jakoukoli povrchovou dopravu nákladu do nebo z jakýchkoli míst na území stran nebo třetích zemí, včetně dopravy na všechna uznaná mezinárodní letiště s celníci nebo z těchto letišť a případně včetně práva přepravovat náklad pod celní závěrou podle platných právních předpisů. Pro takový náklad, bez ohledu na to, zda se přepravuje pozemní nebo vzdušnou cestou, je zajištěn přístup k celním úřadům a celnímu odbavení na letišti. Letečtí dopravci se mohou rozhodnout, zda realizují povrchovou dopravu svými vlastními prostředky, nebo zda pro její zabezpečení využijí ujednání, včetně společného označování linek, s jinými povrchovými dopravci, včetně povrchových dopravců provozovaných jinými leteckými dopravci a nepřímých poskytovatelů nákladní letecké dopravy. Tyto intermodální služby nákladní letecké dopravy mohou být nabízeny za jednu paušální cenu kombinované letecké a povrchové dopravy za předpokladu, že zasilatelé jsou informováni o tom, jací poskytovatelé příslušnou dopravu zajišťují.

7. Pronájem:
- a) strany udělí leteckým dopravcům druhé strany právo poskytovat služby letecké dopravy v souladu s článkem AIRTRN.3 [Přepravní práva] všemi těmito způsoby:
    - i) s použitím letadla pronajatého bez posádky od jakéhokoli pronajímatele;
    - ii) v případě leteckých dopravců Spojeného království s použitím letadla pronajatého s posádkou od jiných leteckých dopravců stran;
    - iii) v případě leteckých dopravců Unie s použitím letadla pronajatého s posádkou od jiných leteckých dopravců Unie;
    - iv) s použitím letadla pronajatého s posádkou od jiných leteckých dopravců než leteckých dopravců uvedených v bodě ii), resp. iii) za předpokladu, že je pronájem odůvodněný mimořádnými potřebami, sezónními potřebami kapacity nebo provozními obtížemi nájemce a pronájem nepřesáhne dobu, která je nezbytně nutná k uspokojení uvedených potřeb nebo k překonání uvedených obtíží;
  - b) dotčené strany mohou vyžadovat, aby smlouvy o pronájmu schválily jejich příslušné orgány za účelem ověření souladu s podmínkami stanovenými v tomto odstavci a s platnými požadavky na bezpečnost a ochranu;
  - c) pokud však strana takové schválení požaduje, vynasnaží se urychlit schvalovací postupy a minimalizovat administrativní zátěž dotčených leteckých dopravců;
  - d) ustanoveními tohoto odstavce nejsou dotčeny právní předpisy strany, pokud jde o pronájem letadla leteckými dopravci této strany.

#### Článek AIRTRN.14: Daňová ustanovení

1. Letadla provozovaná v mezinárodní letecké dopravě leteckými dopravci jedné strany, jejich běžné vybavení, pohonné hmoty, maziva, spotřební provozní materiál, pozemní vybavení, náhradní díly (včetně motorů), palubní zásoby (obsahující zejména potraviny, nápoje, tabákové a jiné výrobky určené pro prodej cestujícím nebo k použití cestujícími v omezeném množství po dobu letu) a jiné předměty určené pro provoz či údržbu letadel zajišťujících mezinárodní leteckou dopravu nebo používané výhradně k těmto účelům jsou po příletu na území druhé strany na základě reciprocit a za předpokladu, že takové vybavení a zásoby zůstávají na palubě letadel, osvobozeny od všech dovozních omezení, daní z majetku a kapitálových poplatků, cel, spotřebních daní, poplatků za kontroly, daně z přidané hodnoty (DPH) nebo podobných nepřímých daní a podobných poplatků uložených vnitrostátními či místními orgány nebo Unií.
2. Na základě reciprocit je od daní, dávek, cel a jiných poplatků uvedených v odstavci 1 osvobozeno rovněž toto zboží:
  - a) palubní zásoby dovezené nebo získané na území strany a naložené v přiměřeném množství na palubu pro použití v odlétajícím letadle leteckého dopravce druhé strany zajišťující mezinárodní leteckou dopravu, i když mají být tyto zásoby spotřebovány během části letu probíhající nad uvedeným územím;



- b) pozemní vybavení a náhradní díly (včetně motorů) dovezené na území strany za účelem servisu, údržby nebo opravy letadla provozovaného v mezinárodní letecké dopravě leteckým dopravcem druhé strany;
  - c) maziva a spotřební provozní materiál s výjimkou pohonných hmot dovezené nebo získané na území jedné strany pro použití v letadle leteckého dopravce druhé strany zajišťujícím mezinárodní leteckou dopravu, i když mají být tyto zásoby spotřebovány během části letu probíhající nad uvedeným územím, a
  - d) tiskoviny podle celních právních předpisů každé strany dovezené nebo získané na území jedné strany a naložené na palubu pro použití v odlétajícím letadle leteckého dopravce druhé strany zajišťujícím mezinárodní leteckou dopravu, i když mají být tyto zásoby spotřebovány během části letu probíhající nad uvedeným územím.
3. Běžné vybavení letadel, jakož i materiál, zásoby a náhradní díly uvedené v odstavci 1 obvykle uchovávané na palubě letadla provozovaného leteckým dopravcem jedné ze stran mohou být vyloženy na území druhé strany pouze na základě povolení celních orgánů uvedené strany a může být požadováno, aby zůstaly pod dohledem nebo kontrolou uvedených orgánů až do doby, než budou znovu vyvezeny nebo s nimi bude jinak naloženo v souladu s celními předpisy.
4. Osvobození od cla, vnitrostátních spotřebních daní a podobných vnitrostátních poplatků podle tohoto článku se rovněž uplatní v případech, kdy letecký dopravce nebo letečtí dopravci jedné strany uzavřou s jiným leteckým dopravcem nebo leteckými dopravci, kteří využívají obdobná osvobození udělená druhou stranou, ujednání o zapůjčení nebo převodu předmětů uvedených v odstavci 1 a 2 na území druhé strany.
5. Žádné ustanovení této hlavy nebrání žádné straně uložit daně, dávky, cla či jiné poplatky za zboží prodávané za jiným účelem, než je spotřeba cestujícími na palubě na úseku letecké služby mezi dvěma místy na jejím území, na kterých je povolen nástup nebo výstup.
6. Zavazadla a náklad v přímém tranzitu přes území strany jsou osvobozeny od daní, cel, poplatků a jiných podobných dávek.
7. Může být požadováno, aby vybavení a zásoby uvedené v odstavci 2 podléhaly dozoru nebo kontrole příslušných orgánů.
8. Touto hlavou nejsou dotčena ustanovení stávajících platných úmluv mezi Spojeným královstvím a členskými státy o zamezení dvojímu zdanění příjmů a kapitálu.
9. Osvobození od cla, vnitrostátních spotřebních daní a podobných vnitrostátních poplatků se nevztahuje na poplatky založené na nákladech na služby poskytované leteckému dopravci nebo leteckým dopravcům strany na území druhé strany.

#### Článek AIRTRN.15: Poplatky za užívání

1. Poplatky, které může jedna strana uložit leteckým dopravcům druhé strany za užívání letových navigačních služeb a služeb řízení letového provozu, musí být vypočteny z nákladů a nesmí být diskriminační. V žádném případě nesmí být tyto poplatky za užívání leteckým dopravcům druhé strany vyměřovány za podmínek méně výhodných, než jsou nejvýhodnější podmínky přiznané jakémukoli jinému leteckému dopravci za obdobných okolností v okamžiku uplatnění.

2. Aniž je dotčen čl. AIRTRN.13 [Obchodní provoz] odst. 5, každá strana zajistí, aby poplatky jiné než poplatky uvedené v odstavci 1, které mohou být leteckým dopravcům druhé strany uloženy, byly spravedlivé, přiměřené, nebyly nespravedlivě diskriminační a byly spravedlivě rozvrženy mezi kategorie uživatelů. Poplatky za užívání uložené leteckým dopravcům druhé strany mohou odrážet, nikoliv však překračovat, celkové náklady na poskytování příslušných letištních zařízení a služeb, letištního zařízení a služeb na ochranu životního prostředí a zařízení a služeb pro ochranu letectví před protiprávními činy na letišti nebo v rámci systému letišť. Uvedené poplatky mohou zohledňovat přiměřenou návratnost aktiv po odpisech. Zařízení a služby, za jejichž užívání jsou vybírány poplatky, musí být poskytovány efektivním a hospodárným způsobem. V žádném případě nesmí být tyto poplatky za užívání leteckým dopravcům druhé strany vyměřovány za podmínek méně výhodných, než jsou nejvýhodnější podmínky přiznané jakémukoli jinému leteckému dopravci za obdobných okolností v okamžiku uplatnění.

3. V zájmu řádného uplatňování zásad stanovených v odstavcích 1 a 2 každá strana zajistí, aby se mezi příslušnými orgány nebo subjekty ukládajícími poplatky na jejím území a leteckými dopravci využívajícími předmětné služby a zařízení uskutečnily konzultace a aby si tyto orgány nebo subjekty a dopravci vyměňovali nezbytné informace. Každá strana zajistí, aby příslušné orgány ukládající poplatky poskytly včas uživatelům přiměřené informace o každém návrhu na změnu poplatků za užívání a umožnily jim vyjádřit před provedením změn své stanovisko.

#### Článek AIRTRN.16: Tarify

1. Strany leteckým dopravcům stran umožní, aby svobodně stanovovali tarify na základě spravedlivé hospodářské soutěže v souladu s touto hlavou.

2. Tarify leteckých dopravců stran nepodléhají schválení druhé strany.

#### Článek AIRTRN.17: Statistické údaje

1. Strany spolupracují v rámci specializovaného výboru pro leteckou dopravu za účelem usnadnění výměny statistických informací týkajících se letecké dopravy podle této hlavy.

2. Každá strana poskytne na požádání druhé straně na nediskriminačním základě dostupné statistiky týkající se leteckých služeb poskytovaných na základě této hlavy, které nejsou důvěrné, nejsou z obchodního hlediska citlivé, vyhovují právním předpisům obou stran a mohou být přiměřeně požadovány.

#### Článek AIRTRN.18: Bezpečnost letectví

1. Strany znovu potvrzují význam těsné spolupráce v oblasti bezpečnosti letectví.

2. Osvědčení o letové způsobilosti, osvědčení o způsobilosti a licence vydané nebo potvrzené jednou stranou, které jsou stále platné, uzná druhá strana a její příslušné úřady za platné pro účely provozování leteckých služeb dle této hlavy za předpokladu, že tato osvědčení nebo licence byly vydány nebo potvrzeny přinejmenším podle příslušných mezinárodních norem stanovených podle úmluvy a v souladu s nimi.

3. Každá strana může kdykoliv požádat o konzultace týkající se bezpečnostních norem a požadavků zachovávaných a uplatňovaných druhou stranou v oblastech, které se týkají leteckých zařízení, letové posádky, letadel a provozu letadel. Tyto konzultace se uskuteční do 30 dnů od podání žádosti.

4. Pokud po těchto konzultacích jedna strana zjistí, že druhá strana účinně nezachovává a neuplatňuje bezpečnostní normy a požadavky v oblastech uvedených v odstavci 2, které se alespoň rovnají minimálním normám stanoveným v dané době podle úmluvy, informuje o těchto zjištěních druhou stranu a uvede, jaké kroky považuje za nezbytné k dosažení souladu s minimálními normami, a druhá strana přijme vhodná nápravná opatření. Jestliže druhá strana vhodná nápravná opatření do patnácti dnů nebo v jiné dohodnuté lhůtě nepřijme, může dožadující strana zamítnout, zrušit, pozastavit, podmínit nebo omezit provozní oprávnění či technická povolení nebo jinak zamítnout, zrušit, pozastavit, podmínit nebo omezit provoz leteckých dopravců, kteří jsou pod bezpečnostním dohledem druhé strany.

5. Každé letadlo provozované leteckým dopravcem jedné strany, jeho jménem nebo na základě nájemní smlouvy může být na území druhé strany podrobeno prohlídce na odbavovací ploše za předpokladu, že prohlídka nezpůsobí nepřiměřené zpoždění v provozu letadla.

6. V důsledku prohlídky nebo série prohlídek na odbavovací ploše mohou vzniknout:

- a) vážné obavy, že letadlo nebo provoz letadla nesplňuje aktuální minimální normy stanovené podle úmluvy, nebo
- b) vážné obavy, že nejsou účinně dodržovány a prováděny aktuální bezpečnostní normy stanovené podle úmluvy.

Pokud strana, která provedla prohlídku nebo prohlídky na odbavovací ploše, zjistí důvody k vážným obavám dle písmene a) nebo b), uvědomí příslušné orgány druhé strany odpovědné za dohled nad bezpečností leteckého dopravce provozujícího dané letadlo a uvede, jaké kroky považuje za nezbytné k dosažení souladu s danými minimálními normami. Jestliže nejsou vhodná nápravná opatření přijata do patnácti dnů nebo v jiné dohodnuté lhůtě, může první strana zamítnout, zrušit, pozastavit, podmínit nebo omezit provozní oprávnění či technická povolení nebo jinak zamítnout, zrušit, pozastavit, podmínit nebo omezit provoz leteckého dopravce, který provozuje dané letadlo.

7. V případě, že je přístup k letadlu provozovanému leteckým dopravcem jedné strany za účelem provedení prohlídky na odbavovací ploše v souladu s odstavcem 5 zamítnut, je druhá strana oprávněna vyvodit vážné obavy podle odstavce 6 a postupovat v souladu s odstavcem 6.

8. Každá strana si vyhrazuje právo okamžitě zrušit, pozastavit nebo omezit provozní oprávnění nebo technická povolení nebo jinak pozastavit či omezit provoz leteckého dopravce nebo dopravců druhé strany, jestliže na základě prohlídky na odbavovací ploše, série prohlídek na odbavovací ploše, zamítnutí přístupu k provedení prohlídky na odbavovací ploše, konzultace nebo z jiného důvodu dojde k závěru, že je naprosto nutné podniknout okamžité kroky k zajištění bezpečnosti provozu leteckého dopravce. Strana, která přijme tato opatření, o nich urychleně informuje druhou stranu a svá opatření odůvodní.

9. Jakékoliv opatření přijaté jednou ze stran podle odstavců 4, 6 nebo 8 musí být zrušeno, jakmile pominou důvody, které vedly k jeho přijetí.

10. Jestliže některá ze stran přijala opatření podle odstavců 4, 6 nebo 8 a došlo ke sporu, může strana využít rozhodčí řízení podle článku INST.14 [Rozhodčí řízení], aniž by předtím využila konzultací podle článku INST.13 [Konzultace]. Rozhodčí tribunál považuje tuto záležitost za naléhavý případ pro účely článku INST.19 [Zrychlené řízení]. Na žádost žalující strany může rozhodčí tribunál až do svého konečného rozhodnutí nařídit prozatímní nápravná opatření, včetně změny nebo pozastavení opatření přijatých kteroukoli ze stran dle tohoto článku.

## Článek AIRTRN.19: Ochrana letectví před protiprávními činy

1. Strany si na požádání vzájemně poskytnou veškerou nutnou pomoc s cílem čelit jakékoli hrozbě pro ochranu civilního letectví, včetně zabránění protiprávnímu zmocnění se civilních letadel a jiným protiprávním činům ohrožujícím bezpečnost těchto letadel, jejich cestujících, posádky, letišť a leteckých navigačních zařízení, a jakékoli jiné hrozbě pro bezpečnost civilního letectví.
2. Strany ve svých vzájemných vztazích jednají v souladu s normami ochrany letectví před protiprávními činy stanovenými ICAO. Vyžadují, aby provozovatelé letadel zapsaných v jejich rejstříku a provozovatelé letišť na jejich území jednali přinejmenším v souladu s těmito normami ochrany letectví před protiprávními činy. Každá strana poskytne druhé straně na požádání informace o jakémkoli rozdílu mezi jejími právními předpisy a postupy a normami ochrany letectví uvedenými v tomto odstavci. Každá strana může za účelem projednání těchto rozdílů kdykoli požádat druhou stranu o bezodkladnou konzultaci.
3. Každá strana zajistí, aby na jejím území byla účinným způsobem uplatňována opatření k ochraně civilního letectví před protiprávními činy, mimo jiné detekční kontroly cestujících a jejich kabinových zavazadel, detekční kontroly zapsaných zavazadel, prohlídka a bezpečnostní kontroly jiných osob než cestujících včetně posádky, jakož i předmětů, které převážejí, prohlídka a bezpečnostní kontroly nákladu, pošty, palubních zásob a letištních dodávek, jakož i kontrola přístupu do neveřejných prostor letiště a do vyhrazených bezpečnostních prostor. Každá strana souhlasí s tím, že je nutno dodržovat ustanovení druhé strany o ochraně před protiprávními činy, která se týkají příletu či odletu letadla na/z území této strany nebo provozu letadla na jejím území.
4. Strany usilují o maximální spolupráci v záležitostech ochrany letectví před protiprávními činy, výměnu informací o hrozbách, zranitelnosti a rizicích v souladu se vzájemnou dohodou o vhodných opatřeních pro bezpečný přenos, využití, uchování a likvidaci utajovaných informací, projednávání a sdílení osvědčených postupů a výkonnostních a detekčních norem pro bezpečnostní vybavení, osvědčených postupů a výsledků v oblasti dodržování právních předpisů a v jakékoliv další oblasti, kterou strany určí. Zejména strany usilují o navázání a udržení ujednání o spolupráci mezi technickými odborníky v oblasti rozvoje a uznávání norem ochrany letectví před protiprávními činy s cílem usnadnit takovou spolupráci, omezit duplicitu správních opatření a podpořit včasné oznamování a předběžné projednávání nových bezpečnostních iniciativ a požadavků.
5. Každá strana zpřístupní druhé straně na požádání výsledky auditů provedených ICAO a nápravná opatření, která auditovaný stát přijal, a to v souladu se vzájemnou dohodou o vhodných opatřeních pro bezpečný přenos, využití, uchování a likvidaci takových informací.
6. Strany se dohodly na spolupráci na bezpečnostních prohlídkách, které provádějí na území druhé strany, a to formou zřízení mechanismů včetně správních ujednání pro vzájemnou výměnu informací o výsledcích bezpečnostních prohlídek. Strany se dohodly, že budou posuzovat kladně žádosti o účast v roli pozorovatele na bezpečnostních prohlídkách prováděných druhou stranou.
7. Strana může v souladu s odstavcem 9 a plně s ohledem a vzájemným respektem k suverenitě druhé strany přijmout bezpečnostní opatření pro vstup na své území. Pokud je to možné, zohlední uvedená strana bezpečnostní opatření, která již uplatňuje druhá strana, a také její případné názory. Každá strana uznává, že tento článek neomezuje právo strany odmítnout vstup jakéhokoli letu nebo letů, které považuje za hrozbu pro svoji bezpečnost, na své území.
8. Strana může přijmout mimořádná opatření k odvrácení konkrétní hrozby pro svoji bezpečnost. Tato opatření neprodleně oznámí druhé straně. Aniž je dotčena potřeba přijmout

okamžitá opatření k zajištění ochrany letectví před protiprávními činy, při zvažování bezpečnostních opatření každá strana vyhodnotí možné nepříznivé dopady na mezinárodní leteckou dopravu, a pokud neexistují žádná právní omezení, zohlední tyto dopady při svém rozhodování o tom, jaká opatření jsou k řešení dané bezpečnostní hrozby potřebná a vhodná.

9. V souvislosti s leteckými službami směřujícími na její území není strana oprávněna požadovat, aby byla bezpečnostní opatření prováděna na území druhé strany. Má-li strana za to, že konkrétní hrozba naléhavě vyžaduje kromě opatření již zavedených na území druhé strany ještě dočasná opatření, sdělí druhé straně podrobnosti o dané hrozbě, v rozsahu odpovídajícím nutnosti chránit bezpečnostní informace, a navrhovaná opatření. Druhá strana takový návrh vstřícně posoudí a může rozhodnout, že zavede další opatření, jež uzná za nutná. Daná opatření budou přiměřená a časově omezená.

10. Dojde-li k protiprávnímu zmocnění se civilního letadla nebo jiným protiprávním činům namířeným proti bezpečnosti letadla, cestujících, posádky, letišť či leteckých navigačních zařízení nebo vyvstane-li hrozba takové události, pomáhají si strany vzájemně usnadněním komunikace a prostřednictvím jiných odpovídajících opatření, jejichž cílem je rychle a bezpečně tuto událost nebo hrozbu ukončit.

11. Každá strana přijme všechna opatření, která považuje za proveditelná, aby zajistila, že letadlo, které je předmětem protiprávního zmocnění či jiného protiprávního činu a které se nachází na zemi na jejím území, bylo zadrženo na zemi s výjimkou případů, kdy je jeho odlet vynucen prvořadou povinností chránit lidské životy. V rámci možností se tato opatření přijímají na základě vzájemné konzultace.

12. Má-li strana oprávněný důvod domnívat se, že druhá strana nedodržela ustanovení tohoto článku, požádá tato strana o okamžité konzultace s druhou stranou. Konzultace začnou do 30 dní od obdržení takové žádosti. Pokud není do 15 dnů nebo v jiné dohodnuté lhůtě od data žádosti dosaženo uspokojivé dohody, je to pro stranu, která požádala o konzultace, důvodem, aby přistoupila k zamítnutí, zrušení, pozastavení, podmínění nebo omezení provozního oprávnění či technických povolení leteckého dopravce či leteckých dopravců druhé strany s cílem zajistit soulad s ustanoveními tohoto článku. Vyžaduje-li to mimořádná situace, nebo aby se zabránilo trvání nesouladu s tímto článkem, může strana před uplynutím patnáctidenní lhůty uvedené v tomto odstavci přijmout prozatímní opatření.

13. Jakákoli opatření přijatá v souladu s odstavcem 8 se zruší, jakmile daná strana dojde k závěru, že opatření již není nutné, nebo pokud bylo opatření nahrazeno jinými kroky s cílem hrozbu zmírnit. Jakákoli opatření přijatá v souladu s odstavcem 12 se zruší, jakmile druhá strana splní ustanovení tohoto článku. Jakákoli opatření přijatá v souladu s odstavcem 8 nebo 12 lze zrušit po vzájemné dohodě obou stran.

14. Jestliže byla přijata opatření v souladu s odstavci 7, 8, 9 nebo 12, může strana využít ustanovení o řešení sporů v části šesté hlavě I [Řešení sporů]. Rozhodčí tribunál považuje tuto záležitost za naléhavý případ pro účely článku INST.19 [Zrychlené řízení].

#### Článek AIRTRN.20: Uspořádání letového provozu

1. Strany a jejich příslušné orgány a poskytovatelé letových navigačních služeb vzájemně spolupracují tak, aby přispívali k bezpečnému a účinnému fungování letového provozu v Evropě. Strany usilují o interoperabilitu mezi svými poskytovateli služeb.

2. Strany se dohodly na spolupráci ve věcech týkajících se výkonnosti a zpoplatňování letových navigačních služeb a funkcí sítě s cílem optimalizovat celkovou efektivitu letů, snížit náklady, minimalizovat dopad na životní prostředí a zvýšit bezpečnost a kapacitu toků letového provozu mezi svými stávajícími systémy uspořádání letového provozu.

3. Strany se dohodly, že budou podporovat spolupráci mezi svými poskytovateli letových navigačních služeb za účelem výměny letových údajů a koordinace toků letového provozu s cílem optimalizovat efektivitu letů, aby se zlepšila předvídatelnost, přesnost a kontinuita letového provozu.

4. Strany se dohodly, že budou spolupracovat na programech modernizace uspořádání letového provozu, včetně výzkumu, rozvoje a zavádění, a že budou podporovat vzájemnou účast na validačních a demonstračních činnostech s cílem zajistit globální interoperabilitu.

#### Článek AIRTRN.21: Odpovědnost leteckého dopravce

Strany znovu potvrzují své závazky podle Úmluvy o sjednocení některých pravidel o mezinárodní letecké přepravě, uzavřené v Montrealu dne 28. května 1999 (Montrealská úmluva).

#### Článek AIRTRN.22: Ochrana spotřebitele

1. Strany mají společný cíl dosáhnout vysoké úrovně ochrany spotřebitele a budou za tím účelem spolupracovat.

2. Strany zajistí, aby byla zavedena účinná a nediskriminační opatření k ochraně zájmů spotřebitelů v letecké dopravě. Opatření zahrnují přiměřený přístup k informacím, pomoc, a to i pro osoby se zdravotním postižením a osoby s omezenou schopností pohybu a orientace, proplacení výdajů a případně náhradu škody za odepření nástupu na palubu, zrušení nebo zpoždění letu a efektivní postupy vyřizování stížností.

3. Strany vzájemně konzultují veškeré záležitosti týkající se ochrany spotřebitele a plánovaných opatření v této oblasti.

#### Článek AIRTRN.23: Vztah k jiným dohodám

1. Tato dohoda nahrazuje dřívější dohody a ujednání mezi Spojeným královstvím a členskými státy týkající se předmětu této hlavy v rozsahu, v jakém nebyly nahrazeny právem Unie.

2. Spojené království a jednotlivé členské státy si nesmí vzájemně udělit jiná práva související s leteckou dopravou na jejich území, z nich nebo v rámci nich, než jsou práva výslovně stanovená v této hlavě, s výjimkou práv stanovených v čl. AIRTRN.3 [Přepravní práva] odst. 4 a 9.

3. Pokud strany přistoupí k mnohostranné dohodě nebo se připojí k rozhodnutí ICAO nebo jiné mezinárodní organizace, které se týká záležitostí, na něž se vztahuje tato hlava, vedou ve specializovaném výboru pro leteckou dopravu konzultace s cílem stanovit, zda by tato hlava měla být s ohledem na tento vývoj revidována.

4. Žádným ustanovením této hlavy není dotčena platnost a uplatňování stávajících a budoucích dohod mezi členskými státy a Spojeným královstvím, pokud jde o území pod jejich svrchovaností, na něž se nevztahuje článek FINPROV.1 [Územní působnost].

5. Žádným ustanovením této hlavy nejsou dotčena práva Spojeného království a členských států vyplývající z Mnohostranné dohody o obchodních právech nepravidelných leteckých služeb v Evropě podepsané dne 30. dubna 1956 v Paříži, jež překračují rozsah práv stanovených v této hlavě.

#### Článek AIRTRN.24: Pozastavení a vypovězení

1. Pozastavení této hlavy, ať už úplné nebo částečné, podle článku INST.24 [Dočasná nápravná opatření] lze uplatnit nejdříve od prvního dne běžné letecké sezóny Mezinárodního sdružení leteckých dopravců (IATA) následující po sezóně, v níž bylo pozastavení oznámeno.

2. Při vypovězení této dohody podle článku FINPROV.8 [Vypovězení] nebo při vypovězení této hlavy podle článku AIRTRN.25 [Vypovězení této hlavy] nebo článku OTH.10 [Vypovězení části druhé] nebo článku FISH.17 [Vypovězení] zůstávají ustanovení, která upravují záležitosti spadající do oblasti působnosti této hlavy, v platnosti i po datu pozbytí platnosti uvedeném v článku FINPROV.8 [Vypovězení] nebo článku AIRTRN.25 [Vypovězení této hlavy] nebo článku OTH.10 [Vypovězení části druhé] nebo článku FISH.17 [Vypovězení], a to až do konce letecké sezóny IATA běžící k danému datu.

3. Strana, která zcela nebo částečně pozastaví tuto hlavu nebo vypoví tuto dohodu nebo tuto hlavu, o tom informuje ICAO.

#### Článek AIRTRN.25: Vypovězení této hlavy

Aniž je dotčen článek FINPROV.8 [Vypovězení], článek OTH.10 [Vypovězení části druhé] a článek FISH.17 [Vypovězení], může každá strana tuto hlavu kdykoli vypovědět písemným oznámením diplomatickou cestou. V takovém případě tato hlava pozbývá platnosti prvním dnem devátého měsíce následujícího po dni oznámení.

#### Článek AIRTRN.26: Registrace dohody

Tato dohoda a všechny její změny se v míře, v jaké je to relevantní, zaregistrují u ICAO v souladu s článkem 83 úmluvy.

## HLAVA II: BEZPEČNOST LETECTVÍ

### Článek AVSAF.1: Cíle

Cílem této hlavy je:

- (a) umožnit vzájemné uznávání zjištění shody provedených nebo osvědčení vydaných příslušnými úřady nebo schválenými organizacemi kterékoli strany, jak je stanoveno v přílohách této hlavy;
- (b) podporovat spolupráci směřující k vysoké úrovni bezpečnosti civilního letectví a slučitelnosti s životním prostředím;
- (c) usnadnit nadnárodní rozměr odvětví civilního letectví;
- (d) usnadňovat a podporovat volný tok výrobků a služeb civilní letecké techniky.

### Článek AVSAF.2: Definice

Pro účely této hlavy se rozumí:

- (a) „schválenou organizací“ jakákoli právnická osoba, již příslušný úřad některé ze stran osvědčil k výkonu práv souvisejících s oblastí působnosti této hlavy;
- (b) „osvědčením“ jakékoli schválení, průkaz způsobilosti nebo jiný doklad vydaný jako forma uznání shody, že výrobek civilní letecké techniky, organizace nebo právnická či fyzická osoba splňuje příslušné požadavky stanovené právními předpisy strany;
- (c) „výrobkem civilní letecké techniky“ jakékoli civilní letadlo, letadlový motor či letadlová vrtule nebo podsestava, zařízení, část nebo součást, které do nich jsou nebo mají být zabudovány;
- (d) „příslušným úřadem“ agentura Unie, orgán veřejné správy nebo subjekt veřejné správy odpovědný za bezpečnost civilního letectví, jež strana pro účely této hlavy určila k výkonu následujících funkcí:
  - (i) posuzovat soulad výrobků civilní letecké techniky, organizací, zařízení, provozů a služeb podléhajících jeho dohledu s příslušnými požadavky stanovenými právními a správními předpisy této strany;
  - (ii) sledovat udržování souladu s těmito požadavky a
  - (iii) přijímat opatření k prosazení souladu s těmito požadavky;
- (e) „zjištěním shody“ shledání souladu s příslušnými požadavky stanovenými právními předpisy strany na základě takových opatření, jako jsou zkoušky, prohlídky, osvědčení, schválení a sledování;
- (f) „sledováním“ pravidelný dozor příslušného úřadu strany za účelem zjištění udržování souladu s příslušnými požadavky stanovenými právními předpisy této strany
- (g) „technickým zástupcem“ v případě Unie Agentura Evropské unie pro bezpečnost letectví (EASA) nebo její nástupce a v případě Spojeného království Úřad pro civilní letectví Spojeného království (United Kingdom Civil Aviation Authority, CAA) nebo jeho nástupce; a



- (h) „úmluvou“ Úmluva o mezinárodním civilním letectví, podepsaná v Chicagu dne 7. prosince 1944, která zahrnuje:
- (i) všechny změny, které vstoupily v platnost podle čl. 94 písm. a) úmluvy a byly ratifikovány Spojeným královstvím i dotčeným členským státem nebo členskými státy, jichž se daná otázka týká, a
  - (ii) všechny přílohy nebo jejich změny přijaté podle článku 90 úmluvy, pokud je taková příloha či změna v dané době účinná pro Spojené království a dotčený členský stát nebo dotčené členské státy, jichž se daná otázka týká.

#### Článek AVSAF.3: Rozsah a provádění

1. Strany mohou spolupracovat v těchto oblastech:
  - (a) osvědčení letové způsobilosti a sledování výrobků civilní letecké techniky;
  - (b) environmentální osvědčení a zkoušení výrobků civilní letecké techniky;
  - (c) osvědčení návrhů a výroby a sledování projekčních a výrobních organizací;
  - (d) osvědčení a sledování organizací údržby;
  - (e) vydávání průkazů způsobilosti personálu a výcvik personálu;
  - (f) hodnocení osvědčení letových simulátorů;
  - (g) provoz letadel;
  - (h) uspořádání letového provozu a letové navigační služby a
  - (i) další oblasti související s bezpečností letectví dle příloh úmluvy.
2. Rozsah působnosti této hlavy se stanoví prostřednictvím příloh pokrývajících jednotlivé oblasti spolupráce uvedené v odstavci 1.
3. Specializovaný výbor pro bezpečnost letectví může přijmout přílohy uvedené v odstavci 2, pouze pokud obě strany dospěly k závěru, že normy, pravidla, praxe, postupy a systémy druhé strany v oblasti civilního letectví zajišťují dostatečně rovnocennou úroveň bezpečnosti na to, aby bylo možné uznávat zjištění shody nebo osvědčení vydaná jejími příslušnými úřady nebo organizacemi schválenými daným příslušným úřadem.
4. Každá příloha uvedená v odstavci 2 popisuje podmínky a způsoby vzájemného uznávání zjištění shody a osvědčení, a je-li to nezbytné, přechodná ustanovení.
5. Techničtí zástupci vypracují ke každé příloze technické prováděcí postupy. Technické rozdíly mezi normami, pravidly, praxí, postupy a systémy stran v oblasti civilního letectví se řeší v přílohách uvedených v odstavci 2 a prováděcích postupech.

#### Článek AVSAF.4: Obecné povinnosti

1. Každá strana uzná zjištění shody nebo osvědčení vydaná příslušnými úřady nebo schválenými organizacemi druhé strany v souladu s podmínkami stanovenými v přílohách uvedených v čl. AVSAF.3 [Rozsah a provádění] odst. 2.
2. Žádné ustanovení této hlavy nezakládá vzájemné uznání norem nebo technických předpisů stran.
3. Každá strana zajistí, aby její příslušné úřady byly nepřetržitě schopny plnit své povinnosti podle této hlavy.

#### Článek AVSAF.5: Zachování regulatorní pravomoci

Žádné ustanovení této hlavy nelze vykládat tak, že omezuje pravomoc některé ze stran stanovovat svými zákonnými, regulačními a správními opatřeními úroveň ochrany, kterou považuje za vhodnou z hlediska bezpečnosti a životního prostředí.

#### Článek AVSAF.6: Ochranná opatření

1. Každá strana může přijmout jakákoli vhodná a okamžitá opatření, má-li opodstatněný důvod domnívat se, že určitý výrobek civilní letecké techniky, služba nebo činnost spadající do oblasti působnosti této hlavy může ohrozit bezpečnost nebo životní prostředí, nespĺňovat její příslušná zákonná, regulační a správní opatření nebo jinak nespĺňovat některý z požadavků stanovených v příslušné příloze této hlavy.
2. Pokud některá ze stran přijme opatření podle odstavce 1, informuje o tom do 15 pracovních dnů písemně s uvedením důvodů druhou stranu.

#### Článek AVSAF.7: Komunikace

1. Strany určí kontaktní místo pro komunikaci v souvislosti s prováděním této hlavy a vzájemně si je oznámí. Veškerá taková komunikace probíhá v anglickém jazyce.
2. Strany si vzájemně předají seznam příslušných úřadů a poté si vždy, kdy to bude nutné, předají aktualizovaný seznam.

#### Článek AVSAF.8: Transparentnost, regulační spolupráce a vzájemná pomoc

1. Každá strana zajistí, aby druhá strana byla průběžně informována o jejích právních předpisech souvisejících s touto hlavou a o veškerých významných změnách těchto předpisů.
2. Strany se navzájem v co nejširším rozsahu informují o navrhovaných významných revizích svých příslušných právních předpisů, norem a požadavků a svých systémů pro vydávání osvědčení, pokud tyto revize mohou mít dopad na tuto hlavu. Strany si v co nejširším rozsahu umožní připomínkovat tyto změny a řádně k takovým připomínkám přihlížejí.
3. Za účelem prošetření a vyřešení konkrétních otázek souvisejících s bezpečností mohou příslušné úřady jedné strany umožnit příslušným úřadům druhé strany podílet se jako pozorovatelé na činnostech druhé strany v oblasti dohledu, jak je stanoveno v příslušné příloze této hlavy.

4. Pro účely sledování a kontrol jsou, je-li to nezbytné, příslušné úřady jedné strany nápomocny příslušným úřadům druhé strany s cílem poskytnout neomezený přístup k regulovaným subjektům spadajícím pod dohled druhé strany.

5. Pro zajištění trvalé důvěry jedné strany ve spolehlivost procesů zjišťování shody druhé strany se může technický zástupce jedné strany podílet jako pozorovatel na činnostech druhé strany v oblasti dohledu, a to v souladu s postupy stanovenými v přílohách této hlavy. Toto podílení se nesmí představovat systematickou účast na činnostech druhé strany v oblasti dohledu.

#### Článek AVSAF.9: Výměna bezpečnostních informací

Aniž je dotčen článek AVSAF.11 [Důvěrnost a ochrana údajů a informací], a s výhradou platných ustanovení svých právních předpisů si strany:

- (a) na žádost a včas navzájem poskytují informace, jež mají k dispozici jejich techničtí zástupci a jež se týkají nehod, závažných incidentů nebo událostí v souvislosti s výrobky civilní letecké techniky, službami nebo činnostmi, na něž se vztahují přílohy této hlavy, a
- (b) vyměňují jiné bezpečnostní informace podle dohody technických zástupců.

#### Článek AVSAF.10: Spolupráce při prosazování práva

Strany si prostřednictvím svých technických zástupců nebo příslušných úřadů na žádost a s výhradou příslušných právních předpisů, jakož i dostupnosti požadovaných zdrojů poskytují vzájemnou spolupráci a pomoc při vyšetřování nebo opatřeních k prosazování práva v souvislosti s jakýmkoli údajným porušením nebo podezřením na porušení právních předpisů, jež spadají do oblasti působnosti této hlavy. Každá ze stran kromě toho ihned vyrozumí druhou stranu o jakémkoli vyšetřování, které se dotýká vzájemných zájmů.

#### Článek AVSAF.11: Důvěrnost a ochrana údajů a informací

1. Každá strana v souladu se svými právními předpisy zachová důvěrnost údajů a informací obdržných od druhé strany na základě této hlavy. Strana, která takové údaje a informace obdrží, je smí použít jen pro účely této hlavy.
2. S výhradou svých příslušných právních předpisů strany zejména nesdělí žádné třetí straně, včetně veřejnosti, ani nepovolí svým příslušným úřadům sdělit žádné třetí straně, včetně veřejnosti, žádné údaje ani informace obdržené od druhé strany na základě této hlavy, které představují obchodní tajemství, duševní vlastnictví, důvěrné obchodní nebo finanční informace, údaje, jež jsou předmětem průmyslového vlastnictví, ani informace týkající se probíhajícího šetření. Za tímto účelem se tyto údaje a informace považují za důvěrné.
3. Strana nebo příslušný úřad strany může při poskytnutí údajů nebo informací druhé straně nebo příslušnému úřadu druhé strany určit, které údaje nebo informace považuje za důvěrné, a které proto nemají být zveřejněny. V takovém případě strana nebo její příslušný úřad takové údaje nebo informace jasně označí jako důvěrné.
4. Pokud jedna strana nesouhlasí s určením druhou stranou nebo příslušným úřadem druhé strany podle odstavce 3, může za účelem vyřešení této otázky požádat o konzultace s druhou stranou.

5. Každá strana přijme veškerá přiměřená opatření, která jsou nezbytná k ochraně údajů a informací obdržených na základě této hlavy před neoprávněným zveřejněním.

6. Strana, která od druhé strany obdrží údaje a informace podle této hlavy, nezískává jejich obdržetím od druhé strany k těmto údajům a informacím vlastnická práva.

#### Článek AVSAF.12: Přijetí a změny příloh této hlavy

Specializovaný výbor pro bezpečnost letectví může změnit PŘÍLOHU AVSAF-1 [Osvědčování letové způsobilosti a ochrany životního prostředí] této hlavy, přijmout nebo změnit přílohy v souladu s čl. AVSAF.3 [Rozsah a provádění] odst. 2 a zrušit jakoukoli přílohu.

#### Článek AVSAF.13: Krytí nákladů

Každá strana se vynasnaží zajistit, aby poplatky uložené stranou nebo jejím technickým zástupcem právnické nebo fyzické osobě, na jejíž činnosti se vztahuje tato hlava, byly spravedlivé, přiměřené a úměrné poskytnutým službám a aby nepředstavovaly překážku obchodu.

#### Článek AVSAF.14: Jiné dohody a předchozí ujednání

1. Po vstupu této dohody v platnost nahradí tato hlava veškeré dvoustranné dohody nebo ujednání v oblasti bezpečnosti letectví uzavřené mezi Spojeným královstvím a členskými státy s ohledem na veškeré záležitosti, na něž se tato hlava vztahuje a jež byly provedeny v souladu s článkem AVSAF.3 [Rozsah a provádění].

2. Techničtí zástupci přijmou nezbytná opatření k revidování nebo případně k ukončení předchozích ujednání mezi nimi.

3. S výhradou odstavců 1 a 2 nejsou žádným ustanovením této hlavy dotčena práva a povinnosti stran vyplývající z jakékoli jiné mezinárodní dohody.

#### Článek AVSAF.15: Pozastavení povinnosti vzájemného uznávání

1. Strana má právo pozastavit zcela nebo částečně svou povinnost uznávání podle čl. AVSAF.4 [Obecné povinnosti] odst. 1, pokud druhá strana závažně poruší své povinnosti podle této hlavy.

2. Před uplatněním svého práva pozastavit svou povinnost uznávání strana požádá o konzultace s cílem domoci se nápravných opatření druhé strany. Během konzultací strany ve vhodných případech zváží účinky pozastavení.

3. Práva podle tohoto článku se uplatní pouze tehdy, pokud druhá strana nepřijme nápravná opatření ve vhodné lhůtě po konzultacích. Pokud strana uplatní práva podle tohoto článku, oznámí písemně druhé straně svůj úmysl pozastavit povinnost uznávání s uvedením důvodů pro takové pozastavení.

4. Pozastavení nabývá účinku 30 dní od dne oznámení, pokud ještě před uplynutím této lhůty strana, která pozastavení iniciovala, druhé straně písemně neoznámí, že své oznámení stahuje.

5. Pozastavení nemá vliv na platnost zjištění shody provedených a osvědčení vydaných příslušnými úřady nebo schválenými organizacemi druhé strany přede dnem, kdy pozastavení nabylo účinku. Jakékoli takové pozastavení, které nabylo účinku, může být ihned zrušeno výměnou diplomatických nót v tomto smyslu mezi stranami.

#### Článek AVSAF.16: Vypovězení této hlavy

Aniž je dotčen článek FINPROV.8 [Vypovězení], článek OTH.10 [Vypovězení části druhé] a článek FISH.17 [Vypovězení], může každá strana tuto hlavu kdykoli vypovědět písemným oznámením diplomatickou cestou. V takovém případě tato hlava pozbývá platnosti prvním dnem devátého měsíce následujícího po dni oznámení.

DÍL TŘETÍ: SILNIČNÍ DOPRAVA  
HLAVA I: SILNIČNÍ PŘEPRAVA ZBOŽÍ

Článek ROAD.1: Cíl

1. Cílem této hlavy je zajistit s ohledem na silniční přepravu zboží trvalé propojení mezi územími stran, na jejich území a přes ně a stanovit pravidla takové přepravy.
2. Strany se dohodly, že při uplatňování této hlavy nebudou přijímat diskriminační opatření.
3. Žádným ustanovením této hlavy není dotčena silniční přeprava zboží na území jedné ze stran provozovaná podnikatelem v silniční nákladní dopravě se sídlem na tomto území.

Článek ROAD.2: Oblast působnosti

1. Tato hlava se vztahuje na komerční silniční přepravu zboží provozovanou mezi územími stran, na jejich území a přes ně a není jí dotčeno uplatňování pravidel zavedených Evropskou konferencí ministrů dopravy.
2. Silniční přeprava zboží, za niž není poskytována žádná přímá ani nepřímá odměna a z níž řidiči vozidla ani jiné osobě neplyne žádný přímý ani nepřímý příjem a která není spojena s profesní činností, se považuje za přepravu věcí pro nekomerční účely.

Článek ROAD.3: Definice

Pro účely této hlavy a nad rámec definic stanovených v části druhé [Služby a investice] dílu prvním hlavě II kapitole první článku [SERVIN 1.2] [Definice] se rozumí:

- (a) „vozidlem“ samostatné motorové vozidlo registrované na území některé ze stran nebo souprava vozidel, u které je motorové vozidlo registrováno na území některé ze stran, pokud jsou využívány výlučně k přepravě zboží;
- (b) „provozovatelem silniční nákladní dopravy“ jakákoli fyzická nebo právnická osoba, která se zabývá přepravou zboží pro obchodní účely prostřednictvím vozidla;
- (c) „provozovatelem silniční nákladní dopravy strany“ provozovatel silniční přepravy zboží, který je právnickou osobou usazenou na území strany nebo fyzickou osobou strany;
- (d) „stranou usazení“ strana, v níž je provozovatel silniční nákladní dopravy usazen;
- (e) „řidičem“ osoba, která i jen po krátkou dobu řídí dané vozidlo nebo je ve vozidle, aby v rámci svých povinností byla v případě potřeby k dispozici pro řízení;
- (f) „tranzitem“ pohyb vozidel přes území strany bez nakládky nebo vykládky zboží;
- (g) „regulačními opatřeními“:
  - (i) v případě Unie:
    - (A) nařízení a směrnice, jak je stanoveno v článku 288 Smlouvy o fungování Evropské unie (SFEU), a

- (B) prováděcí akty a akty v přenesené pravomoci, jak je stanoveno v člancích 290 a 291 SFEU, a

ii) v případě Spojeného království:

- (A) primární právní předpisy a
- (B) sekundární právní předpisy.

Článek ROAD.4 Přeprava zboží mezi územími stran, na nich a přes ně

1. Jsou-li splněny podmínky odstavce 2, provozovatelé silniční nákladní dopravy strany mohou uskutečňovat:

- (a) jízdy vozidlem s nákladem z území strany usazení na území druhé strany a naopak, s průjezdem nebo bez průjezdu územím třetí země;
- (b) jízdy vozidlem s nákladem z území strany usazení na území téže strany s průjezdem přes území druhé strany;
- (c) jízdy vozidlem s nákladem z území strany usazení s průjezdem přes území druhé strany;
- (d) jízdy vozidlem bez nákladu ve spojení s jízdami uvedenými v písmenech a) až c).

2. Provozovatelé silniční nákladní dopravy strany mohou uskutečnit cestu uvedenou v odstavci 1, pouze pokud:

- (a) jsou držiteli platné licence vydané v souladu s článkem ROAD.5 [Požadavky na provozovatele silniční nákladní dopravy], s výjimkou případů uvedených v článku ROAD.6 [Výjimky z licenčních požadavků], a
- (b) cestu uskutečňuje řidič, který je držitelem osvědčení o odborné způsobilosti v souladu s čl. ROAD.7 [Požadavky na řidiče] odst. 1.

3. S výhradou odstavce 6, a jsou-li splněny podmínky odstavce 2, mohou provozovatelé silniční nákladní dopravy Spojeného království uskutečnit až dvě jízdy s nákladem z jednoho členského státu do jiného členského státu, aniž by se vrátili na území Spojeného království, pokud takové jízdy následují po jízdě z území Spojeného království povolené podle odst. 1 písm. a).

4. Aniž je dotčen odstavec 5, s výhradou odstavce 6 a jsou-li splněny podmínky odstavce 2, mohou provozovatelé silniční nákladní dopravy Spojeného království uskutečnit jednu jízdu s nákladem na území členského státu, pokud taková jízda:

- (a) následuje po jízdě z území Spojeného království povolené podle odst. 1 písm. a) a
- (b) je uskutečněna do sedmi dnů od vyložení zboží přepravovaného při jízdě podle písmene a) na území daného členského státu.

5. S výhradou odstavce 6 a jsou-li splněny podmínky odstavce 2, mohou provozovatelé silniční nákladní dopravy Spojeného království usazení v Severním Irsku uskutečnit až dvě jízdy s nákladem v rámci území Irska, pokud takové jízdy:

- (a) následují po jízdě z území Severního Irsku povolené podle odst. 1 písm. a) a
- (b) jsou uskutečněny do sedmi dnů od vyložení zboží přepravovaného při jízdě podle písmene a) na území Irsku.

6. Provozovatelé silniční nákladní dopravy Spojeného království mohou před návratem na území Spojeného království uskutečnit nejvýše dvě jízdy na území Unie podle odstavců 3, 4 a 5.

7. Jsou-li splněny podmínky odstavce 2, provozovatelé silniční nákladní dopravy Unie mohou uskutečnit až dvě jízdy s nákladem v rámci území Spojeného království, pokud takové jízdy:

- (a) následují po jízdě z území Unie povolené podle odst. 1 písm. a) a
- (b) jsou uskutečněny do sedmi dnů od vyložení zboží přepravovaného při jízdě podle písmene a) na území Spojeného království.

#### Článek ROAD.5: Požadavky na provozovatele silniční nákladní dopravy

1. Provozovatelé silniční nákladní dopravy strany, kteří uskutečňují cestu uvedenou v článku ROAD.4 [Přeprava zboží mezi územími stran, na nich a přes ně], jsou držiteli platné licence vydané v souladu s odstavcem 2 tohoto článku.

2. Licence se v souladu s právními předpisy stran vydávají pouze provozovatelům silniční nákladní dopravy, kteří splňují požadavky stanovené v části A oddílu 1 přílohy ROAD-1, která upravuje přístup k povolání provozovatele silniční nákladní dopravy a výkon tohoto povolání.

3. Ověřená kopie licence se uchovává ve vozidle a na vyžádání se předkládá oprávněným kontrolorům kterékoli strany. Licence a ověřené kopie odpovídají některému ze vzorů uvedených v dodatku ROAD.A.1.3 k části A přílohy ROAD-1, který rovněž stanoví podmínky pro jejich použití. Licence obsahuje alespoň dva bezpečnostní prvky uvedené v dodatku ROAD.A.1.4 k části A přílohy ROAD-1.

4. Provozovatelé silniční nákladní dopravy splňují požadavky stanovené v části A oddílu 2 přílohy ROAD-1, která stanoví požadavky na vysílání řidičů při uskutečňování cesty uvedené v čl. ROAD.4 [Přeprava zboží mezi územími stran, na nich a přes ně] odst. 3 až 7.

#### Článek ROAD.6: Výjimky z licenčních požadavků

Bez platné licence podle článku 5 [Požadavky na provozovatele silniční nákladní dopravy] lze uskutečnit tyto druhy přepravy zboží a jízdy bez nákladu ve spojení s takovou přepravou:

- (a) přepravu pošty coby univerzální služba;
- (b) přepravu poškozených nebo havarovaných vozidel;
- (c) do 20. února 2022 přepravu zboží motorovými vozidly, jejichž největší přípustná hmotnost včetně hmotnosti přípojného vozidla nepřesahuje 3,5 tuny;
- (d) od 21. února 2022 přepravu zboží motorovými vozidly, jejichž největší přípustná hmotnost včetně hmotnosti přípojného vozidla nepřesahuje 2,5 tuny;



- (e) přepravu léků, zdravotnických přístrojů a vybavení, jakož i dalšího materiálu pro poskytování pomoci v naléhavých případech, zejména při živelných pohromách a v rámci humanitární pomoci;
- (f) přepravu zboží vozidly, jsou-li splněny tyto podmínky:
  - (i) přepravované zboží je ve vlastnictví podnikatele v silniční nákladní dopravě nebo je jím prodáváno, kupováno, pronajímáno, najímáno, vyráběno, získáváno, zpracováváno nebo opravováno;
  - (ii) účelem přepravy je převést zboží z nebo do prostor podnikatele v silniční nákladní dopravě nebo je přemístit buď uvnitř podniku podnikatele v silniční nákladní dopravě, nebo mimo něj, jde-li o přepravu pro vlastní potřebu;
  - (iii) vozidla vykonávající takovou přepravu musí být řízena zaměstnanci podnikatele v silniční nákladní dopravě nebo mu dána k dispozici na základě smluvního závazku;
  - (iv) vozidla přepravující náklad patří podnikateli v silniční nákladní dopravě, byla jím koupena na úvěr nebo je má v pronájmu a
  - (v) taková přeprava je pouze pomocnou činností v rámci celkové činnosti podnikatele v silniční nákladní dopravě;
- (g) přepravu zboží motorovými vozidly s nejvyšší povolenou rychlostí nepřevyšující 40 km/h.

#### Článek ROAD.7: Požadavky na řidiče

1. Řidiči uskutečňující cesty podle článku ROAD.4 [Přeprava zboží mezi územími stran, na nich a přes ně] musí:
  - (a) být držiteli osvědčení o odborné způsobilosti vydaného v souladu s částí B oddílem 1 přílohy ROAD-1 a
  - (b) dodržovat pravidla týkající se doby řízení a pracovní doby, doby odpočinku, přestávek a používání tachografu dle části B oddílů 2 až 4 přílohy ROAD-1.
2. Na mezinárodní silniční dopravu prováděnou částečně na území stran se namísto odst. 1 písm. b) použije Evropská dohoda o práci osádek vozidel v mezinárodní silniční dopravě (AETR), podepsaná v Ženevě dne 1. července 1970, a to na celou cestu.

#### Článek ROAD.8: Požadavky na vozidla

1. Strana na svém území neodmítne ani nezakáže používání vozidla uskutečňujícího cestu podle článku ROAD.4 [Přeprava zboží mezi územími stran, na nich a přes ně], jestliže vozidlo splňuje požadavky stanovené v části C oddílu 1 přílohy ROAD-1.
2. Vozidla uskutečňující cesty podle článku ROAD.4 [Přeprava zboží mezi územími stran, na nich a přes ně] musí být vybavena tachografem zkonstruovaným, instalovaným, používaným, testovaným a kontrolovaným v souladu s částí C oddílem 2 přílohy ROAD-1.

## Článek ROAD.9: Pravidla silničního provozu

Řidiči uskutečňující přepravu zboží podle této hlavy musí při pobytu na území druhé strany dodržovat vnitrostátní právní předpisy v oblasti silničního provozu platné na tomto území.

### Článek ROAD.10: Rozvoj právních předpisů a specializovaný výbor pro silniční dopravu

1. Jestliže strana navrhne nové regulační opatření v oblasti upravené v příloze ROAD-1:
  - (a) oznámí navrhované regulační opatření co nejdříve druhé straně a
  - (b) pravidelně informuje druhou stranu o vývoji daného regulačního opatření.
2. Na žádost jedné ze stran se ve specializovaném výboru pro silniční dopravu nejpozději do dvou měsíců od podání takové žádosti uskuteční výměna názorů o tom, zda se navrhované nové regulační opatření použije na jízdy podle článku ROAD.4 [Přeprava zboží mezi územími stran, na nich a přes ně], či nikoli.
3. Jestliže strana přijme nové regulační opatření podle odstavce 1, oznámí to druhé straně a do jednoho týdne od jeho zveřejnění jí předloží jeho znění.
4. Bez ohledu na to, zda došlo k oznámení podle odstavce 1 nebo 3 nebo k diskuzi podle odstavce 2, na žádost kterékoli ze stran projedná přijaté nové regulační opatření do dvou měsíců od podání takové žádosti specializovaný výbor pro silniční dopravu.
5. Specializovaný výbor pro silniční dopravu může:
  - (a) změnit přílohu ROAD-1 s cílem zohlednit vývoj právní úpravy a/nebo technologický vývoj nebo zajistit uspokojivé provádění této hlavy;
  - (b) potvrdit, že změny zavedené novým regulačním opatřením jsou v souladu s přílohou ROAD-1, nebo
  - (c) rozhodnout o jakémkoli jiném opatření, jež má zajistit řádné fungování této hlavy.

### Článek ROAD.11: Nápravná opatření

1. Má-li jedna strana za to, že druhá strana přijala nové regulační opatření, které není v souladu s přílohou ROAD-1, zejména v případech, kdy specializovaný výbor pro silniční dopravu nedospěl k rozhodnutí podle čl. 10 [Rozvoj právních předpisů a specializovaný výbor] odst. 5 a druhá strana nové regulační opatření přesto uplatňuje na provozovatele silniční dopravy, řidiče a vozidla první strany, může tato strana poté, co o tom druhou stranu uvědomí, přijmout odpovídající nápravná opatření, včetně pozastavení povinností podle této dohody nebo jakékoli doplňkové dohody, a to za předpokladu, že taková opatření:
  - (a) nepřekračují úroveň odpovídající zrušení nebo zmenšení výhod způsobenému novým regulačním opatřením přijatým druhou stranou a nesplňujícím požadavky přílohy ROAD-1 a
  - (b) nabývají účinku nejdříve sedm dnů poté, co strana, která je má v úmyslu zavést, uvědomila druhou stranu v souladu s tímto odstavcem.
2. Odpovídající nápravná opatření přestávají platit:

- (a) jakmile se strana, která je přijala, ujistila, že druhá strana plní své povinnosti podle této hlavy, nebo
  - (b) dle rozhodnutí rozhodčího tribunálu.
3. Strana se nesmí dovolávat Dohody o WTO ani jiné mezinárodní dohody s cílem zabránit druhé straně v pozastavení povinností vyplývajících z tohoto článku.

#### Článek ROAD.12: Daně

1. Vozidla vykonávající přepravu zboží podle této hlavy jsou osvobozena od daní a poplatků vybíraných z provozu nebo vlastnictví vozidel na území druhé strany.
2. Osvobození uvedené v odstavci 1 se nevztahuje na:
- (a) daň nebo poplatek ze spotřeby paliva,
  - (b) poplatek za použití silnice nebo silniční sítě nebo
  - (c) poplatek za použití konkrétního mostu, tunelu nebo trajektu.
3. Pohonné hmoty obsažené ve standardních nádržích vozidel a ve speciálních kontejnerech dovezené dočasně, které jsou používány přímo pro účely pohonu vozidla a případně pro provoz chladicích a jiných systémů během jízdy, jakož i maziva nacházející se v motorových vozidlech nezbytná k jejich normálnímu provozu během jízdy, jsou osvobozeny od cla a veškerých dalších daní a odvodů, jako je DPH a spotřební daň, a nepodléhají žádným dovozním omezením.
4. Náhradní díly dovezené za účelem opravy vozidla na území jedné strany, které je registrováno nebo uvedeno do provozu na území druhé strany, budou vpuštěny v režimu dočasného bezcelního dovozu a bez zákazu nebo omezení dovozu. Vyměněné díly podléhají clu a dalším daním (DPH) a musí být zpětně vyvezeny nebo zničeny pod dohledem celních orgánů druhé strany.

#### Článek ROAD.13: Závazky v jiných hlavách

Část druhá díl první hlava II kapitola třetí čl. SERVIN 3.2 [Přístup na trh] a SERVIN 3.4 [Národní zacházení] jsou začleněny do této hlavy a jsou její součástí a vztahují se na zacházení s provozovateli silniční nákladní dopravy, kteří uskutečňují cesty podle článku ROAD.4 [Přeprava zboží mezi územími stran, na nich a přes ně].

#### Článek ROAD.14: Vypovězení této hlavy

5. Aniž je dotčen článek FINPROV.8 [Vypovězení], článek OTH.10 [Vypovězení části druhé] a článek FISH.17 [Vypovězení], může každá strana tuto hlavu kdykoli vypovědět písemným oznámením diplomatickou cestou. V takovém případě tato hlava pozbývá platnosti prvním dnem devátého měsíce následujícího po dni oznámení.

### HLAVA II: SILNIČNÍ PŘEPRAVA CESTUJÍCÍCH

#### Článek X: Oblast působnosti

1. Cílem této hlavy je zajistit s ohledem na silniční přepravu cestujících trvalé propojení mezi územími stran, na jejich území a přes ně a stanovit pravidla takové přepravy. Vztahuje se na

příležitostnou, linkovou a zvláštní linkovou přepravu cestujících autobusy a autokary provozovanou mezi územími stran, na jejich území a přes ně.

2. Strany se dohodly, že při uplatňování této hlavy nebudou přijímat diskriminační opatření.
3. Žádným ustanovením této hlavy není dotčena přeprava cestujících na území jedné ze stran provozovaná provozovatelem silniční přepravy cestujících se sídlem na tomto území.

#### Článek X+1: Definice

Pro účely této hlavy a nad rámec definic stanovených v části druhé [Služby a investice] dílu prvním hlavě II kapitole první článku SERVIN 1.2 [Definice] se rozumí:

- (a) „autokary a autobusy“ vozidla, která jsou svou konstrukcí a vybavením určena k přepravě více než devíti osob včetně řidiče;
- (b) „službami přepravy cestujících“ služby silniční dopravy pro veřejnost nebo pro určité kategorie uživatelů prostřednictvím autokarů a autobusů poskytované za úplatu hrazenou přepravovanou osobou nebo organizátorem přepravy;
- (c) „provozovatelem silniční přepravy cestujících“ jakákoli fyzická nebo právnická osoba s právní subjektivitou nebo podléhající orgánu s právní subjektivitou, která poskytuje služby přepravy cestujících;
- (d) „provozovatelem silniční přepravy cestujících strany“ provozovatel silniční přepravy cestujících, který je právnickou osobou usazenou na území strany nebo fyzickou osobou strany;
- (e) „linkovou dopravou“ přeprava cestujících v určených intervalech a na určených trasách, přičemž cestující mohou vystupovat a nastupovat na předem určených zastávkách;
- (f) „zvláštní linkovou dopravou“ přeprava stanovených skupin cestujících s vyloučením jiných osob bez ohledu na to, kdo přepravu organizuje, pokud je prováděna za podmínek stanovených pro linkovou dopravu. Zvláštní linková doprava zahrnuje:
  - (i) přepravu pracovníků mezi místem jejich bydliště a pracovištěm a
  - (ii) přepravu žáků a studentů mezi bydlištěm a vzdělávacími institucemi.

Pravidelnost zvláštní linkové dopravy není nijak dotčena tím, že provozní podmínky této dopravy mohou být upraveny podle potřeb uživatelů;

- (g) „skupinou“:
  - (i) jedna nebo více přidružených fyzických nebo právnických osob a jejich mateřská fyzická nebo právnická osoba nebo osoby nebo
  - (ii) jedna nebo více přidružených fyzických nebo právnických osob, které mají tutéž mateřskou fyzickou nebo právnickou osobu nebo osoby;

- (h) „dohodou Interbus“ dohoda o mezinárodní příležitostné přepravě cestujících autokary a autobusy ve znění pozdějších změn, která vstoupila v platnost dne 1. ledna 2003;
- (i) „průjezdem“ pohyb autokarů a autobusů přes území strany bez nástupu a výstupu cestujících;
- (j) „příležitostnou dopravou“ přeprava, která není linkovou dopravou ani zvláštní linkovou dopravou a která se vyznačuje zejména tím, že přepravuje skupiny vytvořené z podnětu zákazníka nebo samotného provozovatele silniční přepravy cestujících.

#### Článek X+2: Přeprava cestujících autokary a autobusy provozovaná mezi územími stran, na jejich území a přes ně

1. Provozovatelé silniční přepravy cestujících strany mohou při provozování linkové nebo zvláštní linkové dopravy uskutečňovat jízdy s cestujícími z území jedné strany na území druhé strany, s průjezdem nebo bez průjezdu územím třetí země a jízdy bez cestujících ve spojení s takovými jízdami.
2. Provozovatelé silniční přepravy cestujících strany mohou při provozování linkové nebo zvláštní linkové dopravy uskutečňovat jízdy s cestujícími z území strany, kde je provozovatel silniční přepravy cestujících usazen, na území téže strany s průjezdem přes území druhé strany a jízdy bez cestujících ve spojení s takovými jízdami.
3. Provozovatel silniční přepravy cestujících strany nesmí provozovat linkovou nebo zvláštní linkovou dopravu, jejíž výchozí i cílové místo se nachází na území druhé strany.
4. Je-li služba přepravy cestujících uvedená v odstavci 1 součástí dopravy z nebo na území, kde je usazen provozovatel silniční přepravy cestujících, mohou cestující během cesty nastupovat nebo vystupovat na území druhé strany, pokud je taková zastávka povolena v souladu s pravidly platnými na tomto území.
5. Je-li služba přepravy cestujících uvedená v tomto článku součástí mezinárodní linkové nebo zvláštní linkové dopravy mezi Irskem a Spojeným královstvím, v tomto případě Severním Irskem, mohou cestující na území jedné strany nastupovat nebo vystupovat, i pokud je doprava zajišťována provozovatelem silniční přepravy cestujících usazeným na území druhé strany.
6. Provozovatelé silniční osobní dopravy usazení na území jedné strany mohou dočasně provozovat příležitostnou dopravu na ostrově Irsko s výstupem a nástupem cestujících na území druhé strany.
7. Provozovatelé silniční osobní dopravy mohou při provozování příležitostné dopravy uskutečňovat jízdy s cestujícími z území jedné strany přes území druhé strany na území státu, který není smluvní stranou dohody Interbus, včetně souvisejících jízd bez cestujících.
8. Služby přepravy cestujících uvedené v tomto článku se poskytují autokary a autobusy registrovanými na území strany, kde je provozovatel silniční přepravy cestujících usazen nebo má bydliště. Tyto autokary a autobusy musí splňovat technické normy stanovené v příloze 2 dohody Interbus.

#### Článek X+3: Podmínky poskytování služeb uvedených v článku X+2

1. Linkovou dopravu smí s výhradou případné povinné rezervace provozovat všichni provozovatelé silniční přepravy cestujících strany.

2. Linková a zvláštní linková doprava podléhá povolení v souladu s článkem X+4 a odstavcem 6.
3. Pravidelnost linkové dopravy není dotčena tím, že provozní podmínky této dopravy mohou být upraveny.
4. Provozování souběžných nebo dočasných linkových spojů určených pro uživatele stávajících linkových spojů, neobsluhování určitých zastávek nebo obsluhování přídatných zastávek stávajícími linkovými spoji se řídí stejnými pravidly jako stávající linkové spoje.
5. Použijí se oddíly V (sociální ustanovení) a VI (celní a daňová ustanovení) dohody Interbus a její přílohy I (podmínky vztahující se na provozovatele silniční přepravy cestujících) a II (technické normy platné pro autobusy a autokary).
6. Zvláštní linková doprava po dobu šesti měsíců od data vstupu této dohody v platnost nepodléhá povolení, pokud se na ni vztahuje smlouva uzavřená mezi organizátorem a provozovatelem silniční přepravy cestujících.
7. Příležitostná doprava, na kterou se vztahuje tato hlava v souladu s článkem X+2, nevyžaduje povolení. Provozování souběžných nebo dočasných spojů srovnatelných se stávající linkovou dopravou a určených pro stejnou cílovou skupinu však podléhá povolení podle oddílu VIII dohody Interbus.

#### Článek X+4: Povolení

1. Povolení k provozování služeb uvedených v článku X+2 vydává příslušný orgán strany, na jejímž území je provozovatel silniční přepravy cestujících usazen (dále jen „povolující orgán“).
2. Jestliže je provozovatel silniční přepravy cestujících usazen v Evropské unii, je povolujícím orgánem příslušný orgán výchozího či cílového členského státu.
3. V případě skupiny provozovatelů silniční přepravy cestujících, která má v úmyslu provozovat službu uvedenou v článku X+2, je povolujícím orgánem příslušný orgán, jemuž je žádost podána v souladu s čl. X+5 odst. 1 druhým pododstavcem.
4. Povolení se vydávají na jméno provozovatele silniční přepravy cestujících a jsou nepřenosná. Provozovatel silniční přepravy cestujících strany, který získal povolení, však může se souhlasem povolujícího orgánu provozovat službu prostřednictvím subdodavatele, je-li to v souladu s právními předpisy dané strany. V tom případě se jméno subdodavatele a jeho postavení vyznačí v povolení. Subdodavatel musí být provozovatelem silniční přepravy cestujících strany a musí dodržovat všechna ustanovení této hlavy.  
  
V případě skupiny provozovatelů silniční přepravy cestujících, která má v úmyslu provozovat služby uvedené v článku X+2, se povolení vydává na jména všech provozovatelů silniční přepravy cestujících ve skupině a jejich jména jsou v povolení uvedena. Povolení se vydává provozovateli silniční přepravy cestujících strany, který byl pro tyto účely pověřen ostatními provozovateli silniční přepravy cestujících a který si jej vyžádal, ostatním provozovatelům silniční přepravy cestujících se vydávají ověřené kopie.
5. Aniž je dotčen čl. X+6 odst. 3, doba platnosti povolení nesmí překročit pět let. Může být zkrácena na žádost žadatele nebo po vzájemné dohodě příslušných orgánů stran, na jejichž území nastupují nebo vystupují cestující.

6. V povolení se uvádějí tyto údaje:
- (a) druh dopravy;
  - (b) trasa dopravy, zejména výchozí a cílové místo;
  - (c) doba platnosti povolení; a
  - (d) zastávky a jízdní řád.

7. Povolení odpovídají vzoru uvedenému v příloze ROAD-2.

8. Provozovatel silniční přepravy cestujících strany, který provozuje službu uvedenou v článku X+2, může k řešení dočasných a mimořádných situací použít další vozidla. Tato další vozidla mohou být používána pouze za stejných podmínek, jaké jsou stanoveny v povolení podle odstavce 6.

V takovém případě provozovatel silniční přepravy cestujících zajistí, aby se kromě dokladů uvedených v čl. X+10 odst. 1 a 2 ve vozidle nacházela a na žádost oprávněného kontrolora byla předložena kopie smlouvy mezi provozovatelem silniční přepravy cestujících provozujícím linkovou nebo zvláštní linkovou dopravu a podnikem, který poskytl další vozidla, nebo jiný rovnocenný doklad.

#### Článek X+5: Podání žádosti o povolení

1. Žádost o povolení předkládá provozovatel silniční přepravy cestujících strany povolujícímu orgánu uvedenému v čl. X+4 odst. 1.

Pro každou linku se předkládá pouze jedna žádost. V případech uvedených v čl. X+4 odst. 3 podává žádost provozovatel pověřený za tím účelem ostatními provozovateli. Žádost se podává povolujícímu orgánu strany, na jejímž území je podávající provozovatel silniční přepravy cestujících usazen.

2. Žádosti o povolení se podávají za použití vzoru uvedeného v příloze ROAD-3.

3. Provozovatel silniční přepravy cestujících, který žádá o povolení, předloží veškeré další informace, které považuje za důležité nebo které si vyžádá povolující orgán, zejména doklady uvedené v příloze ROAD-3.

#### Článek X+6: Udělování povolení

1. Povolení se vydávají po dohodě s příslušnými orgány stran, na jejichž území cestující nastupují nebo vystupují. Povolující orgán předloží uvedeným příslušným orgánům a příslušným orgánům, jejichž územím se projíždí bez nástupu a výstupu cestujících, kopii žádosti a všech ostatních souvisejících dokladů spolu se svým posouzením.

Na straně Unie jsou příslušnými orgány podle prvního pododstavce tohoto odstavce orgány členských států, na jejichž území nastupují nebo vystupují cestující a jejichž územím se projíždí bez nástupu a výstupu cestujících.

2. Příslušné orgány, jejichž souhlas byl vyžádán, sdělí povolujícímu orgánu své stanovisko k žádosti do čtyř měsíců. Tato časová lhůta běží ode dne přijetí žádosti o souhlas, který je uveden na potvrzení o přijetí. Je-li rozhodnutí obdrženo od příslušných orgánů, o jejichž souhlas bylo požádáno, záporné, musí být řádně zdůvodněno. Jestliže povolující orgán neobdrží odpověď do čtyř měsíců, je

to považováno za souhlas příslušných orgánů, od nichž byl takový souhlas vyžádán, a povolující orgán povolení může udělit.

Příslušné orgány, jejichž územím se projíždí bez nástupu a výstupu cestujících, mohou povolujícímu orgánu sdělit své připomínky do čtyř měsíců.

3. Pro přepravu, která byla povolena podle nařízení Evropského parlamentu a Rady (ES) č. 1073/2009<sup>70</sup> před koncem přechodného období a u níž platnost povolení skončí na konci přechodného období, platí následující pravidla:

- (a) jestliže, s výhradou změn nutných k souladu s článkem X+2, jsou provozní podmínky stejné jako podmínky stanovené v povolení uděleném na základě nařízení (ES) č. 1073/2009, může povolující orgán podle této hlavy na žádost nebo jinak vydat provozovateli silniční dopravy odpovídající povolení dle této hlavy. Jestliže je takové povolení vydáno, má se za to, že byl udělen souhlas příslušných orgánů, na jejichž území nastupují nebo vystupují cestující, jak je uvedeno v odstavci 2. Tyto příslušné orgány a příslušné orgány, jejichž územím se projíždí bez nástupu a výstupu cestujících, mohou povolujícímu orgánu kdykoli sdělit své případné připomínky;
- (b) jestliže se uplatní písmeno a), nesmí doba platnosti daného povolení vydaného podle této hlavy překročit dobu platnosti předchozího povolení uděleného na základě nařízení (ES) č. 1073/2009.

4. Povolující orgán rozhodne o žádosti nejpozději do šesti měsíců ode dne, kdy provozovatel silniční přepravy cestujících žádost podal.

5. Povolení musí být vydáno s výjimkou případů, kdy:

- (a) žadatel není schopen dopravu, která je předmětem žádosti, provozovat vozidly, která má bezprostředně k dispozici;
- (b) žadatel porušil vnitrostátní nebo mezinárodní právní předpisy o silniční dopravě, zejména podmínky a požadavky související s povolením pro mezinárodní silniční přepravu cestujících, nebo se dopustil závažných porušení právních předpisů strany týkajících se silniční dopravy, zejména norem týkajících se vozidel a doby řízení a doby odpočinku řidičů;
- (c) v případě žádosti o prodloužení povolení nesplnil žadatel podmínky pro udělení tohoto povolení;
- (d) strana na základě podrobné analýzy rozhodne, že by daná doprava na daných přímých úsecích vážně ovlivnila životaschopnost srovnatelné dopravy, na niž se vztahuje jedna či více smluv o veřejných službách podle práva dané strany. V takovém případě smluvní strana stanoví nediskriminační kritéria, na základě kterých se určí, zda by doprava, o jejíž provozování se žádá, vážně ovlivnila životaschopnost výše uvedené srovnatelné dopravy, a tato kritéria sdělí druhé straně uvedené v odstavci 1; nebo

---

<sup>70</sup> Nařízení Evropského parlamentu a Rady (ES) č. 1073/2009 ze dne 21. října 2009 o společných pravidlech pro přístup na mezinárodní trh autokarové a autobusové dopravy a o změně nařízení (ES) č. 561/2006 (přepracované znění) (Úř. věst. L 300, 14.11.2009, s. 88).



- (e) strana na základě podrobné analýzy rozhodne, že hlavním účelem dopravy není přeprava cestujících mezi zastávkami na území stran.

V případě, že stávající doprava na daných přímých úsecích vážně ovlivňuje životaschopnost srovnatelné dopravy, na niž se vztahuje jedna či více smluv o veřejných službách podle práva strany, v důsledku výjimečných okolností, jež nemohly být předvídané v době udělení povolení, může strana se souhlasem druhé strany pozastavit nebo odejmout povolení k provozování mezinárodní autokarové či autobusové dopravy, poté co tuto skutečnost provozovateli silniční přepravy cestujících šest měsíců předem oznámila.

Skutečnost, že provozovatel silniční přepravy cestujících strany nabízí nižší ceny, než jsou ceny jiných provozovatelů silniční přepravy cestujících, nebo že je dotyčný spoj již provozován jinými provozovateli silniční přepravy cestujících, není sama o sobě důvodem k zamítnutí žádosti.

6. Povolující orgán po dokončení postupu stanoveného v odstavcích 1 až 5 povolení udělí, nebo žádost formálně zamítne.

Rozhodnutí o zamítnutí žádosti musí být odůvodněno. Strany zajistí, aby dopravní podniky měly v případě, že je jejich žádost zamítnuta, možnost se proti takovému rozhodnutí odvolat.

Povolující orgán informuje o svém rozhodnutí příslušné orgány druhé strany a zašle jim kopii povolení.

#### Článek X+7: Prodloužení platnosti a změna povolení

1. Článek X+6 se použije obdobně na žádosti o prodloužení platnosti povolení nebo o změnu podmínek, za kterých má být doprava podléhající povolení provozována.
2. Jestliže platnost aktuálního povolení končí do šesti měsíců od data vstupu této dohody v platnost, lhůta, v níž musí příslušné orgány podle čl. X+6 odst. 2 sdělit povolujícímu orgánu svůj souhlas se žádostí podle uvedeného článku nebo připomínky k ní, činí dva měsíce.
3. V případě menších změn provozních podmínek, zejména úprav intervalů, jízdného a jízdních řádů, postačuje, když povolující orgán uvědomí o změně příslušné orgány druhé strany. Změna jízdních řádů nebo intervalů, která ovlivní načasování kontrol na hranicích mezi stranami nebo na hranicích se třetí zemí, se nepovažuje za menší změnu.

#### Článek X+8: Pozbytí platnosti povolení

1. Aniž je dotčen čl. X+6 odst. 3, povolení k provozování dopravy podle článku X+2 pozbývá platnosti uplynutím doby platnosti povolení nebo tři měsíce po dni, kdy povolující orgán obdrží od držitele povolení oznámení, že má v úmyslu dopravu ukončit. Toto oznámení musí být řádně odůvodněno.
2. Přestane-li existovat poptávka po dopravě, je lhůta pro oznámení podle odstavce 1 jeden měsíc.
3. Povolující orgán uvědomí o pozbytí platnosti povolení příslušné orgány druhé dotčené strany.

4. Držitel povolení uvědomí uživatele dotčené dopravy o jejím ukončení vhodným způsobem jeden měsíc předem.

#### Článek X+9: Povinnosti provozovatelů dopravy

1. S výjimkou případů vyšší moci zahájí provozovatel silniční přepravy cestujících uvedené v článku X+2 provozování dopravy neprodleně a až do uplynutí platnosti povolení přijímá veškerá opatření k zajištění dopravní služby tak, aby odpovídala standardům kontinuity, pravidelnosti a přepravní kapacity a splňovala podmínky stanovené v čl. X+4 odst. 6 a příloze ROAD-2.
2. Provozovatel silniční přepravy cestujících zveřejní trasu, zastávky, jízdní řád, jízdné a přepravní podmínky tak, aby byly tyto informace snadno dostupné všem uživatelům.
3. Dotčené strany mají možnost po vzájemné dohodě a po dohodě s držitelem povolení měnit provozní podmínky dopravy uvedené v článku X+2.

#### Článek X+10: Doklady, které se musí nacházet na palubě autokaru nebo autobusu

1. Aniž je dotčen čl. X+4 odst. 8, musí se ve vozidle nacházet a na žádost oprávněného kontrola musí být předloženo povolení k provozování dopravy uvedené v článku X+2 nebo jeho ověřená kopie a licence provozovatele silniční přepravy cestujících opravňující jej k provozování mezinárodní silniční přepravy cestujících nebo její ověřená kopie v souladu s vnitrostátními právními předpisy nebo právními předpisy Unie.
2. Aniž je dotčen odstavce 1 a čl. X+4 odst. 8, v případě zvláštní linkové dopravy se ve vozidle musí nacházet a na žádost oprávněného kontrolora musí být jako kontrolní doklady předložena též smlouva mezi organizátorem a provozovatelem silniční přepravy cestujících nebo kopie této smlouvy a dále dokument potvrzující, že cestující představují zvláštní okruh cestujících s vyloučením jiných cestujících pro účely zvláštní linkové dopravy.
3. Provozovatelé silniční přepravy cestujících provozující příležitostnou dopravu podle čl. X+2 odst. 6 a 7 musí mít u sebe vyplněný jízdní list podle vzoru uvedeného v příloze ROAD-4. Knihy jízdních listů poskytují příslušné orgány území, ne němž je dopravce registrován, nebo jimi subjekty určené příslušným orgánem.

#### Článek X+11: Pravidla silničního provozu

Řidiči autokarů a autobusů uskutečňující přepravu cestujících podle této hlavy musí při pobytu na území druhé strany dodržovat vnitrostátní právní předpisy v oblasti silničního provozu platné na tomto území.

#### Článek X+12: Použitelnost

Ustanovení této hlavy pozbydou použitelnosti ke dni, kdy pro Spojené království vstoupí v platnost protokol k dohodě Interbus o mezinárodní linkové a zvláštní linkové přepravě cestujících autokary a autobusy, nebo šest měsíců po dni, kdy uvedený protokol vstoupí v platnost pro Unii, podle toho, které datum nastane dříve, s výjimkou případů týkajících se operací uvedených v čl. X+2 odst. 2, čl. X+2 odst. 5, čl. X+2 odst. 6 a čl. X+2 odst. 7.

#### Článek X+13: Závazky v jiných hlavách

Část druhá díl první hlava II kapitola třetí čl. SERVIN 3.2 [Přístup na trh] a SERVIN 3.4 [Národní zacházení] jsou začleněny do této hlavy a jsou její součástí a vztahují se na zacházení s dopravci, kteří uskutečňující cesty podle článku X+2 této hlavy.

#### Článek X+14: Specializovaný výbor

Specializovaný výbor pro silniční dopravu může změnit přílohy ROAD-2, ROAD-3 a ROAD-4, aby zohlednil vývoj právní úpravy. Může přijmout opatření v souvislosti s prováděním této hlavy.

## DÍL ČTVRTÝ: KOORDINACE SOCIÁLNÍHO ZABEZPEČENÍ A VÍZA PRO KRÁTKODOBÉ NÁVŠTĚVY

### HLAVA I: KOORDINACE SOCIÁLNÍHO ZABEZPEČENÍ

#### Ch.SSC.1: Přehled

Členské státy a Spojené království koordinují své systémy sociálního zabezpečení v souladu s Protokolem o koordinaci sociálního zabezpečení, aby zajistily nároky na sociální zabezpečení osob, na které se vztahuje.

#### Ch.SSC.2: Oprávněně pobývající

1. Protokol o koordinaci sociálního zabezpečení se použije na osoby oprávněně pobývající v členském státě nebo ve Spojeném království.
2. Odstavcem 1 tohoto článku nejsou dotčeny nároky na peněžité dávky, které se vztahují k předchozím dobám oprávněného pobytu osob, na něž se vztahuje článek SSC.2 [Osobní působnost] Protokolu o koordinaci sociálního zabezpečení.

#### Ch.SSC.3: Přeshraniční situace

1. Protokol o koordinaci sociálního zabezpečení se vztahuje pouze na situace, které nastávají mezi jedním nebo více členskými státy Unie a Spojeným královstvím.
2. Protokol o koordinaci sociálního zabezpečení se nevztahuje na osoby, jejichž situace je omezena ve všech ohledech buď na Spojené království, nebo na členské státy.

#### Ch.SSC.4: Žádosti o přistěhovalectví

Protokol o koordinaci sociálního zabezpečení se použije, aniž je dotčeno právo členského státu nebo Spojeného království vybírat zdravotní poplatek podle vnitrostátních právních předpisů v souvislosti s žádostí o povolení ke vstupu či povolení zdržovat se, pracovat či pobývat na území dotčeného členského státu.

### HLAVA II: VÍZA PRO KRÁTKODOBÉ NÁVŠTĚVY

#### Článek VSTV.1: Víza pro krátkodobé návštěvy

1. Smluvní strany berou na vědomí, že ke dni vstupu této dohody v platnost obě strany stanoví bezvívový styk pro krátkodobé návštěvy svých státních příslušníků v souladu se svými vnitrostátními právními předpisy. Každá strana oznámí druhé straně jakýkoli záměr uložit vízovou povinnost pro krátkodobé návštěvy uskutečňované státními příslušníky druhé strany s dostatečným předstihem a pokud možno nejméně tři měsíce před tím, než tato povinnost nabude účinku.
2. S výhradou odstavce 3 a článku FINPROV.10 [Budoucí přistoupení k Unii] v případě, že se Spojené království rozhodne uložit vízovou povinnost pro krátkodobé návštěvy uskutečňované státními příslušníky členského státu, se tato povinnost vztahuje na státní příslušníky všech členských států.
3. Tímto článkem nejsou dotčena ujednání mezi Spojeným královstvím a Irskem týkající se společného prostoru cestování.

## DÍL PÁTÝ: RYBOLOV

### Kapitola první: Úvodní ustanovení

#### Článek FISH.1: Svrchovaná práva pobřežních států vykonávaná stranami

Strany potvrzují, že svrchovaná práva pobřežních států, která strany vykonávají za účelem průzkumu, využívání, ochrany a řízení živých zdrojů v jejich vodách, by měla být uplatňována v souladu se zásadami mezinárodního práva, včetně Úmluvy Organizace spojených národů o mořském právu ze dne 10. prosince 1982.

#### Článek FISH.2: Cíle a zásady

1. Strany spolupracují s cílem zajistit, aby rybolovné činnosti pro sdílené populace v jejich vodách byly dlouhodobě udržitelné z hlediska životního prostředí a přispívaly k dosažení hospodářských a sociálních přínosů při plném dodržování práv a povinností nezávislých pobřežních států uplatňovaných stranami.
2. Strany sdílejí cíl využívání sdílených populací v míře, která má zajistit zachování a postupné obnovení stavů lovených druhů nad úroveň biomasy, které mohou vytvářet maximální udržitelný výnos.
3. Strany zohledňují tyto zásady:
  - (a) uplatňování přístupu předběžné opatrnosti při řízení rybolovu;
  - (b) podpora dlouhodobé udržitelnosti (environmentální, sociální a hospodářské) a optimálního využívání sdílených populací;
  - (c) zakládání rozhodnutí o zachování a řízení rybolovných zdrojů na nejlepších dostupných vědeckých doporučeních, zejména doporučení Mezinárodní rady pro průzkum moří (ICES);
  - (d) zajištění selektivity rybolovu s cílem chránit nedospělé ryby a oblasti, kde dochází k výtěru ryb, a zabránit nežádoucím vedlejším úlovkům a omezit je;
  - (e) řádné zohledňování a minimalizace škodlivých dopadů rybolovu na mořský ekosystém a potřeby zachovat mořskou biologickou rozmanitost;
  - (f) uplatňování přiměřených a nediskriminačních opatření pro účely zachování živých mořských zdrojů a řízení rybolovných zdrojů při zachování autonomie stran v oblasti regulace;
  - (g) zajištění shromažďování a včasného sdílení úplných a přesných údajů relevantních pro zachování sdílených populací a pro řízení rybolovu;
  - (h) zajištění dodržování opatření pro zachování a řízení rybolovných zdrojů a boj proti nezákonnému, nehlášenému a neregulovanému rybolovu a
  - (i) zajištění včasného provedení veškerých dohodnutých opatření v regulačních rámcích stran.

#### Článek FISH.3: Definice

1. Pro účely tohoto dílu se rozumí:

- (a) „výlučnou ekonomickou zónou“ (strany), v souladu s Úmluvou Organizace spojených národů o mořském právu ze dne 10. prosince 1982:
- (i) v případě Unie výlučná ekonomická zóna stanovená jejími členskými státy, která přiléhá k jejich evropským územím;
  - (ii) výlučná ekonomická zóna stanovená Spojeným královstvím;
- (b) „přístupem předběžné opatrnosti v oblasti řízení rybolovu“ přístup, podle kterého by nedostatek příslušných vědeckých údajů není důvodem k odložení nebo nepřijetí řídicích opatření pro zachování cílových druhů, přidružených nebo závislých druhů a necílových druhů a jejich životního prostředí;
- (c) „sdílenými populacemi“ ryby nacházející se ve vodách stran, včetně mořských plodů jakéhokoli druhu, které zahrnují měkkýše a korýše;
- (d) výrazem „TAC“ celkový přípustný odlov, což je maximální množství populace (nebo populací) s konkrétním popisem, kterou (které) lze v daném období odlovit;
- (e) „populacemi nepodléhajícími kvótám“ populace, které nejsou řízeny prostřednictvím TAC;
- (f) „teritoriálním mořem“ (strany), v souladu s Úmluvou Organizace spojených národů o mořském právu ze dne 10. prosince 1982:
- (i) v případě Unie, odchýlně od čl. FINPROV.1 odst. 1 [Územní působnost], teritoriální moře stanovené jejími členskými státy, které přiléhá k jejich evropským územím;
  - (ii) teritoriální moře stanovené Spojeným královstvím;
- (g) „vodami“ (strany):
- (i) pokud jde o Unii, odchýlně od čl. FINPROV.1 [Územní působnost] odst. 1, výlučné ekonomické zóny členských států a jejich teritoriální moře;
  - (ii) pokud jde o Spojené království, jeho výlučná ekonomická zóna a jeho teritoriální moře, s výjimkou – pro účely článků FISH.8 [Přístup do vod], FISH.9 [Kompenzační opatření při odebrání nebo omezení přístupu] a přílohy FISH.4 [Protokol o přístupu do vod] – teritoriálního moře přiléhajícího k Bailiwick Guernsey, Bailiwick Jersey a Ostrovu Man;
- (h) „plavidlem“ (strany):
- (i) v případě Spojeného království rybářské plavidlo plující pod vlajkou Spojeného království, registrované ve Spojeném království, Bailiwick Guernsey, Bailiwick Jersey nebo Ostrova Man a mající licenci od rybolovné správy Spojeného království;
  - (ii) v případě Unie rybářské plavidlo plující pod vlajkou některého z členských států Unie a registrované v Unii.

Kapitola druhá: Zachování a udržitelné využívání

#### Článek FISH.4: Řízení rybolovu

1. Každá strana rozhoduje o veškerých opatřeních použitelných pro její vody v zájmu dosažení cílů stanovených v čl. FISH.2 [Cíle a zásady] odst. 1 a 2 a s ohledem na zásady uvedené v čl. FISH.2 [Cíle a zásady] odst. 3.

2. Při rozhodování o opatřeních podle odstavce 1 vychází strana z nejlepších dostupných vědeckých doporučení.

Strana neuplatní opatření uvedená v odstavci 1 na plavidla druhé strany ve svých vodách, ledaže stejná opatření uplatňuje i na svá vlastní plavidla.

Druhým pododstavcem nejsou dotčeny povinnosti stran podle Dohody o opatřeních přístavních států, systému kontroly a vynucování Komise pro rybolov v severovýchodním Atlantiku, ochranných a donucovacích opatření Organizace pro rybolov v severozápadním Atlantiku a doporučení 18-09 Mezinárodní komise pro ochranu tuňáků v Atlantiku o opatřeních přístavních států k předcházení, potírání a odstranění nezákonného, nehlášeného a neregulovaného rybolovu.

Specializovaný výbor pro rybolov může změnit seznam již existujících mezinárodních povinností uvedených ve třetím pododstavci.

3. Nová opatření podle odstavce 1, která by mohla mít vliv na plavidla druhé strany, oznámí každá strana druhé straně před tím, než budou tato opatření uplatněna, aby měla druhá strana dostatek času na předložení připomínek nebo žádostí o objasnění.

#### Článek FISH.5: Povolení, dodržování a prosazování

1. Pokud mají plavidla přístup k rybolovu ve vodách druhé strany podle článku FISH.8 [Přístup do vod] a článku FISH.10 [Přístup do vod v oblastech Bailiwick Guernsey, Bailiwick Jersey a Ostrov Man]:

(a) sdělí každá strana druhé straně v dostatečném předstihu seznam plavidel, pro která usiluje o získání oprávnění nebo licenci k rybolovu, a

(b) druhá strana oprávnění nebo licenci k rybolovu vydá.

2. Každá strana přijme veškerá nezbytná opatření k zajištění toho, aby její plavidla dodržovala pravidla, která pro ně platí ve vodách druhé strany, včetně podmínek oprávnění nebo licenci.

#### Kapitola třetí: Ujednání o přístupu do vod a ke zdrojům

#### Článek FISH.6: Rybolovná práva

1. Do 31. ledna každého roku strany spolupracují na stanovení harmonogramu konzultací s cílem dohodnout TAC pro populace uvedené v příloze FISH.1 na následující rok nebo roky. Tento harmonogram zohlední ostatní každoroční konzultace mezi pobřežními státy, které se týkají jedné nebo obou stran.

2. Strany každoročně pořádají konzultace, aby do 10. prosince každého roku dohodly TAC pro následující rok pro populace uvedené v příloze FISH.1. To zahrnuje včasnou výměnu názorů na priority, jakmile obdrží doporučení ohledně úrovně TAC. Strany tyto TAC dohodnou:

- (a) na základě nejlepších dostupných vědeckých doporučení, jakož i dalších relevantních faktorů, včetně socioekonomických aspektů, a
  - (b) v souladu s veškerými příslušnými víceletými strategiemi pro zachování a řízení zdrojů, na nichž se strany dohodly.
3. Podíly stran na TAC pro populace uvedené v příloze FISH.1 se rozdělí mezi strany v souladu s podíly kvót stanovenými v uvedené příloze.
4. Každoroční konzultace se mohou mimo jiné týkat:
- (a) převodů částí podílů TAC jedné strany na stranu druhou;
  - (b) seznamu populací, pro které je rybolov zakázán;
  - (c) stanovení TAC pro jakoukoli populaci, která není uvedena v příloze FISH.1 ani v příloze FISH.2, a příslušných podílů stran na těchto populacích;
  - (d) opatření pro řízení rybolovu, případně včetně omezení intenzity rybolovu;
  - (e) populací společného zájmu stran, které nejsou uvedeny v přílohách tohoto dílu.
5. Strany mohou na žádost kterékoli ze stran uspořádat konzultace s cílem dohodnout pozměněné TAC.
6. Vedoucí delegací stran vypracují a podepíší písemný záznam dokládající ujednání mezi stranami učiněná na základě konzultací podle tohoto článku.
7. Každá strana oznámí druhé straně nadcházející stanovení nebo změnu TAC pro populace uvedené v příloze FISH.3 s dostatečným předstihem.
8. Strany se dohodly, že zavedou mechanismus pro dobrovolné převody rybolovných práv mezi stranami v průběhu daného roku, které se uskuteční každoročně. O podrobnostech tohoto mechanismu rozhodne specializovaný výbor pro rybolov. Strany zváží provedení převodů rybolovných práv dostupných za tržní cenu prostřednictvím tohoto mechanismu u populací, u nichž je nebo se předpokládá nedostatečný výlov.

#### Článek FISH.7: Prozatímní TAC

1. Pokud strany nedohodly TAC pro některou populaci uvedenou na seznamu v příloze FISH.1 nebo v příloze FISH.2A nebo B do 10. prosince, okamžitě obnoví konzultace, které jsou vedeny pokračující snahou o dohodnutí příslušného TAC. Strany udržují časté kontakty, aby mohly zvážit všechny možnosti, jak v co nejkratší době dosáhnout dohody.
2. Pokud pro některou populaci uvedenou na seznamu v příloze FISH.1 nebo v příloze FISH.2A nebo B není do 20. prosince TAC dohodnut, stanoví každá strana prozatímní TAC použitelný od 1. ledna, který odpovídá úrovni, již doporučila ICES.
3. Odchylně od odstavce 2 se TAC pro zvláštní populace stanoví v souladu s pokyny přijatými podle odstavce 5.



4. Pro účely tohoto článku se „zvláštními populacemi“ rozumí:
  - (a) populace, pro niž ICES doporučuje nulový TAC;
  - (b) populace odlovené ve smíšeném rybolovu, je-li tato nebo jiná populace v rámci téhož rybolovu zranitelná, nebo
  - (c) jiné populace, o nichž se strany domnívají, že vyžadují zvláštní zacházení.
5. Zvláštní výbor pro rybolov přijme do 1. července 2021 pokyny pro stanovení prozatímních TAC pro zvláštní populace.
6. Každý rok po obdržení doporučení ICES k TAC strany přednostně projednají zvláštní populace a uplatnění veškerých pokynů stanovených podle odstavce 5 na stanovení prozatímních TAC každou ze stran.
7. Každá strana stanoví svůj podíl na každém prozatímním TAC, který nepřesáhne její podíl stanovený v odpovídající příloze.
8. Prozatímní TAC a podíly podle odstavců 2, 3 a 7 se použijí do doby, dokud není dosaženo dohody podle odstavce 1.
9. Každá strana neprodleně oznámí druhé straně své prozatímní TAC podle odstavců 2 a 3 a svůj prozatímní podíl na každém z těchto TAC podle odstavce 7.

#### Článek FISH.8: Přístup do vod

1. Za předpokladu, že byly dohodnuty TAC, udělí každá strana plavidlům druhé strany přístup k rybolovu ve svých vodách v příslušných podoblastech ICES v daném roce. Přístup se uděluje na úrovni a za podmínek stanovených v těchto každoročních konzultacích.
2. Strany se mohou v rámci každoročních konzultací dohodnout na dalších zvláštních podmínkách přístupu, pokud jde o:
  - (a) dohodnutá rybolovná práva;
  - (b) veškeré víceleté strategie pro populace nepodléhající kvótám vypracované podle čl. FISH.16 [Specializovaný výbor pro rybolov] odst. 1 písm. c); a
  - (c) veškerá technická opatření a opatření pro zachování zdrojů dohodnutá stranami, aniž je dotčen článek FISH.4 [Řízení rybolovu].
3. Strany povedou každoroční konzultace, včetně konzultací o úrovni a podmínkách přístupu uvedených v odstavci 1 tohoto článku, v dobré víře a s cílem zajistit oboustranně uspokojivou rovnováhu mezi zájmy obou stran.
4. Výsledky konzultací by měly obvykle vést zejména k tomu, že každá strana udělí:
  - (a) přístup k rybolovu populací uvedených v příloze FISH.1 a příloze FISH.2.A, B a F ve své výlučné ekonomické zóně druhé straně (nebo je-li přístup povolen podle písmene c), ve výlučných ekonomických zónách a divizích uvedených ve zmíněném písmeni) na úrovni, která je přiměřeně úměrná příslušným podílům stran na TAC;

- (b) přístup k rybolovu populací nepodléhajících kvótám ve své výlučné ekonomické zóně druhé straně (nebo je-li přístup udělen podle písmene c), ve výlučných ekonomických zónách a divizích uvedených ve zmíněném písmeni) na úrovni, která odpovídá alespoň průměrné tonáži odlovené touto stranou ve vodách druhé strany v období let 2012–2016; a
- (c) přístup do vod stran ve vzdálenosti od šesti do dvanácti námořních mil od základní linie v divizích ICES 4c a 7d–g pro způsobilá plavidla v rozsahu, v jakém měla rybářská plavidla Unie a rybářská plavidla Spojeného království přístup do těchto vod ke dni 31. prosince 2020.

Pro účely písmene c) se „způsobilým plavidlem“ rozumí plavidlo strany, které lovílo v oblasti uvedené v předchozí větě ve čtyřech letech v období 2012 až 2016, nebo jeho přímá náhrada.

Každoroční konzultace uvedené v písmeni c) se mohou týkat odpovídajících finančních závazků a převodů kvót mezi stranami.

5. Při uplatňování prozatímního TAC a do doby, než bude dosaženo dohody o TAC, strany udělí prozatímní přístup k rybolovu v příslušných podoblastech ICES takto:

- (a) u populací uvedených v příloze FISH.1 a populací nepodléhajících kvótám od 1. ledna do 31. března na úrovních uvedených v odst. 4 písm. a) a b);
- (b) u populací uvedených v příloze FISH.2 od 1. ledna do 14. února na úrovních uvedených v odst. 4 písm. a); a
- (c) pokud jde o přístup k rybolovu v zóně šesti až dvanácti námořních mil, přístup v souladu s odst. 4 písm. c) od 1. ledna do 31. ledna na úrovni odpovídající průměrné měsíční tonáži odlovené v této zóně v předchozích třech měsících.

Tento přístup bude pro každou příslušnou populaci uvedenou v písmenech a) a b) úměrný průměrnému procentnímu podílu strany na ročním TAC, který plavidla této strany odlovila ve vodách druhé strany v příslušných podoblastech ICES během stejného období předchozích tří kalendářních let. Totéž platí obdobně pro přístup k rybolovu populací nepodléhajících kvótám.

Do 15. ledna, pokud jde o situaci uvedenou v písmeni c) tohoto odstavce, do 31. ledna, pokud jde o populace uvedené v příloze FISH.2, a do 15. března pro všechny ostatní populace oznámí každá strana druhé straně změnu úrovně a podmínek přístupu do vod, která se použije od 1. února na situaci podle písmene c), od 15. února, pokud jde o populace uvedené v příloze FISH.2, a od 1. dubna, pokud jde o všechny ostatní populace v příslušných podoblastech ICES.

6. Aniž je dotčen čl. FISH.7 [Předběžné TAC] odst. 1 a 8, po uplynutí období jednoho měsíce, pokud jde o situaci v odst. 5 písm. c), jednoho a půl měsíce, pokud jde o populace uvedené v příloze FISH.2, a tři měsíce pro všechny ostatní populace budou strany usilovat o schválení dalších prozatímních ujednání o přístupu na odpovídající zeměpisné úrovni s cílem minimalizovat narušení rybolovných činností.

7. Při udělování přístupu podle odstavce 1 může strana zohlednit soulad jednotlivých plavidel nebo skupin plavidel s platnými pravidly ve svých vodách během předchozího roku a opatření přijatá druhou stranou podle čl. FISH.5 [Povolení, dodržování a prosazování] odst. 2 během předchozího roku.

8. Tento článek se použije s výhradou přílohy FISH.4 [Protokol o přístupu do vod].

#### Článek FISH.9: Kompenzační opatření v případě odnětí nebo omezení přístupu

1. Na základě oznámení strany („hostitelská strana“) podle čl. FISH.8 [Přístup do vod] odst. 5 může druhá strana (dále jen „rybolovná strana“) přijmout kompenzační opatření úměrná hospodářskému a společenskému dopadu změny úrovně a podmínek přístupu do vod. Tento dopad se měří na základě spolehlivých důkazů, a nikoli pouze na základě domněnek a málo pravděpodobné možnosti. Rybolovná strana může zcela nebo zčásti pozastavit přístup do svých vod a preferenční sazební zacházení poskytované produktům rybolovu podle článku GOODS.5 [Zákaz a cla], přičemž upřednostní ta kompenzační opatření, která co nejméně naruší fungování této dohody.

2. Kompenzační opatření uvedené v odstavci 1 může nabýt účinku nejdříve sedm dní poté, co rybolovná strana oznámí hostitelské straně zamýšlené pozastavení podle odstavce 1, a v žádném případě ne dříve než 1. února, pokud jde o situaci uvedenou v čl. 8 [Přístup do vod] odst. 5 písm. c), 15. února, pokud jde o přílohu FISH.2, a 1. dubna, pokud jde o jiné populace. Strany konzultují v rámci Specializovaného výboru s cílem nalézt řešení přijatelné pro obě strany. Uvedené oznámení musí obsahovat:

(a) datum, kdy rybolovná strana hodlá k pozastavení přistoupit; a

(b) povinnosti, jejichž plnění má být pozastaveno, a rozsah zamýšleného pozastavení.

3. Po oznámení kompenzačních opatření v souladu s odstavcem 2 může hostitelská strana požádat o ustavení rozhodčího soudu podle článku INST.14 [Rozhodčí řízení] hlavy I [Řešení sporů] části šesté, aniž by využila konzultací podle článku INST.13 [Konzultace]. Rozhodčí soud může pouze přezkoumat soulad kompenzačních opatření s odstavcem 1. Rozhodčí soud musí tuto otázku řešit jako naléhavý případ pro účely článku INST.19 [Zrychlené řízení] hlavy I [Řešení sporů] části šesté.

4. Pokud již nejsou splněny podmínky pro přijetí kompenzačních opatření uvedené v odstavci 1, musí být tato opatření okamžitě zrušena.

5. Na základě zjištění proti rybolovné straně v rámci postupu uvedeného v odstavci 3 může hostitelská strana požádat rozhodčí soud do 30 dnů od jeho rozhodnutí, aby určil úroveň pozastavení povinností podle této dohody, která nepřesahuje úroveň odpovídající zrušení nebo zmenšení výhod způsobenému uplatněním kompenzačních opatření, pokud shledá, že nesoulad kompenzačních opatření s odstavcem 1 je významný. Žádost musí obsahovat návrh úrovně pozastavení v souladu se zásadami stanovenými v odstavci 1 a veškerými příslušnými zásadami stanovenými v článku INST.34C [Pozastavení povinností pro účely čl. LPFS.3.12 odst. 12, čl. FISH.9 odst. 5 a čl. FISH.14 odst. 7]. Hostitelská strana může uplatnit úroveň pozastavení povinností podle této dohody v souladu s úrovní pozastavení stanovenou rozhodčím soudem nejdříve 15 dnů po tomto rozhodnutí.

6. Strana se nesmí dovolávat Dohody o WTO ani žádné jiné mezinárodní dohody s cílem zabránit druhé straně v pozastavení povinností vyplývajících z tohoto článku.

#### Článek FISH.10: Přístup do vod v oblastech Bailiwick Guernsey, Bailiwick Jersey a Ostrov Man

1. Odchylně od čl. FISH.8 [Přístup do vod] odst. 1 a 3 až 7, článku FISH.9 [Kompenzační opatření v případě odnětí nebo omezení přístupu] a přílohy FISH.4 [Protokol o přístupu do vod] poskytne každá strana plavidlům druhé strany přístup k rybolovu ve svých vodách s ohledem na skutečný rozsah a povahu rybolovné činnosti, kterou, jak lze prokázat, prováděla v období od 1. února 2017 do

31. ledna 2020 způsobilá plavidla druhé strany v těchto vodách a podle jakýchkoli ujednání, která existovala k 31. lednu 2020.

2. Pro účely tohoto článku a v rozsahu, v němž se ostatní články tohoto dílu použijí ve vztahu k ujednáním o přístupu stanoveném podle tohoto článku:

(a) „způsobilým plavidlem“ se v souvislosti s rybolovnou činností prováděnou ve vodách přiléhajících k Bailiwick Guernsey, Bailiwick Jersey, Ostrovu Man nebo členskému státu rozumí jakékoli rybářské plavidlo, které lovílo v teritoriálním moři přiléhajícím k tomuto území nebo tomuto členskému státu po dobu více než 10 dnů v kterémkoli ze tří dvanáctiměsíčních období končících 31. ledna nebo mezi 1. únorem 2017 a 31. lednem 2020;

(b) „plavidlem“ (strany) se, pokud jde o Spojené království, rozumí rybářské plavidlo plující pod vlajkou Spojeného království a registrované v Bailiwick Guernsey, v Bailiwick Jersey nebo na Ostrově Man, které získalo licenci od rybolovné správy Spojeného království;

(c) „vodami“ (strany) se rozumí:

(i) pokud jde o Unii, teritoriální moře přiléhající k členskému státu; a

(ii) pokud jde o Spojené království, teritoriální moře přiléhající ke každé z oblastí Bailiwick Guernsey, Bailiwick Jersey a Ostrov Man.

3. Na žádost kterékoli ze stran Rada partnerství do 90 dnů od vstupu této dohody v platnost rozhodne, že se tento článek, článek FISH.11 [Oznamovací lhůty týkající se dovozu a přímé vykládky produktů rybolovu] a veškerá další ustanovení tohoto dílu, pokud se týkají ujednání stanovených v uvedených člácích, jakož i čl. OTH.9 [Zeměpisné použití] odst. 3 až 5, přestanou uplatňovat po dobu 30 dnů po tomto rozhodnutí na jednu nebo více oblastí z Bailiwick Guernsey, Bailiwick Jersey a Ostrov Man.

4. Rada partnerství může rozhodnout o změně tohoto článku, článku FISH.11 [Oznamovací lhůty týkající se dovozu a přímé vykládky produktů rybolovu] a jakýchkoli jiných ustanovení tohoto dílu, pokud se týkají ujednání stanovených v uvedených člácích.

Článek FISH.11: Oznamovací lhůty týkající se dovozu a přímé vykládky produktů rybolovu

1. Unie uplatňuje následující oznamovací lhůty na produkty rybolovu ulovené plavidly plujícími pod vlajkou Spojeného království a registrovanými v Bailiwick Guernsey nebo v Bailiwick Jersey v teritoriálním moři přiléhajícím k těmto územím nebo v teritoriálním moři přiléhajícím k členskému státu:

(a) oznámení mezi třemi a pěti hodinami před vykládkou čerstvých produktů rybolovu na území Unie;

(b) oznámení potvrzeného osvědčení o úlovku pro přímý pohyb zásilek produktů rybolovu po moři mezi jednou až třemi hodinami před odhadovaným časem příjezdu na místo vstupu na území Unie.

2. Pouze pro účely tohoto článku se „produkty rybolovu“ rozumí všechny druhy mořských ryb, měkkýšů a koryšů.

#### Článek FISH.12: Sladění oblastí řízení

1. Do 1. července 2021 si strany vyžádají doporučení ICES ohledně sladění oblastí řízení a hodnotících jednotek používaných radou ICES pro populace označené v příloze FISH.1 hvězdičkou.
2. Do šesti měsíců od obdržení doporučení uvedeného v odstavci 1 strany toto doporučení společně přezkoumají a společně zváží úpravy oblastí řízení dotčených populací s cílem společně určit z toho vyplývající změny seznamu populací a podílů v příloze FISH.1.

#### Článek FISH.13: Podíly TAC pro některé další populace

1. Příslušné podíly stran na TAC pro některé další populace jsou stanoveny v příloze FISH.2.
2. Každá strana oznámí příslušným státům a mezinárodním organizacím své podíly v souladu s ujednáním o sdílení stanoveným v příloze FISH.2A až D.
3. Veškeré následné změny těchto podílů v příloze FISH.2C a D jsou předmětem příslušných mnohostranných fór.
4. Aniž jsou dotčeny pravomoci Rady partnerství uvedené v čl. 16 [Specializovaný výbor pro rybolov] odst. 3, veškeré následné změny podílů v přílohách FISH.2A a B po 30. červnu 2026 jsou předmětem příslušných mnohostranných fór.
5. Obě strany přistoupí k řízení uvedených populací v příloze FISH.2A až D v souladu s cíli a zásadami stanovenými v článku FISH.2 [Cíle a zásady].

#### Kapitola čtvrtá: Ujednání o správě

#### Článek FISH.14: Nápravná opatření a řešení sporů

1. V souvislosti s údajným nesplněním tohoto dílu jednou ze stran (dále jen „žalovaná strana“) (jiným než údajným nesplněním popsaným v odstavci 2) může druhá strana (dále jen „žalující strana“) poté, co to žalované straně oznámí:
  - (a) zcela nebo částečně pozastavit přístup do svých vod a preferenční sazební zacházení poskytované produktům rybolovu podle článku GOODS.5 [Zákaz cel]; a
  - (b) pokud se domnívá, že pozastavení uvedené v písmenu a) není úměrné hospodářskému a společenskému dopadu údajného nesplnění, zcela nebo částečně pozastavit preferenční sazební zacházení s jiným zbožím podle článku GOODS.5 [Zákaz cel]; a
  - (c) pokud se domnívá, že pozastavení uvedené v písmenech a) a b) není úměrné hospodářskému a společenskému dopadu údajného nesplnění, zcela nebo částečně pozastavit povinnosti podle dílu prvního [Obchod] části druhé [Hospodářské partnerství], s výjimkou hlavy XI [Rovné podmínky pro otevřenou a spravedlivou hospodářskou soutěž a udržitelný rozvoj]. Pokud je díl první [Obchod] pozastaven zcela, pozastavuje se rovněž díl třetí [Silniční doprava].
2. V souvislosti s údajným nesplněním článku FISH.10 [Přístup do vod v oblastech Bailiwick Guernsey, Bailiwick Jersey a Ostrov Man], článku FISH.11 [Oznamovací lhůty týkající se dovozu a přímé vykládky produktů rybolovu] nebo jakýchkoli jiných ustanovení tohoto dílu, jež se týkají ujednání stanovených v uvedených člancích, jednou ze stran (dále jen „žalovaná strana“) druhá strana (dále jen „žalující strana“) poté, co to žalované straně oznámí:

- (a) může zcela nebo částečně pozastavit přístup do svých vod ve smyslu článku FISH.10 [Přístup do vod v oblastech Bailiwick Guernsey, Bailiwick Jersey a Ostrov Man];
- (b) může, pokud se domnívá, že pozastavení uvedené v písmenu a) není úměrné hospodářskému a společenskému dopadu údajného nesplnění, zcela nebo částečně pozastavit preferenční sazební zacházení s produkty rybolovu podle článku GOODS.5 [Zákaz cel];
- (c) může, pokud se domnívá, že pozastavení uvedené v písmenu a) a b) není úměrné hospodářskému a společenskému dopadu údajného nesplnění, zcela nebo částečně pozastavit preferenční sazební zacházení s jiným zbožím podle článku GOODS.5 [Zákaz cel]; a

odchylně od odstavce 1, nápravná opatření ovlivňující ujednání stanovená v článku FISH.10 [Přístup do vod v oblastech Bailiwick Guernsey, Bailiwick Jersey a Ostrov Man], článku FISH.11 [Oznamovací lhůty týkající se dovozu a přímé vykládky produktů rybolovu] nebo jakákoli jiná ustanovení tohoto dílu, jež se týkají ujednání stanovených v uvedených člancích, nesmí být přijata v důsledku údajného nesplnění tohoto dílu, která se netýkají uvedených ujednání, jednou ze stran.

3. Opatření uvedená v odstavcích 1 a 2 musí být přiměřená údajnému nesplnění žalovanou stranou a jeho hospodářskému a společenskému dopadu.

4. Opatření uvedené v odstavcích 1 a 2 může nabýt účinku nejdříve sedm dní poté, co žalující strana oznámila žalované straně navrhované pozastavení. Strany konzultují v rámci Specializovaného výboru s cílem nalézt řešení přijatelné pro obě strany. V tomto oznámení musí být uvedeny tyto informace:

- (a) způsob, jakým podle žalující strany žalovaná strana nesplnila své povinnosti;
- (b) datum, kdy žalující strana hodlá přikročit k pozastavení; a
- (c) úroveň zamýšleného pozastavení.

5. Žalující strana musí do 14 dnů od oznámení uvedeného v odstavci 4 napadnout údajné nesplnění ustanovení tohoto dílu žalovanou stranou, jak je uvedeno v odstavcích 1 a 2, tím, že požádá o ustavení rozhodčího soudu podle článku INST.14 [Rozhodčí řízení] hlavy I [Řešení sporů] části šesté. Rozhodčí řízení podle tohoto článku se použije bez předchozího využití konzultací podle článku INST.13 [Konzultace]. Rozhodčí soud musí tuto otázku řešit jako naléhavý případ pro účely článku INST.19 [Zrychlené řízení] hlavy I [Řešení sporů] části šesté.

6. Pozastavení se přestane uplatňovat, pokud:

- (a) žalující strana je přesvědčena, že žalovaná strana plní své příslušné povinnosti podle tohoto dílu; nebo
- (b) rozhodčí tribunál rozhodl, že žalovaná strana neporušila své příslušné povinnosti podle tohoto dílu.

7. Na základě zjištění proti žalující straně v rámci postupu uvedeného v odstavci 5 může žalovaná strana požádat rozhodčí soud do 30 dnů od jeho rozhodnutí, aby určil úroveň pozastavení povinností podle této dohody, která nepřesahuje úroveň odpovídající zrušení nebo zmenšení výhod způsobenému uplatněním kompenzačních opatření, pokud shledá, že nesoulad kompenzačních opatření s odstavcem 1 nebo 2 je významný. Žádost musí obsahovat návrh úrovně pozastavení v souladu s odstavci 1 a 2 a veškerými příslušnými zásadami stanovenými v článku INST.34C

[Pozastavení povinností pro účely čl. OTHS.3.12 odst. 12, čl. FISH.9 odst. 5 a čl. FISH.14 odst. 7]. Žalovaná strana může uplatnit úroveň pozastavení povinností podle této dohody v souladu s úrovní pozastavení stanovenou rozhodčím soudem nejdříve 15 dnů po tomto rozhodnutí.

8. Strana se nesmí dovolávat Dohody o WTO ani jiné mezinárodní dohody s cílem zabránit druhé straně v pozastavení povinností vyplývajících z tohoto článku.

#### Článek FISH.15: Sdílení údajů

Strany sdílejí informace nezbytné k podpoře provádění této dohody v závislosti na právních předpisech každé strany.

#### Článek FISH.16: Zvláštní výbor pro rybolov

1. Specializovaný výbor pro rybolov může zejména:

- (a) poskytovat fórum pro diskusi a spolupráci v souvislosti s udržitelným řízením rybolovu;
- (b) zvážit vypracování víceletých strategií pro zachování a řízení zdrojů jako základ pro stanovení TAC a dalších řídicích opatření;
- (c) vypracovávat víceleté strategie pro zachování a řízení populací nepodléhajících kvótám, jak je uvedeno v čl. FISH.8 [Přístup do vod] odst. 2 písm. b);
- (d) zvážit opatření pro řízení rybolovu a zachování zdrojů, včetně nouzových opatření a opatření k zajištění selektivity rybolovu;
- (e) zvážit přístupy ke shromažďování údajů pro účely vědy a řízení rybolovu, sdílení těchto údajů (včetně informací důležitých pro sledování, kontrolu a prosazování dodržování předpisů) a konzultace s vědeckými subjekty ohledně nejlepších dostupných vědeckých doporučení;
- (f) zvážit opatření k zajištění souladu s platnými pravidly, včetně programů společné kontroly, sledování a dohledu a výměny údajů s cílem usnadnit monitorování využívání rybolovných práv a kontrolu a prosazování;
- (g) vypracovávat pokyny pro stanovení TAC uvedených v čl. FISH.7 [Prozatímní TAC] odst. 5;
- (h) činit přípravy na každoroční konzultace;
- (i) zvážit otázky týkající se určení přístavů pro vykládku, včetně usnadnění toho, aby strany tato určení a veškeré jejich změny včas oznamovaly;
- (j) stanovit lhůty pro oznámení opatření uvedených v čl. FISH.4 [Řízení rybolovu] odst. 3, sdělování seznamů plavidel uvedených v čl. FISH.5 [Povolení, dodržování a prosazování] odst. 1 a oznamování podle čl. FISH.6 [Rybolovná práva] odst. 7;
- (k) poskytovat fórum pro konzultace podle čl. FISH.9 [Kompenzační opatření] odst. 2 a čl. FISH.14 [Nápravná opatření] odst. 4;
- (l) vypracovat pokyny na podporu praktického uplatňování článku FISH.8 [Přístup do vod];
- (m) vytvořit mechanismus pro dobrovolné převody rybolovných práv mezi stranami v průběhu roku, jak je uvedeno v čl. FISH.6 [Rybolovná práva] odst. 8; a

- (n) zvážit uplatňování a provádění článku FISH.10 [Přístup do vod v oblastech Bailiwick Guernsey, Bailiwick Jersey a Ostrov Man] a článku FISH.11 [Oznamovací lhůty týkající se dovozu a přímé vykládky produktů rybolovu].
2. Specializovaný výbor pro rybolov může přijmout opatření, včetně rozhodnutí a doporučení:
- (a) která zaznamenávají záležitosti dohodnuté stranami po konzultacích podle článku FISH.6 [Rybolovná práva];
- (b) která se týkají jakékoli ze záležitostí uvedených v odst. 1 písm. b), c), d), e), f), g), i), j), l), m) a n) tohoto článku;
- (c) která mění seznam předchozích mezinárodních povinností uvedených v čl. FISH.4 [Řízení rybolovu] odst. 2;
- (d) týkající se jakéhokoli jiného aspektu spolupráce v oblasti udržitelného řízení rybolovu podle tohoto dílu; a
- (e) o podmínkách přezkumu podle článku FISH.18 [Přezkum].
3. Rada partnerství je oprávněna měnit přílohy FISH.1, FISH.2 a FISH.3.

#### Článek FISH.17: Vypovězení

1. Aniž je dotčen článek FINPROV.8 [Vypovězení] či článek OTH.10 [Vypovězení části druhé], může každá strana tento díl kdykoli vypovědět písemným oznámením diplomatickou cestou. V takovém případě díl první [Obchod], díl druhý [Letectví], díl třetí [Silniční doprava] a tento díl [Rybolov] pozbývají platnosti prvním dnem devátého měsíce následujícího po dni oznámení.
2. V případě vypovězení tohoto dílu podle odstavce 1, článku FINPROV.8 [Vypovězení] nebo článku OTH.10 [Vypovězení druhé části] se povinnosti, ke kterým se strany zavázaly podle tohoto dílu pro rok probíhající v době, kdy díl pozbývá platnosti, uplatňují až do konce roku.
3. Bez ohledu na odstavec 1 může díl druhý [Letectví] zůstat v platnosti, pokud se strany dohodnou na začlenění příslušných částí hlavy XI [Rovné podmínky pro otevřenou a spravedlivou hospodářskou soutěž a udržitelný rozvoj].
4. Odchylně od odstavců 1 až 3, a aniž je dotčen článek FINPROV.8 [Vypovězení] či článek OTH.10 [Vypovězení části druhé]:
- a) pokud se strany nedohodnou jinak, článek FISH.10 [Přístup do vod v oblastech Bailiwick Guernsey, Bailiwick Jersey a Ostrov Man], článek FISH.11 [Oznamovací lhůty týkající se dovozu a přímé vykládky produktů rybolovu] a veškerá další ustanovení tohoto dílu, jež se týkají ujednání stanovených v uvedených člancích, zůstávají v platnosti, dokud:
- (i) je některá ze stran nevyhoví zasláním tříletého písemného oznámení o vypovězení druhé straně; nebo
- (ii) pokud to nastane dříve, pozbude platnosti čl. OTH.9 [Zeměpisné použití] odst. 3 až 5;
- b) pro účely odst. 4 písm. a) bodu i) může být oznámení o vypovězení podáno v případě jedné nebo více oblastí z Bailiwick Guernsey, Bailiwick Jersey nebo Ostrova Man a článek FISH.10



[Přístup do vod v oblastech Bailiwick Guernsey, Bailiwick Jersey a Ostrov Man], článek FISH.11 [Oznamovací lhůty týkající se dovozu a přímé vykládky produktů rybolovu] a veškerá další ustanovení tohoto dílu, jež se týkají ujednání stanovených v uvedených člancích, zůstávají v platnosti pro ta území, jichž se oznámení o vypovězení netýká; a

- (c) pro účely odst. 4 písm. a) bodu ii), jestliže čl. OTH.9 [Zeměpisné použití] odst. 3 až 5 dohody přestane platit v případě jedné nebo více (nikoli však všech) oblastí z Bailiwick Guernsey, Bailiwick Jersey nebo Ostrova Man, pak článek FISH.10 [Přístup do vod v oblastech Bailiwick Guernsey, Bailiwick Jersey a Ostrov Man], článek FISH.11 [Oznamovací lhůty týkající se dovozu a přímé vykládky produktů rybolovu] a veškerá další ustanovení tohoto dílu, jež se týkají ujednání stanovených v uvedených člancích, zůstávají v platnosti pro ta území, pro něž nadále platí čl. OTH.9 [Zeměpisné použití] odst. 3 až 5.

#### Článek FISH.18: Ustanovení o přezkumu

1. Strany v rámci Rady partnerství společně přezkoumají provádění tohoto dílu čtyři roky po skončení adaptačního období uvedeného v článku 1 přílohy FISH.4 [Protokol o přístupu do vod] a zváží, zda lze ujednání, včetně opatření týkajících se přístupu do vod, dále kodifikovat a posílit.
2. Tento přezkum se může opakovat v následných intervalech nejméně čtyř let po ukončení prvního přezkumu.
3. Strany předem rozhodnou o podmínkách přezkumu v rámci Specializovaného výboru pro rybolov.
4. Přezkum umožní zejména vyhodnotit ve vztahu k předchozím rokům:
  - (a) vzájemné poskytování přístupu do vod druhé strany podle článku FISH.8 [Přístup do vod];
  - (b) podíly TAC stanovené v přílohách FISH.1, 2 a 3;
  - (c) počet a rozsah převodů v rámci ročních konzultací podle čl. FISH.6 [Rybolovná práva] odst. 4 a veškerých převodů podle čl. FISH.6 [Rybolovná práva] odst. 8;
  - (d) kolísání ročních TAC;
  - (e) plnění ustanovení tohoto dílu oběma stranami a dodržování pravidel platných pro plavidla plavidly obou stran ve vodách druhé strany;
  - (f) povahu a rozsah spolupráce podle tohoto dílu; a
  - (g) jakýkoli jiný prvek, o kterém strany předem rozhodnou v rámci Specializovaného výboru pro rybolov.

#### Článek FISH.19: Vztah k jiným dohodám

1. S výhradou odstavce 2 nejsou tímto dílem dotčeny ostatní stávající dohody o rybolovu prováděném plavidly jedné strany v oblasti spadající do jurisdikce druhé strany.
2. Tento díl zneplatňuje a nahrazuje veškeré stávající dohody nebo ujednání o rybolovu prováděném rybářskými plavidly Unie v teritoriálním moři přiléhajícím k Bailiwick Guernsey, Bailiwick Jersey nebo Ostrovu Man a o rybolovu prováděném rybářskými plavidly Spojeného království

registrovanými v Bailiwick Guernsey, Bailiwick Jersey nebo na Ostrově Man v teritoriálním moři přiléhajícím k členskému státu. Pokud však Rada partnerství přijala v souladu s čl. 10 [Přístup do vod v oblasti Bailiwick Guernsey, Bailiwick Jersey a Ostrov Man] odst. 3 rozhodnutí v tom smyslu, že dohoda přestává platit pro Bailiwick Guernsey, Bailiwick Jersey nebo Ostrov Man, příslušné dohody nebo ujednání se pro území, pro něž bylo dané rozhodnutí přijato, nezneplatňují a nenahrazují.

## DÍL ŠESTÝ: OSTATNÍ USTANOVENÍ

### Článek OTH.1: Definice

Není-li stanoveno jinak, pro účely části druhé této dohody Protokolu o vzájemné správní pomoci v celních otázkách a Protokolu o správní spolupráci a boji proti podvodům v oblasti daně z přidané hodnoty a o vzájemné pomoci při vymáhání pohledávek vyplývajících z daní, poplatků a cel se rozumí:

- (a) „zemědělským zbožím“ výrobek nebo produkt uvedený v příloze 1 Dohody o zemědělství;
- (b) „celním orgánem“:
  - (i) v případě Unie útvary Evropské komise odpovědné za celní záležitosti nebo případně celní správy a jakékoli další orgány, které jsou v členských státech oprávněné uplatňovat a prosazovat celní předpisy, a
  - (ii) v případě Spojeného království Daňový a celní úřad Jejeho Veličenstva a jakýkoli jiný orgán odpovědný za celní záležitosti.
- (c) „clem“ jakékoli clo nebo odvod jakéhokoli druhu uložené na dovoz zboží nebo v souvislosti s ním, vyjma:
  - (i) odvodu rovnocenného vnitrostátní daní ukládané v souladu s částí druhou dílem prvním hlavou I článkem GOODS.4 [Národní zacházení v oblasti vnitrostátního zdanění a právní úpravy];
  - (ii) antidumpingového, zvláštního ochranného, vyrovnávacího nebo ochranného cla uplatňovaného v příslušných případech v souladu s GATT 1994, antidumpingovou dohodou, Dohodou o zemědělství, Dohodou o subvencích a vyrovnávacích opatřeních nebo Dohodou o ochranných opatřeních nebo
  - (iii) poplatku nebo jiného odvodu ukládaného na dovoz nebo v souvislosti s ním, jehož výše je omezena na přibližné náklady na poskytnuté služby;
- (d) „CPC“ prozatímní Centrální klasifikace produkce (Statistical Papers, řada M, č. 77, Odbor pro ekonomické a sociální otázky, Statistické oddělení OSN, New York, 1991);
- (e) výrazem „stávající“ účinný ke dni vstupu této dohody v platnost;
- (f) „zbožím strany“ domácí výrobky, jak ve smyslu GATT 1994, včetně zboží pocházejícího z dané strany;
- (g) „harmonizovaným systémem“ harmonizovaný systém popisu a číselného označování zboží, včetně všech právních poznámek a změn tohoto systému vypracovaných Světovou celní organizací (dále jen „HS“);

- (h) „číslem“ první čtyři číslice v kódu sazebního zařazení zboží v rámci harmonizovaného systému;
- (i) „právní osobou“ jakýkoli právní subjekt řádně založený nebo jinak organizovaný podle platného práva za účelem zisku nebo z jiného důvodu, v soukromém nebo státním vlastnictví, včetně jakékoli korporace, trustu, partnerství, společného podniku, podniku jednotlivce nebo sdružení;
- (j) „opatřením“ každé opatření strany ve formě zákona, nařízení, pravidla, postupu, rozhodnutí, správního aktu, požadavku nebo praxe nebo v jakékoli jiné formě<sup>71</sup>;
- (k) „opatřeními strany“ veškerá opatření přijatá nebo zachovávaná:
  - (i) ústředními, regionálními nebo místními orgány veřejné správy či samosprávy a
  - (ii) nevládními subjekty při výkonu pravomocí přenesených na ně ústředními, regionálními nebo místními orgány veřejné správy či samosprávy;

„opatření strany“ zahrnují opatření přijatá nebo zachovávaná subjekty uvedenými v bodech i) a ii) tím, že přímo či nepřímo instruuje, řídí nebo kontrolují jednání jiných subjektů s ohledem na tato opatření;
- (l) „fyzickou osobou strany“<sup>72</sup>:
  - (i) v případě Evropské unie státní příslušník členského státu podle jeho právních předpisů<sup>73</sup> a
  - (ii) v případě Spojeného království britský občan;
- (m) „osobou“ fyzická osoba nebo právnická osoba;
- (n) „sanitárním nebo fytosanitárním opatřením“ jakékoli opatření uvedené v příloze A bodě 1 Dohody o uplatňování sanitárních a fytosanitárních opatření;
- (o) „třetí zemí“ země nebo území, na které se nevztahuje územní působnost této dohody;
- (p) „Vídeňskou úmluvou o smluvním právu“ Vídeňská úmluva o smluvním právu uzavřená ve Vídni dne 23. května 1969 a
- (q) „WTO“ Světová obchodní organizace.

#### Článek OTH.2: Dohody WTO

Pro účely této dohody se dohody WTO označují takto:

- (a) „Dohodou o zemědělství“ se rozumí Dohoda o zemědělství obsažená v příloze 1A Dohody o WTO;

<sup>71</sup> V zájmu větší jistoty je třeba uvést, že pojem „opatření“ zahrnuje i nečinnost.

<sup>72</sup> To nezahrnuje fyzické osoby pobývající na území uvedeném v čl. FINPROV.1 odst. 3 [územní oblast působnosti].

<sup>73</sup> Definice fyzické osoby zahrnuje rovněž osoby s trvalým pobytem v Lotyšské republice, jež nejsou občany Lotyšské republiky ani jiného státu, ale které mají podle právních předpisů Lotyšské republiky nárok na získání pasu neobčana.

- (b) „Antidumpingovou dohodou“ se rozumí Dohoda o provádění článku VI Všeobecné dohody o clech a obchodu 1994;
- (c) „GATS“ se rozumí Všeobecná dohoda o obchodu službami obsažená v příloze 1B Dohody o WTO;
- (d) „GATT 1994“ se rozumí Všeobecná dohoda o clech a obchodu 1994 obsažená v příloze 1A Dohody o WTO;
- (e) „Dohodou o vládních zakázkách“ se rozumí Dohoda o vládních zakázkách uvedená v příloze 4 Dohody o WTO<sup>74</sup>;
- (f) „Dohodou o ochranných opatřeních“ se rozumí Dohoda o ochranných opatřeních obsažená v příloze 1A Dohody o WTO;
- (g) „Dohodou o subvencích a vyrovnávacích opatřeních“ se rozumí Dohoda o subvencích a vyrovnávacích opatřeních obsažená v příloze 1A Dohody o WTO;
- (h) „Dohodou o uplatňování sanitárních a fytosanitárních opatřeních“ se rozumí Dohoda o uplatňování sanitárních a fytosanitárních opatřeních obsažená v příloze 1A Dohody o WTO;
- (i) „Dohodou o technických překážkách obchodu“ se rozumí Dohoda o technických překážkách obchodu obsažená v příloze 1 Dohody o WTO;
- (j) „Dohodou TRIPS“ Dohoda o obchodních aspektech práv k duševnímu vlastnictví, obsažená v příloze 1C Dohody o WTO; a
- (k) „Dohodou o WTO“ se rozumí Dohoda o zřízení Světové obchodní organizace podepsaná v Marrákeši dne 15. dubna 1994.

#### Článek OTH.3: Zřízení oblasti volného obchodu

Strany zřizují oblast volného obchodu v souladu s článkem XXIV GATT 1994 a článkem V GATS.

#### Článek OTH.4: Vztah k Dohodě o WTO

Strany stvrzují práva a povinnosti, které vůči sobě mají podle Dohody o WTO a jiných dohod, jejichž jsou smluvní stranou.

Žádné ustanovení této dohody nelze vykládat tak, že se od kterékoli strany vyžaduje, aby jednala způsobem, jenž je v rozporu s jejími závazky podle Dohody o WTO.

#### Článek OTH.4a: Judikatura WTO

Výklad a uplatňování ustanovení této části zohlední příslušné výklady ve zprávách panelů WTO a Odvolacího orgánu přijatých Orgánem WTO pro řešení sporů, jakož i rozhodčí nálezy podle Ujednání o řešení sporů.

---

<sup>74</sup> Pro upřesnění je třeba uvést, že „Dohodou o vládních zakázkách“ se rozumí Dohoda o vládních zakázkách ve znění Protokolu o změně Dohody o vládních zakázkách přijatého v Ženevě dne 30. března 2012.

## Článek OTH.5: Plnění povinností

Každá strana přijme veškerá obecná nebo zvláštní opatření potřebná pro plnění svých povinností podle této části, včetně opatření nezbytných k zajištění jejího dodržování ústředními, regionálními nebo místními orgány veřejné správy či samosprávy, jakož i nevládními subjekty při výkonu pravomocí, které jim byly svěřeny.

## Článek OTH.7: Odkazy na právní předpisy a jiné dohody

1. Odkazuje-li se v této části na právní předpisy strany, rozumí se těmito předpisy i jejich změny, není-li uvedeno jinak.

2. Odkazuje-li se v této části na mezinárodní dohody nebo pokud jsou do ní mezinárodní dohody začleněny, ať už se jedná o mezinárodní dohody celé, nebo jejich část, rozumí se těmito mezinárodními dohodami i jejich změny nebo následné dohody vstupující v platnost pro obě strany v den nebo po dni podpisu této dohody, není-li uvedeno jinak. Vystane-li v důsledku takových změn nebo následných dohod jakákoli otázka týkající se provádění nebo uplatňování ustanovení této části, mohou strany na žádost kterékoli z nich přistoupit podle potřeby ke vzájemné konzultaci s cílem najít pro danou otázku vzájemně uspokojivé řešení.

## Článek OTH.8: Úloha Rady partnerství v části druhé

Rada partnerství může:

(a) přijímat rozhodnutí o změně:

- (i) části druhé dílu prvního hlavy I kapitoly druhé [Pravidla původu] a jejích příloh, v souladu s článkem ORIG.31 [Změna této kapitoly a jejích příloh];
- (ii) ujednání stanovených v přílohách TBT-[XX] a TBT-[ZZ], v souladu s čl. TBT.9 [Spolupráce v oblasti dozoru nad trhem a bezpečnosti nepotravinářských výrobků a souladu s předpisy] odst. 8;
- (iii) dodatků A a B, v souladu s čl. 2 [Definice produktů, enologické postupy a ošetření] odst. 3 přílohy TBT-5 [OBCHOD S VÍNEM];
- (iv) dodatku C, v souladu s čl. 3 [Požadavky na certifikaci při dovozu na příslušná území stran] odst. 3 přílohy TBT-5 [OBCHOD S VÍNEM];
- (v) dodatků A, B, C a D, v souladu s článkem 1 [Cíl a oblast působnosti] přílohy TBT-4 [EKOLOGICKÉ PRODUKTY];
- (vi) dodatků 1 až 3, v souladu s článkem 1 [Definice] a článkem 2 [Rozsah přípravků přílohy TBT-2 [LÉČIVÉ PŘÍPRAVKY];
- (vii) přílohy o oprávněných hospodářských subjektech, Protokolu o vzájemné správní pomoci v celních otázkách, Protokolu o správní spolupráci a boji proti podvodům v oblasti daně z přidané hodnoty a o vzájemné pomoci při vymáhání pohledávek vyplývajících z daní, poplatků a cel a seznamu zboží podle čl. CUSTMS.16 [Dočasně použití] odst. 2 v souladu s článkem CUSTMS.21 [Změny];
- (viii) příslušného pododdílu oddílu B přílohy.PPROC-1, v souladu s článkem PPROC.18 [Změna oddílu B přílohy.PPROC-1];

- (ix) přílohy ENER-1 [SEZNAM ENERGETICKÝCH PRODUKTŮ, UHLOVODÍKŮ A SUROVIN], přílohy ENER-2 [DOTACE V OBLASTI ENERGETIKY A ŽIVOTNÍHO PROSTŘEDÍ] a přílohy ENER-3 [NEUPLATNĚNÍ PŘÍSTUPU TŘETÍCH OSOB A ODDĚLENÍ VLASTNICTVÍ NA INFRASTRUKTURU], v souladu s článkem ENER.31 [Účinné provádění a změny];
  - (x) ustanovení čl. LPFS.3.2 [Oblast působnosti a výjimky] odst. 4 v souladu s uvedeným odstavcem, čl. LPFS.3.3 [Služby veřejného hospodářského zájmu] odst. 2 třetí věty v souladu se čtvrtou větou uvedeného odstavce, čl. LPFS.3.3 [Služby veřejného hospodářského zájmu] odst. 3 v souladu s uvedeným odstavcem, článku LPFS.3.5 [Zakázané subvence a subvence podléhající podmínkám] v souladu s odstavcem 1 uvedeného článku a čl. LPFS.3.11 [Zpětné získávání prostředků ] v souladu s odstavcem 7 uvedeného článku, kapitoly 3 [Kontrola subvencí];
  - (xi) článku FISH.10 [Bailiwick Guernsey, Bailiwick Jersey a Ostrov Man], článku FISH.11 [Oznamovací lhůty týkající se dovozu a přímé vykládky produktů rybolovu] a jakéhokoli jiného ustanovení dílů pátého [Rybolov], v souladu s čl. FISH.10 [Bailiwick Guernsey, Bailiwick Jersey a Ostrov Man] odst. 4;
  - (xii) příloh FISH.1, FISH.2 a FISH.3, v souladu s čl. FISH.16 [Zvláštní výbor pro rybolov] odst. 3;
  - (xiii) jakýchkoli i jiných ustanovení, protokolů, dodatků nebo příloh, u nichž je možnost takového rozhodnutí výslovně stanovena v části druhé této dohody;
- (b) přijímat rozhodnutí o vydání výkladu ustanovení části druhé této dohody.

#### Článek OTH.9: Zeměpisné použití

1. Ustanovení této dohody týkající se sazebního zacházení se zbožím, včetně pravidel původu a dočasného pozastavení tohoto zacházení, se ve vztahu k Unii použijí rovněž na ty oblasti celního území Unie vymezeného v článku 4 nařízení Evropského parlamentu a Rady (EU) č. 952/2013<sup>75</sup>, na něž se nevztahuje část sedmá [Závěrečná ustanovení] čl. FINPROV.1 [Územní působnost] písm. a.)]

2. Aniž je dotčen čl. FINPROV.1 [Územní působnost] odst. 2, 3 a 4, práva a povinnosti stran podle této části se vztahují rovněž na oblasti mimo teritoriální moře každé strany, včetně mořského dna a jeho podloží, nad nimiž tato strana vykonává svrchovaná práva nebo jurisdikci v souladu s mezinárodním právem, včetně Úmluvy Organizace spojených národů o mořském právu, podepsané v Montego Bay dne 10. prosince 1982 a jejích právních a správních předpisů, které jsou v souladu s mezinárodním právem<sup>76</sup>.

3. S výhradou výjimek uvedených v odstavci 4 Kapitola 1 [NTMA], 2 [Pravidla původu] a 5 [Cla a usnadnění obchodu] hlavy IV [Obchod se zbožím] a protokoly a přílohy uvedených kapitol se ve vztahu ke Spojenému království použijí rovněž na území uvedená v čl. FINPROV.1 [Územní

<sup>75</sup> Nařízení Evropského parlamentu a Rady (EU) č. 952/2013 ze dne 9. října 2013, kterým se stanoví celní kodex Unie (přepřacované znění) (Úř. věst. L 269, 10.10.2013, s. 1).

<sup>76</sup> Pro upřesnění je třeba uvést, že pro Evropskou unii se za oblasti mimo teritoriální moře každé strany považují příslušné oblasti členských států Evropské unie.

působnost] odst. 2. Za tímto účelem se území uvedená v čl. FINPROV.1 [Územní působnost] odst. 2 považují za součást celního území Spojeného království. Celní orgány území uvedených v čl. FINPROV.1 [Územní působnost] odst. 2 odpovídají za uplatňování a provádění těchto kapitol, protokolů a příloh uvedených kapitol na svých územích. Odkazy na „celní orgán“ v uvedených ustanoveních je třeba chápat v souladu s tím. Žádosti a sdělení podle uvedených kapitol a protokolů a příloh uvedených kapitol však spravuje celní orgán Spojeného království.

4. Článek CUSTMS.9 [Oprávněné hospodářské subjekty] kapitoly 5 [Cia a usnadnění obchodu] hlavy IV [Obchod se zbožím] dílu prvního části druhé, příloha CUSTMS-1 [Oprávněné hospodářské subjekty] a Protokol o správní spolupráci a boji proti podvodům v oblasti daně z přidané hodnoty a o vzájemné pomoci při vymáhání pohledávek vyplývajících z daní, poplatků a cel se nepoužijí na Bailiwick Jersey a Bailiwick Guernsey.

5. Část druhá dílu první hlava IV [Obchod se zbožím] kapitoly 3 [SPS] a 4 [TBT] a přílohy uvedených kapitol se ve vztahu ke Spojenému království použijí rovněž na území uvedená v čl. FINPROV.1 [Územní působnost] odst. 2. Orgány území uvedených v čl. FINPROV.1 [Územní působnost] odst. 2 odpovídají za uplatňování a provádění uvedených kapitol a příloh uvedených kapitol na svých územích a příslušné odkazy je třeba chápat v souladu s tím. Žádosti a sdělení podle těchto kapitol a přílohy uvedených kapitol však spravují celní orgány Spojeného království.

6. Aniž je dotčen článek FINPROV.8 [Vypovězení] a článek OTH.10 [Vypovězení části druhé] a nedohodnou-li se strany jinak, odstavce 3 až 5 tohoto článku zůstávají v platnosti až do toho z následujících okamžiků, který nastane dříve:

- (a) uplynutí doby tří let od písemného oznámení o vypovězení druhé straně; nebo
- (b) dne, kdy pozbyde platnosti článek FISH.10 [Přístup do vod Bailiwick Guernsey, Bailiwick Jersey a Ostrova Man], článek FISH.11 [Oznamovací lhůty týkající se dovozu a přímé vykládky produktů rybolovu] a jakékoli jiné ustanovení dílu pátého [Rybolov], pokud se týká ujednání stanovených v uvedených člancích.

7. Pro účely odst. 6 písm. a) lze provést oznámení o vypovězení týkající se jedné nebo více z těchto oblastí: Bailiwick Guernsey, Bailiwick Jersey nebo Ostrov Man, přičemž odstavce 3 až 5 tohoto článku zůstávají v platnosti pro území, pro která nebylo provedeno oznámení o vypovězení.

8. Pro účely odst. 6 písm. b), pokud článek FISH.10 [Přístup do vod Bailiwick Guernsey, Bailiwick Jersey a Ostrova Man], článek FISH.11 [Oznamovací lhůty týkající se dovozu a přímé vykládky produktů rybolovu] a jakékoli jiné ustanovení dílu pátého [Rybolov], pokud se týká ujednání stanovených v uvedených člancích, pozbyde platnosti, pokud jde o jednu nebo více (avšak ne všechny) z těchto oblastí: Bailiwick Guernsey, Bailiwick Jersey nebo Ostrov Man, odstavce 3 až 5 tohoto článku zůstávají v platnosti pro ta území, pro která zůstávají v platnosti článek FISH.10 [Přístup do vod Bailiwick Guernsey, Bailiwick Jersey a Ostrova Man], článek FISH.11 [Oznamovací lhůty týkající se dovozu a přímé vykládky produktů rybolovu] a jakékoli jiné ustanovení dílu pátého [Rybolov], pokud jde o ujednání stanovená v uvedených člancích.

#### Článek OTH.10: Vypovězení části druhé

Aniž je dotčen článek FINPROV.8 [Vypovězení], může každá strana tuto část kdykoli vypovědět písemným oznámením diplomatickou cestou. V takovém případě tato část pozbývá platnosti prvním dnem devátého měsíce následujícího po dni oznámení. Díl čtvrtý [Koordinace sociálního zabezpečení

a víza pro krátkodobé návštěvy] a Protokol o koordinaci sociálního zabezpečení nelze vypovědět podle tohoto článku.



## ČÁST TŘETÍ: SPOLUPRÁCE V OBLASTI PROSAZOVÁNÍ PRÁVA A JUSTIČNÍ SPOLUPRÁCE V TRESTNÍCH VĚCECH

### HLAVA I: OBECNÁ USTANOVENÍ

#### Článek LAW.GEN.1: Cíl

1. Cílem této části je zajistit spolupráci v oblasti prosazování práva a justiční spolupráci mezi členskými státy a orgány, institucemi a jinými subjekty Unie na jedné straně a Spojeným královstvím na straně druhé, pokud jde o prevenci, vyšetřování, odhalování a stíhání trestných činů a o předcházení praní peněz a financování terorismu a boj proti nim.

2. Tato část se uplatní pouze na prosazování práva a justiční spolupráci v trestních věcech probíhající výlučně mezi Spojeným královstvím na jedné straně a Uníí a členskými státy na straně druhé. Nevztahuje se na situace vzniklé mezi členskými státy nebo mezi členskými státy a orgány, institucemi a jinými subjekty Unie ani na činnosti orgánů odpovědných za ochranu národní bezpečnosti při jednání v uvedené oblasti.

#### Článek LAW.GEN.2: Definice

Pro účely této části se rozumí:

- (a) „třetí zemí“ země jiná než stát;
- (b) „zvláštními kategoriemi osobních údajů“ osobní údaje, které vypovídají o rasovém či etnickém původu, politických názorech, náboženském vyznání či filozofickém přesvědčení nebo členství v odborech, genetické údaje, biometrické údaje zpracovávané za účelem jedinečné identifikace fyzické osoby a údaje o zdravotním stavu či o sexuálním životě nebo sexuální orientaci;
- (c) „genetickými údaji“ osobní údaje týkající se zděděných nebo získaných genetických znaků fyzické osoby, které poskytují jedinečné informace o její fyziologii či zdravotním stavu a které vyplývají zejména z analýzy biologického vzorku dotčené fyzické osoby;
- (d) „biometrickými údaji“ osobní údaje vyplývající z konkrétního technického zpracování týkající se fyzických či fyziologických znaků nebo znaků chování fyzické osoby, které umožňuje nebo potvrzuje jedinečnou identifikaci, například zobrazení obličeje nebo daktyloskopické údaje;
- (e) „zpracováním“ jakákoliv operace nebo soubor operací, které jsou prováděny s osobními údaji nebo soubory osobních údajů pomocí či bez pomoci automatizovaných postupů, jako je shromáždění, zaznamenání, uspořádání, strukturování, uložení, přizpůsobení nebo pozměnění, vyhledání, nahlédnutí, použití, zpřístupnění přenosem, šíření nebo jakékoliv jiné zpřístupnění, seřazení či zkombinování, omezení, výmaz nebo zničení;
- (f) „porušením zabezpečení osobních údajů“ porušení zabezpečení, které vede k náhodnému nebo protiprávnímu zničení, ztrátě, změně nebo neoprávněnému poskytnutí nebo zpřístupnění přenášených, uložených nebo jinak zpracovávaných osobních údajů;
- (g) „evidencí“ jakýkoliv strukturovaný soubor osobních údajů přístupných podle zvláštních kritérií, ať již je centralizovaný, decentralizovaný, nebo rozdělený podle funkčního či zeměpisného hlediska;

- (h) „specializovaným výborem pro spolupráci v oblasti prosazování práva a justiční spolupráci“ výbor s tímto názvem zřízený článkem INST.2 [Výbory].

#### Článek LAW.GEN.3: Ochrana lidských práv a základních svobod

1. Spolupráce stanovená v této části je založena na dlouhodobé úctě stran a členských států k demokracii, právnímu státu a ochraně základních práv a svobod jednotlivců, jež jsou mimo jiné stanoveny ve Všeobecné deklaraci lidských práv a v Evropské úmluvě o lidských právech, a na tom, že je důležité uplatňovat práva a svobody obsažené v této úmluvě na vnitrostátní úrovni.
2. Žádným ustanovením této části se nemění povinnost ctít základní práva a právní zásady stanovené zejména v Evropské úmluvě o lidských právech a v případě Unie a jejích členských států v Listině základních práv Evropské unie.

#### Článek LAW.GEN.4: Ochrana osobních údajů

8. Spolupráce stanovená v této části je založena na dlouhodobém odhodlání stran zajistit vysokou úroveň ochrany osobních údajů.
9. S cílem zohlednit tuto vysokou úroveň ochrany strany zajistí, aby se na osobní údaje zpracovávané podle této části v režimech ochrany údajů jednotlivých stran vztahovaly účinné záruky, včetně toho, že:
  - (a) osobní údaje jsou zpracovávány zákonným způsobem a korektně v souladu se zásadami minimalizace údajů, účelového omezení, správnosti a omezení uložení;
  - (b) zpracování zvláštních kategorií osobních údajů je povoleno pouze v nezbytném rozsahu, pokud se na ně vztahují vhodné záruky přizpůsobené konkrétním rizikům zpracování;
  - (c) úroveň bezpečnosti odpovídající riziku zpracování je zajištěna prostřednictvím příslušných technických a organizačních opatření, zejména pokud jde o zpracování zvláštních kategorií osobních údajů;
  - (d) subjekty údajů mají vymahatelná práva na přístup, opravu a výmaz, s výhradou případných omezení stanovených zákonem, která představují nezbytná a přiměřená opatření v demokratické společnosti na ochranu důležitých cílů veřejného zájmu;
  - (e) v případě porušení zabezpečení osobních údajů, které představuje riziko pro práva a svobody fyzických osob, je toto porušení bez zbytečného odkladu oznámeno příslušnému dozorovému úřadu; pokud je pravděpodobné, že toto porušení bude mít za následek vysoké riziko pro práva a svobody fyzických osob, jsou informovány rovněž subjekty údajů, s výhradou případných omezení stanovených zákonem, která představují nezbytná a přiměřená opatření v demokratické společnosti na ochranu důležitých cílů veřejného zájmu;
  - (f) další předávání do třetí země je povoleno pouze s výhradou podmínek a záruk odpovídajících danému předávání, které zajistí, že úroveň ochrany nebude ohrožena;
  - (g) dohled nad dodržováním záruk ochrany osobních údajů a prosazování těchto záruk zajišťují nezávislé orgány; a
  - (h) subjekty údajů mají vymahatelná práva na účinnou správní a soudní nápravu v případě, že byly záruky ochrany osobních údajů porušeny.

10. Spojené království na jedné straně a Unie, rovněž jménem kteréhokoli ze svých členských států, na straně druhé oznámí specializovanému výboru pro spolupráci v oblasti prosazování práva a justiční spolupráci orgány dozoru odpovědné za dohled nad prováděním pravidel ochrany osobních údajů, která se vztahují na spolupráci podle této části, a za zajišťování jejich dodržování. Orgány dozoru spolupracují na zajištění souladu s touto částí.

11. Ustanovení o ochraně osobních údajů stanovená v této části se vztahují na zcela nebo částečně automatizované zpracování osobních údajů a na neautomatizované zpracování osobních údajů, které jsou obsaženy v evidenci nebo do ní mají být zařazeny.

12. Tímto článkem není dotčeno používání zvláštních ustanovení této části týkajících se zpracování osobních údajů.

#### Článek LAW.GEN.5: Rozsah spolupráce v případě, že členský stát přestane být účastníkem obdobných opatření podle právních předpisů Unie

1. Tento článek se použije, pokud některý členský stát přestane být účastníkem ustanovení právních předpisů Unie týkajících se spolupráce v oblasti prosazování práva a justiční spolupráce v trestních věcech, která jsou obdobná příslušným ustanovením této části, nebo přestane požívat práv podle těchto ustanovení.

2. Spojené království může Unii písemně oznámit svůj záměr ukončit uplatňování příslušných ustanovení této části ve vztahu k danému členskému státu.

3. Oznámení podle odstavce 2 nabývá účinku dnem v něm uvedeným, který nesmí předcházet dni, kdy daný členský stát přestane být účastníkem ustanovení právních předpisů Unie podle odstavce 1 nebo přestane požívat práv podle uvedených ustanovení.

4. Pokud Spojené království oznámí svůj záměr ukončit uplatňování příslušných ustanovení této části podle tohoto článku, sejde se specializovaný výbor pro spolupráci v oblasti prosazování práva a justiční spolupráci s cílem rozhodnout, jaká opatření jsou zapotřebí k zajištění toho, aby jakákoli spolupráce zahájená podle této části, která je tímto ukončením dotčena, byla vhodným způsobem uzavřena. Pokud jde o veškeré osobní údaje získané prostřednictvím spolupráce podle příslušných ustanovení této části před ukončením jejich uplatňování, strany v každém případě zajistí, aby poté, co toto ukončení nabude účinku, byla zachována úroveň ochrany, na jejímž základě byly osobní údaje předány.

5. Unie Spojenému království diplomatickou cestou písemně oznámí datum, k němuž má daný členský stát obnovit svou účast na dotýčných ustanoveních právních předpisů Unie nebo požívání práv podle těchto ustanovení. Uplatňování příslušných ustanovení této části se obnoví k uvedenému datu, nebo v případě pozdějšího oznámení k prvnímu dni měsíce následujícího po dni, kdy bylo oznámení učiněno.

6. Pro usnadnění uplatňování tohoto článku Unie informuje Spojené království, pokud některý členský stát přestane být účastníkem ustanovení právních předpisů Unie týkajících se spolupráce v oblasti prosazování práva a justiční spolupráce v trestních věcech, která jsou obdobná příslušným ustanovením této části, nebo přestane požívat práv podle těchto ustanovení.

#### *HLAVA II: VÝMĚNY DNA, OTISKŮ PRSTŮ A ÚDAJŮ O REGISTRACI VOZIDEL*

## Článek LAW.PRUM.5: Cíl

Cílem této hlavy je navázat vzájemnou spolupráci mezi příslušnými donucovacími orgány Spojeného království na jedné straně a členskými státy na straně druhé, pokud jde o automatizované předávání profilů DNA, daktyloskopických údajů a některých vnitrostátních údajů o registraci vozidel.

## Článek LAW.PRUM.6: Definice

Pro účely této hlavy se rozumí:

- (a) „příslušným donucovacím orgánem“ vnitrostátní policejní, celní nebo jiný orgán, který je podle vnitrostátního práva oprávněn odhalovat trestné činy nebo trestnou činnost, předcházet jim a vyšetřovat je a v souvislosti s tím vykonávat pravomoci a přijímat donucovací opatření; agentury, subjekty nebo jiné útvary, které se zabývají zejména otázkami národní bezpečnosti, nejsou pro účely této hlavy považovány za příslušné donucovací orgány;
- (b) „vyhledáváním“ a „srovnáváním“ uvedenými v článcích LAW.PRUM.8 [Automatizované vyhledávání profilů DNA], LAW.PRUM.9 [Automatizované srovnávání profilů DNA], LAW.PRUM.12 [Automatizované vyhledávání daktyloskopických údajů] a LAW.PRUM.17 [Prováděcí opatření] postupy, jimiž se stanoví, zda existuje shoda mezi údaji o DNA nebo daktyloskopickými údaji, které byly předány jedním státem, a údaji o DNA nebo daktyloskopickými údaji, které jsou uchovávány v databázích jednoho, několika nebo všech ostatních států;
- (c) „automatizovaným vyhledáváním“ uvedeným v článku LAW.PRUM.15 [Automatizované vyhledávání údajů o registraci vozidel] on-line přístup za účelem nahlédnutí do databází jednoho, několika nebo všech ostatních států;
- (d) „nekódující částí DNA“ oblasti chromozomu, které nejsou geneticky vyjádřeny, tj. není známo, že by určovaly jakékoli funkční vlastnosti organismu;
- (e) „profilem DNA“ písmenný nebo číselný kód, který představuje soubor identifikačních znaků nekódující části analyzovaného vzorku lidské DNA, tj. konkrétní molekulární struktury na různých místech DNA (loci);
- (f) „referenčními údaji o DNA“ profil DNA a referenční číslo; referenční údaje o DNA zahrnují pouze profily DNA založené na nekódující části DNA a referenční číslo; referenční údaje o DNA nesmí obsahovat žádné údaje, podle kterých lze subjekt údajů přímo identifikovat; referenční údaje, které nejsou přiřazeny žádné fyzické osobě (neidentifikované profily DNA), musí být jako takové rozpoznatelné;
- (g) „referenčním profilem DNA“ profil DNA identifikované osoby;
- (h) „neidentifikovaným profilem DNA“ profil DNA získaný ze stop získaných při vyšetřování trestných činů a patřících dosud neidentifikované osobě;
- (i) „poznámkou“ označení profilu DNA, které provede stát ve své vnitrostátní databázi s uvedením, že k tomuto profilu DNA již byla při vyhledávání nebo srovnávání jiným státem nalezena shoda;

- (j) „daktyloskopickými údaji“ zobrazení otisků prstů, zobrazení latentních otisků prstů, otisků dlaní, latentních otisků dlaní, jakož i vzory těchto zobrazení (kódované markanty), pokud jsou uloženy a zpracovávány v automatizované databázi;
- (k) „daktyloskopickými referenčními údaji“ daktyloskopické údaje a referenční číslo; daktyloskopické referenční údaje nesmí obsahovat žádné údaje, podle kterých lze subjekt údajů přímo identifikovat; daktyloskopické referenční údaje, které nejsou přiřazeny žádné fyzické osobě (neidentifikované daktyloskopické údaje), musí být jako takové rozpoznatelné;
- (l) „údaji o registraci vozidel“ soubor údajů vymezený v kapitole 3 přílohy LAW-1;
- (m) „jednotlivým případem“ uvedeným v čl. LAW.PRUM.8 [Automatizované vyhledávání profilů DNA] odst. 1 druhé větě, čl. LAW.PRUM.12 [Automatizované vyhledávání daktyloskopických údajů] odst. 1 druhé větě a čl. LAW.PRUM.15 [Automatizované vyhledávání údajů o registraci vozidel] odst. 1 jeden samostatný spis týkající se vyšetřování nebo trestního stíhání; pokud tento spis obsahuje více než jeden profil DNA či více než jedny daktyloskopické údaje nebo údaje o registraci vozidel, mohou být tyto informace předány společně v rámci jednoho dotazu pro vyhledávání;
- (n) „laboratorní činností“ jakýkoli úkon učiněný v laboratoři v souvislosti s lokalizací a získáváním stop z předmětů, jakož i prováděním, analýzou a interpretací forenzních důkazů týkajících se profilů DNA a daktyloskopických údajů za účelem poskytnutí znaleckých posudků nebo výměny forenzních důkazů;
- (o) „výsledky laboratorních činností“ jakýkoli analytický výstup a přímo související interpretace;
- (p) „poskytovatelem forenzních služeb“ každá veřejná nebo soukromá organizace, která provádí laboratorní činnosti na žádost příslušného donucovacího nebo justičního orgánu;
- (q) „vnitrostátním akreditačním orgánem“ jediný orgán v daném státě, který na základě státem delegované pravomoci provádí akreditaci.

#### Článek LAW.PRUM.7: Založení vnitrostátních souborů analýzy DNA

1. Státy vytvářejí a uchovávají vnitrostátní soubory analýzy DNA za účelem vyšetřování trestných činů.
2. Pro účely provádění této hlavy státy zajistí dostupnost referenčních údajů o DNA ze svých vnitrostátních souborů analýzy DNA uvedených v odstavci 1.
3. Státy oznámí vnitrostátní soubory analýzy DNA, na které se vztahují články LAW.PRUM.7 [Založení vnitrostátních souborů analýzy DNA] až LAW.PRUM.10 [Odběr buněčného materiálu a předávání profilů DNA] a články LAW.PRUM.13 [Národní kontaktní místa], LAW.PRUM.14 [Předávání dalších osobních údajů a jiných informací] a LAW.PRUM. 17 [Prováděcí opatření], a podmínky pro automatizované vyhledávání podle čl. LAW.PRUM.8 [Automatizované vyhledávání profilů DNA] odst. 1.

#### Článek LAW.PRUM.8: Automatizované vyhledávání profilů DNA

1. Pro vyšetřování trestných činů umožní státy národním kontaktním místům jiných států uvedeným v článku LAW.PRUM.13 [Národní kontaktní místa] přístup k referenčním údajům o DNA ve svých souborech analýzy DNA s oprávněním provádět automatizované vyhledávání srovnáváním

profilů DNA. Vyhledávání lze provádět pouze v jednotlivých případech a v souladu s vnitrostátním právem žádajícího státu.

2. Pokud automatizované vyhledávání ukáže, že se profil DNA shoduje s profily DNA uloženými v prohledávaném souboru dožádaného státu, dožádaný stát zašle národnímu kontaktnímu místu žádajícího státu automatizovaně referenční údaje DNA, se kterými byla zjištěna shoda. Pokud nelze nalézt žádnou shodu, tato skutečnost se automaticky oznámí.

#### Článek LAW.PRUM.9: Automatizované srovnávání profilů DNA

1. Pro účely vyšetřování trestných činů státy prostřednictvím svých národních kontaktních míst srovnávají profily DNA ze svých neidentifikovaných profilů DNA se všemi profily DNA z referenčních údajů jiných vnitrostátních souborů analýzy DNA v souladu se vzájemně uznávanými praktickými ujednáními mezi dotčenými státy. Profily DNA se předávají a srovnávají automatizovaně. Neidentifikované profily DNA se předávají pro srovnání pouze tehdy, umožňuje-li to vnitrostátní právo žádajícího státu.

2. Pokud stát na základě srovnání podle odstavce 1 zjistí, že se některé profily DNA předané jiným státem shodují s některými profily v jeho souborech analýzy DNA, sdělí neprodleně národnímu kontaktnímu místu tohoto jiného státu referenční údaje DNA, se kterými byla zjištěna shoda.

#### Článek LAW.PRUM.10: Odběr buněčného materiálu a předávání profilů DNA

Pokud se při probíhajícím vyšetřování nebo trestním řízení ukáže, že pro konkrétního jednotlivce, který se nachází na území dožádaného státu, není k dispozici žádný profil DNA, poskytne dožádaný stát právní pomoc prostřednictvím odběru a analýzy buněčného materiálu od uvedeného jednotlivce a předáním získaného profilu DNA žádajícímu státu, jestliže:

- (a) žádající stát uvede účel, ke kterému je to požadováno;
- (b) žádající stát předloží vyšetřovací příkaz nebo povolení vydané příslušným orgánem, jak je vyžaduje vnitrostátní právo tohoto státu, prokazující, že požadavky pro odběr a analýzu buněčného materiálu by byly splněny, pokud by se dotčený jednatel nacházel na území žádajícího státu, a
- (c) jsou splněny požadavky pro odběr a analýzu buněčného materiálu a předání získaného profilu DNA stanovené právem dožádaného státu.

#### Článek LAW.PRUM.11: Daktyloskopické údaje

Pro účely provedení této hlavy zajistí státy dostupnost daktyloskopických referenčních údajů ze souborů pro vnitrostátní systémy automatizované identifikace otisků prstů zřízené pro předcházení trestným činům a jejich vyšetřování.

#### Článek LAW.PRUM.12: Automatizované vyhledávání daktyloskopických údajů

1. Pro předcházení trestným činům a jejich vyšetřování umožní státy národním kontaktním místům jiných států uvedeným v článku LAW.PRUM.13 [Národní kontaktní místa] přístup k referenčním údajům ve svých systémech automatizované identifikace otisků prstů, které k tomuto účelu zřídily, s oprávněním provádět automatizované vyhledávání srovnáváním daktyloskopických údajů. Vyhledávání lze provádět pouze v jednotlivých případech a v souladu s vnitrostátním právem žádajícího státu.

2. Potvrzení shody daktyloskopických údajů s referenčními údaji, které má k dispozici dožádaný stát, provede národní kontaktní místo žádajícího státu prostřednictvím automatizovaného předání referenčních údajů potřebných pro stanovení jednoznačné shody.

#### Článek LAW.PRUM.13: Národní kontaktní místa

1. Pro účely předávání údajů podle článků LAW.PRUM.8 [Automatizované vyhledávání profilů DNA], LAW.PRUM.9 [Automatizované srovnání profilů DNA] a LAW.PRUM.12 [Automatizované vyhledávání daktyloskopických údajů] určí státy národní kontaktní místa.

2. Pokud jde o členské státy, považují se za národní kontaktní místa pro účely této hlavy národní kontaktní místa určená pro obdobnou výměnu údajů v rámci Unie.

3. Pravomoci národních kontaktních míst se řídí platným vnitrostátním právem.

#### Článek LAW.PRUM.14: Předávání dalších osobních údajů a jiných informací

Pokud postup uvedený v článcích LAW.PRUM.8 [Automatizované vyhledávání profilů DNA], LAW.PRUM.9 [Automatizované srovnání profilů DNA] a LAW.PRUM.12 [Automatizované vyhledávání daktyloskopických údajů] ukáže shodu mezi profily DNA nebo daktyloskopickými údaji, řídí se předávání dalších dostupných osobních údajů a jiných informací vztahujících se k referenčním údajům vnitrostátním právem dožádaného státu, včetně pravidel pro právní pomoc, aniž je dotčen čl. LAW.PRUM.17 [Prováděcí opatření] odst. 1.

#### Článek LAW.PRUM.15: Automatizované vyhledávání údajů o registraci vozidel

1. Pro předcházení trestným činům a jejich vyšetřování a pro projednávání jiných protiprávních činů, které spadají do příslušnosti soudů nebo státního zástupce v žádajícím státě, jakož i pro zachování veřejné bezpečnosti umožní státy národním kontaktním místům ostatních států uvedeným v odstavci 2 přístup k následujícím vnitrostátním údajům o registraci vozidel s oprávněním provádět automatizované vyhledávání v jednotlivých případech:

(a) údajům o vlastnících nebo provozovatelích a

(b) údajům o vozidlech.

2. Vyhledávání podle odstavce 1 lze provádět pouze s úplným číslem podvozku nebo s úplným registračním číslem a v souladu s vnitrostátním právem žádajícího státu.

3. Pro účely předávání údajů podle odstavce 1 určí státy národní kontaktní místo pro příchozí žádosti z jiných států. Pravomoci národních kontaktních míst se řídí platným vnitrostátním právem.

#### Článek LAW.PRUM.16: Akreditace poskytovatelů forenzních služeb provádějících laboratorní činnosti

1. Státy zajistí, aby byli jejich poskytovatelé forenzních služeb provádějící laboratorní činnosti akreditováni vnitrostátním akreditačním orgánem jako vyhovující normě EN ISO/IEC 17025.

2. Každý stát zajistí, aby výsledky akreditovaných poskytovatelů forenzních služeb provádějících laboratorní činnosti v jiných státech byly jeho orgány odpovědnými za předcházení trestným činům, jejich odhalování a vyšetřování uznávány za stejně spolehlivé jako výsledky vnitrostátních poskytovatelů forenzních služeb provádějících laboratorní činnosti akreditovaných podle normy EN ISO/IEC 17025.

3. Příslušné donucovací orgány Spojeného království neprovádějí vyhledávání a automatizované srovnávání v souladu s články LAW.PRUM.8 [Automatizované vyhledávání profilů DNA], LAW.PRUM.9 [Automatizované srovnávání profilů DNA] a LAW.PRUM.12 [Automatizované vyhledávání daktyloskopických údajů] dříve, než Spojené království provede a uplatní opatření uvedená v odstavci 1 tohoto článku.

4. Odstavci 1 a 2 nejsou dotčena vnitrostátní pravidla soudního posuzování důkazů.

5. Spojené království sdělí specializovanému výboru pro spolupráci v oblasti prosazování práva a justiční spolupráci znění hlavních ustanovení přijatých za účelem provedení a uplatňování tohoto článku.

#### Článek LAW.PRUM.17: Prováděcí opatření

1. Pro účely této hlavy státy zpřístupní všechny kategorie údajů pro vyhledávání a srovnávání příslušným donucovacím orgánům jiných států za stejných podmínek, za jakých jsou pro vyhledávání a srovnávání dostupné vnitrostátním příslušným donucovacím orgánům. Státy pro účely této hlavy předávají další dostupné osobní údaje a jiné informace vztahující se k referenčním údajům uvedeným v článku LAW.PRUM.14 [Předávání dalších osobních údajů a jiných informací] příslušným donucovacím orgánům jiných států za stejných podmínek, za jakých by se předávaly orgánům vnitrostátním.

2. Technické a procesní specifikace pro účely provádění postupů uvedených v člancích LAW.PRUM.8 [Automatizované vyhledávání profilů DNA], LAW.PRUM.9 [Automatizované srovnávání profilů DNA], LAW.PRUM.12 [Automatizované vyhledávání daktyloskopických údajů] a LAW.PRUM.15 [Automatizované vyhledávání údajů o registraci vozidel] jsou stanoveny v příloze LAW-1.

3. Prohlášení učiněná členskými státy v souladu s rozhodnutími Rady 2008/615/SVV<sup>77</sup> a 2008/616/SVV<sup>78</sup> se uplatní rovněž na jejich vztahy se Spojeným královstvím.

#### Článek LAW.PRUM.18: Hodnocení *ex ante*

1. Za účelem ověření, zda Spojené království splnilo podmínky stanovené v článku LAW.PRUM.17 [Prováděcí opatření] a v příloze LAW-1, se uskuteční hodnotící návštěva a zkušební test v rozsahu vyžadovaném přílohou LAW-1, a to v souladu s podmínkami a ujednáními přijatelnými pro Spojené království. V každém případě se provede zkušební test v souvislosti s vyhledáváním údajů podle článku LAW.PRUM.15 [Automatizované vyhledávání údajů o registraci vozidel].

2. Na základě celkové hodnotící zprávy o hodnotící návštěvě a případně zkušebním testu podle odstavce 1 Unie určí datum nebo data, od nichž mohou členské státy zahájit předávání osobních údajů Spojenému království podle této hlavy.

---

<sup>77</sup> Rozhodnutí Rady 2008/615/SVV ze dne 23. června 2008 o posílení přeshraniční spolupráce, zejména v boji proti terorismu a přeshraniční trestné činnosti (Úř. věst. EU L 210, 6.8.2008, s. 1).

<sup>78</sup> Rozhodnutí Rady 2008/616/SVV ze dne 23. června 2008 o provádění rozhodnutí 2008/615/SVV o posílení přeshraniční spolupráce, zejména v boji proti terorismu a přeshraniční trestné činnosti (Úř. věst. EU L 210, 6.8.2008, s. 12).



3. Do výsledku hodnocení uvedeného v odstavci 1 mohou členské státy ode dne vstupu této dohody v platnost předávat Spojenému království osobní údaje uvedené v článcích LAW.PRUM.8 [Automatizované vyhledávání profilů DNA], LAW.PRUM.9 [Automatizované srovnávání profilů DNA], LAW.PRUM.12 [Automatizované vyhledávání daktyloskopických údajů] a LAW.PRUM.14 [Předávání dalších osobních údajů a jiných informací] až do data nebo dat určených Unií v souladu s odstavcem 2 tohoto článku, nejvýše však po dobu devíti měsíců ode dne vstupu této dohody v platnost. Specializovaný výbor pro spolupráci v oblasti prosazování práva a justiční spolupráci může toto období jednou prodloužit nejvýše o devět měsíců.

#### Článek LAW.PRUM.19: Pozastavení a nepoužívání

1. V případě, že by Unie měla za to, že je nutné tuto hlavu změnit, jelikož právo Unie týkající se předmětu upraveného touto hlavou se podstatně změnilo nebo se právě podstatně mění, může tuto skutečnost oznámit Spojenému království s cílem dohodnout se na formální změně této dohody, pokud jde o tuto hlavu. Po tomto oznámení zahájí strany konzultace.

2. Pokud strany do devíti měsíců od tohoto oznámení nedosáhnou dohody, kterou se tato hlava mění, může Unie rozhodnout o pozastavení používání této hlavy nebo kterýchkoli ustanovení této hlavy po dobu nepřesahující devět měsíců. Před koncem tohoto období se strany mohou dohodnout na prodloužení pozastavení o další období nepřesahující devět měsíců. Nedosáhnou-li strany do konce doby pozastavení dohody, kterou se tato hlava mění, pozastavená ustanovení pozbývají platnosti prvním dnem měsíce následujícího po skončení doby pozastavení, pokud Unie Spojené království neinformuje, že již změnu této hlavy nepožaduje. V takovém případě se pozastavená ustanovení této hlavy začnou opět používat.

3. Pokud jsou některá ustanovení této hlavy pozastavena podle tohoto článku, sejde se specializovaný výbor pro spolupráci v oblasti prosazování práva a justiční spolupráci s cílem rozhodnout, jaké kroky jsou zapotřebí k zajištění toho, aby jakákoli spolupráce zahájená podle této hlavy, která je tímto pozastavením dotčena, byla vhodným způsobem uzavřena. Pokud jde o veškeré osobní údaje získané prostřednictvím spolupráce podle této hlavy předtím, než ustanovení dotčená tímto pozastavením přestanou být prozatímně uplatňována, strany v každém případě zajistí, aby poté, co pozastavení nabude účinku, byla zachována úroveň ochrany, na jejímž základě byly osobní údaje předány.

#### *HLAVA III: PŘEDÁVÁNÍ A ZPRACOVÁVÁNÍ ÚDAJŮ JMENNÉ EVIDENCE CESTUJÍCÍCH*

#### Článek LAW.PNR.18: Oblast působnosti

1. Tato hlava stanoví pravidla, podle nichž mohou být údaje jmenné evidence cestujících předávány příslušným orgánům Spojeného království a těmito příslušnými orgány zpracovávány a používány, pokud jde o lety mezi Unií a Spojeným královstvím, a stanoví v tomto ohledu zvláštní záruky.

2. Tato hlava se vztahuje na letecké dopravce provozující osobní lety mezi Unií a Spojeným královstvím.

3. Tato hlava se vztahuje rovněž na letecké dopravce, kteří jsou registrováni nebo uchovávají údaje v Unií a provozují osobní lety do nebo ze Spojeného království.

4. Tato hlava rovněž upravuje policejní a justiční spolupráci v trestních věcech mezi Spojeným královstvím a Unií, pokud jde o údaje PNR.

## Článek LAW.PNR.19: Definice

Pro účely této hlavy se rozumí:

- (a) „leteckým dopravcem“ podnik letecké dopravy s platnou provozní licencí nebo rovnocenným dokladem, který mu umožňuje provádět leteckou dopravu cestujících mezi Spojeným královstvím a Unií;
- (b) „jmennou evidencí cestujících“ (dále jen „PNR“) evidence cestovních požadavků každého cestujícího, která obsahuje všechny potřebné informace, jež umožňují rezervujícím a zúčastněným leteckým dopravcům zpracovávat a kontrolovat rezervace u každé cesty rezervované kterýmkoliv cestujícím nebo jeho jménem bez ohledu na to, zda je uvedena v rezervačních systémech, kontrolních systémech odletů užívaných pro přihlášení cestujících k letu nebo jiných rovnocenných systémech poskytujících stejné funkce; údaje PNR, jak jsou používány v této hlavě, sestávají konkrétně z prvků stanovených v příloze LAW-2;
- (c) „příslušným orgánem Spojeného království“ orgán Spojeného království odpovědný za přijímání a zpracovávání údajů PNR podle této dohody. má-li Spojené království více než jeden příslušný orgán, poskytne jednotný portál pro údaje o cestujících, které leteckým dopravcům umožní předávat údaje PNR jednomu vstupnímu místu pro předávání údajů, a určí jednotné kontaktní místo pro účely přijímání a podávání žádostí podle článku LAW.PNR.22 [Policejní a justiční spolupráce];
- (d) „útvary pro informace o cestujících“ útvary zřízené nebo určené členskými státy, které odpovídají za přijímání a zpracovávání údajů PNR;
- (e) „terorismem“ jakýkoli trestný čin uvedený v příloze LAW-7;
- (f) „závažným trestným činem“ jakýkoli trestný čin, který lze podle vnitrostátního práva Spojeného království potrestat trestem odnětí svobody nebo ochranným opatřením spojeným s odnětím osobní svobody s horní hranicí sazby v délce nejméně tří let.

## Článek LAW.PNR.20: Účely používání údajů PNR

1. Spojené království zajistí, aby údaje PNR obdržené podle této hlavy byly zpracovávány výhradně pro účely prevence, odhalování, vyšetřování či stíhání terorismu nebo závažných trestných činů a pro účely dohledu nad zpracováním údajů PNR za podmínek stanovených v této dohodě.
2. Ve výjimečných případech může příslušný orgán Spojeného království zpracovávat údaje PNR, pokud je to nezbytné pro ochranu životně důležitých zájmů fyzické osoby, jedná-li se například o:
  - (a) riziko úmrtí či těžké újmy na zdraví nebo
  - (b) významné riziko pro veřejné zdraví, zejména je-li stanoveno podle mezinárodně uznávaných standardů.
3. Příslušný orgán Spojeného království může rovněž zpracovávat údaje PNR v konkrétních jednotlivých případech, pokud je poskytnutí příslušných údajů PNR nařízeno soudem nebo správním tribunálem Spojeného království v řízení, které přímo souvisí s některým z účelů uvedených v odstavci 1.

#### Článek LAW.PNR.21: Zajištění poskytování údajů PNR

1. Unie zajistí, aby leteckým dopravcům nebylo bráněno předávat údaje PNR podle této hlavy příslušnému orgánu Spojeného království.
2. Unie zajistí, aby letečtí dopravci mohli předávat údaje PNR příslušnému orgánu Spojeného království prostřednictvím pověřených zástupců, kteří jednají podle této hlavy jménem leteckého dopravce a na jeho odpovědnost.
3. Spojené království nesmí požadovat, aby letecký dopravce poskytl prvky údajů PNR, které letecký dopravce ještě neshromáždil či nemá v držení pro účely rezervace.
4. Spojené království jakékoli údaje, které mu letecký dopravce podle této hlavy předá, po obdržení těchto údajů vymaže, pokud daný datový prvek není uveden v příloze LAW-2.

#### Článek LAW.PNR.22: Policejní a justiční spolupráce

1. Spojené království sdílí s Europolem nebo Eurojustem v rámci jejich příslušných mandátů nebo s útvary členských států pro informace o cestujících co nejdříve všechny relevantní a vhodné analytické informace obsahující údaje PNR v konkrétních případech, kdy je to nezbytné k prevenci, odhalování, vyšetřování či stíhání terorismu nebo závažného trestného činu.
2. Na žádost Europolu nebo Eurojustu v rámci jejich příslušných mandátů nebo útvaru některého členského státu pro informace o cestujících sdílí příslušný orgán Spojeného království údaje PNR, výsledky zpracování těchto údajů nebo analytické informace obsahující údaje PNR v konkrétních případech, kdy je to nezbytné k prevenci, odhalování, vyšetřování či stíhání terorismu nebo závažného trestného činu.
3. Útvary členských států pro informace o cestujících sdílejí s příslušným orgánem Spojeného království co nejdříve všechny relevantní a vhodné analytické informace obsahující údaje PNR v konkrétních případech, kdy je to nezbytné k prevenci, odhalování, vyšetřování či stíhání terorismu nebo závažného trestného činu.
4. Na žádost příslušného orgánu Spojeného království sdílí útvary členských států pro informace o cestujících údaje PNR, výsledky zpracování těchto údajů nebo analytické informace obsahující údaje PNR v konkrétních případech, kdy je to nezbytné k prevenci, odhalování, vyšetřování či stíhání terorismu nebo závažného trestného činu.
5. Strany zajistí, aby informace uvedené v odstavcích 1 až 4 byly sdíleny v souladu s dohodami a ujednáními mezi Spojeným královstvím a Europolem, Eurojustem nebo příslušným členským státem týkajícími se prosazování práva nebo sdílení informací. Výměna informací s Europolem podle tohoto článku zejména probíhá zabezpečeným komunikačním kanálem zřízeným pro výměnu informací prostřednictvím Europolu.
6. Příslušný orgán Spojeného království a útvary členských států pro informace o cestujících zajistí, aby bylo podle odstavců 1 až 4 sdíleno pouze minimální potřebné množství údajů PNR.

#### Článek LAW.PNR.23: Nediskriminace

Spojené království zajistí, aby se záruky vztahující se na zpracování údajů PNR uplatňovaly na všechny fyzické osoby na rovnoprávném základě bez nezákonné diskriminace.

#### Článek LAW.PNR.24: Používání zvláštních kategorií osobních údajů

Jakékoli zpracování zvláštních kategorií osobních údajů je podle této hlavy zakázáno. Pokud jakékoli údaje PNR, které jsou předávány příslušnému orgánu Spojeného království, obsahují zvláštní kategorie osobních údajů, příslušný orgán Spojeného království tyto údaje vymaže.

#### Článek LAW.PNR.25: Zabezpečení a integrita údajů

1. Spojené království zavede regulační, procedurální nebo technická opatření na ochranu údajů PNR proti náhodnému, nedovolenému nebo neoprávněnému přístupu, zpracování nebo ztrátě.
2. Spojené království zajistí ověření souladu a ochranu, bezpečnost, důvěrnost a integritu údajů. V tomto ohledu Spojené království:
  - (a) uplatní na údaje PNR postupy šifrování, povolování a dokumentace;
  - (b) omezí přístup k údajům PNR jen na úředníky pověřené k tomuto účelu;
  - (c) uchovává údaje PNR v bezpečném fyzickém prostředí, které je chráněno kontrolami přístupu, a
  - (d) vytvoří mechanismus zajišťující, aby vyhledávání údajů PNR probíhalo způsobem, který je v souladu s článkem LAW.PNR.20 [Účely používání údajů PNR].
3. Pokud jsou údaje PNR fyzické osoby poskytnuty či zveřejněny bez povolení, učiní Spojené království opatření, aby tato skutečnost byla dané fyzické osobě oznámena, snížilo se riziko újmy a byla přijata nápravná opatření.
4. Příslušný orgán Spojeného království neprodleně informuje specializovaný výbor pro spolupráci v oblasti prosazování práva a justiční spolupráci o veškerých závažných případech náhodného, nedovoleného nebo neoprávněného přístupu k údajům PNR, jejich zpracování nebo ztráty.
5. Spojené království zajistí, aby jakékoli narušení zabezpečení údajů, zvláště narušení, které by vedlo k náhodnému či nedovolenému znehodnocení či náhodné ztrátě, pozměnění, nedovolenému poskytnutí či přístupu nebo jakékoli nedovolené formě zpracování, podléhalo účinným a odrazujícím nápravným opatřením, mezi něž mohou patřit sankce.

#### Článek LAW.PNR.26: Transparentnost a oznamování cestujícím

1. Příslušný orgán Spojeného království zpřístupní na svých internetových stránkách tyto informace:
  - (a) seznam právních předpisů, které povolují shromažďování údajů PNR;
  - (b) účely shromažďování údajů PNR;
  - (c) způsob ochrany údajů PNR;
  - (d) způsob a rozsah možného poskytování údajů PNR;
  - (e) informace týkající se práva na přístup, opravu, opatření údajů poznámkou a nápravu a

(f) kontaktní informace pro dotazy.

2. Strany spolupracují se zúčastněnými třetími stranami, jako je letecký průmysl a odvětví letecké dopravy, s cílem podpořit při rezervaci transparentnost ohledně účelu shromažďování, zpracování a využívání údajů PNR a ohledně toho, jak lze požádat o přístup, opravu a nápravu. Letečtí dopravci poskytují cestujícím jasné a smysluplné informace týkající se předávání údajů PNR podle této hlavy, včetně podrobností o přijímajícím orgánu, účelu předávání a právu požadovat od přijímajícího orgánu přístup k osobním údajům cestujícího, které byly předány, a jejich opravu.

3. Pokud jsou údaje PNR uchovávané v souladu s článkem LAW.PNR.28 [Uchovávání údajů PNR] použity za podmínek stanovených v článku LAW.PNR.29 [Podmínky používání údajů PNR] nebo poskytnuty v souladu s článkem LAW.PNR.31 [Poskytování údajů ve Spojeném království] nebo článkem LAW.PNR.32 [Poskytování údajů mimo Spojené království], oznámí Spojené království tuto skutečnost dotčeným cestujícím písemně, jednotlivě a v přiměřené lhůtě poté, co takové oznámení již nemůže ohrozit vyšetřování prováděné dotčnými orgány veřejné správy, jsou-li příslušné kontaktní údaje cestujících dostupné nebo mohou-li být získány s vynaložením přiměřeného úsilí. Oznámení obsahuje informace o tom, jak může dotčená fyzická osoba požádat o správní nebo soudní ochranu.

#### Článek LAW.PNR.27: Automatizované zpracování údajů PNR

1. Příslušný orgán Spojeného království zajistí, aby automatizované zpracování údajů PNR bylo založeno na nediskriminačních, konkrétních a spolehlivých předem stanovených modelech a kritériích, které mu umožní:

- (a) získat výsledky zaměřené na fyzické osoby, které by mohli být důvodně podezřelé ze zapojení do terorismu nebo závažných trestných činů, nebo
- (b) za výjimečných okolností chránit životně důležité zájmy fyzických osob, jak je stanoveno v čl. LAW.PNR.20 [Účely používání údajů PNR] odst. 2.

2. Příslušný orgán Spojeného království zajistí, aby databáze, s nimiž jsou údaje PNR srovnávány, byly spolehlivé, aktuální a omezené na databáze, které používá v souvislosti s účely stanovenými v článku LAW.PNR.20 [Účely používání údajů PNR].

3. Spojené království nepřijme žádná rozhodnutí, která by měla na fyzickou osobu značně nepříznivý dopad, pouze na základě automatizovaného zpracování údajů PNR.

#### Článek LAW.PNR.28: Uchovávání údajů PNR

1. Spojené království neuchovává údaje PNR více než pět let od data, kdy tyto údaje obdrží.

2. Nejpozději do šesti měsíců od předání údajů PNR podle odstavce 1 jsou veškeré údaje PNR depersonalizovány maskováním níže uvedených prvků údajů, které by mohly sloužit k přímé identifikaci cestujícího, jehož se údaje PNR týkají, nebo jiné fyzické osoby:

- (a) jmen, včetně jmen dalších cestujících v PNR a počtu cestujících v PNR, kteří cestují společně;
- (b) adres, telefonních čísel a elektronických kontaktních údajů cestujícího, osob, které pro cestujícího provedly rezervaci letu, osob, jejichž prostřednictvím lze cestujícího kontaktovat, a osob, které mají být informovány v naléhavých případech;

- (c) veškerých dostupných platebních a fakturačních informací, pokud obsahují informace, které by mohly sloužit k identifikaci fyzické osoby;
- (d) informací o věrnostním programu cestujícího;
- (e) informací OSI (další doplňující informace), SSI (zvláštní služební informace) a SSR (zvláštní služební požadavek), pokud obsahují informace, které by mohly sloužit k identifikaci fyzické osoby, a
- (f) předběžných informací o cestujícím (API), které byly shromážděny.

3. Příslušný orgán Spojeného království může odmaskovat údaje PNR pouze tehdy, je-li to nutné k provedení vyšetřování pro účely stanovené v článku LAW.PNR.20 [Případy použití údajů jmenné evidence cestujících]. Tyto odmaskované údaje PNR musí být přístupné pouze omezenému počtu výslovně pověřených úředníků.

4. Bez ohledu na odstavce 1 vymaže Spojené království údaje PNR cestujících po jejich odjezdu ze země, pokud z posouzení rizik nevyplývá potřeba tyto údaje PNR uchovávat. Za účelem prokázání této potřeby Spojené království určí objektivní důkazy, z nichž lze vyvodit, že určití cestující představují riziko z hlediska boje proti terorismu a závažným trestným činům.

5. Nejsou-li k dispozici informace o přesném datu odjezdu, měl by být pro účely odstavce 4 za datum odjezdu považován poslední den období maximálního oprávněného pobytu dotčeného cestujícího ve Spojeném království.

6. Používání údajů uchovávaných podle tohoto článku podléhá podmínkám stanoveným v článku LAW.PNR.29 [Podmínky používání PNR].

7. Přístup uplatňovaný příslušným orgánem Spojeného království, pokud jde o potřebu uchovávat údaje PNR podle odstavce 4, každoročně posoudí nezávislý správní orgán ve Spojeném království.

8. Bez ohledu na odstavce 1, 2 a 4 může Spojené království uchovávat údaje PNR potřebné pro konkrétní opatření, přezkum, vyšetřování, donucovací opatření, soudní řízení, stíhání nebo vymáhání sankcí až do jejich ukončení.

9. Na konci doby uchování údajů PNR Spojené království údaje PNR vymaže.

10. Odstavec 11 se použije vzhledem ke zvláštním okolnostem, které Spojenému království brání provést technické úpravy nezbytné k přeměně systémů zpracování PNR, které Spojené království provozovalo v době, kdy se na něj vztahovalo právo Unie, na systémy, které by umožnily vymazání údajů PNR v souladu s odstavcem 4.

11. Spojené království se může dočasně odchýlit od odstavce 4 po přechodné období, jehož trvání je stanoveno v odstavci 13, dokud Spojené království technické úpravy co nejdříve neprovede. Během přechodného období příslušný orgán Spojeného království zabráni používání údajů PNR, které mají být vymazány v souladu s odstavcem 4, uplatňováním těchto dodatečných záruk na uvedené údaje PNR:

- (a) údaje jmenné evidence cestujících jsou přístupné pouze omezenému počtu pověřených úředníků, a pouze pokud je to nutné k určení, zda by údaje PNR měly být vymazány v souladu s článkem 4;

- (b) žádost o použití údajů PNR se zamítne v případech, kdy mají být tyto údaje v souladu s odstavcem 4 vymazány, a neuděluje se další přístup k těmto údajům, pokud z dokumentace uvedené v písmenu d) tohoto odstavce vyplývá, že došlo k zamítnutí dřívější žádosti o použití;
- (c) vymazání údajů PNR je zajištěno, co nejdříve je to při vynaložení veškerého úsilí možné, s ohledem na zvláštní okolnosti uvedené v odstavci 10; a
- (d) v souladu s článkem LAW.PNR.30 [Zaznamenávání a dokumentace zpracování údajů PNR] jsou zdokumentovány tyto prvky a tato dokumentace se zpřístupní nezávislému správnímu orgánu uvedenému v odstavci 7 tohoto článku:
  - (i) jakékoli žádosti o použití údajů PNR;
  - (ii) datum a čas přístupu k údajům PNR za účelem posouzení, zda měly být údaje PNR vymazány;
  - (iii) že žádost o použití údajů PNR byla zamítnuta na základě toho, že údaje PNR měly být podle odstavce 4 vymazány, včetně data a času zamítnutí, a
  - (iv) datum a čas výmazu údajů PNR v souladu s písmenem c) tohoto odstavce.

12. Spojené království poskytne specializovanému výboru pro spolupráci v oblasti prosazování práva a justiční spolupráci devět měsíců po vstupu této dohody v platnost a znovu o rok později, bude-li prozatímní období prodlouženo o další rok:

- (a) zprávu nezávislého správního orgánu uvedeného v odstavci 7 tohoto článku, která obsahuje stanovisko dozorového úřadu Spojeného království uvedeného v čl. LAW.GEN.4 [Ochrana osobních údajů] odst. 3, zda byly záruky stanovené v odstavci 11 tohoto článku účinně uplatňovány; a
- (b) posouzení Spojeného království, zda zvláštní okolnosti uvedené v odstavci 10 tohoto článku přetrvávají, spolu s popisem úsilí vynaloženého na přeměnu systémů zpracování PNR Spojeného království na systémy, které by umožnily vymazání údajů PNR v souladu s odstavcem 4 tohoto článku.

13. Specializovaný výbor pro spolupráci v oblasti prosazování práva a justiční spolupráci se do jednoho roku od vstupu této dohody v platnost sejde, aby zprávu a hodnocení podle odstavce 12 posoudil. Pokud zvláštní okolnosti uvedené v odstavci 10 přetrvávají, prodlouží Rada partnerství přechodné období uvedené v odstavci 11 o jeden rok. Rada partnerství prodlouží přechodné období o jeden další, poslední rok za stejných podmínek a podle stejného postupu jako v případě prvního prodloužení, pokud navíc dojde k podstatnému pokroku, ačkoli dosud není možné přeměnit systémy zpracování údajů PNR ve Spojené království na systémy, které by umožnily vymazání údajů PNR v souladu s odstavcem 4.

14. Pokud se Spojené království domnívá, že odmítnutí některého z těchto prodloužení ze strany Rady partnerství nebylo odůvodněné, může tuto hlavu pozastavit, přičemž tuto skutečnost oznámí měsíc předem.

15. V den třetího výročí vstupu této dohody v platnost pozbývají odstavce 10 až 14 platnosti.

#### Článek LAW.PNR.29: Podmínky používání údajů PNR

1. Příslušný orgán Spojeného království může používat údaje PNR uchovávané v souladu s článkem LAW.PNR.28 [Uchovávání údajů PNR] pro jiné účely, než jsou bezpečnostní a hraniční kontroly, včetně poskytování podle článku LAW.PNR.31 [Poskytování údajů ve Spojeném království] a článku LAW.PNR.32 [Poskytování údajů mimo Spojené království], pouze pokud nové okolnosti založené na objektivních důvodech poukazují na to, že údaje PNR jednoho nebo více cestujících by mohly účinně přispět k naplnění účelů stanovených v článku LAW.PNR.20 [Účely používání údajů PNR].

2. Použití údajů PNR příslušným orgánem Spojeného království v souladu s odstavcem 1 podléhá předchozímu přezkumu soudem nebo nezávislým správním orgánem ve Spojeném království na základě odůvodněné žádosti příslušného orgánu Spojeného království předložené v rámci vnitrostátního právního rámce postupů pro předcházení, odhalování nebo stíhání trestné činnosti, s výjimkou:

- (a) náležitě odůvodněných naléhavých případů nebo
- (b) případů sloužících k ověření spolehlivosti a aktuálnosti předem stanovených modelů a kritérií, na nichž je založeno automatizované zpracování údajů PNR, nebo vymezení nových modelů a kritérií pro toto zpracování.

#### Článek LAW.PNR.30: Zaznamenávání a dokumentace zpracování údajů PNR

Příslušný orgán Spojeného království zaznamenává a dokumentuje veškeré zpracování údajů PNR. Tyto záznamy nebo dokumentaci použije pouze pro:

- (a) vlastní kontrolu a ověřování zákonnosti zpracování údajů;
- (b) zajištění řádné integrity údajů;
- (c) zajištění bezpečnosti zpracování údajů a
- (d) zajištění dohledu.

#### Článek LAW.PNR.31: Poskytování údajů ve Spojeném království

1. Příslušný orgán Spojeného království neposkytuje údaje PNR jiným orgánům veřejné správy ve Spojeném království, pokud nejsou splněny tyto podmínky:

- (a) údaje PNR se poskytují orgánům veřejné správy, jejichž funkce přímo souvisejí s účely stanovenými v článku LAW.PNR.20 [Účely používání údajů PNR];
- (b) údaje PNR se poskytují pouze v konkrétních jednotlivých případech;
- (c) poskytnutí je za daných okolností nezbytné pro účely stanovené v článku LAW.20 [Účely používání údajů PNR];
- (d) poskytuje se pouze minimální potřebné množství údajů PNR;
- (e) přijímající orgán veřejné správy poskytuje ochranu, jež je na stejné úrovni jako záruky popsané v této hlavě, a



(f) přijímající orgán veřejné správy neposkytne údaje PNR jinému subjektu, pokud jej k tomu neoprávní příslušný orgán Spojeného království v souladu s podmínkami stanovenými v tomto odstavci.

2. Při předávání analytických informací, které obsahují údaje PNR získané podle této hlavy, se uplatní záruky stanovené v tomto článku.

#### Článek LAW.PNR.32: Poskytování údajů mimo Spojené království

1. Spojené království zajistí, aby příslušný orgán Spojeného království neposkytoval údaje PNR orgánům veřejné správy ve třetích zemích, pokud nejsou splněny všechny tyto podmínky:

- (a) údaje PNR se poskytují orgánům veřejné správy, jejichž funkce přímo souvisejí s účely stanovenými v článku LAW.PNR.20 [Účely používání údajů PNR];
- (b) údaje PNR se poskytují pouze v konkrétních jednotlivých případech;
- (c) údaje PNR se poskytují, pouze pokud je to nezbytné pro účely stanovené v článku LAW.20 [Účely používání údajů PNR];
- (d) poskytuje se pouze minimální potřebné množství údajů PNR; a
- (e) třetí země, které jsou údaje PNR poskytovány, buď uzavřela s Uníí dohodu, která stanoví ochranu osobních údajů srovnatelnou s touto dohodou, nebo se na ni vztahuje rozhodnutí Evropské komise podle práva Unie, v němž se konstatuje, že daná třetí země zajišťuje odpovídající úroveň ochrany údajů ve smyslu práva Unie.

2. Odchylně od odst. 1 písm. e) může příslušný orgán Spojeného království předat údaje PNR třetí zemi, pokud:

- (a) hlavní představitel tohoto orgánu nebo vysoký úředník výslovně pověřený tímto představitelům mají za to, že jejich poskytnutí je nezbytné za účelem prevence a vyšetřování vážného a bezprostředního ohrožení veřejné bezpečnosti nebo k ochraně životně důležitých zájmů kterékoli fyzické osoby, a
- (b) třetí země poskytne na základě ujednání, dohody či jinak písemné ujištění, že tyto informace jsou chráněny v souladu se zárukami použitelnými podle práva Spojeného království na zpracování údajů PNR obdržených od Unie, včetně záruk stanovených v této hlavě.

3. Předání podle odstavce 2 tohoto článku musí být zdokumentováno. Tato dokumentace se na žádost zpřístupní dozorovému úřadu uvedenému v čl. LAW.GEN.4 odst. 3 [Ochrana osobních údajů], přičemž musí obsahovat mimo jiné datum a čas předání, informace o přijímajícím orgánu, důvody předání a předané údaje PNR.

4. Poskytne-li příslušný orgán Spojeného království v souladu s odstavcem 1 nebo 2 údaje PNR shromážděné podle této hlavy, které pocházejí z některého členského státu, oznámí příslušný orgán Spojeného království toto poskytnutí údajů při nejbližší vhodné příležitosti orgánům tohoto členského státu. Spojené království provede toto oznámení v souladu s dohodami nebo ujednáními mezi Spojeným královstvím a daným členským státem týkajícími se prosazování práva nebo sdílení informací.

5. Při předávání analytických informací, které obsahují údaje PNR získané podle této hlavy, se uplatní záruky stanovené v tomto článku.

#### Článek LAW.PNR.33: Způsob předávání

Letečtí dopravci předávají údaje PNR příslušnému orgánu Spojeného království výhradně metodou „dodávání“, v jejímž rámci letečtí dopravci předávají údaje PNR do databáze příslušného orgánu Spojeného království, a v souladu s následujícími postupy, které musí letečtí dopravci dodržovat a v jejichž rámci:

- (a) předávají údaje PNR elektronicky v souladu s technickými požadavky příslušného orgánu Spojeného království nebo v případě technické poruchy jiným vhodným způsobem, který zajistí příslušnou úroveň zabezpečení údajů;
- (b) předávají údaje PNR za použití vzájemně akceptovaného formátu zpráv; a
- (c) předávají údaje PNR bezpečným způsobem za použití společných protokolů, jak vyžaduje příslušný orgán Spojeného království.

#### Článek LAW.PNR.34: Četnost předávání

1. Příslušný orgán Spojeného království požaduje, aby letečtí dopravci údaje PNR předávali:

- (a) poprvé nejdříve 96 hodin před plánovaným časem odletu a
- (b) nejvýše pětkrát podle toho, jak stanoví příslušný orgán Spojeného království.

2. Spojené království leteckým dopravcům umožní, aby předání údajů podle odst. 1 písm. b) omezili na aktualizaci údajů PNR předaných podle písm. a) uvedeného odstavce.

3. Příslušný úřad Spojeného království informuje letecké dopravce o stanovených časech předání.

4. Ve zvláštních případech, kdy existuje důvod se domnívat, že pro reakci na konkrétní hrozbu související s účely stanovenými v článku LAW.PNR.20 [Účely používání údajů PNR] je nutný další přístup k údajům PNR, může příslušný orgán Spojeného království požadovat, aby letecký dopravce poskytl údaje PNR před plánovanými časy předání, mezi nimi nebo po nich. Při výkonu této pravomoci jedná příslušný orgán Spojeného království uvážlivě a přiměřeně a používá způsob předávání popsáný v článku LAW.PNR.33 [Způsob předávání].

#### Článek LAW.PNR.35: Spolupráce

Příslušný orgán Spojeného království a útvary členských států pro informace o cestujících spolupracují s cílem usilovat o soudržnost svých režimů zpracování údajů PNR způsobem, který dále zvyšuje bezpečnost jednotlivců ve Spojeném království, Unii i jiných zemích.

#### Článek LAW.PNR.36: Neodchýlení od práva

Tuto hlavu nelze vykládat tak, že stanoví odchylku od jakýchkoli závazků mezi Spojeným královstvím a členskými státy nebo třetími zeměmi, pokud jde o podání žádosti o pomoc či reagování na takovou žádost podle nástroje o vzájemné pomoci.

### Článek LAW.PNR.37: Konzultace a přezkum

1. Strany se vzájemně informují o každém opatření, jež má být přijato, které může tuto hlavu ovlivnit.
2. Při provádění společných přezkumů této hlavy podle čl. LAW.OTHER.135 [Přezkum a hodnocení] odst. 1 strany věnují zvláštní pozornost nezbytnosti a přiměřenosti zpracovávání a uchovávání údajů PNR pro jednotlivé účely stanovené v článku LAW.PNR.20 [Účely používání údajů PNR]. Společné přezkumy rovněž zahrnují posouzení toho, jak příslušný orgán Spojeného království zajistil, aby předem stanovené modely, kritéria a databáze uvedené v článku LAW.PNR.27 [Automatizované zpracování údajů PNR] byly spolehlivé, relevantní a aktuální, a to s přihlédnutím ke statistickým údajům.

### Článek LAW.PRUM.38: Pozastavení spolupráce podle této hlavy

1. Jestliže se některá ze stran domnívá, že další uplatňování této hlavy již není vhodné, může s ohledem na to druhé straně oznámit svůj záměr pozastavit provádění této hlavy. Po tomto oznámení zahájí strany konzultace.
2. Pokud strany do šesti měsíců od tohoto oznámení nenaleznou řešení, může kterákoli ze stran rozhodnout o pozastavení používání této hlavy po dobu nejvýše šesti měsíců. Před koncem tohoto období se strany mohou dohodnout na prodloužení pozastavení o další období nepřesahující šest měsíců. Nenaleznou-li strany do konce doby pozastavení řešení, pokud jde o tuto hlavu, pozbývá tato hlava platnosti prvním dnem měsíce následujícího po skončení doby pozastavení, pokud oznamující strana neinformuje druhou stranu, že si přeje dané oznámení stáhnout. V takovém případě se ustanovení této hlavy začnou opět používat.
3. Pokud je tato hlava pozastavena podle tohoto článku, sejde se specializovaný výbor pro spolupráci v oblasti prosazování práva a justiční spolupráci s cílem rozhodnout, jaké kroky jsou zapotřebí k zajištění toho, aby jakákoli spolupráce zahájená podle této hlavy, která je tímto pozastavením dotčena, byla vhodným způsobem uzavřena. Pokud jde o veškeré osobní údaje získané prostřednictvím spolupráce podle této hlavy předtím, než ustanovení dotčená tímto pozastavením přestanou být prozatímně uplatňována, strany v každém případě zajistí, aby poté, co pozastavení nabude účinku, byla zachována úroveň ochrany, na jejímž základě byly osobní údaje předány.

## HLAVA IV: SPOLUPRÁCE TÝKAJÍCÍ SE OPERAČNÍCH INFORMACÍ

### Článek LAW.OPCO.1: Spolupráce týkající se operačních informací

1. Cílem této hlavy je, aby strany zajistily, že příslušné orgány Spojeného království a členských států si mohou za podmínek stanovených jejich vnitrostátním právem a v rámci svých pravomocí, a není-li to stanoveno v jiných hlavách této části, navzájem poskytovat pomoc prostřednictvím poskytování relevantních informací pro účely:

- (a) prevence, vyšetřování, odhalování či stíhání trestných činů;
- (b) výkonu trestů;
- (c) ochrany před bezprostředním a vážným ohrožením veřejné bezpečnosti a zabránění takovému ohrožení a
- (d) předcházení praní peněz a financování terorismu a boje proti nim.

2. Pro účely této hlavy se „příslušným orgánem“ rozumí vnitrostátní policejní, celní nebo jiný orgán, který je podle vnitrostátního práva příslušný k provádění činností pro účely stanovené v odstavci 1.

3. Příslušný orgán Spojeného království nebo členského státu si může vyžádat informace včetně informací o hledaných a pohřešovaných osobách a věcech, nebo mu mohou být tyto informace poskytnuty z vlastního podnětu. Informace mohou být poskytovány v reakci na žádost nebo z vlastního podnětu v souladu s podmínkami vnitrostátního práva, které se vztahují na poskytující příslušný orgán, a v rámci jeho pravomocí.

4. Informace mohou být požadovány a poskytovány, pokud podmínky vnitrostátního práva, které se vztahují na dožadující nebo poskytující příslušný orgán, nestanoví, že žádost nebo poskytnutí informací musí být provedeny nebo předány prostřednictvím justičních orgánů.

5. V naléhavých případech poskytující příslušný orgán odpoví na žádost nebo poskytne informace z vlastního podnětu co nejdříve.

6. Příslušný orgán žádajícího státu může v souladu s příslušnými vnitrostátními právními předpisy při podání žádosti nebo později požádat poskytující stát o souhlas s tím, aby byly informace použity pro účely dokazování v rámci řízení před justičním orgánem. Poskytující stát může za podmínek stanovených v hlavě VIII [Vzájemná právní pomoc] a za podmínek stanovených vnitrostátním právem, které se na to vztahuje, souhlasit s tím, aby byly informace použity pro účely dokazování před justičním orgánem v žádajícím státě. Stejně tak v případě poskytování informací z vlastního podnětu může poskytující stát souhlasit s tím, aby byly informace použity pro účely dokazování v rámci řízení před justičním orgánem přijímajícího státu. Není-li udělen souhlas podle tohoto odstavce, získané informace se pro účely dokazování v rámci řízení před justičním orgánem nepoužijí.

7. Poskytující příslušný orgán může podle příslušných vnitrostátních právních předpisů stanovit podmínky pro použití poskytnutých informací.

8. Příslušný orgán může podle této hlavy poskytnout jakýkoli druh informací, které má v držení, za podmínek stanovených vnitrostátním právem, které se na něj vztahuje, a v rámci svých

pravomocí. Informace z jiných zdrojů mohou být zahrnuty, pouze pokud je další předávání těchto informací povoleno v rámci, v němž je poskytovající příslušný orgán získal.

9. Informace podle této hlavy mohou být poskytovány jakýmkoli vhodným komunikačním kanálem, včetně zabezpečeného komunikačního kanálu pro účely poskytování informací prostřednictvím Europolu.

10. Tímto článkem není dotčeno uplatňování nebo uzavírání dvoustranných dohod mezi Spojeným královstvím a členskými státy pod podmínkou, že členské státy jednájí v souladu s právem Unie. Nejsou jím dotčeny ani žádné jiné pravomoci, které mají příslušné orgány Spojeného království nebo členských států podle platného vnitrostátního nebo mezinárodního práva, pokud jde o poskytování pomoci prostřednictvím sdílení informací pro účely stanovené v odstavci 1.

#### *HLAVA V: SPOLUPRÁCE S EUROPOLEM*

##### Článek LAW.EUROPOL.46: Cíl

Cílem této hlavy je navázat spolupráci mezi Europolem a příslušnými orgány Spojeného království za účelem podpory a posílení činnosti členských států a Spojeného království, jakož i jejich vzájemné spolupráce při předcházení závažné trestné činnosti, terorismu a těm formám trestné činnosti, které se dotýkají společného zájmu, jenž je předmětem některé politiky Unie, uvedeným v článku LAW.EUROPOL.48 [Formy trestné činnosti] a při boji proti takové trestné činnosti.

##### Článek LAW.EUROPOL.47: Definice

Pro účely této hlavy se rozumí:

- (a) „Europolem“ Agentura Evropské unie pro spolupráci v oblasti prosazování práva zřízená nařízením (EU) 2016/79479 (dále jen „nařízení o Europolu“);
- (b) „příslušným orgánem“ v případě Unie Europol a v případě Spojeného království vnitrostátní donucovací orgán, který je podle vnitrostátního práva odpovědný za předcházení trestné činnosti a boj proti ní.

##### Článek LAW.EUROPOL.48: Formy trestné činnosti

1. Spolupráce navázaná podle této hlavy se týká forem trestné činnosti spadajících do působnosti Europolu, jež jsou uvedeny v příloze LAW-3, včetně souvisejících trestných činů.
2. Související trestné činy jsou trestné činy, jejichž účelem je obstarání prostředků pro spáchání forem trestné činnosti uvedených v odstavci 1, trestné činy, jejichž účelem je usnadnění nebo spáchání takových činů, a trestné činy, jejichž účelem je dosáhnout beztrestnosti pro pachatele takových činů.
3. Změní-li se seznam forem trestné činnosti, které spadají podle práva Unie do působnosti Europolu, může specializovaný výbor pro spolupráci v oblasti prosazování práva a justiční spolupráci

---

<sup>79</sup> Nařízení Evropského parlamentu a Rady (EU) 2016/794 ze dne 11. května 2016 o Agentuře Evropské unie pro spolupráci v oblasti prosazování práva (Europol) a o zrušení a nahrazení rozhodnutí 2009/371/SVV, 2009/934/SVV, 2009/935/SVV, 2009/936/SVV a 2009/968/SVV (Úř. věst. EU L 135, 24.5.2016, s. 53).

na návrh Unie odpovídajícím způsobem změnit přílohu LAW-3 ode dne, kdy změna působnosti Europolu nabude účinku.

#### Článek LAW.EUROPOL.49: Rozsah spolupráce

Spolupráce může kromě výměny osobních údajů za podmínek stanovených v této hlavě a v souladu s úkoly Europolu uvedenými v nařízení o Europolu zahrnovat zejména:

- (a) výměnu informací, jako jsou odborné znalosti;
- (b) všeobecné situační zprávy;
- (c) výsledky strategických analýz;
- (d) informace o vyšetřovacích postupech v případě trestných činů;
- (e) informace o metodách předcházení trestné činnosti;
- (f) účast na odborné přípravě; a
- (g) poskytování poradenství a podpory u konkrétních případech vyšetřování trestné činnosti, jakož i operativní spolupráci.

#### Článek LAW.EUROPOL.50: Národní kontaktní místo a styční důstojníci

1. Spojené království určí národní kontaktní místo, které bude působit jako ústřední kontaktní místo mezi Europolem a příslušnými orgány Spojeného království.
2. Výměna informací mezi Europolem a příslušnými orgány Spojeného království probíhá mezi Europolem a národním kontaktním místem uvedeným v odstavci 1. To však nevylučuje přímou výměnu informací mezi Europolem a příslušnými orgány Spojeného království, pokud to Europol i dotyčné příslušné orgány považují za vhodné.
3. Národní kontaktní místo je rovněž ústředním kontaktním místem pro přezkum, opravu a výmaz osobních údajů.
4. Pro usnadnění spolupráce navázané podle této hlavy vyšle Spojené království do Europolu jednoho nebo více styčných důstojníků. Europol může do Spojeného království vyslat jednoho nebo více styčných důstojníků.
5. Spojené království zajistí, aby jeho styční důstojníci měli rychlý, a je-li to technicky možné, přímý přístup do příslušných vnitrostátních databází Spojeného království, které jsou nezbytné k plnění jejich úkolů.
6. Počet styčných důstojníků, podrobnosti o jejich úkolech, jejich práva a povinnosti a související náklady jsou upraveny pracovními ujednáními uzavřenými mezi Europolem a příslušnými orgány Spojeného království podle článku LAW.EUROPOL.59 [Pracovní a správní ujednání].
7. Styční důstojníci ze Spojeného království a zástupci příslušných orgánů Spojeného království mohou být přizváni na operativní schůze. Styční důstojníci členských států a třetích zemí, zástupci příslušných orgánů členských států a třetích zemí, zaměstnanci Europolu a další zúčastněné strany se

mohou účastnit schůzí pořádaných styčnými důstojníky nebo příslušnými orgány Spojeného království.

#### Článek LAW.EUROPOL.51: Výměna informací

1. Výměna informací mezi příslušnými orgány musí být v souladu s cílem a ustanoveními této hlavy. Osobní údaje se zpracovávají pouze pro konkrétní účely uvedené v odstavci 2.
2. Příslušné orgány nejpozději v okamžiku předání osobních údajů jasně uvedou konkrétní účel nebo účely, pro které se osobní údaje předávají. V případě předávání Europolu se účel nebo účely takového předání stanoví v souladu s konkrétními účely zpracování stanovenými v nařízení o Europolu. Pokud tak neučinil předávající příslušný orgán, přijímající příslušný orgán po dohodě s předávajícím orgánem osobní údaje zpracuje s cílem určit jejich význam, jakož i účel nebo účely, pro které mají být dále zpracovávány. Příslušné orgány mohou zpracovávat osobní údaje pro jiný účel, než pro který byly poskytnuty, pouze pokud to povolí předávající příslušný orgán.
3. Příslušné orgány, které obdrží osobní údaje, se zavazují, že tyto údaje budou zpracovány pouze pro účel, pro který byly předány. Osobní údaje jsou vymazány, jakmile již nejsou nezbytné pro účel, pro který byly předány.
4. Europol a příslušné orgány Spojeného království určí bez zbytečného prodlení a v každém případě do šesti měsíců po obdržení osobních údajů, zda a v jakém rozsahu jsou tyto osobní údaje nezbytné pro účel, pro který byly předány, a informují o tom předávající orgán.

#### Článek LAW.EUROPOL.52: Omezení přístupu k předávaným osobním údajům a jejich dalšího použití

1. Předávající příslušný orgán může při předání osobních údajů uvést obecná či konkrétní omezení přístupu k nim nebo jejich použití, a to též pokud jde o jejich další předávání, výmaz nebo zničení po určité době nebo jejich další zpracování. Pokud potřeba takových omezení vyvstane po předání osobních údajů, předávající příslušný orgán o tom informuje přijímající příslušný orgán.
2. Přijímající příslušný orgán dodržuje veškerá omezení přístupu k osobním údajům nebo jejich dalšího použití uvedená předávajícím příslušným orgánem podle odstavce 1.
3. Každá strana zajistí, aby informace předávané podle této hlavy byly shromažďovány, uchovávány a předávány v souladu s jejím příslušným právním rámcem. Každá strana pokud možno zajistí, aby při získání těchto informací nebyla porušena lidská práva. Tyto informace se rovněž nepředávají, pokud lze rozumně předpokládat, že by mohly být použity v souvislosti se žádostí o trest smrti, jeho vynesením nebo výkonem nebo s jakoukoli formou krutého a nelidského zacházení.

#### Článek LAW.EUROPOL.53: Různé kategorie subjektů údajů

1. Předávání osobních údajů týkajících se obětí trestných činů, svědků či jiných osob, které mohou poskytnout informace o trestných činech, nebo osobních údajů týkajících se osob mladších osmnácti let je zakázáno, pokud takové předávání není v jednotlivých případech nezbytně nutné a přiměřené pro předcházení trestné činnosti nebo boj proti ní.
2. Spojené království i Europol zajistí, aby zpracování osobních údajů podle odstavce 1 podléhalo dalším zárukám, včetně omezení přístupu, dodatečných bezpečnostních opatření a omezení dalšího předávání.

Článek LAW.EUROPOL.54: Usnadnění toku osobních údajů mezi Spojeným královstvím a Europolem

V zájmu oboustranných operativních přínosů usilují strany o budoucí spolupráci s cílem zajistit, aby výměna údajů mezi Europolem a příslušnými orgány Spojeného království probíhala co nejrychleji, a zvážit začlenění případných nových postupů a technického vývoje, které by mohly tomuto cíli napomoci, přičemž zohlední skutečnost, že Spojené království není členským státem.

Článek LAW.EUROPOL.55: Hodnocení spolehlivosti zdroje a správnosti informací

1. Příslušné orgány pokud možno nejpozději při předání informací uvedou spolehlivost zdroje informací na základě těchto kritérií:

- (a) není pochyb o pravosti, důvěryhodnosti a kompetentnosti zdroje nebo informace jsou poskytovány zdrojem, který je vždy prokazatelně spolehlivý;
- (b) informace jsou poskytovány zdrojem, který je většinou prokazatelně spolehlivý;
- (c) informace jsou poskytovány zdrojem, který je většinou prokazatelně nespolehlivý;
- (d) spolehlivost zdroje nelze posoudit.

2. Příslušné orgány pokud možno nejpozději při předání informací uvedou správnost informací na základě těchto kritérií:

- (a) informace, o jejichž správnosti není pochyb;
- (b) informace osobně známé zdroji, avšak nikoli osobně známé pracovníkovi, který je předává dále;
- (c) informace nikoli osobně známé zdroji, avšak potvrzené dalšími již zaznamenanými informacemi;
- (d) informace, které nejsou osobně známé zdroji a které nelze potvrdit.

3. Pokud přijímající příslušný orgán na základě informací, které již má k dispozici, dospěje k závěru, že hodnocení informací nebo jejich zdroje poskytnuté předávajícím příslušným orgánem v souladu s odstavci 1 a 2 je třeba opravit, informuje daný příslušný orgán a pokusí se dohodnout na změně hodnocení. Bez této dohody nesmí přijímající příslušný orgán hodnocení obdržených informací nebo jejich zdroje změnit.

4. Pokud příslušný orgán obdrží informace bez hodnocení, pokusí se v rámci možností a pokud možno po dohodě s předávajícím příslušným orgánem vyhodnotit spolehlivost zdroje nebo správnost informací na základě informací, které již má k dispozici.

5. Pokud nelze provést spolehlivé hodnocení, přiřadí se informacím hodnocení uvedené v odst. 1 písm. d) a odst. 2 písm. d).

Článek LAW.EUROPOL.56: Bezpečnost výměny informací

1. Technická a organizační opatření zavedená k zajištění bezpečnosti výměny informací podle této hlavy se stanoví ve správních ujednáních mezi Europolem a příslušnými orgány Spojeného království podle článku LAW.EUROPOL.59 [Pracovní a správní ujednání].



2. Strany se dohodnou na zřízení, zavedení a provozování zabezpečeného komunikačního kanálu pro účely výměny informací mezi Europolem a příslušnými orgány Spojeného království.

3. Podmínky používání zabezpečeného komunikačního kanálu upravují správní ujednání mezi Europolem a příslušnými orgány Spojeného království podle článku LAW.EUROPOL.58 [Výměna utajovaných a citlivých neutajovaných informací].

Článek LAW.EUROPOL.57: Odpovědnost za neoprávněné nebo nesprávné zpracování osobních údajů

1. Příslušné orgány odpovídají v souladu se svými příslušnými právními rámci za jakoukoli škodu způsobenou jednotlivci v důsledku právních nebo věcných chyb u vyměňovaných informací. Europol ani příslušné orgány Spojeného království se nemohou dovolávat toho, že jim druhý příslušný orgán předal nepřesné informace, aby se vyhnuly odpovědnosti vůči poškozenému podle svých příslušných právních rámců.

2. Je-li buď Europolu, nebo příslušným orgánům Spojeného království uloženo zaplatit náhradu škody z toho důvodu, že jeden z nich použil informace, které byly druhým orgánem sděleny chybně nebo byly sděleny v důsledku nesplnění povinností ze strany druhého orgánu, proplatí tento druhý orgán částku vyplacenou Europolem nebo příslušnými orgány Spojeného království jako náhrada škody podle odstavce 1, pokud nebyly dané informace použity v rozporu s touto hlavou.

3. Europol a příslušné orgány Spojeného království po sobě vzájemně nepožadují podle odstavců 1 a 2 úhradu náhrady škody s represivní funkcí nebo nekompensační náhrady škody.

Článek LAW.EUROPOL.58: Výměna utajovaných a citlivých neutajovaných informací

Výměna a ochrana utajovaných a citlivých neutajovaných informací, jsou-li podle této hlavy nezbytné, se řídí pracovními a správními ujednáními podle článku LAW.EUROPOL.59 [Pracovní a správní ujednání] mezi Europolem a příslušnými orgány Spojeného království.

Článek LAW.EUROPOL.59: Pracovní a správní ujednání

1. Podrobnosti spolupráce mezi Spojeným královstvím a Europolem za účelem případného doplnění a provádění ustanovení této hlavy jsou předmětem pracovních ujednání v souladu s čl. 23 odst. 4 nařízení o Europolu a správních ujednání v souladu s čl. 25 odst. 1 nařízení o Europolu uzavřených mezi Europolem a příslušnými orgány Spojeného království.

2. Aniž jsou dotčena ustanovení této hlavy, a při zohlednění statusu Spojeného království jako nečlenského státu Europol a příslušné orgány Spojeného království na základě rozhodnutí správní rady Europolu do pracovních ujednání nebo správních ujednání podle potřeby zahrnou ustanovení doplňující nebo provádějící tuto hlavu, která zejména umožňují:

- (a) konzultace mezi Europolem a jedním nebo více zástupci národního kontaktního místa Spojeného království o otázkách politiky a záležitostech společného zájmu za účelem dosažení jejich cílů a koordinace jejich činností a za účelem prohloubení spolupráce mezi Europolem a příslušnými orgány Spojeného království;
- (b) účast jednoho nebo více zástupců Spojeného království jako pozorovatele či pozorovatelů na konkrétních schůzích vedoucích oddělení Europolu v souladu s jednacím řádem těchto schůzí;
- (c) přidružení jednoho nebo více zástupců Spojeného království k projektům operativní analýzy v souladu s pravidly stanovenými příslušnými řídicími orgány Europolu;

- (d) upřesnění úkolů styčných důstojníků, jejich práv a povinností a souvisejících nákladů; nebo
  - (e) spolupráci mezi příslušnými orgány Spojeného království a Europolem v případě narušení soukromí nebo bezpečnosti.
3. Obsah pracovních a správních ujednání může být stanoven společně v jednom dokumentu.

#### Článek LAW.EUROPOL.60: Oznámení o provádění

1. Jak Spojené království, tak i Europol zveřejní dokument, v němž jsou srozumitelnou formou uvedena ustanovení týkající se zpracování osobních údajů předávaných podle této hlavy, včetně dostupných prostředků pro výkon práv subjektů údajů, a zajistí, aby byla kopie tohoto dokumentu poskytnuta druhé straně.
2. Spojené království a Europol přijmou pravidla upřesňující, jak bude dodržování ustanovení týkajících se zpracování osobních údajů vymáháno v praxi, nejsou-li taková pravidla dosud zavedena. Spojené království i Europol zašlou kopii těchto pravidel druhé straně a příslušným dozorovým úřadům.

#### Článek LAW.EUROPOL.61: Pravomoci Europolu

Žádné ustanovení této hlavy nelze vykládat tak, že Europolu ukládá povinnost spolupracovat s příslušnými orgány Spojeného království nad rámec pravomocí Europolu, jež jsou stanoveny v příslušných právních předpisech Unie.

## HLAVA VI: SPOLUPRÁCE S EUROJUSTEM

### Článek LAW.EUROJUST.61: Cíl

Cílem této hlavy je navázat spolupráci mezi Eurojustem a příslušnými orgány Spojeného království v oblasti boje proti závažným trestným činům podle článku LAW.EUROJUST.63 [Formy trestné činnosti].

### Článek LAW.EUROJUST.62: Definice

Pro účely této hlavy se rozumí:

- (a) „Eurojustem“ Agentura Evropské unie pro justiční spolupráci v trestních věcech zřízená nařízením (EU) 2018/1727<sup>80</sup> (dále jen „nařízení o Eurojustu“);
- (b) „příslušným orgánem“ v případě Unie Eurojust, zastoupený kolegiem nebo národním členem, a v případě Spojeného království vnitrostátní orgán, který je podle vnitrostátního práva odpovědný v oblasti vyšetřování a stíhání trestných činů;
- (c) „kolegiem“ kolegium Eurojustu uvedené v nařízení o Eurojustu;
- (d) „národním členem“ národní člen vyslaný do Eurojustu jednotlivými členskými státy, jak je uvedeno v nařízení o Eurojustu;
- (e) „asistentem“ osoba, která může být nápomocna národnímu členovi a jeho zástupci nebo styčnému státnímu zástupci, uvedená v nařízení o Eurojustu a v čl. LAW.EUROJUST.66 odst. 3 [Styčný státní zástupce];
- (f) „styčným státním zástupcem“ státní zástupce vyslaný Spojeným královstvím do Eurojustu a podléhající vnitrostátnímu právu Spojeného království, pokud jde o postavení státního zástupce;
- (g) „styčným soudcem nebo státním zástupcem“ soudce nebo státní zástupce vyslaný Eurojustem do Spojeného království v souladu s článkem LAW.EUROJUST.67 [Styčný soudce nebo státní zástupce];
- (h) „národním zpravodajem pro otázky terorismu“ kontaktní místo určené Spojeným královstvím v souladu s článkem LAW.EUROJUST.65 [Kontaktní místa pro Eurojust], které je odpovědné za vyřizování korespondence související s otázkami terorismu.

### Článek LAW.EUROJUST.63: Formy trestné činnosti

1. Spolupráce navázaná podle této hlavy se týká forem závažné trestné činnosti spadajících do působnosti Eurojustu, jež jsou uvedeny v příloze LAW-4, včetně souvisejících trestných činů.
2. Související trestné činy jsou trestné činy, jejichž účelem je obstarání prostředků pro spáchání forem závažné trestné činnosti uvedených v odstavci 1, trestné činy, jejichž účelem je usnadnění

---

<sup>80</sup> Nařízení Evropského parlamentu a Rady (EU) 2018/1727 ze dne 14. listopadu 2018 o Agentuře Evropské unie pro justiční spolupráci v trestních věcech (Eurojust) a o nahrazení a zrušení rozhodnutí Rady 2002/187/SVV (Úř. věst. EU L 295, 21.11.2018, s. 138).

nebo spáchání takových závažných činů, a trestné činy, jejichž účelem je dosáhnout beztrestnosti pro pachatele takových závažných činů.

3. Změní-li se seznam forem trestné činnosti, které spadají podle práva Unie do působnosti Eurojustu, může specializovaný výbor pro spolupráci v oblasti prosazování práva a justiční spolupráci na návrh Unie odpovídajícím způsobem změnit přílohu LAW-4 ode dne, kdy změna působnosti Eurojustu nabude účinku.

#### Článek LAW.EUROJUST.64: Rozsah spolupráce

Strany zajistí, aby Eurojust a příslušné orgány Spojeného království spolupracovaly v oblastech činnosti stanovených v článcích 2 a 54 nařízení o Eurojustu a v této hlavě.

#### Článek LAW.EUROJUST.65: Kontaktní místa pro Eurojust

1. Spojené království zřídí nebo jmenuje v rámci příslušných orgánů Spojeného království alespoň jedno kontaktní místo pro Eurojust.

2. Spojené království určí jedno ze svých kontaktních míst jako národního zpravodaje Spojeného království pro otázky terorismu.

#### Článek LAW.EUROJUST.66: Styčný státní zástupce

1. Pro usnadnění spolupráce navázané podle této hlavy vyšle Spojené království do Eurojustu styčného státního zástupce.

2. Mandát a délku vyslání stanoví Spojené království.

3. Styčnému státnímu zástupci může být nápomocno až pět asistentů, a to v závislosti na objemu spolupráce. V případě potřeby mohou asistenti styčného státního zástupce nahradit nebo jednat jeho jménem.

4. Spojené království informuje Eurojust o povaze a rozsahu soudních pravomocí styčného státního zástupce a jeho asistentů ve Spojeném království pro plnění jejich úkolů v souladu s touto hlavou. Spojené království stanoví mandát svého styčného státního zástupce a jeho asistentů jednat se zahraničními justičními orgány.

5. Styčný státní zástupce a jeho asistenti mají přístup k informacím obsaženým ve vnitrostátním rejstříku trestů nebo v jakémkoli jiném rejstříku Spojeného království v souladu s vnitrostátním právem v případě státního zástupce nebo osoby s rovnocennými pravomocemi.

6. Styčný státní zástupce a jeho asistenti jsou oprávněni přímo kontaktovat příslušné orgány Spojeného království.

7. Počet asistentů uvedených v odstavci 3, podrobnosti o úkolech styčného státního zástupce a jeho asistentů, jejich práva a povinnosti a související náklady jsou upraveny pracovním ujednáním uzavřeným mezi Eurojustem a příslušnými orgány Spojeného království podle článku LAW.EUROJUST.75 [Pracovní ujednání].

8. Pracovní dokumenty styčného státního zástupce a jeho asistentů považuje Eurojust za nedotknutelné.

#### Článek LAW.EUROJUST.67: Styčný soudce nebo státní zástupce

1. Pro účely usnadnění justiční spolupráce se Spojeným královstvím v případech, kdy Eurojust poskytuje pomoc, může Eurojust do Spojeného království vyslat styčného soudce nebo státního zástupce v souladu s článkem 53 nařízení o Eurojustu.
2. Podrobnosti o úkolech styčného soudce nebo státního zástupce uvedeného v odstavci 1 tohoto článku, jeho práva a povinnosti a související náklady jsou upraveny pracovním ujednáním uzavřeným mezi Eurojustem a příslušnými orgány Spojeného království podle článku LAW.EUROJUST.75 [Pracovní ujednání].

#### Článek LAW.EUROJUST.68: Operativní a strategické schůze

1. Styčný státní zástupce, asistenti styčného státního zástupce a zástupci dalších příslušných orgánů Spojeného království, včetně kontaktního místa pro Eurojust, se mohou na pozvání předsedy Eurojustu účastnit schůzí týkajících se strategických záležitostí a se souhlasem dotčených národních členů se mohou účastnit schůzí týkajících se operativních záležitostí.
2. Národní členové, jejich zástupci a asistenti, správní ředitel Eurojustu a zaměstnanci Eurojustu se mohou účastnit schůzí pořádaných styčným státním zástupcem, asistenty styčného státního zástupce nebo jinými příslušnými orgány Spojeného království, včetně kontaktního místa pro Eurojust.

#### Článek LAW.EUROJUST.69: Výměna neosobních údajů

Eurojust a příslušné orgány Spojeného království si mohou vyměňovat jakékoli neosobní údaje, pokud jsou tyto údaje relevantní pro spolupráci podle této hlavy, a s výhradou omezení podle článku LAW.EUROJUST.74 [Výměna utajovaných a citlivých neutajovaných informací].

#### Článek LAW.EUROJUST.70: Výměna osobních údajů

1. Osobní údaje, které příslušné orgány požadují a obdrží podle této hlavy, zpracovávají tyto orgány pouze pro účely stanovené v článku LAW.EUROJUST.61 [Cíl], pro konkrétní účely uvedené v odstavci 2 tohoto článku a s výhradou omezení přístupu nebo dalšího použití uvedených v odstavci 3 tohoto článku.
2. Předávající příslušný orgán nejpozději v okamžiku předání osobních údajů jasně uvede konkrétní účel nebo účely, pro které se tyto údaje předávají.
3. Předávající příslušný orgán může při předání osobních údajů uvést obecná či konkrétní omezení přístupu k nim nebo jejich použití, a to též pokud jde o jejich další předávání, výmaz nebo zničení po určité době nebo jejich další zpracování. Pokud potřeba takových omezení vyvstane po poskytnutí osobních údajů, předávající orgán o tom informuje přijímající orgán.
4. Přijímající příslušný orgán dodržuje veškerá omezení přístupu k osobním údajům nebo jejich dalšího použití uvedená předávajícím příslušným orgánem podle odstavce 3.

#### Článek LAW.EUROJUST.71: Kanály pro předávání informací

1. Informace se vyměňují:

- (a) buď mezi styčným státním zástupcem nebo jeho asistenty, nebo není-li nikdo z nich jmenován či jinak dostupný, kontaktním místem Spojeného království pro Eurojust a dotčenými národními členy nebo kolegiem,
  - (b) pokud Eurojust vyslal do Spojeného království styčného soudce nebo státního zástupce, mezi tímto styčným soudcem nebo státním zástupcem a kterýmkoli příslušným orgánem Spojeného království; v tom případě je o každé takové výměně informací informován styčný státní zástupce, nebo
  - (c) přímo mezi příslušným orgánem ve Spojeném království a dotčenými národními členy nebo kolegiem; v tom případě je o každé takové výměně informací informován styčný státní zástupce a v příslušných případech styčný soudce nebo státní zástupce.
2. Eurojust a příslušné orgány Spojeného království se mohou v konkrétních případech dohodnout na použití jiných kanálů pro výměnu informací.
3. Eurojust i příslušné orgány Spojeného království zajistí, aby jejich zástupci byli oprávněni vyměňovat si informace na příslušné úrovni a v souladu s právem Spojeného království a s nařízením o Eurojustu a aby byli náležitě prověřeni.

#### Článek LAW.EUROJUST.72: Další předávání

Příslušné orgány Spojeného království a Eurojust nesdělují žádné informace poskytnuté druhou stranou žádné třetí zemi nebo mezinárodní organizaci bez souhlasu toho z příslušných orgánů Spojeného království nebo Eurojustu, který tyto informace poskytl, a bez vhodných záruk týkajících se ochrany osobních údajů.

#### Článek LAW.EUROJUST.73: Odpovědnost za neoprávněné nebo nesprávné zpracování osobních údajů

1. Příslušné orgány odpovídají v souladu se svými příslušnými právními rámci za jakoukoli škodu způsobenou jednotlivci v důsledku právních nebo věcných chyb u vyměňovaných informací. Eurojust ani příslušné orgány Spojeného království se nemohou dovolávat toho, že jim druhý příslušný orgán předal nepřesné informace, aby se vyhnuly odpovědnosti vůči poškozenému podle svých příslušných právních rámců.
2. Je-li některému příslušnému orgánu uloženo zaplatit náhradu škody z důvodu použití informací, které byly druhým orgánem sděleny chybně nebo byly sděleny v důsledku nesplnění povinností ze strany druhého orgánu, proplatí tento druhý orgán částku vyplacenou tímto příslušným orgánem jako náhrada škody podle odstavce 1, pokud nebyly dané informace použity v rozporu s touto hlavou.
3. Eurojust a příslušné orgány Spojeného království po sobě vzájemně nepožadují podle odstavců 1 a 2 úhradu náhrady škody s represivní funkcí nebo nekompenzační náhrady škody.

#### Článek LAW.EUROJUST.74: Výměna utajovaných a citlivých neutajovaných informací

Výměna a ochrana utajovaných a citlivých neutajovaných informací, jsou-li podle této hlavy nezbytné, se řídí pracovním ujednáním podle článku LAW.EUROJUST.75 [Pracovní ujednání] uzavřeným mezi Eurojustem a příslušnými orgány Spojeného království.

#### Článek LAW.EUROJUST.75: Pracovní ujednání

Způsoby spolupráce mezi stranami za účelem provádění této hlavy jsou předmětem pracovního ujednání uzavřeného mezi Eurojustem a příslušnými orgány Spojeného království v souladu s čl. 47 odst. 3 a čl. 56 odst. 3 nařízení o Eurojustu.

#### Článek LAW.EUROJUST.76: Pravomoci Eurojustu

Žádné ustanovení této hlavy nelze vykládat tak, že Eurojustu ukládá povinnost spolupracovat s příslušnými orgány Spojeného království nad rámec pravomocí Eurojustu, jež jsou stanoveny v příslušných právních předpisech Unie.

### HLAVA VII: PŘEDÁVÁNÍ OSOB

#### Článek LAW.SURR.76: Cíl

Cílem této hlavy je zajistit, aby systém vydávání osob mezi členskými státy na jedné straně a Spojeným královstvím na straně druhé byl založen na mechanismu předávání osob na základě zatýkacího rozkazu v souladu s podmínkami této hlavy.

#### Článek LAW.SURR.77: Zásada proporcionality

Spolupráce prostřednictvím zatýkacího rozkazu musí být nezbytná a přiměřená s ohledem na práva vyžádané osoby a zájmy obětí, přičemž se zohlední závažnost činu, pravděpodobný trest, který by byl uložen, a možnost, aby stát přijal mírnější donucovací opatření, než je předání vyžádané osoby, zejména s cílem vyhnout se zbytečně dlouhému trvání vazby.

#### Článek LAW.SURR.78: Definice

Pro účely této hlavy se rozumí:

- (a) „zatýkacím rozkazem“ soudní rozhodnutí, které vydal některý stát proto, aby jiný stát zatkl a předal vyžádanou osobu za účelem trestního stíhání nebo výkonu trestu odnětí svobody nebo ochranného opatření spojeného s odnětím osobní svobody;
- (b) „justičním orgánem“ se rozumí orgán, který je podle vnitrostátního práva soudcem, soudem nebo státním zástupcem. Státní zástupce je považován za justiční orgán pouze v rozsahu, v jakém tak stanoví vnitrostátní právo;
- (c) „vykonávajícím justičním orgánem“ justiční orgán vykonávajícího státu, který je podle vnitrostátního práva tohoto státu příslušný k výkonu zatýkacího rozkazu;
- (d) „vystavujícím justičním orgánem“ justiční orgán vystavujícího státu, který je podle vnitrostátního práva tohoto státu příslušný k vydání zatýkacího rozkazu;

#### Článek LAW.SURR.79: Oblast působnosti

1. Zatýkací rozkaz lze vydat v případech jednání, které lze podle práva vystavujícího státu potrestat trestem odnětí svobody nebo ochranným opatřením spojeným s odnětím osobní svobody s horní hranicí sazby v délce nejméně dvanácti měsíců, nebo byl-li již rozsudkem uložen trest nebo nařízeno ochranné opatření, v případě trestu nebo ochranného opatření v délce nejméně čtyř měsíců.

2. Aniž jsou dotčeny odstavce 3 a 4, může být předání podmíněno tím, že jednání, kvůli kterému byl zatýkácí rozkaz vydán, představuje trestný čin podle práva vykonávajícího státu, nezávisle na znacích skutkové podstaty nebo popisu trestného činu.

3. S výhradou článku LAW.SURR.80 [Důvody pro povinné odmítnutí výkonu zatýkácího rozkazu], čl. LAW.SURR.81 odst. 1 písm. b) až h) [Jiné důvody pro odmítnutí výkonu zatýkácího rozkazu], článku LAW.SURR.82 [Výjimka v případě politických trestných činů], článku LAW.SURR.83 [Výjimka založená na státní příslušnosti] a článku LAW.SURR.84 [Záruky, které musí v určitých případech poskytnout vystavující stát] nesmí stát odmítnout výkon zatýkácího rozkazu vydaného v souvislosti s následujícím chováním, lze-li toto chování potrestat trestem odnětí svobody nebo ochranným opatřením spojeným s odnětím osobní svobody s horní hranicí sazby v délce nejméně dvanácti měsíců:

- (a) chováním jakékoli osoby, která přispívá k tomu, že skupina osob sledujících společný cíl spáchá jeden nebo více trestných činů v oblasti terorismu uvedených v člancích 1 a 2 Evropské úmluvy o potlačování terorismu, podepsané ve Štrasburku dne 27. ledna 1977, nebo v souvislosti s nedovoleným obchodem s omamnými a psychotropními látkami nebo vraždou, těžkým ublížením na zdraví, únosem, nezákonným omezováním osobní svobody, braním rukojmí či znásilněním, a to i v případě, že se tato osoba vlastního provedení dotyčného trestného činu či trestných činů neúčastní; toto přispění musí být úmyslné, přičemž je dané osobě známo, že její účast přispěje k uskutečnění trestné činnosti skupiny; nebo
- (b) terorismem ve smyslu definice v příloze LAW-7.

4. Spojené království i Unie jednající jménem kteréhokoli ze svých členských států mohou oznámit specializovanému výboru pro spolupráci v oblasti prosazování práva a justiční spolupráci, že na základě vzájemnosti se podmínka oboustranné trestnosti uvedená v odstavci 2 neuplatní, pokud trestný čin, pro který je zatýkácí rozkaz vydán:

- (a) je jedním z trestných činů uvedených v odstavci 5, jak jsou vymezeny právními předpisy vystavujícího státu, a
- (b) lze jej podle vnitrostátního práva potrestat trestem odnětí svobody nebo ochranným opatřením spojeným s odnětím osobní svobody s horní hranicí sazby v délce nejméně tři let.

5. Trestnými činy uvedenými v odstavci 4 jsou:

- účast na zločinném spolčení;
- terorismem ve smyslu definice v příloze LAW-7;
- obchodování s lidmi;
- sexuální vykořisťování dětí a dětská pornografie,
- nedovolený obchod s omamnými a psychotropními látkami,
- nedovolený obchod se zbraněmi, střelivem a výbušninami,
- korupce, včetně úplatkářství;



- podvody, včetně podvodů postihujících finanční zájmy Spojeného království, členského státu nebo Unie;
- praní výnosů z trestné činnosti,
- padělání měny;
- počítačová trestná činnost;
- trestná činnost proti životnímu prostředí, včetně nedovoleného obchodu s ohroženými druhy živočichů a ohroženými druhy a odrůdami rostlin;
- napomáhání při nedovoleném překročení státní hranice a při nedovoleném pobytu,
- vražda;
- těžké ublížení na zdraví;
- nedovolený obchod s lidskými orgány a tkáněmi,
- únos, nezákonné omezování osobní svobody a braní rukojmí,
- rasismus a xenofobie;
- organizovaná nebo ozbrojená loupež;
- nedovolený obchod s kulturními statky, včetně starožitností a uměleckých děl,
- podvodná jednání;
- vydírání a vymáhání peněz za ochranu;
- padělání a produktové pirátství;
- padělání veřejných listin a obchodování s nimi,
- padělání platebních prostředků;
- nedovolený obchod s hormonálními látkami a jinými prostředky na podporu růstu,
- nedovolený obchod s jadernými nebo radioaktivními materiály,
- obchodování s odcizenými vozidly;
- znásilnění;
- žhářství;

- trestné činy spadající do pravomoci Mezinárodního trestního soudu,
- únos letadla, plavidla nebo kosmické lodě, a
- sabotáž.

#### Článek LAW.SURR.80: Důvody pro povinné odmítnutí výkonu zatýkacího rozkazu

Výkon zatýkacího rozkazu se odmítne:

- (a) pokud se na trestný čin, pro který je zatýkací rozkaz vydán, vztahuje ve vykonávajícím státě amnestie, byl-li tento stát příslušný ke stíhání tohoto trestného činu podle svého vlastního trestního práva;
- (b) pokud je vykonávající justiční orgán informován, že vyžádaná osoba byla za stejný čin pravomocně odsouzena jiným státem, za předpokladu, že v případě odsouzení byl trest vykonán, právě je vykonáván nebo podle práva státu, který vynesl rozsudek, ho již nelze vykonat; nebo
- (c) pokud osoba, na niž byl zatýkací rozkaz vydán, není podle práva vykonávajícího státu vzhledem ke svému věku trestně odpovědná za jednání, pro které je zatýkací rozkaz vydán.

#### Článek LAW.SURR.81: Jiné důvody pro odmítnutí výkonu zatýkacího rozkazu

1. Výkon zatýkacího rozkazu lze odmítnout:

- (a) pokud v některém z případů uvedených v čl. LAW.SURR.79 odst. 2 [Oblast působnosti] nepředstavuje jednání, pro které je zatýkací rozkaz vydán, trestný čin podle práva vykonávajícího státu; avšak v případě daní či poplatků, cel nebo měny nelze odmítnout výkon zatýkacího rozkazu z toho důvodu, že právo vykonávajícího státu neukládá tentýž druh daní či poplatků nebo neobsahuje stejnou úpravu, pokud jde o daně, poplatky, cla a měny, jako právo vystavujícího státu;
- (b) je-li osoba, na kterou byl vydán zatýkací rozkaz, ve vykonávajícím státě stíhána za stejný čin jako ten, pro který byl zatýkací rozkaz vydán;
- (c) pokud justiční orgány vykonávajícího státu rozhodly buď ne zahájit trestní stíhání kvůli trestnému činu, pro který byl zatýkací rozkaz vydán, nebo takové řízení zastavit, nebo byl-li v některém státě vyneseno proti vyžádané osobě za stejné jednání pravomocný rozsudek, který zamezuje dalšímu trestnímu stíhání;
- (d) jsou-li trestní stíhání vyžádané osoby nebo výkon trestu podle práva vykonávajícího státu promlčeny a dané jednání spadá do příslušnosti tohoto státu na základě jeho vlastního trestního práva;
- (e) je-li vykonávající justiční orgán informován, že vyžádaná osoba byla za stejný čin pravomocně odsouzena třetí zemí, za předpokladu, že v případě odsouzení byl trest vykonán, právě je vykonáván nebo podle práva země, která vynesla rozsudek, ho již nelze vykonat;
- (f) byl-li zatýkací rozkaz vydán za účelem výkonu trestu odnětí svobody nebo ochranného opatření spojeného s odnětím osobní svobody a vyžádaná osoba se zdržuje ve vykonávajícím státě, je jeho státním příslušníkem nebo zde má trvalý pobyt a tento stát se zaváže provést

výkon trestu odnětí svobody nebo ochranného opatření spojeného s odnětím osobní svobody v souladu se svým vnitrostátním právem; je-li nutný souhlas vyžádané osoby s předáním výkonu trestu nebo ochranného opatření spojeného s odnětím osobní svobody do vykonávajícího státu, může vykonávající stát odmítnout výkon zatýkacího rozkazu pouze poté, co vyžádaná osoba souhlasí s předáním výkonu trestu nebo ochranného opatření spojeného s odnětím osobní svobody;

- (g) pokud se zatýkací rozkaz vztahuje na trestné činy, které:
- (i) byly podle práva vykonávajícího státu spáchány zcela nebo zčásti na území vykonávajícího státu nebo na místě, které se za toto území považuje, nebo
  - (ii) byly spáchány mimo území vydávajícího státu a právo vykonávajícího státu nepřipouští stíhání za stejné činy, jsou-li spáchány mimo jeho území;
- (h) existují-li důvody se na základě objektivních skutečností domnívat, že zatýkací rozkaz byl vydán za účelem stíhání nebo potrestání osoby z důvodu jejího pohlaví, rasy, náboženství, etnického původu, státní příslušnosti, jazyka, politického přesvědčení nebo sexuální orientace nebo že by postavení této osoby mohlo být pro některý z těchto důvodů zhoršeno;
- (i) byl-li zatýkací rozkaz vydán za účelem výkonu trestu odnětí svobody nebo ochranného opatření spojeného s odnětím osobní svobody a vyžádaná osoba se osobně nezúčastnila hlavního líčení, v němž bylo dané rozhodnutí vydáno, pokud zatýkací rozkaz neuvádí, že daná osoba v souladu s dalšími procesními požadavky vymezenými ve vnitrostátním právu vystavujícího státu:
- (iii) byla včas:
    - (A) osobně předvolána, a tudíž informována o plánovaném datu a místě konání hlavního líčení, v němž bylo dané rozhodnutí vydáno, nebo jiným způsobem skutečně převzala úřední informaci o plánovaném datu a místě konání hlavního líčení tak, aby bylo možné jednoznačně určit, že o plánovaném hlavním líčení věděla,
    - a
    - (B) informována, že může být vydáno rozhodnutí, pokud se hlavního líčení nezúčastní,
- nebo
- (iv) o datu a místě konání plánovaného hlavního líčení věděla a zmocnila svého právního zástupce, kterého si buď sama zvolila, nebo který jí byl ustanoven státem, aby ji v hlavním líčení obhajoval, a byla tímto zástupcem skutečně v hlavním líčení obhajována,
- nebo
- (v) poté, co obdržela rozhodnutí a byla výslovně informována o svém právu na obnovu řízení nebo odvolání, které umožňují opětovné přezkoumání skutkové podstaty věci včetně nových důkazů a které mohou vést ke změně původního rozhodnutí:

- (A) výslovně uvedla, že rozhodnutí nenapadne,  
nebo
- (B) nepodala návrh na obnovu řízení nebo odvolání v příslušné lhůtě,  
nebo
- (vi) rozhodnutí osobně neobdržela, avšak:
  - (A) toto rozhodnutí jí bude osobně doručeno neprodleně po jejím předání a bude výslovně informována o svém právu na obnovu řízení nebo odvolání, které umožňují opětovné přezkoumání skutkové podstaty věci včetně nových důkazů a které mohou vést ke změně původního rozhodnutí,  
a
  - (B) bude informována o lhůtě, ve které musí podat návrh na obnovu řízení nebo odvolání, jak stanoví příslušný zatýkácí rozkaz.

2. Pokud byl zatýkácí rozkaz vydán za účelem výkonu trestu odnětí svobody nebo ochranného opatření spojeného s odnětím osobní svobody za podmínek uvedených v odst. 1 písm. i) bodu iv) a dotyčná osoba předtím neobdržela žádné úřední informace o tom, že je proti ní vedeno trestní řízení, může tato osoba poté, co byla o obsahu zatýkácího rozkazu informována, požádat, aby ještě před svým předáním obdržela kopii rozsudku. Vydávající orgán poskytne dotyčné osobě kopii rozsudku okamžitě poté, co byl o její žádosti informován, a to prostřednictvím vykonávajícího orgánu. V souvislosti s žádostí dotyčné osoby nedojde ke zdržení postupu předávání ani ke zdržení rozhodnutí o výkonu zatýkácího rozkazu. Rozsudek se dotyčné osobě poskytne pouze pro informaci; nepovažuje se to za formální doručení rozsudku ani za počátek lhůty pro podání návrhu na obnovu řízení nebo odvolání.

3. Pokud je osoba předávána za podmínek uvedených v odst. 1 písm. i) bodu iv) a podala návrh na obnovu řízení nebo odvolání, až do ukončení příslušného řízení se vazba osoby čekající na obnovu řízení nebo odvolací řízení přezkoumává podle vnitrostátního práva vystavujícího státu, a to buď pravidelně, nebo na žádost dotyčné osoby. Tento přezkum zahrnuje zejména možnost pozastavení nebo přerušování vazby. Obnovené nebo odvolací řízení se zahájí v přiměřené lhůtě po předání.

#### Článek LAW.SURR.82: Výjimka v případě politických trestných činů

1. Výkon zatýkácího rozkazu nelze odmítnout z důvodu, že vykonávající stát může daný trestný čin považovat za politický trestný čin, za trestný čin související s politickým trestným činem nebo za politicky motivovaný trestný čin.

2. Spojené království i Unie jednajících jménem kteréhokoli ze svých členských států však mohou oznámit specializovanému výboru pro spolupráci v oblasti prosazování práva a justiční spolupráci, že odstavec 1 se bude uplatňovat pouze v souvislosti s:

- (a) trestnými činy uvedenými v člancích 1 a 2 Evropské úmluvy o potlačování terorismu;
- (b) trestnými činy založení organizované zločinecké skupiny nebo účasti na organizované zločinecké skupině za účelem spáchání jednoho nebo více trestných činů uvedených v člancích

1 a 2 Evropské úmluvy o potlačování terorismu, pokud tyto trestné činy založení organizované zločinecké skupiny nebo účasti na organizované zločinecké skupině odpovídají popisu chování uvedenému v čl. LAW.SURR.79 odst. 3 [Oblast působnosti] této dohody, a

(c) terorismus podle definice obsažené v příloze LAW-7 této dohody,

3. Pokud byl zatýkácí rozkaz vydán státem, který učinil oznámení uvedené v odstavci 2, nebo státem, jehož jménem bylo takové oznámení učiněno, může stát vykonávající zatýkácí rozkaz uplatnit reciprocitu.

#### Článek LAW.SURR.83: Výjimka založená na státní příslušnosti

1. Výkon zatýkácího rozkazu nelze odmítnout z důvodu, že vyžádaná osoba je státním příslušníkem vykonávajícího státu.

2. Spojené království i Unie jednající jménem kteréhokoli ze svých členských států mohou oznámit specializovanému výboru pro spolupráci v oblasti prosazování práva a justiční spolupráci, že vlastní státní příslušníci daného státu nebudou předáváni nebo že předávání jejich vlastních státních příslušníků bude povoleno pouze za určitých stanovených podmínek. Oznámení se zakládá na důvodech souvisejících se základními zásadami nebo praxí vnitrostátního právního řádu Spojeného království nebo státu, jehož jménem bylo oznámení učiněno. V takovém případě může Unie jménem kteréhokoli ze svých členských států nebo případně Spojené království v přiměřené lhůtě po obdržení oznámení druhé strany oznámit specializovanému výboru pro spolupráci v oblasti prosazování práva a justiční spolupráci, že vykonávající justiční orgány daného členského státu nebo případně Spojeného království mohou odmítnout předávání svých státních příslušníků do tohoto státu nebo že toto předávání bude povoleno pouze za určitých stanovených podmínek.

3. V situaci, kdy stát odmítne vykonat zatýkácí rozkaz z důvodu, že v případě Spojeného království učinilo Spojené království oznámení nebo v případě členského státu učinila Unie jeho jménem oznámení podle odstavce 2, zváží tento stát po zohlednění stanoviska vystavujícího státu zahájení řízení proti svému státnímu příslušníkovi, které by bylo souměřitelné s předmětu daného rozkazu. V situaci, kdy se justiční orgán rozhodne takové řízení nezahájit, má oběť trestného činu, pro který je zatýkácí rozkaz vydán, možnost získat informace o tomto rozhodnutí v souladu s použitelným vnitrostátním právem.

4. Pokud příslušné orgány státu zahájí v souladu s odstavcem 3 řízení proti svému vlastnímu státnímu příslušníkovi, zajistí tento stát, aby jeho příslušné orgány mohly přijmout vhodná opatření na pomoc obětem a svědkům v situacích, kdy mají trvalý pobyt v jiném státě, zejména pokud jde o způsob vedení řízení.

#### Článek LAW.SURR.84: Záruky, které musí v určitých případech poskytnout vystavující stát

Výkon zatýkácího rozkazu vykonávajícím justičním orgánem může podléhat těmto zárukám:

(a) Ize-li trestný čin, pro který je zatýkácí rozkaz vydán, ve vystavujícím státě potrestat doživotním trestem odnětí svobody nebo doživotním ochranným opatřením spojeným s odnětím osobní svobody, může vykonávající stát výkon tohoto zatýkácího rozkazu podmínit tím, že vystavující stát poskytne záruku pokládanou vykonávajícím státem za dostatečnou, že vystavující stát uložený trest nebo nařízené opatření na žádost nebo nejpozději po 20 letech přezkoumá nebo že podpoří žádost o udělení milosti, o kterou může osoba požádat na základě práva nebo praxe vystavujícího státu, za účelem upuštění od výkonu tohoto trestu nebo opatření;

- (b) je-li osoba, na kterou se vztahuje zatýkácí rozkaz za účelem trestního stíhání, státním příslušníkem vykonávajícího státu nebo zde má trvalý pobyt, může být předání této osoby podmíněno tím, že daná osoba bude po vyslechnutí navracena do vykonávajícího státu, aby zde vykonala trest odnětí svobody nebo ochranné opatření spojené s odnětím osobní svobody uložené ve vystavujícím státě; je-li nutný souhlas vyžádané osoby s předáním výkonu trestu nebo ochranného opatření spojeného s odnětím osobní svobody do vykonávajícího státu, je záruka, že tato osoba bude za účelem výkonu trestu navracena do vykonávajícího státu, podmíněna tím, že vyžádaná osoba po vyslechnutí s navracením do vykonávajícího státu souhlasí;
- (c) jsou-li závažné důvody domnívat se, že existuje reálné riziko z hlediska ochrany základních práv vyžádané osoby, může vykonávající justiční orgán případně předtím, než rozhodne o výkonu zatýkácího rozkazu, případně požadovat doplňující záruky ohledně zacházení s vyžádanou osobou po jejím předání.

#### Článek LAW.SURR.85: Účast ústředního orgánu

1. Spojené království a Unie mohou jménem kteréhokoli ze svých členských států oznámit specializovanému výboru pro vymáhání práva a justiční spolupráci v případě Spojeného království jeho ústřední orgán a v případě Unie ústřední orgán každého státu, který takový orgán určil, nebo, pokud tak stanoví právní systém příslušného státu, více ústředních orgánů, které jsou nápomocny příslušným justičním orgánům.

2. Při oznamování specializovanému výboru pro vymáhání práva a justiční spolupráci podle odstavce 1 může Spojené království i Unie jednat jménem kteréhokoli ze svých členských států, sdělit, že v důsledku organizace vnitřního justičního systému příslušných států je tento ústřední orgán odpovědný nebo jsou tyto ústřední orgány odpovědné za správné doručení a převzetí zatýkácích rozkazů a za veškerý další úřední písemný styk související se správním doručením a převzetím zatýkácích rozkazů. Tyto údaje jsou závazné pro všechny orgány vydávajícího státu.

#### Článek LAW.SURR.86: Obsah a forma zatýkácího rozkazu

1. Zatýkácí rozkaz obsahuje v souladu s formulářem uvedeným v příloze LAW-5 tyto informace:
- (a) totožnost a státní příslušnost vyžádané osoby;
  - (b) název, adresu, telefonní číslo, číslo faxu a e-mailovou adresu vystavujícího justičního orgánu;
  - (c) doklad toho, že existuje vykonatelný rozsudek, zatýkácí rozkaz nebo jiné vykonatelné soudní rozhodnutí se stejným účinkem spadající do oblasti působnosti článku LAW.SURR.79 [Oblast působnosti];
  - (d) povahu a právní kvalifikaci trestného činu, zejména s ohledem na článek LAW.SURR.79 [Oblast působnosti];
  - (e) popis okolností, za kterých byl trestný čin spáchán, včetně doby, místa a míry účasti vyžádané osoby na trestném činu;
  - (f) uložený trest, existuje-li pravomocný rozsudek, nebo stanovené trestní sazby pro daný trestný čin podle práva vystavujícího státu, a
  - (g) pokud možno, jiné následky trestného činu.

2. Zatýkací rozkaz musí být přeložen do úředního jazyka nebo jednoho z úředních jazyků vykonávajícího státu. Spojené království i Unie jednající jménem kteréhokoli ze svých členských států mohou oznámit specializovanému výboru pro spolupráci v oblasti prosazování práva a justiční spolupráci, že budou přijímány překlady do jednoho nebo více jiných úředních jazyků některého státu.

#### Článek LAW.SURR.87: Doručení zatýkacího rozkazu

Je-li známo místo pobytu vyžádané osoby, může vystavující justiční orgán doručit zatýkací rozkaz přímo vykonávajícímu justičnímu orgánu.

#### Článek LAW.SURR.88: Podrobné postupy doručování zatýkacího rozkazu

1. Neví-li vystavující justiční orgán, který orgán je příslušným vykonávajícím justičním orgánem, provede potřebná šetření za účelem získání těchto informací z vykonávajícího státu.
2. Vystavující justiční orgán může o doručení zatýkacího rozkazu požádat Mezinárodní organizaci kriminální policie (Interpol).
3. Vystavující justiční orgán může zatýkací rozkaz doručit jakýmkoli bezpečným prostředkem, který umožňuje vyhotovit písemný záznam, za podmínek umožňujících vykonávajícímu státu ověřit pravost zatýkacího rozkazu.
4. Veškeré obtíže týkající se doručení nebo pravosti jakéhokoli dokumentu potřebného pro výkon zatýkacího příkazu se projednají přímo mezi dotýcnými justičními orgány nebo popřípadě prostřednictvím ústředních orgánů daných států.
5. Není-li orgán, který obdrží zatýkací rozkaz, orgánem příslušným k jeho provedení, postoupí jej bez dalšího příslušnému orgánu ve svém státě a informuje o tom vystavující justiční orgán.

#### Článek LAW.SURR.89: Práva vyžádané osoby

1. Je-li vyžádaná osoba zatčena za účelem výkonu zatýkacího rozkazu, vykonávající justiční orgán ji v souladu se svým vnitrostátním právem informuje o zatýkacím rozkazu a jeho obsahu a rovněž o tom, že může souhlasit s předáním vystavujícímu státu.
2. Vyžádaná osoba, která je zatčena za účelem výkonu zatýkacího rozkazu a která nemluví jazykem řízení týkajícího se daného zatýkacího rozkazu nebo mu nerozumí, má právo na pomoc tlumočníka a na písemný překlad do rodného jazyka vyžádané osoby nebo do jakéhokoli jiného jazyka, kterým tato osoba mluví nebo kterému rozumí, v souladu s vnitrostátním právem vykonávajícího státu.
3. Vyžádaná osoba má po zatčení právo na pomoc právního zástupce v souladu s vnitrostátním právem vykonávajícího státu.
4. Vyžádaná osoba je informována o svém právu jmenovat právního zástupce ve vystavujícím státě za účelem napomáhat právnímu zástupci ve vykonávajícím státě v řízení týkajícím se daného zatýkacího rozkazu. Tímto odstavcem nejsou dotčeny lhůty stanovené v článku LAW.SURR.101 [Lhůty pro předání osoby].
5. Vyžádaná osoba, která je zatčena, má právo nechat o svém zatčení vyrozumět bez zbytečného prodlení konzulární úřady státu, jehož je státním příslušníkem, nebo je-li tato osoba bez

státní příslušnosti, konzulární úřady státu, v němž obvykle pobývá, a s těmito úřady komunikovat, pokud si to daná osoba přeje.

#### Článek LAW.SURR.90: Držení vyžádané osoby ve vazbě

Při zatčení osoby na základě zatýkacího rozkazu rozhodne v souladu s právem vykonávajícího státu vykonávající justiční orgán o tom, zda by měla být vyžádaná osoba ponechána ve vazbě. Tuto osobu lze v souladu s vnitrostátním právem vykonávajícího státu kdykoli předběžně propustit z vazby za podmínky, že příslušný orgán daného státu učiní veškerá opatření nezbytná k tomu, aby tato osoba nemohla uprchnout.

#### Článek LAW.SURR.91: Souhlas s předáním

1. Uvede-li zatčená osoba, že souhlasí s předáním, musí být tento souhlas a popřípadě výslovné zřeknutí se nároku na zásadu speciality uvedenou v čl. LAW.SURR.105 odst. 2 [Případné stíhání za jiné trestné činy] vyjádřeny před vykonávajícím justičním orgánem v souladu s vnitrostátním právem vykonávajícího státu.

2. Každý stát přijme nezbytná opatření, aby bylo zajištěno, že souhlas a popřípadě zřeknutí se podle odstavce 1 jsou vyjádřeny takovým způsobem, aby bylo zřejmé, že je tato osoba učinila dobrovolně a s plným vědomím důsledků. Za tímto účelem má vyžádaná osoba právo na právního zástupce.

3. Souhlas a popřípadě zřeknutí se podle odstavce 1 se formálně zaznamenají v souladu s postupem stanoveným vnitrostátním právem vykonávajícího státu.

4. Souhlas nelze v zásadě odvolat. Každý stát může stanovit, že souhlas a popřípadě zřeknutí se podle odstavce 1 tohoto článku lze odvolat v souladu s pravidly použitelnými na základě jeho vnitrostátního práva. V tom případě se při stanovení lhůt stanovených v článku LAW.SURR.101 [Lhůty pro předání osoby] nebere v úvahu doba mezi dnem, kdy byl souhlas vysloven, a dnem, kdy byl tento souhlas odvolán. Spojené království i Unie jednajíc jménem kteréhokoli ze svých členských států mohou oznámit specializovanému výboru pro spolupráci v oblasti prosazování práva a justiční spolupráci, že si přejí tuto možnost využít, přičemž uvedou postupy, kterými lze souhlas odvolat, a případné změny těchto postupů.

#### Článek LAW.SURR.92: Výslech vyžádané osoby

Nesouhlasí-li zatčená osoba se svým předáním podle článku LAW.SURR.91 [Souhlas s předáním], má právo být vyslechnuta vykonávajícím justičním orgánem v souladu s právem vykonávajícího státu.

#### Článek LAW.SURR.93: Rozhodnutí o předání

1. Vykonávající justiční orgán rozhodne o předání osoby ve lhůtách a za podmínek stanovených v této hlavě, a zejména v souladu se zásadou proporcionality stanovenou v článku LAW.SURR.77 [Zásada proporcionality].

2. Považuje-li vykonávající justiční orgán informace, které mu sdělil vystavující stát, za nedostatečné pro to, aby mohl o předání rozhodnout, požádá o neprodlené poskytnutí potřebných doplňujících informací, zejména s ohledem na článek LAW.SURR.77 [Zásada proporcionality], články LAW.SURR.80 [Důvody pro povinné odmítnutí výkonu zatýkacího rozkazu] až LAW.SURR.82 [Výjimka v případě politických trestných činů], článek LAW.SURR.84 [Záruky, které musí v určitých případech poskytnout vystavující stát] a článek LAW.SURR.86 [Obsah a forma zatýkacího rozkazu], a může



stanovit lhůtu, ve které mají být tyto informace dodány, přičemž vezme v úvahu nutnost dodržet lhůty stanovené v článku LAW.SURR.95 [Lhůty a postupy pro rozhodnutí o výkonu zatýkacího rozkazu].

3. Vystavující justiční orgán může vykonávajícímu justičnímu orgánu kdykoli předat další užitečné informace.

#### Článek LAW.SURR.94: Rozhodnutí v případě vícenásobných žádostí

1. Pokud byl na tutéž osobu vydán evropský zatýkací rozkaz nebo zatýkací rozkaz dvěma nebo více státy, rozhodne vykonávající justiční orgán o tom, který zatýkací rozkaz bude vykonán, přičemž náležitě zohlední všechny okolnosti, zejména relativní závažnost trestných činů a místo jejich spáchání, datum vydání jednotlivých zatýkacích rozkazů či evropských zatýkacích rozkazů a skutečnost, zda byly vydány za účelem trestního stíhání nebo výkonu trestu odnětí svobody či ochranného opatření spojeného s odnětím osobní svobody, a dále právní závazky členských států vyplývající z práva Unie, zejména pokud jde o zásady svobody pohybu a zákazu diskriminace na základě státní příslušnosti.

2. Vykonávající justiční orgán členského státu může při rozhodování podle odstavce 1 požádat o stanovisko Eurojust.

3. Existuje-li současně zatýkací rozkaz a žádost o vydání podaná třetí zemí, rozhodne příslušný orgán vykonávajícího státu o tom, zda má přednost zatýkací rozkaz, nebo žádost o vydání, přičemž náležitě zohlední všechny okolnosti, zejména okolnosti uvedené v odstavci 1 a v použitelné úmluvě.

4. Tímto článkem nejsou dotčeny závazky států vyplývající ze statutu Mezinárodního trestního soudu.

#### Článek LAW.SURR.95: Lhůty a postupy pro rozhodnutí o výkonu zatýkacího rozkazu

1. Zatýkací rozkaz se projednává a vykonává jako neodkladná záležitost.

2. Souhlasí-li vyžádaná osoba se svým předáním, musí být pravomocné rozhodnutí o výkonu zatýkacího rozkazu přijato do deseti dnů od vyjádření tohoto souhlasu.

3. V ostatních případech musí být pravomocné rozhodnutí o výkonu zatýkacího rozkazu přijato do 60 dnů od zatčení vyžádané osoby.

4. Nelze-li v konkrétních případech vykonat zatýkací rozkaz ve lhůtách stanovených v odstavci 2 nebo 3, vykonávající justiční orgán o této skutečnosti ihned uvědomí vystavující justiční orgán s uvedením důvodů prodloužení. V těchto případech lze lhůty prodloužit o dalších 30 dnů.

5. Dokud vykonávající justiční orgán nepřijme pravomocné rozhodnutí o zatýkacím rozkazu, zajistí, aby byly nadále splněny hmotné podmínky pro účinné předání osoby.

6. Každé odmítnutí výkonu zatýkacího rozkazu musí obsahovat odůvodnění.

#### Článek LAW.SURR.96: Situace do přijetí rozhodnutí

1. Byl-li zatýkací rozkaz vydán za účelem trestního stíhání, musí vykonávající justiční orgán buď:

- (a) souhlasit s tím, že vyžádaná osoba bude vyslechnuta podle článku LAW.SURR.97 [Výslech osoby do přijetí rozhodnutí], nebo
  - (b) souhlasit s dočasným přemístěním vyžádané osoby.
2. Podmínky a doba trvání dočasného přemístění jsou stanoveny vzájemnou dohodou mezi vystavujícím a vykonávajícím justičním orgánem.
3. V případě dočasného přemístění musí mít tato osoba možnost vrátit se do vykonávajícího státu, aby se účastnila jednání, která se jí týkají a která se konají v rámci postupu předávání.

#### Článek LAW.SURR.97: Výslech osoby do přijetí rozhodnutí

1. Vyžádanou osobu vyslechne justiční orgán. Za tímto účelem je vyžádané osobě nápomocen právní zástupce jmenovaný v souladu s právem vystavujícího státu.
2. Vyžádaná osoba je vyslechnuta v souladu s právem vykonávajícího státu a podmínkami stanovenými vzájemnou dohodou mezi vystavujícím a vykonávajícím justičním orgánem.
3. Příslušný vykonávající justiční orgán může ve svém státě určit jiný justiční orgán, aby se účastnil výslechu vyžádané osoby, a to za účelem zajištění řádného použití tohoto článku.

#### Článek LAW.SURR.98: Výsady a imunity

1. Požívá-li vyžádaná osoba ve vykonávajícím státě výsady nebo imunity, pokud jde o příslušnost nebo výkon, začínají lhůty uvedené v článku LAW.SURR.95 [Lhůty a postupy pro rozhodnutí o výkonu zatýkacího rozkazu] běžet, teprve když (nebo pokud) je vykonávající justiční orgán informován o tom, že došlo ke zbavení této výsady nebo imunity.
2. Vykonávající stát zajistí, aby byly splněny hmotné podmínky nezbytné pro účinné předání, nepožívá-li tato osoba již nadále této výsady nebo imunity.
3. Je-li ke zbavení výsady nebo imunity zmocněn orgán vykonávajícího státu, vykonávající justiční orgán neprodleně požádá daný orgán o výkon této pravomoci. Je-li ke zbavení výsady nebo imunity zmocněn orgán jiného státu, třetí země nebo mezinárodní organizace, vystavující justiční orgán požádá daný orgán o výkon této pravomoci.

#### Článek LAW.SURR.99: Souběžné mezinárodní závazky

1. Touto dohodou nejsou dotčeny závazky vykonávajícího státu v případech, byla-li vyžádaná osoba vydána do tohoto státu z třetí země a je-li tato osoba chráněna podle ustanovení ujednání, podle kterého byla vydána, týkajících se zásady speciality. Vykonávající stát přijme veškerá nezbytná opatření, aby neprodleně požádal o souhlas třetí země, ze které byla vyžádaná osoba vydána, aby mohla být vyžádaná osoba předána do státu, který vydal zatýkací rozkaz. Lhůty uvedené v článku LAW.SURR.95 [Lhůty a postupy pro rozhodnutí o výkonu zatýkacího rozkazu] začínají běžet až ode dne, ke kterému přestane platit tato zásada speciality.
2. Až do rozhodnutí třetí země, ze které byla vyžádaná osoba vydána, zajistí vykonávající stát, aby byly nadále splněny hmotné podmínky nezbytné k účinnému předání.

#### Článek LAW.SURR.100: Oznámení rozhodnutí

Vykonávající justiční orgán oznámí rozhodnutí o způsobu vyřízení zatýkacího rozkazu neprodleně vystavujícímu justičnímu orgánu.

#### Článek LAW.SURR.101: Lhůty pro předání osoby

1. Vyžádaná osoba je předána co nejdříve v den, který dohodnou dotyčné orgány.
2. Vyžádaná osoba je předána nejpozději do deseti dnů po přijetí pravomocného rozhodnutí o výkonu zatýkacího rozkazu.
3. Brání-li předání vyžádané osoby ve lhůtě uvedené v odstavci 2 okolnosti, které jsou mimo kontrolu dotyčných států, vykonávající a vystavující justiční orgán se neprodleně vzájemně kontaktují a dohodnou nové datum předání. V tom případě se předání uskuteční do deseti dnů od nového dohodnutého data.
4. Předání lze výjimečně dočasně odložit ze závažných humanitárních důvodů, například existují-li závažné důvody domnívat se, že by předání zřejmě ohrozilo život nebo zdraví vyžádané osoby. Výkon zatýkacího rozkazu se uskuteční, jakmile tyto důvody pominou. Vykonávající justiční orgán neprodleně informuje vystavující justiční orgán a dohodne s ním nové datum předání. V tom případě se předání uskuteční do deseti dnů od nového dohodnutého data.
5. Nachází-li se vyžádaná osoba po uplynutí lhůt uvedených v odstavcích 2 až 4 ještě ve vazbě, musí být propuštěna. Vykonávající a vystavující justiční orgány se vzájemně kontaktují, jakmile vyjde najevo, že osoba má být propuštěna podle tohoto odstavce, a dohodnou postup pro předání této osoby.

#### Článek LAW.SURR.102: Odložené nebo podmíněné předání

1. Vykonávající justiční orgán může poté, co rozhodne o výkonu zatýkacího rozkazu, odložit předání vyžádané osoby, aby mohla být stíhána ve vykonávajícím státě, nebo byla-li již vyžádaná osoba odsouzena, aby mohla na jeho území vykonat trest, který jí byl uložen za jiný trestný čin, než který je uveden v zatýkacím rozkaze.
2. Místo odložení předání může vykonávající justiční orgán dočasně předat vyžádanou osobu vystavujícímu státu za podmínek stanovených vzájemnou dohodou mezi vykonávajícím a vystavujícím justičním orgánem. Tato dohoda musí být písemná a její podmínky jsou závazné pro všechny orgány vystavujícího státu.

#### Článek LAW.SURR.103: Průvoz

1. Každý stát povolí průvoz vyžádané osoby, která je předávána, přes své území za podmínky, že je informován o:
  - (a) totožnosti a státní příslušnosti osoby, na kterou se zatýkací rozkaz vztahuje;
  - (b) existenci zatýkacího rozkazu;
  - (c) povaze a právní kvalifikaci trestného činu a
  - (d) okolnostech spáchání trestného činu, včetně doby a místa.

2. Stát, jehož jménem bylo učiněno oznámení podle čl. LAW.SURR.83 odst. 2 [Výjimka založená na státní příslušnosti] v tom smyslu, že jeho vlastní státní příslušníci nebudou předáváni nebo že jejich předávání bude povoleno pouze za určitých stanovených podmínek, může za stejných podmínek odmítnout průvoz svých vlastních státních příslušníků přes své území nebo jej podmínit stejnými podmínkami.

3. Státy určí orgán odpovědný za přijímání žádostí o průvoz a nezbytných dokladů a za veškerý další úřední písemný styk související se žádostmi o průvoz.

4. Žádost o průvoz a informace uvedené v odstavci 1 mohou být zaslány orgánu určenému podle odstavce 3 jakýmkoli prostředkem, který umožňuje vyhotovit písemný záznam. Stát průvozu oznámí své rozhodnutí stejným postupem.

5. Tento článek se nepoužije v případě letecké přepravy bez plánovaného mezipřistání. Dojde-li však k neplánovanému přistání, poskytne vystavující stát orgánu určenému podle odstavce 3 informace uvedené v odstavci 1.

6. Týká-li se průvoz osoby, která má být vydána do některého státu z třetí země, použije se tento článek obdobně. Konkrétně odkazy na „zatýkácí rozkaz“ se považují za odkazy na „žádost o vydání“.

#### Článek LAW.SURR.104: Započtení doby vazby nebo odnětí svobody ve vykonávajícím státě

1. Vystavující stát započítá všechny doby vazby nebo odnětí svobody v souvislosti s výkonem zatýkácího rozkazu do celkové doby odnětí svobody, která má být vykonána ve vystavujícím státě v důsledku uložení trestu odnětí svobody nebo ochranného opatření spojeného s odnětím osobní svobody.

2. Vykonávající justiční orgán nebo ústřední orgán určený podle článku LAW.SURR.85 [Účast ústředního orgánu] poskytne vystavujícímu justičnímu orgánu při předání všechny informace o délce trvání vazby nebo odnětí svobody vyžádané osoby na základě zatýkácího rozkazu.

#### Článek LAW.SURR.105: Případné stíhání za jiné trestné činy

1. Spojené království i Unie jednající jménem kteréhokoli ze svých členských států mohou oznámit specializovanému výboru pro spolupráci v oblasti prosazování práva a justiční spolupráci, že ve vztazích s jinými státy, pro něž platí stejné oznámení, se předpokládá, že byl udělen souhlas s tím, aby osoba byla stíhána, odsouzena nebo držena ve vazbě za účelem výkonu trestu odnětí svobody nebo ochranného opatření spojeného s odnětím osobní svobody za jiný trestný čin, než kvůli kterému byla tato osoba předána a kterého se dopustila před svým předáním, neuvede-li v konkrétním případě vykonávající justiční orgán ve svém rozhodnutí o předání něco jiného.

2. Kromě případů uvedených v odstavcích 1 a 3 nelze osobu, která byla předána, stíhat, odsoudit nebo jinak zbavit svobody za jiný trestný čin, než kvůli kterému byla tato osoba předána a kterého se dopustila před svým předáním.

3. Odstavec 2 tohoto článku se nepoužije na tyto případy:

(a) daná osoba neopustila území státu, kterému byla předána, ve lhůtě do 45 dnů od svého konečného propuštění, i když k tomu měla příležitost, nebo se vrátila na území tohoto státu poté, co ho opustila;

- (b) trestný čin nelze potrestat trestem odnětí svobody nebo ochranným opatřením spojeným s odnětím osobní svobody;
- (c) trestní řízení nevede k uplatnění opatření omezujícího osobní svobodu;
- (d) dané osobě by mohl být uložen trest nebo opatření, které nezahrnují odnětí osobní svobody, zejména peněžitý trest nebo opatření místo peněžitého trestu, i když tento trest nebo opatření mohou omezit její osobní svobodu;
- (e) daná osoba souhlasila se svým předáním a popřípadě se současně zřekla uplatnění zásady speciality podle článku LAW.SURR.91 [Souhlas s předáním];
- (f) daná osoba se po svém předání výslovně zřekla nároku na zásadu speciality, pokud jde o určité trestné činy spáchané před jejím předáním; prohlášení o zřeknutí se musí být učiněno před příslušným justičním orgánem vystavujícího státu a zaznamenáno v souladu s vnitrostátním právem tohoto státu; prohlášení o zřeknutí se musí být vyjádřeno takovým způsobem, aby bylo zřejmé, že je dotčená osoba učinila dobrovolně a s plným vědomím důsledků; za tímto účelem má tato osoba právo na právního zástupce; a
- (g) vykonávající justiční orgán, který osobu předal, udělí svůj souhlas v souladu s odstavcem 4 tohoto článku.

4. Žádost o souhlas musí být předložena vykonávajícímu justičnímu orgánu spolu s informacemi uvedenými v čl. LAW.SURR.86 odst. 1 [Obsah a forma zatýkacího rozkazu] a překladem podle čl. LAW.SURR.86 odst. 2 [Obsah a forma zatýkacího rozkazu]. Souhlas se udělí, podléhá-li trestný čin, kvůli němuž se o souhlas žádá, předání v souladu s ustanoveními této hlavy. Souhlas se odmítne z důvodů uvedených v článku LAW.SURR.80 [Důvody pro povinné odmítnutí výkonu zatýkacího rozkazu], jinak může být odmítnut pouze z důvodů uvedených v článku LAW.SURR.81 [Jiné důvody pro odmítnutí výkonu zatýkacího rozkazu] nebo čl. LAW.SURR.82 odst. 2 [Výjimka v případě politických trestných činů] a čl. LAW.SURR.83 odst. 2 [Výjimka založená na státní příslušnosti]. Rozhodnutí musí být přijato do 30 dnů od obdržení žádosti. V případě situací uvedených v článku LAW.SURR.84 [Záruky, které musí v určitých případech poskytnout vystavující stát] musí vystavující stát poskytnout záruky, které jsou v něm stanoveny.

#### Článek LAW.SURR.106: Další předání nebo vydání

1. Spojené království i Unie jednajíc jménem kteréhokoli ze svých členských států mohou oznámit specializovanému výboru pro spolupráci v oblasti prosazování práva a justiční spolupráci, že ve vztazích s jinými státy, pro něž platí stejné oznámení, se předpokládá, že byl udělen souhlas s tím, aby osoba byla předána jinému státu, než je vykonávající stát, na základě zatýkacího rozkazu nebo evropského zatýkacího rozkazu vydaného kvůli trestnému činu, kterého se tato osoba dopustila před svým předáním, neuvede-li v konkrétním případě vykonávající justiční orgán ve svém rozhodnutí o předání něco jiného.

2. V každém případě může být osoba, která byla předána vystavujícímu státu na základě zatýkacího rozkazu nebo evropského zatýkacího rozkazu, předána jinému státu, než je tento vykonávající stát, na základě zatýkacího rozkazu nebo evropského zatýkacího rozkazu vydaného kvůli trestnému činu, kterého se dopustila před svým předáním, bez souhlasu vykonávajícího státu v těchto případech:

- (a) vyžádaná osoba neopustila území státu, kterému byla předána, ve lhůtě do 45 dnů od svého konečného propuštění, i když k tomu měla příležitost, nebo se vrátila na území tohoto státu poté, co ho opustila;
  - (b) vyžádaná osoba souhlasí s předáním do jiného státu, než je vykonávající stát, na základě zatýkacího rozkazu nebo evropského zatýkacího rozkazu; prohlášení o souhlasu musí být učiněno před příslušnými justičními orgány vystavujícího státu a zaznamenáno v souladu s vnitrostátním právem tohoto státu; prohlášení o souhlasu musí být vyjádřeno takovým způsobem, aby bylo zřejmé, že ho tato osoba učinila dobrovolně a s plným vědomím důsledků; za tímto účelem má vyžádaná osoba právo na právního zástupce; a
  - (c) na vyžádanou osobu se nevztahuje zásada speciality v souladu s čl. LAW.SURR.105 odst. 3 písm. a), e), f) nebo g) [Případné stíhání za jiné trestné činy].
3. Vykonávající justiční orgán souhlasí s předáním do jiného státu v souladu s těmito pravidly:
- (a) žádost o souhlas musí být předložena v souladu s článkem LAW.SURR.87 [Doručení zatýkacího rozkazu] spolu s informacemi uvedenými v čl. LAW.SURR.86 odst. 1 [Obsah a forma zatýkacího rozkazu] a překladem uvedeným v čl. odst. 2 LAW.SURR.86 [Obsah a forma zatýkacího rozkazu];
  - (b) souhlas se udělí, podléhá-li trestný čin, kvůli němuž se o souhlas žádá, předání v souladu s ustanoveními této dohody;
  - (c) rozhodnutí musí být přijato nejpozději do 30 dnů od obdržení žádosti; a
  - (d) souhlas se odmítne z důvodů uvedených v článku LAW.SURR.80 [Důvody pro povinné odmítnutí výkonu zatýkacího rozkazu], jinak může být odmítnut pouze z důvodů uvedených v článku LAW.SURR.81 [Jiné důvody pro odmítnutí výkonu zatýkacího rozkazu], čl. LAW.SURR.82 odst. 2 [Výjimka v případě politických trestných činů] a čl. LAW.SURR.83 odst. 2 [Výjimka založená na státní příslušnosti].
4. V případě situací uvedených v článku LAW.SURR.84 [Záruky, které musí v určitých případech poskytnout vystavující stát] poskytne vystavující stát záruky, které jsou v něm stanoveny.
5. Bez ohledu na odstavec 1 nesmí být osoba, která byla předána na základě zatýkacího rozkazu, vydána do třetí země bez souhlasu příslušného orgánu státu, který tuto osobu předal. Tento souhlas se udělí v souladu s úmluvami, kterými je daný stát vázán, jakož i s jeho vnitrostátním právem.

#### Článek LAW.SURR.107: Předání předmětů

1. Vykonávající justiční orgán na žádost vystavujícího justičního orgánu nebo z vlastního podnětu zajistí a předá v souladu se svým vnitrostátním právem předměty, které:
- (a) mohou sloužit jako důkaz nebo
  - (b) byly vyžádanou osobou získány v důsledku daného trestného činu.
2. Předměty uvedené v odstavci 1 se předají i v případě, že zatýkací rozkaz nelze provést kvůli úmrtí nebo útěku vyžádané osoby.

3. Podléhají-li předměty uvedené v odstavci 1 na území vykonávajícího státu zajištění nebo konfiskaci a jsou-li potřebné pro probíhající trestní řízení, může je tento stát dočasně zadržet nebo je předat vystavujícímu státu pod podmínkou, že budou vráceny.

4. Případná práva vykonávajícího státu nebo třetích osob na předměty uvedené v odstavci 1 jsou zachována. Existují-li tato práva, vrátí vystavující stát předměty bezúplatně vykonávajícímu státu neprodleně po skončení trestního řízení.

#### Článek LAW.SURR.108: Náklady

1. Náklady vzniklé na území vykonávajícího státu v souvislosti s výkonem zatýkacího rozkazu hradí tento stát.

2. Všechny ostatní náklady hradí vystavující stát.

#### Článek LAW.SURR.109: Vztah k jiným právním nástrojům

1. Tato hlava nahrazuje ode dne vstupu v platnost této dohody odpovídající ustanovení následujících úmluv použitelných v oblasti vydávání ve vztazích mezi Spojeným královstvím na jedné straně a členskými státy na straně druhé, aniž je dotčeno jejich uplatňování ve vztazích mezi státy a třetími zeměmi:

(a) Evropská úmluva o vydávání uzavřená v Paříži dne 13. prosince 1957 a jejích dodatkových protokolů a

(b) Evropská úmluva o potlačování terorismu, pokud jde o vydávání.

2. Uplatňují-li se úmluvy uvedené v odstavci 1 na území států nebo na území, za jejichž zahraniční vztahy je některý stát zodpovědný, na která se tato hlava nevztahuje, vztahy mezi těmito územími a ostatními státy se nadále řídí uvedenými úmluvami.

#### Článek LAW.SURR.110: Přezkum oznámení

Při provádění společného přezkumu této hlavy podle čl. LAW.OTHER.135 odst. 1 [Přezkum a hodnocení] strany rovněž zvaží potřebu zachovat oznámení podle čl. LAW.SURR.79 odst. 4 [Oblast působnosti], čl. LAW.SURR.82 odst. 2 [Výjimka v případě politických trestných činů] a čl. LAW.SURR.83 odst. 2 [Výjimka založená na státní příslušnosti]. Pokud oznámení uvedená v čl. LAW.SURR.83 odst. 2 [Výjimka založená na státní příslušnosti] nebudou obnovena, jejich platnost skončí pět let ode dne vstupu této dohody v platnost. Oznámení uvedená v čl. LAW.SURR.83 odst. 2 [Výjimka založená na státní příslušnosti] lze obnovit nebo nově učinit pouze během tří měsíců předcházejících pátému výročí vstupu této dohody v platnost a poté každých pět let za předpokladu, že jsou v dané době splněny podmínky stanovené v čl. LAW.SURR.83 odst. 2 [Výjimka založená na státní příslušnosti].

#### Článek LAW.SURR.111: Vydané zatýkací rozkazy v případě nepoužívání

Bez ohledu na článek LAW.GEN.5 [Rozsah spolupráce v případě, že členský stát přestane být účastníkem obdobných opatření podle práva Unie]; článek LAW.OTHER.136 [Vypovězení] a článek LAW.OTHER.137 [Pozastavení a nepoužívání] se ustanovení této hlavy použijí na zatýkací rozkazy, pokud byla vyžádána osoba zatčena před koncem používání této hlavy pro účely výkonu zatýkacího rozkazu, a to bez ohledu na rozhodnutí vykonávajícího justičního orgánu, zda má být vyžádána osoba ponechána ve vazbě, nebo předběžně propuštěna.

## Článek LAW.SURR.112: Použití na stávající evropské zatýkácí rozkazy

Tato hlava se použije na evropské zatýkácí rozkazy, které v souladu s rámcovým rozhodnutím Rady 2002/584/SVV<sup>81</sup> vydal některý stát před koncem přechodného období, pokud vyžádaná osoba nebyla zatčena za účelem výkonu daného rozkazu před koncem přechodného období.

### HLAVA VIII: VZÁJEMNÁ POMOC

#### Článek LAW.MUTAS.113: Cíl

1. Cílem této hlavy je doplnit ustanovení a usnadnit uplatňování mezi členskými státy na jedné straně a Spojeným královstvím na straně druhé, pokud jde o:
  - (a) Evropskou úmluvu o vzájemné pomoci ve věcech trestních, uzavřenou ve Štrasburku dne 20. dubna 1959 (dále jen „Evropská úmluva o vzájemné pomoci“);
  - (b) dodatkový protokol k Evropské úmluvě o vzájemné pomoci, uzavřený ve Štrasburku dne 17. března 1978, a
  - (c) druhý dodatkový protokol k Evropské úmluvě o vzájemné pomoci, uzavřený ve Štrasburku dne 8. listopadu 2001.
2. Touto hlavou nejsou dotčena ustanovení hlavy IX [Výměna informací z rejstříku trestů], která má před touto hlavou přednost.

#### Článek LAW.MUTAS.114: Definice příslušného orgánu

Pro účely této hlavy se „příslušným orgánem“ rozumí jakýkoli orgán, který je příslušný k zasílání nebo přijímání žádostí o vzájemnou pomoc v souladu s ustanoveními Evropské úmluvy o vzájemné pomoci a jejích protokolů a jež vymezují státy ve svých prohlášeních adresovaných generálnímu tajemníkovi Rady Evropy. Pojem „příslušný orgán“ zahrnuje rovněž subjekty Unie oznámené v souladu s čl. LAW.OTHER.134 odst. 7 písm. c) [Oznamování]; pokud jde o tyto subjekty Unie, použijí se ustanovení této hlavy odpovídajícím způsobem.

#### Článek LAW.MUTAS.115: Formulář žádosti o vzájemnou pomoc

1. Specializovaný výbor pro spolupráci v oblasti prosazování práva a justiční spolupráci se zavazuje stanovit přijetím přílohy k této dohodě standardní formulář pro žádosti o vzájemnou pomoc.
2. Pokud specializovaný výbor pro spolupráci v oblasti prosazování práva a justiční spolupráci přijme rozhodnutí v souladu s odstavcem 1, podávají se žádosti o vzájemnou pomoc za použití standardního formuláře.
3. Specializovaný výbor pro spolupráci v oblasti prosazování práva a justiční spolupráci může standardní formulář pro žádosti o vzájemnou pomoc podle potřeby změnit.

---

<sup>81</sup> Rámcové rozhodnutí Rady 2002/584/SVV ze dne 13. června 2002 o evropském zatýkáčím rozkazu a postupech předávání mezi členskými státy (Úř. věst. EU L 190, 18.7.2002, s. 1).



#### Článek LAW.MUTAS.116: Podmínky žádosti o vzájemnou pomoc

1. Příslušný orgán žádajícího státu může požádat o vzájemnou pomoc pouze tehdy, je-li přesvědčen, že jsou splněny tyto podmínky:

- (a) žádost je pro účely řízení nezbytná a přiměřená s ohledem na práva podezřelé nebo obviněné osoby a
- (b) vyšetřovací úkon či vyšetřovací úkony uvedené v žádosti by za stejných podmínek bylo možné nařídit u obdobného vnitrostátního případu.

2. Jestliže se příslušný orgán dožádaného státu domnívá, že podmínky uvedené v odstavci 1 splněny nejsou, může dožádaný stát žádající stát konzultovat. Po této konzultaci může příslušný orgán žádajícího státu rozhodnout o stažení žádosti o vzájemnou pomoc.

#### Článek LAW.MUTAS.117: Využití jiného druhu vyšetřovacího úkonu

1. Kdykoli je to možné, zváží příslušný orgán dožádaného státu využití jiného vyšetřovacího úkonu, než který je uveden v žádosti o vzájemnou pomoc, pokud:

- (a) vyšetřovací úkon uvedený v žádosti v právním řádu dožádaného státu neexistuje nebo
- (b) vyšetřovací úkon uvedený v žádosti by nebyl v obdobném vnitrostátním případě dostupný.

2. Aniž jsou dotčeny důvody pro odmítnutí dostupné podle Evropské úmluvy o vzájemné pomoci a jejích protokolů a/nebo podle článku LAW.MUTAS.119 [Zásada *ne bis in idem*], nevztahuje se odstavec 1 tohoto článku na tyto vyšetřovací úkony, které musí být v právním řádu dožádaného státu vždy dostupné:

- (a) získávání informací obsažených v databázích policejních nebo justičních orgánů a přímo přístupných příslušnému orgánu dožádaného státu v rámci trestního řízení;
- (b) výslech svědka, znalce, oběti, podezřelé nebo obviněné osoby či třetí strany na území dožádaného státu;
- (c) jakýkoli jiný než invazivní vyšetřovací úkon vymezený podle práva vykonávajícího státu a
- (d) identifikaci osob zaregistrovaných pod určitým telefonním číslem nebo IP adresou.

3. Příslušný orgán dožádaného státu může rovněž využít jiný vyšetřovací úkon, než který je uveden v žádosti o vzájemnou pomoc, pokud by vyšetřovacím úkonem vybraným příslušným orgánem dožádaného státu mohlo být dosaženo stejného výsledku jako vyšetřovacím úkonem uvedeným v žádosti za použití mírnějších prostředků.

4. Pokud se příslušný orgán dožádaného státu rozhodne využít podle odstavce 1 nebo 3 jiný vyšetřovací úkon, než který je uveden v žádosti o vzájemnou pomoc, uvědomí nejprve příslušný orgán žádajícího státu, který může rozhodnout o stažení nebo doplnění žádosti.

5. Pokud vyšetřovací úkon uvedený v žádosti v právním řádu vykonávajícího státu neexistuje nebo by v obdobném vnitrostátním případě nebyl dostupný a pokud neexistuje jiný vyšetřovací úkon, který by měl stejný výsledek jako požadovaný vyšetřovací úkon, informuje příslušný orgán

dožádaného státu příslušný orgán žádajícího státu o tom, že není možné požadovanou pomoc poskytnout.

#### Článek LAW.MUTAS.118: Informační povinnost

Příslušný orgán dožádaného státu jakýmkoli dostupnými prostředky a bez zbytečného prodlení informuje příslušný orgán žádajícího státu, jestliže:

- (a) není možné žádost o vzájemnou pomoc vyřídit z toho důvodu, že je neúplná nebo zjevně nesprávná, nebo
- (b) příslušný orgán dožádaného státu v průběhu vyřizování žádosti o vzájemnou pomoc bez dalšího šetření usoudí, že může být vhodné provést vyšetřovací úkony, které nebyly zpočátku předvídané nebo nemohly být v době podání žádosti o vzájemnou pomoc blíže určeny, s cílem umožnit příslušnému orgánu žádajícího státu, aby v daném případě přijal další opatření.

#### Článek LAW.MUTAS.119: *Zásada ne bis in idem*

Vzájemnou pomoc lze kromě důvodů odmítnutí stanovených v Evropské úmluvě o vzájemné pomoci a jejích protokolech odmítnout z toho důvodu, že osoba, jíž se žádost o pomoc týká a která je v žádajícím státě předmětem vyšetřování, stíhání nebo jiného řízení, včetně soudního řízení, byla za stejný čin pravomocně odsouzena jiným státem, za podmínky, že v případě odsouzení byl trest vykonán, právě je vykonáván nebo podle práva státu, který vynesl rozsudek, ho již nelze vykonat.

#### Článek LAW.MUTAS.120: Lhůty

1. Dožádaný stát rozhodne o vyřízení žádosti o vzájemnou pomoc co nejdříve a v každém případě nejpozději do 45 dnů od obdržení žádosti a uvědomí o svém rozhodnutí žádající stát.
2. Žádost o vzájemnou pomoc se vyřídí co nejdříve a v každém případě nejpozději do 90 dnů od přijetí rozhodnutí uvedeného v odstavci 1 tohoto článku nebo od konzultace podle čl. LAW.MUTAS 116 odst. 2 [Podmínky žádosti o vzájemnou pomoc].
3. Je-li v žádosti o vzájemnou pomoc uvedeno, že vzhledem k procesním lhůtám, závažnosti činu nebo jiným zvláště naléhavým okolnostem je nezbytné stanovit kratší lhůtu, než je stanoveno v článku 1 nebo 2, nebo je-li v žádosti uvedeno, že úkon vzájemné pomoci je třeba provést k určitému datu, dožádaný stát tento požadavek v nejvyšší možné míře zohlední.
4. Je-li podána žádost o vzájemnou pomoc za účelem přijetí předběžných opatření podle článku 24 druhého dodatkového protokolu k Evropské úmluvě o vzájemné pomoci, příslušný orgán dožádaného státu o předběžném opatření rozhodne a sdělí toto rozhodnutí příslušnému orgánu žádajícího státu co nejdříve po obdržení žádosti. Před zrušením jakéhokoli předběžného opatření přijatého podle tohoto článku poskytne příslušný orgán dožádaného státu příslušnému orgánu žádajícího státu pokud možno příležitost předložit své důvody pro pokračování daného opatření.
5. Pokud v konkrétním případě nelze dodržet lhůtu stanovenou v odstavci 1 nebo 2 nebo lhůtu či konkrétní datum uvedené v odstavci 3 nebo je-li rozhodnutí o přijetí prozatímních opatření v souladu s odstavcem 4 odloženo, příslušný orgán dožádaného státu neprodleně jakýmkoli dostupnými prostředky informuje příslušný orgán žádajícího státu, uvede důvody prodlení a konzultuje s příslušným orgánem žádajícího státu vhodný časový rámec pro vyřízení dané žádosti o vzájemnou pomoc.

6. Lhůty uvedené v tomto článku se nepoužijí, pokud je žádost o vzájemnou pomoc podána v souvislosti s kterýmkoliv z následujících trestných činů a porušeními předpisů, které spadají do oblasti působnosti Evropské úmluvy o vzájemné pomoci a jejích protokolů, jak jsou vymezeny právem žádajícího státu:

- (a) překročením povolené rychlosti, pokud nedošlo k újmě na zdraví nebo usmrcení jiné osoby a pokud překročení rychlosti nebylo vysoké;
- (b) jízdou bez bezpečnostních pásů;
- (c) nezastavení na červenou nebo jiný závazný pokyn k zastavení;
- (d) nepoužití ochranné přilby; nebo
- (e) jízda v zakázaném jízdním pruhu (např. neoprávněná jízda v pruhu pro průjezd vozidel s právem přednostní jízdy, pruhu vyhrazeném pro veřejnou dopravu nebo pruhu uzavřeném z důvodu práce na silnici).

7. Specializovaný výbor pro spolupráci v oblasti prosazování práva a justiční spolupráci uplatňování odstavce 6 průběžně sleduje. Zavazuje se stanovit lhůty pro žádosti, na něž se vztahuje odstavec 6, do tří let od vstupu této dohody v platnost, přičemž přihlédne k objemu žádostí. Může rovněž rozhodnout, že odstavec 6 se přestane používat.

#### Článek LAW.MUTAS.121: Předávání žádostí o vzájemnou pomoc

1. Kromě komunikačních kanálů stanovených v Evropské úmluvě o vzájemné pomoci a jejích protokolech, pokud jejich příslušná ustanovení stanoví přímé předávání, mohou být žádosti o vzájemnou pomoc rovněž přímo předávány státními zástupci ve Spojeném království příslušným orgánům členských států.

2. Kromě komunikačních kanálů stanovených v Evropské úmluvě o vzájemné pomoci a jejích protokolech lze v naléhavých případech veškeré žádosti o vzájemnou pomoc, jakož i informace z vlastního podnětu předávat prostřednictvím Europolu nebo Eurojustu v souladu s ustanoveními příslušných hlav této dohody.

#### Článek LAW.MUTAS.122: Společné vyšetřovací týmy

Pokud příslušné orgány států zřídí společný vyšetřovací tým, řídí se vztah mezi členskými státy v rámci společného vyšetřovacího týmu právem Unie, bez ohledu na právní základ uvedený v dohodě o zřízení společného vyšetřovacího týmu.

### HLAVA IX: VÝMĚNA INFORMACÍ Z REJSTŘÍKŮ TRESTŮ

#### Článek LAW.EXINF.120: Cíl

- 1. Cílem této hlavy je umožnit výměnu informací z rejstříku trestů mezi členskými státy na jedné straně a Spojeným královstvím na straně druhé.
- 2. V rámci vztahů mezi Spojeným královstvím a členskými státy tato hlava:
  - (a) doplňuje článek 13 a čl. 22 odst. 2 Evropské úmluvy o vzájemné pomoci ve věcech trestních a její dodatkové protokoly ze dne 17. března 1978 a 8. listopadu 2001 a

- (b) nahrazuje čl. 22 odst. 1 Evropské úmluvy o vzájemné pomoci ve věcech trestních doplněný článkem 4 jejího dodatkového protokolu ze dne 17. března 1978.

3. V rámci vztahů mezi členskými státy na jedné straně a Spojeným královstvím na straně druhé se obě strany vzdávají práva dovolávat se svých výhrad vůči článku 13 Evropské úmluvy o vzájemné pomoci ve věcech trestních a vůči článku 4 jejího dodatkového protokolu ze dne 17. března 1978.

#### Článek LAW.EXINF.121: Definice

Pro účely této hlavy se rozumí:

- (a) „odsouzením“ jakékoli pravomocné rozhodnutí trestního soudu proti fyzické osobě v souvislosti s trestným činem, jestliže se toto rozhodnutí zaznamenává do rejstříku trestů odsuzujícího státu;
- (b) „trestním řízením“ přípravné řízení, soudní řízení a výkon odsouzení;
- (c) „rejstříkem trestů“ vnitrostátní rejstřík nebo rejstříky, do nichž se podle vnitrostátního práva zaznamenávají odsouzení.

#### Článek LAW.EXINF.122: Ústřední orgány

Každý stát určí jeden nebo více ústředních orgánů, které jsou příslušné pro výměnu informací z rejstříku trestů podle této hlavy a pro výměny uvedené v čl. 22 odst. 2 Evropské úmluvy o vzájemné pomoci ve věcech trestních.

#### Článek LAW.EXINF.123: Oznamování

1. Každý stát přijme nezbytná opatření, aby u každého odsouzení vydaného na jeho území byly při zaznamenávání do rejstříku trestů uvedeny informace o státní příslušnosti nebo státních příslušnostech odsouzené osoby, je-li tato osoba státním příslušníkem jiného státu.
2. Ústřední orgán každého státu informuje ústřední orgán kteréhokoli jiného státu o všech odsouzeních za trestné činy vydaných na jeho území proti státním příslušníkům tohoto jiného státu, jakož i o všech následných změnách nebo výmazech informací obsažených v rejstříku trestů, jak jsou v rejstříku zaznamenány. Ústřední orgány států si tyto informace sdělují nejméně jednou měsíčně.
3. Pokud ústřední orgán některého státu zjistí, že odsouzená osoba je státním příslušníkem dvou nebo více jiných států, předá příslušné informace každému z těchto států, a to i v případě, že odsouzená osoba je státním příslušníkem státu, na jehož území byla odsouzena.

#### Článek LAW.EXINF.124: Uchovávání informací o odsouzeních

1. Ústřední orgán každého státu uchovává veškeré informace oznámené podle článku LAW.EXINF.123 [Oznamování].
2. Ústřední orgán každého státu zajistí, aby v případě, že je oznámena následná změna nebo výmaz podle čl. LAW.EXINF.123 odst. 2 [Oznamování], byla provedena stejná změna nebo výmaz informací uchovávaných v souladu s odstavcem 1.

3. Ústřední orgán každého státu zajistí, aby při odpovědi na žádosti podané podle článku LAW.EXINF.125 [Žádosti o informace] byly poskytnuty pouze informace, které byly aktualizovány v souladu s odstavcem 2 tohoto článku.

#### Článek LAW.EXINF.125: Žádosti o informace

1. V případě žádosti o informace z rejstříku trestů některého státu pro účely trestního řízení proti některé osobě nebo pro účely jiné, než je trestní řízení, může ústřední orgán tohoto státu v souladu se svým vnitrostátním právem zaslat ústřednímu orgánu jiného státu žádost o informace a související údaje z rejstříku trestů.

2. Žádá-li osoba o informace z rejstříku trestů, které se jí týkají, ústřední orgán jiného státu, než jehož je státním příslušníkem, podá tento ústřední orgán žádost o informace a související údaje z rejstříku trestů ústřednímu orgánu státu, jehož je dotčená osoba státním příslušníkem, a zahrne tyto informace a související údaje do výpisu, který dotčené osobě vystaví.

#### Článek LAW.EXINF.126: Odpovědi na žádosti

1. Odpovědi na žádosti o informace předává ústřední orgán dožádaného státu ústřednímu orgánu žádajícího státu co nejdříve a v každém případě do dvaceti pracovních dnů od data obdržení žádosti.

2. Ústřední orgán každého státu odpovídá na žádosti podané pro účely jiné, než je trestní řízení, v souladu se svým vnitrostátním právem.

3. Bez ohledu na odstavec 2 zahrnují státy při odpovědích na žádosti podané za účelem náboru na profesionální nebo organizované dobrovolné činnosti zahrnující přímý a pravidelný kontakt s dětmi informace o odsouzeních za trestné činy související s pohlavním zneužíváním nebo pohlavním vykořisťováním dětí, dětskou pornografií, navazováním kontaktu s dětmi k sexuálním účelům, včetně podněcování, napomáhání nebo pokusu o spáchání některého z těchto trestných činů, jakož i informace o zákazech výkonu činností zahrnujících přímý a pravidelný kontakt s dětmi z důvodu odsouzení za některý z těchto trestných činů.

#### Článek LAW.EXINF.127: Komunikační kanál

Výměna informací z rejstříku trestů mezi státy probíhá elektronicky v souladu s technickými a procesními specifikacemi stanovenými v příloze LAW-6.

#### Článek LAW.EXINF.128: Podmínky používání osobních údajů

1. Osobní údaje obdržené v odpovědi na žádost podle článku LAW.EXINF.126 [Odpovědi na žádosti] může každý stát použít pouze k účelům, pro něž byly vyžádány.

2. Pokud byly informace vyžádány pro účely jiné, než je trestní řízení, může žádající stát použít osobní údaje obdržené podle článku LAW.EXINF.126 [Odpovědi na žádosti] v souladu se svým vnitrostátním právem pouze v rámci omezení, která uvedl dožádaný stát ve formuláři stanoveném v kapitole 2 přílohy LAW-6.

3. Bez ohledu na odstavce 1 a 2 tohoto článku může žádající stát použít osobní údaje poskytnuté jiným státem v odpovědi na žádost podle článku LAW.EXINF.126 [Odpovědi na žádosti] k zabránění bezprostřednímu a vážnému ohrožení veřejné bezpečnosti.

4. Každý stát zajistí, aby jeho ústřední orgány nesdělovaly osobní údaje oznámené podle článku LAW.EXINF.123 [Oznamování] orgánům ve třetích zemích, pokud nejsou splněny tyto podmínky:

- (a) osobní údaje se poskytují pouze v konkrétních jednotlivých případech;
- (b) osobní údaje se poskytují orgánům, jejichž funkce přímo souvisí s účely, pro něž jsou osobní údaje poskytovány podle písmene c) tohoto odstavce;
- (c) osobní údaje se poskytují, pouze pokud je to nezbytné:
  - (vii) pro účely trestního řízení;
  - (viii) pro účely jiné, než je trestní řízení, nebo
  - (ix) k zabránění bezprostřednímu a vážnému ohrožení veřejné bezpečnosti;
- (d) žadající třetí země může osobní údaje použít pouze za účelem, pro který byly informace vyžádány, a v rámci omezení uvedených státem, který osobní údaje podle článku LAW.EXINF.123 [Oznamování] oznámil, a
- (e) osobní údaje se poskytují, pouze pokud ústřední orgán po posouzení všech okolností souvisejících s předáním osobních údajů do třetí země dospěje k závěru, že existují vhodné záruky ochrany těchto osobních údajů.

5. Tento článek se nevztahuje na osobní údaje získané státem podle této hlavy a pocházející z tohoto státu.

#### *HLAVA X: BOJ PROTI PRANÍ PENĚŽ A PROTI FINANCOVÁNÍ TERORISMU*

##### Článek LAW.AML.127: Cíl

Cílem této hlavy je podpořit a posílit činnost Unie a Spojeného království v oblasti předcházení praní peněz a financování terorismu a boje proti nim.

Článek LAW.AML.128: Opatření pro předcházení praní peněz a financování terorismu a boj proti nim

1. Strany se dohodly, že budou podporovat mezinárodní úsilí v oblasti předcházení praní peněz a financování terorismu a boje proti nim. Strany uznávají nutnost spolupracovat a usilovat o to, aby zabránily zneužívání svých finančních systémů k legalizaci výnosů jakékoli trestné činnosti, včetně nedovoleného obchodu s drogami a korupce, a financování terorismu.

2. Strany si podle potřeby vyměňují příslušné informace v rámci svých příslušných právních rámců.

3. Každá strana udržuje komplexní režim pro boj proti praní peněz a financování terorismu a pravidelně přezkoumává potřebu posílit tento režim s ohledem na zásady a cíle doporučení Finančního akčního výboru.

Článek LAW.AML.129 Transparentnost skutečného vlastnictví společností a jiných právnických osob

1. Pro účely tohoto článku se použijí tyto definice:

(a) „Skutečným majitelem“ se rozumí fyzická osoba ve vztahu ke společnosti, která v souladu s právními předpisy strany:

- (x) v konečném důsledku vykonává nebo má právo vykonávat kontrolu právnické osoby;
- (xi) v konečném důsledku v právnické osobě přímo či nepřímo vlastní nebo kontroluje více než 25 % hlasovacích práv nebo akcií nebo jiných vlastnických podílů, aniž je dotčeno právo každé strany stanovit nižší procentní podíl; nebo
- (xii) právnickou osobu jinak kontroluje nebo ji má právo kontrolovat;

Pokud jde o právnické osoby, jako jsou nadace, svěřenství řízené místním právem a společnosti s ručením omezeným, má každá strana právo stanovit podobná kritéria pro identifikaci skutečného majitele, nebo, pokud se rozhodnou, použít definici uvedenou v čl. AML.130 odst. 1 písm. a) [Transparentnost skutečného vlastnictví právních uspořádání], s ohledem na formu a strukturu těchto právnických osob.

Pokud jde o ostatní právnické osoby, které nejsou uvedeny výše, každá strana zohlední různé formy a struktury těchto právnických osob a úrovně rizik praní peněz a financování terorismu spojených s těmito právnickými osobami s cílem rozhodnout o vhodné míře transparentnosti skutečného vlastnictví.

(b) „základními informacemi o skutečném majiteli“ se rozumí jméno skutečného majitele, měsíc a rok narození, země bydliště a státní příslušnost, jakož i povaha a rozsah podílu, který skutečný majitel v právnické osobě drží, nebo jeho kontroly dotčené právnické osoby;

(c) „příslušnými orgány“ se rozumějí:

- (xiii) orgány veřejné moci, včetně finančních zpravodajských jednotek, se stanovenou odpovědností za boj proti praní peněz nebo proti financování terorismu;
- (xiv) orgány veřejné moci, které vyšetřují nebo trestně stíhají praní peněz, související predikativní trestné činy a financování terorismu a sledují a zajišťují nebo zmrazují a odnímají majetek pocházející z trestné činnosti;
- (xv) veřejné orgány, které mají povinnosti dohledu nebo sledování zaměřené na zajištění souladu s požadavky v oblasti boje proti praní peněz nebo proti financování terorismu.

Touto definicí není dotčeno právo každé strany určit další příslušné orgány, které mají přístup k informacím o skutečných majitelích.

2. Každá strana zajistí, aby právnické osoby na jejím území uchovávaly přiměřené, přesné a aktuální informace o skutečných majitelích. Každá strana zavede mechanismy, které zajistí, aby její příslušné orgány měly k těmto informacím včasný přístup.

3. Každá strana zřídí nebo spravuje centrální registr s adekvátními, aktuálními a přesnými informacemi o skutečných majitelích. V případě Unie se centrální registry zřídí na úrovni členských států. Tato povinnost se nevztahuje na právnické osoby kotované na burze podléhající požadavkům na zveřejnění, pokud jde o přiměřenou úroveň transparentnosti. Není-li ve vztahu k určité právnické osobě identifikován žádný skutečný majitel, obsahuje rejstřík alternativní informace, jako je prohlášení, že nebyl určen žádný skutečný majitel, nebo údaje o fyzické osobě nebo osobách, které zastávají pozici ve vrcholném vedení právnické osoby.

4. Každá strana zajistí, aby informace uchovávané v jejím centrálním registru nebo registrech byly zpřístupněny jejím příslušným orgánům bez omezení a včas.

5. Každá strana zajistí, aby základní informace o skutečných majitelích byly k dispozici jakékoliv osobě z řad veřejnosti. V případech, kdy by přístup veřejnosti k informacím podle tohoto odstavce vystavil skutečného majitele nepřiměřeným rizikům, jako je riziku podvodu, únosu, vydírání, obtěžování, násilí nebo zastrašování nebo pokud je skutečným majitelem nezletilá nebo jinak právně nezpůsobilá osoba, lze v omezené míře udělit výjimky z přístupu veřejnosti k informacím podle tohoto odstavce.

6. Každá strana zajistí, aby byly zavedeny účinné, přiměřené a odrazující sankce vůči právníkům nebo fyzickým osobám, které neplní požadavky, jež jsou na ně kladeny v souvislosti se záležitostmi uvedenými v tomto článku.

7. Každá strana zajistí, aby příslušné orgány byly schopny informace uvedené v odstavcích 2 a 3 poskytovat příslušným orgánům druhé strany včas a bezplatně. Za tímto účelem strany zváží způsoby, jak zajistit bezpečnou výměnu informací.

#### Článek LAW.AML.130 Transparentnost skutečného vlastnictví právních uspořádání

1. Pro účely tohoto článku se použijí tyto definice:

(a) „skutečným majitelem“ se rozumí zakladatel, případně ochránce práv, svěřenští správci, obmyšlený nebo kategorie obmyšlených, jakákoli osoba v rovnocenném postavení ve vztahu k právnímu uspořádání se strukturou nebo funkcí podobnou výslovně zřízenému svěřenskému fondu a jakákoli jiná fyzická osoba v konečném důsledku vykonávající faktickou kontrolu nad svěřenským fondem nebo podobným právním uspořádáním;

(b) „příslušnými orgány“ se rozumí:

(xvi) orgány veřejné moci, včetně finančních zpravodajských jednotek, se stanovenou odpovědností za boj proti praní peněz nebo proti financování terorismu;

(xvii) orgány veřejné moci, které vyšetřují nebo trestně stíhají praní peněz, související predikativní trestné činy a financování terorismu a sledují a zajišťují nebo zmrazují a odnímají majetek pocházející z trestné činnosti;

(xviii) veřejné orgány, které mají povinnosti dohledu nebo sledování zaměřené na zajištění souladu s požadavky v oblasti boje proti praní peněz nebo proti financování terorismu.

Touto definicí není dotčeno právo každé strany určit další příslušné orgány, které mají přístup k informacím o skutečných majitelích.

2. Každá strana zajistí, aby svěřenští správci výslovně zřízených svěřenských fondů na jejím území uchovávaly přiměřené, přesné a aktuální informace o skutečných majitelích. Tato opatření se vztahují rovněž na další právní uspořádání, u nichž každá strana určila, že se jejich struktura nebo funkce podobá svěřenským fondům.

3. Každá strana zavede mechanismy, které zajistí, aby její příslušné orgány měly včasný přístup k přiměřeným, přesným a aktuálním informacím o skutečných majitelích výslovně zřízených svěřenských fondů a jiných právních uspořádání se strukturou nebo funkcí podobnou svěřenským fondům na jejím území.



4. Pokud jsou informace o skutečném vlastnictví svěřenských fondů nebo podobných právních uspořádání uchovávány v centrálním registru, dotčený stát zajistí, aby tyto informace byly adekvátní, přesné a aktuální a aby příslušné orgány měly k těmto informacím včasný a neomezený přístup. Strany usilují o zvážení způsobů, jak poskytnout přístup k informacím o skutečných majitelích svěřenských fondů a podobných právních uspořádání fyzickým osobám nebo organizacím, které mohou osvědčit oprávněný zájem na získání takových informací.

5. Každá strana zajistí, aby byly zavedeny účinné, přiměřené a odrazující sankce vůči právníkům nebo fyzickým osobám, které neplní požadavky, jež jsou na ně kladeny v souvislosti se záležitostmi uvedenými v tomto článku.

6. Každá strana zajistí, aby příslušné orgány byly schopny informace uvedené v odstavci 3 poskytovat příslušným orgánům druhé strany včas a bezplatně. Za tímto účelem strany zváží způsoby, jak zajistit bezpečnou výměnu informací.

## *HLAVA XI: ZMRAZENÍ MAJETKU A KONFISKACE*

### Článek LAW.CONFISC.1: Cíl a zásady spolupráce

1. Cílem této hlavy je zajistit co nejširší spolupráci mezi Spojeným královstvím na jedné straně a členskými státy na straně druhé, za účelem vyšetřování a řízení zaměřených na zmrazení majetku s cílem jeho následné konfiskace a vyšetřování a řízení zaměřených na konfiskaci majetku v rámci stíhání trestných činů. To nevylučuje další spolupráci podle čl. LAW.CONFISC 10 odst. 5 a odst. 6 [Povinnost konfiskace]. Tato hlava rovněž stanoví spolupráci se subjekty Unie určenými Uníí pro účely této hlavy.

2. Každý stát za podmínek stanovených v této hlavě vyhoví žádostem jiného státu, jedná-li se o:

- a) konfiskaci konkrétních věcí tvořících součást majetku nebo konfiskaci výnosů spočívajících v povinnosti zaplatit peněžní částku odpovídající hodnotě výnosů;
- b) pomoc při vyšetřování a dočasná opatření s cílem kterékoli formy konfiskace uvedené v písmenu a).

3. Pomoc při vyšetřování a dočasná opatření požadovaná v odst. 2 písm. b) se provádějí, jsou-li povoleny vnitrostátním právem dožadovaného státu a v souladu s ním. Pokud žádost týkající se některého z těchto opatření specifikuje formální náležitosti nebo postupy, které jsou podle vnitrostátního práva žádajícího státu nezbytné, i když je jich dožadovaný stát neznalý, dotčený dožadovaný stát žádosti vyhoví, není-li navrhovaný úkon v rozporu se základními zásadami jeho vnitrostátního práva.

4. Dožadovaný stát zajistí, aby žádosti pocházející z jiného státu za účelem identifikace, vysledování, zmrazení nebo zajištění výnosů a nástrojů měly stejnou prioritu jako žádosti podané v rámci vnitrostátních postupů.

5. V případě žádostí o konfiskaci, pomoc při vyšetřování a o dočasná opatření za účelem konfiskace žádající stát zajistí, aby byly dodrženy zásady nezbytnosti a přiměřenosti.

6. Ustanovení této hlavy se použijí namísto kapitol o „mezinárodní spolupráci“ Úmluvy Rady Evropy o praní, vyhledávání, zadržování a konfiskaci výnosů ze zločinu a o financování terorismu, podepsané ve Varšavě dne 16. května 2005 (dále jen „úmluva z roku 2005“) a Úmluvy o praní, vyhledávání, zadržování a konfiskaci výnosů ze zločinu, podepsané ve Štrasburku dne 8. listopadu

1990 (dále jen „úmluva z roku 1990“). Článek LAW.CONFISC.2 [Definice] nahrazuje odpovídající definice v článku 1 úmluvy z roku 2005 a v článku 1 úmluvy z roku 1990. Ustanovení této hlavy se nedotýkají závazků států podle ostatních ustanovení úmluvy z roku 2005 a úmluvy z roku 1990.

#### Článek LAW.CONFISC.2: Definice

Pro účely této hlavy se rozumí:

- (a) „konfiskací“ se rozumí sankce nebo opatření nařízené soudem v návaznosti na řízení, které se týká jednoho nebo více trestných činů, jež vede k trvalému odnětí majetku;
- (b) „zmrazením“ nebo „zajištěním“ se rozumí dočasný zákaz převodu, zničení či přeměny majetku, nakládání s ním či jeho přemístění nebo jeho dočasné převzetí do úschovy či převzetí kontroly nad ním na základě příkazu vydaného soudem nebo jiným příslušným orgánem;
- (c) „nástroji“ se rozumí jakýkoli majetek zcela nebo částečně použitý nebo určený k použití libovolným způsobem pro spáchání jednoho nebo více trestných činů;
- (d) „justičním orgánem“ se rozumí orgán, který je podle vnitrostátního práva soudcem, soudem nebo státním zástupcem. Státní zástupce je považován za justiční orgán pouze v rozsahu, v jakém tak stanoví vnitrostátní právo;
- (e) „výnosy“ se rozumí jakýkoli hospodářský prospěch pocházející nebo získaný, přímo či nepřímo, z trestných činů, nebo peněžní částka odpovídající tomuto hospodářskému prospěchu. Může sestávat z jakéhokoli majetku vymezeného v tomto článku;
- (f) „majetkem“ se rozumí jakýkoli majetek, hmotné nebo nehmotné povahy, movitý nebo nemovitý, jakož i právní listiny nebo nástroje dokládající právní nárok na takový majetek nebo podíl na něm, který žádající stát považuje za:
  - (xix) výnosy z trestného činu nebo jejich ekvivalent buď v jejich celkové, nebo pouze částečné hodnotě;
  - (xx) nástroje takového trestného činu nebo hodnotu takových nástrojů;
  - (xxi) předmět konfiskace podle jakýchkoli jiných ustanovení týkajících se konfiskačních pravomocí podle práva žádajícího státu v návaznosti na řízení, které se týká trestného činu, včetně konfiskace majetku třetích osob, rozšířené konfiskace a konfiskace bez pravomocného odsouzení.

#### Článek LAW.CONFISC.3: Povinnost poskytovat pomoc

Státy si na požádání vzájemně poskytují co nejširší pomoc, aby identifikovaly a vysledovaly nástroje, výnosy a jiný majetek podléhající konfiskaci. Tato pomoc zahrnuje jakákoli opatření spočívající v předkládání a zajišťování důkazů týkajících se existence výše uvedeného majetku, jeho umístění nebo přemístění, povahy, právního statusu nebo hodnoty dotyčných nástrojů, výnosů a jiného majetku.

#### Článek LAW.CONFISC.4: Žádosti o informace o bankovních účtech a bezpečnostních schránkách

1. Dožádaný stát přijme za podmínek stanovených v tomto článku opatření nezbytná k tomu, aby v odpovědi na žádost zaslou jiným státem určil, zda fyzická nebo právnická osoba, která je

předmětem vyšetřování trestného činu, vlastní nebo kontroluje jeden nebo více účtů jakékoli povahy v kterékoli bance nacházející se na jeho území, a pokud ano, poskytne podrobné informace o zjištěných účtech. Tyto údaje zahrnují zejména jméno držitele zákaznického účtu a číslo IBAN a v případě bezpečnostních schránek jméno nájemce nebo jedinečné identifikační číslo.

2. Povinnost stanovená v odstavci 1 se uplatní, pouze pokud banka, u které je účet veden, těmito informacemi disponuje.

3. Kromě požadavků článku LAW.CONFISC.25 [Obsah žádosti] žádající stát v žádosti:

(a) uvede, proč se domnívá, že požadované informace by mohly být zásadní pro účely vyšetřování trestného činu;

(b) uvede, na základě jakých důvodů předpokládá, že banky v dožádaném státě vedou předmětný účet, a v co nejširším možném rozsahu upřesní, o které banky a účty se může jednat, a

(c) sdělí veškeré další informace, jež mohou výkon žádosti usnadnit.

4. Spojené království a Unie jednající jménem kteréhokoli ze svých členských států mohou oznámit specializovanému výboru pro spolupráci v oblasti prosazování práva a justiční spolupráci, že tento článek bude rozšířen na účty vedené v nebankovních finančních institucích. Tato oznámení mohou podléhat zásadě vzájemnosti.

#### Článek LAW.CONFISC.5: Žádosti o informace o bankovních transakcích

1. Na žádost jiného státu poskytne dožádaný stát údaje o určitých bankovních účtech a bankovních operacích, které byly provedeny během určitého časového období prostřednictvím jednoho nebo více bankovních účtů uvedených v žádosti, včetně údajů o veškerých účtech, ze kterých a na které byly tyto operace provedeny.

2. Povinnost stanovená v odstavci 1 se uplatní, pouze pokud banka, u které je účet veden, těmito informacemi disponuje.

3. Kromě požadavků článku LAW.CONFISC.25 [Obsah žádosti] žádající stát ve své žádosti uvede, proč považuje požadované informace za relevantní pro účely vyšetřování trestného činu.

4. Dožádaný stát může výkon takové žádosti podmínit stejnými podmínkami, jaké uplatňuje v případě žádostí o prohlídku a zajištění věci.

5. Spojené království a Unie jednající jménem kteréhokoli ze svých členských států mohou oznámit specializovanému výboru pro spolupráci v oblasti prosazování práva a justiční spolupráci, že toto ustanovení bude rozšířeno na účty vedené v nebankovních finančních institucích. Tato oznámení mohou podléhat zásadě vzájemnosti.

#### Článek LAW.CONFISC.6: Žádosti o monitorování bankovních transakcí

1. Dožádaný stát zajistí, aby na žádost jiného státu byl schopen během určitého období monitorovat bankovní operace, které jsou prováděny prostřednictvím jednoho nebo více účtů uvedených v žádosti, a sdělí výsledky monitorování žádajícímu státu.

2. Kromě požadavků článku LAW.CONFISC.25 [Obsah žádosti] žádající stát ve své žádosti uvede, proč považuje požadované informace za relevantní pro účely vyšetřování trestného činu.

3. Rozhodnutí o monitorování přijímají v každém jednotlivém případě příslušné orgány dožádaného státu v souladu s jeho vnitrostátním právem.

4. Praktické podrobnosti monitorování se dohodnou mezi příslušnými orgány dožadujícího a dožadovaného státu.

5. Spojené království a Unie jednající jménem kteréhokoli ze svých členských států mohou oznámit specializovanému výboru pro spolupráci v oblasti prosazování práva a justiční spolupráci, že toto ustanovení bude rozšířeno na účty vedené v nebankovních finančních institucích. Tato oznámení mohou podléhat zásadě vzájemnosti.

#### Článek LAW.CONFISC.7: Informování bez žádosti

Aniž jsou dotčena jeho vlastní vyšetřování nebo řízení, může stát bez předchozí žádosti předat jinému státu informace o nástrojích, výnosech a ostatním majetku podléhajícím konfiskaci, pokud usoudí, že by poskytnutí takových informací mohlo přijímajícímu státu pomoci zahájit nebo vést vyšetřování nebo řízení nebo by mohlo vést k žádosti uvedeného státu podle této hlavy.

#### Článek LAW.CONFISC.8: Povinnost přijmout dočasná opatření

1. Na žádost jiného státu, který zahájil trestní vyšetřování nebo řízení, nebo vyšetřování nebo řízení za účelem konfiskace, přijme dožádaný stát nezbytná dočasná opatření, jako je zmrazení nebo zajištění, aby zabránil jakémukoli obchodování s majetkem, který může být v pozdější fázi předmětem žádosti o konfiskaci nebo by mohl takovou žádost o konfiskaci uspokojit, jeho převodu nebo nakládání s ním.

2. Stát, který obdržel žádost o konfiskaci podle článku LAW.CONFISC.10 [Povinnost konfiskace], přijme, je-li o to požádán, opatření uvedená v odstavci 1 tohoto článku ve vztahu k jakémukoli majetku, který je předmětem žádosti nebo by mohl takovou žádost uspokojit.

3. Pokud dožádaný stát obdrží žádost podle tohoto článku, přijme veškerá opatření nezbytná k tomu, aby žádosti vyhověl neprodleně a se stejnou rychlostí a prioritou jako u obdobného vnitrostátního případu, a neprodleně zašle potvrzení žádajícímu státu prostřednictvím jakéhokoliv písemného záznamu.

4. Pokud žádající stát uvede, že je nezbytné okamžité zajištění, neboť existují oprávněné důvody se domnívat, že dotýčný majetek bude okamžitě odstraněn nebo zničen, přijme dožádaný stát veškerá opatření nezbytná k vyhovění žádosti do 96 hodin od obdržení žádosti a neprodleně zašle potvrzení žádajícímu státu prostřednictvím jakéhokoliv písemného záznamu.

5. Není-li dožádaný stát schopen dodržet lhůty podle odstavce 4, neprodleně o této skutečnosti uvědomí žádající stát a konzultuje s ním další vhodné kroky.

6. Vypršením lhůt podle odstavce 4 požadavky vznesené na dožadovaný stát podle tohoto článku nezanikají.

#### Článek LAW.CONFISC.9: Provádění dočasných opatření

1. Po provedení dočasných opatření požadovaných v souladu s čl. LAW.CONFISC.8 odst. 1 [Povinnost přijmout dočasná opatření] poskytne dožadující stát z vlastního podnětu a co nejdříve dožádanému státu veškeré informace, které mohou zpochybnit nebo změnit rozsah těchto opatření.

Žádající stát rovněž neprodleně poskytne veškeré doplňující informace požadované dožádaným státem, které jsou nezbytné pro provádění dočasných a následných opatření.

2. Před zrušením jakéhokoli dočasného opatření přijatého podle článku LAW.CONFISC.8 [Povinnost přijmout dočasná opatření] poskytne dožádaný stát žádajícímu státu – nakolik je to možné – příležitost předložit své důvody pro pokračování opatření.

#### Článek LAW.CONFISC.10: Povinnost konfiskace

1. Stát, který obdržel žádost o konfiskaci majetku nacházejícího se na jeho území:

- (a) vykoná příkaz ke konfiskaci vydaný soudem žádajícího státu ve vztahu k tomuto majetku nebo
- (b) předkládá žádost svým příslušným orgánům za účelem získání příkazu ke konfiskaci a, je-li takový příkaz vydán, vykoná ji.

2. Pro účely odst. 1 písm. b) mají státy v případě potřeby pravomoc zahájit konfiskační řízení podle svého vnitrostátního práva.

3. Odstavec 1 se rovněž použije na konfiskaci spočívající v povinnosti zaplatit peněžní částku odpovídající hodnotě výnosů, pokud se majetek, vůči němuž lze konfiskaci vykonat, nachází v dožádaném státě. V takových případech při výkonu konfiskace podle odstavce 1 získá dožádaný stát, není-li platba uhrazena, nárok na jakýkoli majetek, který je k tomuto účelu k dispozici.

4. Pokud se žádost o konfiskaci týká specificky určené věci tvořící součást majetku, mohou se dožadující stát a dožádaný stát dohodnout, že dožádaný stát může konfiskaci vykonat ve formě požadavku na uhrazení peněžní částky odpovídající hodnotě majetku.

5. Pokud žádost nebyla podána v rámci trestního stíhání, stát spolupracuje v co nejširším rozsahu podle svého vnitrostátního práva se státem žádajícím výkon opatření rovnocenných konfiskaci za předpokladu, že tato opatření nařizuje justiční orgán žádajícího státu v souvislosti s trestným činem, bylo-li prokázáno, že majetek představuje výnos nebo:

- (a) jiný majetek, na který byly výnosy přeměněny nebo změněny;
- (b) majetek nabytý zákonným způsobem, pokud s ním byly výnosy zcela nebo zčásti smíšeny, až do stanovené hodnoty smíšených výnosů; nebo
- (c) příjmy nebo jiné výhody plynoucí z výnosů, z majetku, na který byly přeměněny nebo změněny výnosy z trestné činnosti, nebo z majetku, s nímž byly výnosy z trestné činnosti smíšeny, až do výše stanovené hodnoty smíšených výnosů, a to stejným způsobem a ve stejném rozsahu jako výnosy.

6. Opatření uvedená v odstavci 5 zahrnují opatření, která umožňují zajištění, zadržení a propadnutí majetku a aktiv prostřednictvím žalob k občanskoprávním soudům.

7. Dožádaný stát přijme rozhodnutí o výkonu příkazu ke konfiskaci neprodleně a, aniž je dotčen odstavec 8 tohoto článku, nejpozději do 45 dnů od obdržení žádosti. Dožádaný stát zašle neprodleně potvrzení žádajícímu státu prostřednictvím jakéhokoliv písemného záznamu. Neexistují-li důvody pro odklad podle článku LAW.CONFISC.17 [Odklad], přijme dožádaný stát neprodleně konkrétní opatření nezbytná pro výkon příkazu ke konfiskaci, a to přinejmenším se stejnou rychlostí a prioritou jako u obdobného vnitrostátního případu.

8. Není-li dožadovaný stát schopen dodržet lhůtu podle odstavce 7, neprodleně o této skutečnosti uvědomí žádající stát a konzultuje s ním další vhodné kroky.

9. Vypršením lhůty podle odstavce 7 požadavky vznesené na dožadovaný stát podle tohoto článku nezanikají.

#### Článek LAW.CONFISC.11: Výkon konfiskace

1. Postupy pro uplatnění a výkon konfiskace podle článku LAW.CONFISC.10 [Povinnost konfiskace] se řídí vnitrostátním právem dožádaného státu.

2. Dožadovaný stát je vázán zjištěními o skutečnostech, pokud jsou uvedeny v odsuzujícím rozsudku nebo soudním rozhodnutí vydaném soudem dožadujícího státu nebo pokud se na nich tento odsuzující rozsudek nebo toto soudní rozhodnutí implicitně zakládá.

3. Pokud konfiskace spočívá v požadavku uhradit peněžní částku, přepočte příslušný orgán dožádaného státu její výši na měnu dotčeného státu podle směnného kurzu platného v okamžiku přijetí rozhodnutí o výkonu konfiskace.

#### Článek LAW.CONFISC.12: Zkonfiskovaný majetek

1. S výhradou odstavců 2 a 3 tohoto článku nakládá dožadovaný stát s majetkem konfiskovaným podle článků LAW.CONFISC.10 [Povinnost konfiskace] a LAW.CONFISC.11 [Výkon konfiskace] v souladu se svými vnitrostátními právními předpisy a správními postupy.

2. Při jednání na žádost jiného státu podle článku LAW.CONFISC.10 [Povinnost konfiskace] dožadovaný stát v rozsahu, v jakém to dovolují jeho vnitrostátní právní předpisy, a je-li o to požádán, přednostně zváží navrácení zkonfiskovaného majetku dožadujícímu státu, aby mohl poskytnout odškodnění obětem trestného činu nebo vrátit tento majetek jeho oprávněným majitelům.

3. Pokud na žádost jiného státu podle článku LAW.CONFISC.10 [Povinnost konfiskace] a po zohlednění práva oběti na vrácení majetku nebo odškodnění podle odstavce 2 tohoto článku, naloží dožadovaný stát s penězi získanými v důsledku výkonu příkazu ke konfiskaci takto:

(a) je-li částka rovna 10 000 EUR nebo je nižší, případně částka dožádanému státu; nebo

(b) je-li částka vyšší než EUR 10 000, dožadovaný stát převede 50 % vymožené částky žádajícímu státu.

4. Bez ohledu na odstavec 3 mohou žádající stát a dožadovaný stát v jednotlivých případech speciálně zvážit uzavření jiných takových dohod nebo ujednání o nakládání s majetkem, které považují za vhodné.

#### Článek LAW.CONFISC.13: Právo na výkon konfiskace a maximální výše konfiskace

1. Žádostí o konfiskaci podle článku LAW.CONFISC.10 [Povinnost konfiskace] není dotčeno právo žádajícího státu, aby příkaz ke konfiskaci vykonal sám.

2. Žádné ustanovení této hlavy nelze vykládat tak, že umožňuje, aby celková hodnota konfiskace překročila peněžní částku uvedenou v příkazu ke konfiskaci. Pokud stát zjistí, že by k takové situaci mohlo dojít, zahájí dotčené státy konzultace, aby takovému účinku předešly.

#### Článek LAW.CONFISC.14: Náhradní trest odnětí svobody

Dožádaný stát neuloží náhradní trest odnětí svobody ani žádné jiné opatření omezující osobní svobodu osoby na základě žádosti podle článku LAW.CONFISC.10 [Povinnost konfiskace] bez souhlasu dožadujícího státu.

#### Článek LAW.CONFISC.15: Důvody pro odmítnutí

1. Spolupráci podle této hlavy lze odmítnout, pokud:
  - (a) se dožádaný stát domnívá, že by vyhovění žádosti bylo v rozporu se zásadou *ne bis in idem*; nebo
  - (b) trestný čin, kterého se žádost týká, nepředstavuje trestný čin podle vnitrostátního práva dožádaného státu, pokud byl spáchán v jeho jurisdikci; Tento důvod pro odepření se však vztahuje na spolupráci podle článků LAW.CONFISC.3 [Povinnost poskytovat pomoc] až LAW.CONFISC.7 [Informování bez žádosti] pouze tehdy, zahrnuje-li požadovaná pomoc donucovací opatření.
2. Spojené království a Unie jednající jménem kteréhokoli ze svých členských států mohou oznámit specializovanému výboru pro spolupráci v oblasti prosazování práva a justiční spolupráci, že na základě vzájemnosti se podmínka oboustranné trestnosti uvedená v odst. 1 písm. b) tohoto článku nepoužije, pokud trestný čin, který vedl k žádosti:
  - (a) je jedním z trestných činů uvedených v čl. LAW.SURR.79 odst. 4 [Oblast působnosti], jak jsou vymezeny právními předpisy vystavujícího státu, a
  - (b) žadající stát jej může potrestat trestem odnětí svobody nebo ochranným opatřením spojeným s odnětím osobní svobody s horní hranicí sazby v délce nejméně tří let.
3. Spolupráci podle článků LAW.CONFISC.3 [Povinnost poskytovat pomoc] LAW.CONFISC.7 [Informování bez žádosti], zahrnuje-li požadovaná pomoc donucovací opatření, a podle článků LAW.CONFISC.8 [Povinnost přijmout dočasná opatření] a LAW.CONFISC.9 [Provádění dočasných opatření] lze rovněž odmítnout, pokud by požadovaná opatření nemohla být přijata podle vnitrostátního práva dožádaného státu pro účely obdobného řízení.
4. Vyžaduje-li to vnitrostátní právo dožádaného státu, spolupráci podle článků LAW.CONFISC.3 [Povinnost poskytovat pomoc] až LAW.CONFISC.7 [Informování bez žádosti], zahrnuje-li požadovaná pomoc donucovací opatření, a podle článků LAW.CONFISC.8 [Povinnost přijmout dočasná opatření] a LAW.CONFISC.9 [Provádění dočasných opatření] lze rovněž odmítnout, pokud by požadovaná opatření nebo jakákoli jiná opatření s podobným účinkem nebyla podle vnitrostátního práva žadajícího státu přípustná nebo – jde-li o příslušné orgány žadajícího státu – pokud žádost neschválí justiční orgán činný v souvislosti s trestnými činy.
5. Spolupráci podle článků LAW.CONFISC.10 [Povinnost konfiskace] až LAW.CONFISC.14 [Náhradní trest odnětí svobody] lze rovněž odmítnout, pokud:
  - (a) podle vnitrostátního práva dožádaného státu není konfiskace stanovena pro druh trestného činu, kterého se žádost týká;

(b) aniž je dotčena povinnost podle čl. LAW.CONFISC.10 odst. 3 [Povinnost konfiskace], by byla v rozporu se zásadami vnitrostátního práva dožádaného státu týkajícími se výše konfiskace, pokud jde o souvislost mezi trestným činem a:

(xxii) hospodářskou výhodou, kterou lze považovat za výnosy z něj, nebo

(xxiii) majetkem, který lze považovat za jeho nástroje;

(c) podle vnitrostátního práva dožádaného státu konfiskaci již nelze z důvodu uplynutí lhůty uložit ani vykonat;

(d) aniž je dotčen čl. LAW.CONFISC.10 odst. 5 a 6 [Povinnost konfiskace], se žádost netýká dřívějšího odsouzení, rozhodnutí soudní povahy nebo prohlášení v takovém rozhodnutí, že byl spáchán trestný čin nebo několik trestných činů, na jejichž základě byla konfiskace nařízena nebo je požadována;

(e) konfiskace není v dožadujícím státě vykonatelná nebo je stále předmětem řádných opravných prostředků nebo

(f) se žádost týká příkazu ke konfiskaci vyplývajícího z rozhodnutí vyneseného v nepřítomnosti osoby, proti níž byl příkaz vydán, a podle názoru dožádaného státu neuspokojilo řízení vedené dožadujícím státem, které vedlo k takovému rozhodnutí, minimální práva na obhajobu, jež jsou přiznána každému, proti komu je vzneseno trestní obvinění.

6. Pro účely odst. 5 písm. f) se rozhodnutí nepovažuje za rozhodnutí vynesené v nepřítomnosti, pokud:

(a) bylo potvrzeno nebo vyneseno po podání námítky ze strany dotčené osoby nebo

(b) bylo podáno v odvolacím řízení za předpokladu, že odvolání podala dotčená osoba.

7. Při zvažování toho, zda pro účely odst. 5 písm. f) byla uspokojena minimální práva na obhajobu, dožadovaný stát zohlední skutečnost, že dotčená osoba se záměrně snažila uniknout spravedlnosti, nebo skutečnost, že dotčená osoba, která měla možnost proti rozhodnutí vyneseném v její nepřítomnosti podat opravný prostředek, se rozhodla tak neučinit. Totéž platí, pokud se dotčená osoba, které bylo řádně doručeno předvolání, rozhodla nedostavit a nepožádala o odročení jednání.

8. Státy neuplatní jako důvod pro odmítnutí jakékoli spolupráce podle této hlavy bankovní tajemství. Vyžaduje-li to jeho vnitrostátní právo, může dožádaný stát požadovat, aby žádost o spolupráci, která by zahrnovala zrušení bankovního tajemství, schválil justiční orgán činný v souvislosti s trestnými činy.

9. Dožádaný stát se nemůže dovolávat skutečnosti, že:

(a) vyšetřovaná osoba nebo osoba, na kterou se vztahuje příkaz ke konfiskaci vydaný orgány žádajícího státu, je právnickou osobou a neuplatní ji jako překážku poskytnutí spolupráce podle této hlavy;

(b) fyzická osoba, proti níž byl vydán příkaz ke konfiskaci výnosů, zemřela, nebo že právnická osoba, proti níž byl vydán příkaz ke konfiskaci výnosů, byla následně zrušena, a neuplatní ji



jako překážku poskytnutí pomoci v souladu s čl. LAW.CONFISC.10 odst. 1 písm. a) [Povinnost konfiskace]; nebo

- (c) vyšetřovaná osoba nebo osoba, na kterou se vztahuje příkaz ke konfiskaci vydaný orgány žádajícího státu, je uvedena v žádosti jako pachatel původního trestného činu i trestného činu praní peněz a neuplatní ji jako překážku poskytnutí spolupráce podle této hlavy.

#### Článek LAW.CONFISC.16: Konzultace a informace

Pokud existují závažné důvody domnívat se, že výkonem příkazu k zajištění nebo konfiskaci by byla skutečně ohrožena ochrana základních práv, dožádaný stát předtím, než rozhodne o výkonu příkazu k zajištění nebo konfiskaci, konzultuje žádající stát a může požadovat poskytnutí veškerých nezbytných informací.

#### Článek LAW.CONFISC.17: Odklad

Dožádaný stát může na základě žádosti opatření odložit, pokud by takové opatření ovlivnilo vyšetřování nebo řízení vedené jeho orgány.

#### Článek LAW.CONFISC.18: Částečné nebo podmíněné vyhovění žádosti

Před odmítnutím nebo odložením spolupráce podle této hlavy dožádaný stát, v příslušném případě po konzultaci s žádajícím státem, zváží, zda žádosti může být vyhověno částečně nebo za podmínek, které považuje za nezbytné.

#### Článek LAW.CONFISC.19: Doručování dokumentů

1. Státy si navzájem poskytují co nejširší vzájemnou pomoc při doručování soudních písemností osobám dotčeným dočasnými opatřeními a konfiskací.
2. Cílem žádných ustanovení tohoto článku není zasahovat do:
  - (a) možnosti zasílat soudní písemnosti poštou přímo osobám v zahraničí; a
  - (b) možnosti, aby soudní vykonavatelé, úředníci nebo jiné příslušné orgány státu původu doručovali soudní písemnosti přímo prostřednictvím konzulárních úřadů uvedeného státu nebo prostřednictvím justičních orgánů, včetně soudních vykonavatelů a úředníků, nebo jiných příslušných orgánů státu určení.
3. Při doručování soudních písemností osobám v zahraničí dotčeným dočasnými opatřeními nebo příkazy ke konfiskaci vydanými v odesílajícím státě tento stát uvede, jaké opravné prostředky mají tyto osoby podle jeho vnitrostátního práva k dispozici.

#### Článek LAW.CONFISC.20: Uznávání cizích rozhodnutí

1. Při vyřizování žádosti o spolupráci podle článků LAW.CONFISC.8 [Povinnost přijmout dočasná opatření] až LAW.CONFISC.14 [Náhradní trest odnětí svobody] uzná dožádaný stát veškerá rozhodnutí vydaná justičním orgánem v žádajícím státě týkající se práv uplatňovaných třetími stranami.
2. Uznání lze odmítnout, pokud:

- (a) třetí strany neměly dostatečnou příležitost uplatnit svá práva;
- (b) je rozhodnutí neslučitelné s rozhodnutím, které již bylo v dožádaném státě přijato v téže věci;
- (c) je neslučitelné s veřejným pořádkem dožádaného státu nebo
- (d) rozhodnutí bylo přijato v rozporu s ustanoveními o výlučné příslušnosti stanovenými vnitrostátním právem dožádaného státu.

#### Článek LAW.CONFISC.21: Orgány

1. Každý stát určí ústřední orgán odpovědný za zasílání žádostí podaných podle této hlavy a odpovídání na ně, jakož i za jejich vyřizování či postoupení orgánům příslušným k jejich vyřízení.
2. Unie může určit subjekt Unie, který může kromě příslušných orgánů členských států podávat a případně vyřizovat žádosti podle této hlavy. S každou takovou žádostí se pro účely této hlavy nakládá jako s žádostí členského státu. Unie může rovněž určit tento subjekt Unie jako ústřední orgán odpovědný za zasílání žádostí podaných podle této hlavy tímto subjektem a odpovídání na ně tímto subjektem.

#### Článek LAW.CONFISC.22: Přímá komunikace

1. Ústřední orgány komunikují přímo mezi sebou.
2. V naléhavých případech mohou žádosti nebo sdělení podle této hlavy zasílat přímo justiční orgány žádajícího státu justičním orgánům dožádaného státu. V takových případech se prostřednictvím ústředního orgánu žádajícího státu současně zašle kopie ústřednímu orgánu dožádaného státu.
3. Jestliže je podána žádost podle odstavce 2 a orgán není příslušný k vyřízení žádosti, postoupí žádost příslušnému vnitrostátnímu orgánu a informuje o tom přímo žádající stát.
4. Žádosti nebo sdělení podle článku LAW.CONFISC.3 [Povinnost poskytovat pomoc] LAW.CONFISC.7 [Informování bez žádosti], která nezahrnují donucovací opatření, mohou být příslušnými orgány dožadujícího státu předána přímo příslušným orgánům dožádaného státu.
5. Před formální žádostí mohou justiční orgány žádající státu zaslat přímo justičním orgánům dožádaného státu návrhy žádostí nebo sdělení podle této hlavy, aby bylo zajištěno, že formální žádost bude po obdržení účinně vyřízena a že obsahuje dostatečné informace a podklady, aby splňovala požadavky právních předpisů dožádaného státu.

#### Článek LAW.CONFISC.23: Forma žádosti a jazyky

1. Všechny žádosti podle této hlavy se podávají písemně. Mohou být předány elektronicky nebo jinými telekomunikačními prostředky za předpokladu, že žádající stát je na požádání připraven kdykoli předložit písemný záznam takového sdělení a jeho originál.
2. Žádosti podle odstavce 1 se podávají v jednom z úředních jazyků dožádaného státu nebo v jiném jazyce oznámeném dožádaným státem nebo jeho jménem v souladu s odstavcem 3.
3. Spojené království a Unie jednající jménem kteréhokoli ze svých členských států mohou oznámit specializovanému výboru pro spolupráci v oblasti prosazování práva a justiční spolupráci

jazyk či jazyky, ve kterých lze – kromě úředního jazyka či úředních jazyků dotčeného státu – žádost podle této hlavy podat.

4. Žádosti o dočasná opatření podle článku LAW.CONFISC.8 [Povinnost přijmout dočasná opatření] se podávají na předepsaném formuláři uvedeném v příloze LAW-8.

5. Žádosti o konfiskaci podle článku LAW.CONFISC.10 [Povinnost konfiskace] se podávají na předepsaném formuláři uvedeném v příloze LAW-8.

6. Specializovaný výbor pro spolupráci v oblasti prosazování práva a justiční spolupráci může podle potřeby změnit formuláře uvedené v odstavcích 4 a 5.

7. Spojené království a Unie jednající jménem kteréhokoli ze svých členských států mohou oznámit specializovanému výboru pro spolupráci v oblasti prosazování práva a justiční spolupráci, že vyžadují překlad přiložených písemností a dokumentů do jednoho z úředních jazyků dožádaného státu nebo jiného jazyka uvedeného v souladu s odstavcem 3 tohoto článku. V případě žádostí podle čl. LAW.CONFISC.8 odst. 4 [Povinnost přijmout dočasná opatření] lze tento překlad přiložených písemností a dokumentů poskytnout dožádanému státu do 48 hodin po předání žádosti, aniž jsou dotčeny lhůty stanovené v čl. LAW.CONFISC.8 odst. 4 [Povinnost přijmout dočasná opatření].

#### Článek LAW.CONFISC.24: Legalizace

Dokumenty předané při uplatňování této hlavy jsou osvobozeny od všech legalizačních formalit.

#### Článek LAW.CONFISC.25: Obsah žádosti

1. V žádosti o spolupráci podle této hlavy se uvede:

(a) orgán, který podává žádost, a orgán, který vede vyšetřování nebo řízení;

(b) předmět a důvod žádosti;

(c) předmětná záležitost, včetně relevantních skutečností (jako je datum, místo a okolnosti trestného činu), kterých se vyšetřování nebo řízení týká, s výjimkou případů, kdy se jedná o žádosti o doručení;

(d) jestliže spolupráce zahrnuje donucovací opatření:

(xxiv) znění zákonných ustanovení nebo, není-li to možné, uvedení rozhodného práva a

(xxv) údaj o tom, že požadované opatření nebo jiná opatření s podobnými účinky by mohla být na území žádajícího státu přijata podle jeho vnitrostátního práva;

(e) je-li to nezbytné a pokud možno:

(xxvi) údaje o dotčené osobě nebo osobách, včetně jména, data a místa narození, státní příslušnosti a místa pobytu a v případě právnické osoby jejího sídla a

(xxvii) majetek, v souvislosti s nímž je spolupráce požadována, jeho umístění, jeho spojitost s dotčenou osobou nebo osobami, jakákoli spojitost s trestným činem, jakož i veškeré dostupné informace o jiných osobách, zájmech na majetku a

(f) jakýkoli zvláštní postup, který si žádající stát přeje dodržet.

2. V žádosti o dočasná opatření podle článku LAW.CONFISC.8 [Povinnost přijmout dočasná opatření] ve vztahu k zajištění majetku, u něhož může být proveden příkaz ke konfiskaci spočívající v požadavku zaplatit peněžní částku, musí být rovněž uvedena maximální částka, jejíž vymožení z uvedeného majetku je požadováno.

3. Kromě informací uvedených v odstavci 1 tohoto článku musí každá žádost podle článku LAW.CONFISC.10 [Povinnost konfiskace] obsahovat:

(a) v případě čl. LAW.CONFISC.10 odst. 1 písm. a) [Povinnost konfiskace]:

(xxviii) ověřený opis příkazu ke konfiskaci vydaný soudem v žádajícím státě a důvody, na jejichž základě byl příkaz vydán, nejsou-li uvedeny v samotném příkazu;

(xxix) potvrzení příslušného orgánu žádajícího státu, že příkaz ke konfiskaci je vykonatelný a nepodléhá žádným opravným prostředkům;

(xxx) informace o rozsahu, v jakém se žádá o výkon příkazu, a

(xxxi) informace o nutnosti přijmout jakákoli dočasná opatření;

(b) v případě čl. LAW.CONFISC.10 odst. 1 písm. b) [Povinnost konfiskace]: skutečnosti dovolávané žádajícím státem dostačující k tomu, aby dožádaný stát mohl požádat o vydání příkazu podle svého vnitrostátního práva;

(c) pokud měly třetí osoby možnost uplatnit svá práva, dokumenty prokazující, že tomu tak bylo.

#### Článek LAW.CONFISC.26: Vadné žádosti

1. Pokud žádost nespĺňuje ustanovení této hlavy nebo poskytnuté informace nedostačují k tomu, aby dožádaný stát mohl žádost vyřídít, může tento stát požádat žádající stát o změnu žádosti nebo o její doplnění dalšími informacemi.

2. Dožádaný stát může pro obdržení takových změn nebo informací stanovit lhůtu.

3. Dožádaný stát může do obdržení požadovaných změn nebo informací v souvislosti s žádostí podle článku LAW.CONFISC.10 [Povinnost konfiskace] přijmout kterékoli z opatření uvedených v článcích LAW.CONFISC.3 [Povinnost poskytovat pomoc] až LAW.CONFISC.9 [Provádění dočasných opatření].

#### Článek LAW.CONFISC.27: Mnohočetné žádosti

1. Pokud dožádaný stát obdrží více než jednu žádost podle článku LAW.CONFISC.8 [Povinnost přijmout dočasná opatření] nebo článku LAW.CONFISC.10 [Povinnost konfiskace] ve vztahu ke stejné osobě nebo majetku, pluralita žádostí nebrání tomuto státu vyřídít žádosti zahrnující přijetí dočasných opatření.

2. V případě mnohočetných žádostí podle článku LAW.CONFISC.10 [Povinnost konfiskace] dožádaný stát zváží konzultaci s žádajícími státy.

### Článek LAW.CONFISC.28: Povinnost uvést odůvodnění

Dožádaný stát odůvodní každé rozhodnutí odmítnout, odložit nebo podmínit jakoukoli spolupráci podle této hlavy.

### Článek LAW.CONFISC.29: Informování

1. Dožádaný stát neprodleně uvědomí žádající stát o:
  - (a) opatření zahájeném na základě žádosti podle této hlavy;
  - (b) konečném výsledku opatření provedeného na základě žádosti podle této hlavy;
  - (c) rozhodnutí zcela nebo částečně odmítnout, odložit nebo podmínit jakoukoli spolupráci podle této hlavy;
  - (d) veškerých okolnostech, které požadované opatření znemožňují provést nebo by jej mohly významně zdržovat, a
  - (e) v případě dočasných opatření přijatých na základě žádosti podle článků LAW.CONFISC.3 [Povinnost poskytovat pomoc] až článku LAW.CONFISC.8 [Povinnost přijmout dočasná opatření] o takových ustanoveních svého vnitrostátního práva, která by automaticky vedla ke zrušení dočasného opatření.
2. Dožadující stát neprodleně uvědomí žádající stát o:
  - (a) veškerých přezkumech, rozhodnutích nebo jakýchkoli jiných skutečnostech, na jejichž základě přestane být příkaz ke konfiskaci zcela nebo zčásti vykonatelný, a
  - (b) jakémkoli skutkovém nebo právním vývoji, na jehož základě již není jakékoli opatření podle této hlavy odůvodněné.
3. Pokud stát na základě téhož příkazu ke konfiskaci požádá o konfiskaci ve více než jednom státě, informuje o žádosti všechny státy, kterých se výkon příkazu týká.

### Článek LAW.CONFISC.30: Omezení použití

1. Dožádaný stát může podmínit vyřízení žádosti tím, že orgány žádajícího státu nepoužijí ani nepředají získané informace nebo důkazy bez jeho předchozího souhlasu za účelem jiných vyšetřování nebo řízení než těch, která jsou uvedena v žádosti.
2. Bez předchozího souhlasu dožádaného státu se informace nebo důkazy, které dožádaný stát poskytl podle této hlavy, nepoužijí ani nepředají orgánům žádajícího státu při jiných vyšetřováních nebo řízeních než těch, která jsou uvedena v žádosti.
3. Osobní údaje sdělené podle této hlavy může použít stát, kterému byly předány pro účely:
  - (a) řízení, na něž se vztahuje tato hlava;
  - (b) jiných soudních a správních řízení, která přímo souvisejí s řízeními uvedenými v písmenu a);
  - (c) odvrácení bezprostředního a závažného ohrožení veřejné bezpečnosti; nebo

(d) jiného druhu, avšak pouze s předchozím souhlasem sdělujícího státu, pokud dotyčný stát nezískal souhlas subjektu údajů.

4. Tento článek se vztahuje rovněž na osobní údaje, které nebyly sděleny, ale získány jinak podle této hlavy.

5. Tento článek se nevztahuje na osobní údaje získané Spojeným královstvím nebo členským státem podle této hlavy a pocházející z tohoto státu.

#### Článek LAW.CONFISC.31: Důvěrnost

1. Žadající stát může od dožádaného státu požadovat, aby zachoval důvěrnost skutečností a podstaty žádosti, vyjma případů nezbytných k vyřízení žádosti. Pokud dožádaný stát nemůže požadavek na důvěrnost dodržet, neprodleně o tom uvědomí žadající stát.

2. Žadající stát, není-li to v rozporu se základními zásadami jeho vnitrostátního práva a je-li o to požádán, zachová důvěrnost veškerých důkazů a informací poskytnutých dožádaným státem, vyjma případů, kdy je jejich zveřejnění nezbytné pro vyšetřování nebo řízení popsáná v žádosti.

3. S výhradou ustanovení svého vnitrostátního práva dodržuje stát, který byl informován bez žádosti podle článku LAW.CONFISC.7 [Informování bez žádosti], požadavek na důvěrnost vyžadovaný státem, který informace poskytuje. Pokud informovaný stát nemůže požadavek na důvěrnost dodržet, neprodleně o tom uvědomí stát, který informace poskytuje.

#### Článek LAW.CONFISC.32: Náklady

Běžné náklady na vyhovění žádosti nese dožádaný stát. Jsou-li pro vyhovění žádosti nezbytné podstatné nebo mimořádné náklady, žadající a dožádaný stát se poradí s cílem dohodnout se na podmínkách, za nichž má být žádost vyřízena, a na způsobu úhrady nákladů.

#### Článek LAW.CONFISC.33: Náhrada škody

1. Je-li z podnětu určité osoby zahájeno soudní řízení o odpovědnosti za škodu způsobenou jednáním nebo opomenutím v souvislosti se spoluprací podle této hlavy, zváží dotčené státy v příslušném případě konzultace, aby určily způsob rozdělení jakékoli splatné náhrady škody.

2. Stát, který se stal předmětem sporu o náhradu škody, se vynasnaží o takovém sporu informovat druhý stát, pokud by předmětný stát mohl mít na dané věci zájem.

#### Článek LAW.CONFISC.34: Opravné prostředky

1. Každý stát zajistí, aby osoby dotčené opatřeními podle článků LAW.CONFISC.8 [Povinnost přijmout dočasná opatření] až LAW.CONFISC.11 [Výkon konfiskace] měly k dispozici účinné opravné prostředky k ochraně svých práv.

2. Věcné důvody pro požadovaná opatření podle článků LAW.CONFISC.8 [Povinnost přijmout dočasná opatření] až LAW.CONFISC.11 [Výkon konfiskace] nelze napadnout u soudu dožádaného státu.

### *HLAVA XII: OSTATNÍ USTANOVENÍ*

## Článek LAW.OTHER.134: Oznamování

1. Ke dni vstupu této dohody v platnost učiní Unie a Spojené království veškerá oznámení stanovená v čl. LAW.SURR.82 odst. 2 [Výjimka v případě politických trestných činů], čl. LAW.SURR.83 odst. 2 [Výjimka založená na státní příslušnosti], čl. LAW.SURR.91 odst. 4 [Souhlas s předáním], a v rozsahu, v jakém je to možné, sdělí, zda žádné takové oznámení nebude učiněno.

Jestliže takové oznámení nebo sdělení nebylo učiněno ve vztahu k některému státu, k okamžiku uvedenému v prvním pododstavci, lze oznámení ve vztahu k takovému státu učinit, jakmile to bude možné, nejpozději však dva měsíce po vstupu této dohody v platnost.

Během takového přechodného období může jakýkoliv stát, ve vztahu k němuž nebylo učiněno žádné oznámení stanovené v čl. LAW.SURR.82 odst. 2 [Výjimka v případě politických trestných činů], čl. LAW.SURR.83 odst. 2 [Výjimka založená na státní příslušnosti], čl. LAW.SURR.91 odst. 4 [Souhlas s předáním], a vůči němuž nebylo sděleno, že žádné takové oznámení nebude učiněno, využít možností stanovených v daném článku pro situace, kdy takové oznámení bylo ve vztahu k danému státu učiněno. V případě čl. LAW.SURR.83 odst. 2 [Výjimka založená na státní příslušnosti] může stát využít pouze možností stanovených v daném článku v rozsahu, v jakém je to slučitelné s kritérii pro učinění oznámení.

2. Oznámení uvedená v čl. LAW.SURR.79 odst. 4 [Oblast působnosti], čl. LAW.SURR.85 odst. 1 [Odvolání ústřednímu orgánu], čl. LAW.SURR.86 odst. 2 [Obsah a forma zatýkacího rozkazu], čl. LAW.SURR.105 odst. 1 [Případné stíhání za jiné trestné činy], čl. LAW.SURR.106 odst. 1 [Další předání nebo vydání], čl. LAW.CONFISC.4 odst. 4 [Žádosti o informace týkající se bankovních účtů], čl. LAW.CONFISC.5 odst. 5 [Žádosti o informace o bankovních transakcích], čl. LAW.CONFISC.6 odst. 5 [Žádosti o monitorování bankovních transakcí], čl. LAW.CONFISC.15 odst. 2 [Důvody pro odmítnutí] a čl. LAW.CONFISC.23 odst. 3 a 7 [Formulář žádosti a jazyky] lze učinit kdykoliv.

3. Oznámení uvedená v čl. LAW.SURR.85 odst. 1 [Odvolání ústřednímu orgánu], v čl. LAW.SURR.86 odst. 2 [Obsah a forma zatýkacího rozkazu] a v čl. CONFISC.23 odst. 3 a 7 [Formulář žádosti a jazyky] lze kdykoli změnit.

4. Oznámení uvedená v čl. LAW.SURR.82 odst. 2 [Výjimka v případě politických trestných činů], čl. LAW.SURR.83 odst. 2 [Výjimka založená na státní příslušnosti], čl. LAW.SURR.85 odst. 1 [Odvolání ústřednímu orgánu], čl. LAW.SURR.91 odst. 4 [Souhlas s předáním], čl. LAW.CONFISC.4 odst. 4 [Žádosti o informace o bankovních účtech], čl. LAW.CONFISC.5 odst. 5 [Žádosti o informace o bankovních účtech] a čl. LAW.CONFISC.6 odst. 5 [Žádosti o monitorování bankovních transakcí] lze kdykoliv vzít zpět.

5. Unie zveřejní informace o oznámeních Spojeného království uvedených v čl. LAW.SURR.85 odst. 1 [Odvolání ústřednímu orgánu] v Úředním věstníku Evropské unie.

6. Ke dni vstupu této dohody v platnost oznámí Spojené království Unii totožnost těchto orgánů:

- (a) orgánu odpovědného za přijímání a zpracovávání údajů jmenné evidence cestujících podle hlavy III [Předávání a zpracování údajů jmenné evidence cestujících];
- (b) orgánu považovaného za příslušný donucovací orgán pro účely hlavy V [Spolupráce s Evropelem] a stručný popis jeho pravomocí;

- (c) národního kontaktního místa určeného podle čl. LAW.EUROPOL.50 odst. 1 [Národní kontaktní místo a styční důstojníci];
- (d) orgánu považovaného za příslušný orgán pro účely hlavy VI [Spolupráce s Eurojustem] a stručný popis jeho pravomocí;
- (e) kontaktního místa určeného podle čl. LAW.EUROJUST.65 odst. 1 [Kontaktní místa pro Eurojust];
- (f) národního zpravodaje Spojeného království pro otázky terorismu určeného podle čl. LAW.EUROJUST.65 odst. 2 [Kontaktní body Eurojustu];
- (g) orgánu, který je podle vnitrostátního práva Spojeného království příslušný k výkonu zatýkacího rozkazu, jak je uvedeno v čl. LAW.SURR.78 písm. c) [Definice] a orgánu, který je podle vnitrostátního práva Spojeného království příslušný k vydání zatýkacího rozkazu, jak je uvedeno v čl. LAW.SURR.78 písm. d) [Definice];
- (h) orgánu určeného Spojeným královstvím podle čl. LAW.SURR.103 odst. 3 [Tranzit];
- (i) ústředního orgánu určeného pro Spojené království podle článku LAW.EXINF.122 [Ústřední orgány];
- (j) ústředního orgánu určeného pro Spojené království podle článku LAW.CONFISC.21 odst. 1 [Orgány].

Unie zveřejní informace o oznámeních uvedených v prvním pododstavci v Úředním věstníku Evropské unie.

7. Ke dni vstupu této dohody v platnost oznámí Unie svým jménem nebo případně jménem svých členských států Spojenému království totožnost těchto orgánů:

- (a) útvaru pro informace o cestujících zřízeného nebo určeného každým členským státem za účelem přijímání a zpracování údajů jmenné evidence cestujících podle hlavy III [Předávání a zpracování údajů jmenné evidence cestujících];
- (b) orgánu, který je podle vnitrostátního práva každého členského státu příslušný k výkonu zatýkacího rozkazu, jak je uvedeno v čl. LAW.SURR.78 písm. c) [Definice] a orgánu, který je podle vnitrostátního práva každého členského státu příslušný k vydání zatýkacího rozkazu, jak je uvedeno v čl. LAW.SURR.78 písm. d) [Definice].
- (c) orgánu určeného pro každý členský stát podle čl. LAW.SURR.103 odst. 3 [Tranzit];
- (d) subjektu Unie uvedeného v článku LAW.MUTAS.114 [Definice příslušného orgánu];
- (e) ústředního orgánu určeného jednotlivými členskými státy podle článku LAW.EXINF.122 [Ústřední orgány];
- (f) ústředního orgánu určeného jednotlivými členskými státy podle článku LAW.CONFISC.21 odst. 1 [Ústřední orgány];
- (g) jakéhokoli subjektu Unie určeného podle čl. LAW.CONFISC.21 odst. 2 [Orgány] první věty a je rovněž určen jako ústřední orgán podle poslední věty uvedeného odstavce.



8. Oznámení učiněná podle odstavce 6 nebo 7 lze kdykoli změnit. Provedené změny se oznamují specializovanému výboru v oblasti prosazování práva a justiční spolupráci.

9. Spojené království a Unie mohou oznámit více než jeden orgán v souvislosti s odst. 6 písm. a), b), d), e), g), h), i) a j) a s ohledem na odstavec 7 a mohou tato oznámení omezit pouze pro konkrétní účely.

10. Pokud Unie podává oznámení uvedená v tomto článku, uvede, na které z jejích členských států se oznámení vztahuje, nebo zda činí oznámení vlastním jménem.

#### Článek LAW.OTHER.135: Prověření a vyhodnocení

1. Tato část bude společně přezkoumána v souladu s článkem FINPROV.3 [Přezkum] nebo na žádost kterékoli ze stran, pokud se tak společně dohodnou.

2. Smluvní strany předem určí, jak má být přezkum prováděn, a vzájemně si sdělí složení svých příslušných přezkumných týmů. Součástí přezkumných týmů jsou osoby s patřičnými odbornými znalostmi, pokud jde o přezkoumávané otázky. S výhradou platných právních předpisů jsou všichni účastníci přezkumu povinni respektovat důvěrnost jednání a mít příslušné bezpečnostní prověrky. Pro účely těchto přezkumů přijmou Spojené království a Unie opatření pro odpovídající přístup k příslušné dokumentaci, systémům a personálu.

3. Aniž je dotčen odstavec 2, přezkum se zaměří zejména na praktické provádění, výklad a vývoj této části.

#### Článek LAW.OTHER.136: Vypovězení

1. Aniž je dotčen článek FINPROV.8 [Vypovězení], může každá strana tuto část kdykoli vypovědět písemným oznámením diplomatickou cestou. V takovém případě tato část pozbývá platnosti prvním dnem devátého měsíce následujícího po dni oznámení.

2. Pokud však dojde k vypovězení této části z důvodu, že Spojené království nebo členský stát vypověděl Evropskou úmluvu o lidských právech nebo její protokoly 1, 6 nebo 13, pozbývá tato část platnosti dnem, kdy toto vypovězení nabude účinku, nebo – je-li oznámení o jejím vypovězení učiněno po tomto dni – patnáctým dnem po tomto oznámení.

3. Pokud některá ze stran oznámí vypovězení dohody podle tohoto článku, sejde se specializovaný výbor pro vymáhání práva a justiční spolupráci, aby rozhodl, jaká opatření jsou zapotřebí k zajištění toho, aby byla veškerá spolupráce zahájená podle této části vhodným způsobem uzavřena. V každém případě, pokud jde o všechny osobní údaje získané prostřednictvím spolupráce podle této části předtím, než tato hlava pozbude platnosti, strany zajistí, aby úroveň ochrany, na jejímž základě byly osobní údaje předány, byla zachována i poté, co vypovězení nabude účinku.

#### Článek LAW.OTHER.137: Pozastavení provádění dohody

1. V případě závažných a systémových nedostatků na území jedné strany, pokud jde o ochranu základních práv nebo zásady právního státu, může druhá strana pozastavit tuto část nebo její hlavy písemným oznámením diplomatickou cestou. V tomto oznámení se uvedou závažné a systémové nedostatky, na nichž je pozastavení založeno.

2. V případě závažných a systémových nedostatků na území jedné strany, pokud jde o ochranu osobních údajů, včetně případů, kdy tyto nedostatky vedly k tomu, že platnost příslušného

rozhodnutí o odpovídající ochraně byla ukončena, může druhá strana pozastavit tuto část nebo její hlavy písemným oznámením diplomatickou cestou. V tomto oznámení se uvedou závažné a systémové nedostatky, na nichž je pozastavení založeno.

3. Pro účely odstavce 2 se „rozhodnutím o odpovídající ochraně“ rozumí:

- (a) ve vztahu ke Spojenému království rozhodnutí přijaté Evropskou komisí v souladu s článkem 36 směrnice (EU) 2016/680<sup>82</sup> nebo obdobnými následnými právními předpisy, které potvrzují odpovídající úroveň ochrany;
- (b) ve vztahu k Unii rozhodnutí přijaté Spojeným královstvím, které potvrzuje odpovídající úroveň ochrany pro účely předávání údajů spadajících do oblasti působnosti části 3 zákona o ochraně údajů z roku 2018<sup>83</sup> (nebo obdobných následných právních předpisů).

4. V souvislosti s pozastavením uplatňování hlavy III [Předávání a zpracovávání údajů jmenné evidence cestujících] nebo hlavy X [Boj proti praní peněz a proti financování terorismu] zahrnují odkazy na „příslušné rozhodnutí o odpovídající ochraně“ rovněž:

- (a) ve vztahu ke Spojenému království rozhodnutí přijaté Evropskou komisí v souladu s článkem 45 obecného nařízení o ochraně osobních údajů (EU) 2016/679<sup>84</sup> nebo obdobnými následnými právními předpisy, které potvrzují odpovídající úroveň ochrany;
- (b) ve vztahu k Unii rozhodnutí přijaté Spojeným královstvím, které potvrzuje odpovídající úroveň ochrany pro účely předávání údajů spadajících do oblasti působnosti druhé části zákona o ochraně údajů z roku 2018 nebo obdobných následných právních předpisů.

5. Hlavy, kterých se pozastavení týká, přestávají být prozatímně použitelné prvním dnem třetího měsíce následujícího po dni oznámení uvedeného v odstavci 1 nebo 2, pokud nejpozději dva týdny před uplynutím této lhůty případně prodloužené v souladu s odst. 7 písm. d) strana, která pozastavení oznámila, písemně neinformuje druhou stranu diplomatickou cestou o stažení prvního oznámení nebo o omezení rozsahu pozastavení. V druhém případě se prozatímně přestanou používat pouze hlavy uvedené ve druhém oznámení.

6. Oznámí-li jedna strana pozastavení platnosti jedné nebo několika hlav této části podle odstavce 1 nebo 2, může druhá strana pozastavit všechny zbývající hlavy písemným oznámením diplomatickou cestou, které zašle alespoň tři měsíce předem.

7. Po oznámení o pozastavení podle odstavce 1 nebo 2 je záležitost okamžitě projednána Radou partnerství. Rada partnerství prozkoumá možné způsoby, jak umožnit straně, která pozastavení oznámila, odložit jeho vstup v platnost, omezit jeho rozsah nebo jej odvolat. Za tímto

---

<sup>82</sup> Směrnice Evropského parlamentu a Rady (EU) 2016/680 ze dne 27. dubna 2016 o ochraně fyzických osob v souvislosti se zpracováním osobních údajů příslušnými orgány za účelem prevence, vyšetřování, odhalování či stíhání trestných činů nebo výkonu trestů, o volném pohybu těchto údajů a o zrušení rámcového rozhodnutí Rady 2008/977/SVV (Úř. věst. EU L 119, 4.5.2016, s. 89).

<sup>83</sup> 2018 kapitola 12.

<sup>84</sup> Nařízení Evropského parlamentu a Rady (EU) 2016/679 ze dne 27. dubna 2016 o ochraně fyzických osob v souvislosti se zpracováním osobních údajů a o volném pohybu těchto údajů a o zrušení směrnice 95/46/ES (obecné nařízení o ochraně osobních údajů) (Úř. věst. EU L 119, 4.5.2016, s. 1).

účelem může Rada partnerství na doporučení specializovaného výboru pro spolupráci v oblasti prosazování práva a justiční spolupráci:

- (a) schválit společný výklad ustanovení této části;
- (b) doporučit stranám vhodná opatření;
- (c) přijmout vhodné úpravy této části, které jsou nezbytné pro řešení důvodů, jež vedly k pozastavení, s maximální platností 12 měsíců, a
- (d) prodloužit lhůtu uvedenou v odstavci 5 až o tři měsíce.

8. Pokud některá ze stran oznámí pozastavení dohody podle tohoto článku, sejde se specializovaný výbor pro spolupráci v oblasti prosazování práva a justiční spolupráci, aby rozhodl, jaká opatření jsou zapotřebí k zajištění toho, aby veškerá spolupráce zahájená podle této části dotčená tímto oznámením byla vhodným způsobem uzavřena. V každém případě, pokud jde o všechny osobní údaje získané prostřednictvím spolupráce podle této části předtím, než hlavy týkající se pozastavení přestanou být prozatímně použitelné, strany zajistí, aby úroveň ochrany, na jejímž základě byly osobní údaje předány, byla zachována i poté, co pozastavení nabude účinku.

9. Pozastavené hlavy se obnoví prvním dnem měsíce následujícího po dni, kdy strana, která oznámila pozastavení podle odstavce 1 nebo 2, podala diplomatickou cestou druhé straně písemné oznámení o svém záměru obnovit pozastavené hlavy. Strana, která pozastavení podle odstavce 1 nebo 2 oznámila, tak učiní ihned poté, co závažné a systémové nedostatky druhé strany, na nichž bylo pozastavení založeno, pominou.

10. Po oznámení záměru obnovit pozastavené hlavy v souladu s odstavcem 9 se zbývající hlavy pozastavené podle odstavce 6 obnoví současně s hlavami pozastavenými podle odstavce 1 nebo 2.

#### Článek LAW.OTHER.138: Výdaje

Není-li v této dohodě stanoveno jinak, nesou strany a členské státy, včetně orgánů, institucí a jiných subjektů stran nebo členských států, vlastní náklady vzniklé v průběhu provádění této hlavy.

### HLAVA XIII: ŘEŠENÍ SPORŮ

#### Článek LAW.DS.1: Cíl

Cílem této hlavy je stanovit pohotový, účinný a efektivní mechanismus pro předcházení sporům mezi stranami ohledně této části, včetně sporů mezi stranami ohledně této části v případě jejího použití na situace, které se řídí se jinými ustanoveními této dohody, a jejich řešení, za účelem dosažení pokud možno oboustranně přijatelného řešení.

#### Článek LAW.DS.2: Oblast působnosti

- 1. Tato hlava se použije na spory mezi stranami týkající se této části („zahrnutá ustanovení“).
- 2. Zahrnutá ustanovení zahrnují všechna ustanovení této hlavy s výjimkou:
  - (a) článku LAW.GEN.5 [Rozsah spolupráce v případě, že členský stát přestane být účastníkem obdobných opatření podle práva Unie];

- (b) článku LAW.PRUM.19 [Pozastavení a nepoužívání];
- (c) článku LAW.PNR.28 odstavce 14 [Uchovávání údajů PNR];
- (d) článku LAW.PNR.38 [Pozastavení spolupráce podle této hlavy];
- (e) článku LAW.OTHER.136 [Vypovězení];
- (f) článku LAW.OTHER.137 [Pozastavení provádění dohody]; a
- (g) článku LAW.DS.6 [Pozastavení provádění dohody];

#### Článek LAW.DS.3: Výlučnost

Strany se zavazují, že nebudou vzájemný spor ohledně této části předkládat jinému mechanismu řešení, než je mechanismus stanovený v této hlavě.

#### Článek LAW.DS.4: Konzultace

1. Jestliže se strana (dále jen „žalující strana“) domnívá, že druhá strana (dále jen „žalovaná strana“) porušila povinnost podle této části, usilují strany o vyřešení této záležitosti prostřednictvím konzultací v dobré víře s cílem dosáhnout oboustranně přijatelného řešení.
2. Žalující strana může o konzultace požádat prostřednictvím písemné žádosti doručené žalované straně. Žalující strana ve své písemné žádosti uvede důvody žádosti, včetně určení jednání nebo opomenutí, o nichž se žalující strana domnívá, že vedou k porušení povinnosti žalovanou stranou, a upřesní příslušná ustanovení, která považuje za použitelná.
3. Žalovaná strana odpoví na žádost neprodleně, nejpozději však do dvou týdnů ode dne jejího doručení. Konzultace se konají pravidelně ve lhůtě tří měsíců ode dne doručení žádosti osobně nebo prostřednictvím jakýchkoli jiných komunikačních prostředků, na nichž se strany dohodnou.
4. Konzultace se ukončí do tří měsíců od data doručení žádosti, pokud se strany nedohodnou, že v nich budou pokračovat déle.
5. Žalující strana může požádat, aby se konzultace konaly v rámci specializovaného výboru pro spolupráci v oblasti prosazování práva a justiční spolupráci nebo v rámci Rady partnerství. První zasedání se uskuteční do jednoho měsíce od žádosti o konzultace uvedené v odstavci 2 tohoto článku. Specializovaný výbor pro spolupráci v oblasti prosazování práva a justiční spolupráci může kdykoli rozhodnout o postoupení této záležitosti Radě partnerství. Rada partnerství se může této záležitosti rovněž chopit z vlastní iniciativy. Specializovaný výbor pro spolupráci v oblasti prosazování práva a justiční spolupráci nebo případně Rada partnerství mohou spor vyřešit rozhodnutím. Takové rozhodnutí se považuje za vzájemně přijatelné řešení ve smyslu článku LAW.DS.5 [Oboustranně přijatelné řešení].
6. Žalující strana může svou žádost o konzultace kdykoli jednostranně stáhnout. V takovém případě se konzultace okamžitě ukončí.
7. Konzultace, a zejména veškeré informace označené jako důvěrné a stanoviska zastávané stranami během konzultací, jsou důvěrné.

### Článek LAW.DS.5: Oboustranně přijatelné řešení

1. Strany mohou kdykoli dosáhnout oboustranně přijatelného řešení jakéhokoli sporu uvedeného v článku LAW.DS.2 [Oblast působnosti].
2. Oboustranně přijatelné řešení může být přijato rozhodnutím specializovaného výboru pro spolupráci v oblasti prosazování práva a justiční spolupráci nebo Radou partnerství. Pokud oboustranně přijatelné řešení spočívá v dohodě stran o společném výkladu ustanovení této části, přijme se toto oboustranně přijatelné řešení prostřednictvím rozhodnutí Rady partnerství.
3. Každá strana přijme opatření nezbytná k provedení oboustranně přijatelného řešení v dohodnuté lhůtě.
4. Provádějící strana nejpozději do dne uplynutí sjednané lhůty písemně informuje druhou stranu o veškerých opatřeních, která přijala, aby oboustranně přijatelné řešení provedla.

### Článek LAW.DS.6: Pozastavení provádění dohody

1. Pokud konzultace podle článku LAW.DS.4 [Konzultace] nevedly k oboustranně přijatelnému řešení ve smyslu článku LAW.DS.5 [Oboustranně přijatelné řešení], za předpokladu, že žalující strana nevezala zpět svou žádost o konzultace v souladu s čl. LAW.DS.4 odst. 6 [Konzultace], a pokud se domnívá, že žalovaná strana závažným způsobem porušuje své povinnosti podle ustanovení uvedených v čl. LAW.DS.4 odst. 2 [Konzultace], může žalující strana hlavy této části, jichž se závažné porušení týká, pozastavit písemným oznámením diplomatickou cestou. V tomto oznámení se uvede závažné porušení povinností žalovanou stranou, na nichž je pozastavení založeno.
2. Hlavy, jichž se pozastavení týká, přestávají být prozatímně použitelné prvním dnem třetího měsíce následujícího po dni oznámení uvedeného v odstavci 1 nebo k jakémukoliv jinému datu, na němž se strany dohodnou, pokud nejpozději dva týdny před uplynutím této lhůty žalující strana písemně neinformuje žalovanou stranu diplomatickou cestou o stažení prvního oznámení nebo o omezení rozsahu pozastavení. V druhém případě se prozatímně přestanou používat pouze hlavy uvedené ve druhém oznámení.
3. Oznámí-li žalující strana pozastavení platnosti jedné nebo několika hlav této části podle odstavce 1, může žalovaná strana pozastavit všechny zbývající hlavy písemným oznámením diplomatickou cestou, které zašle tři měsíce předem.
4. Je-li oznámeno pozastavení dohody podle tohoto článku, sejde se specializovaný výbor pro spolupráci v oblasti prosazování práva a justiční spolupráci, aby rozhodl, jaká opatření jsou zapotřebí k zajištění toho, aby veškerá spolupráce zahájená podle této části dotčená tímto oznámením byla vhodným způsobem uzavřena. V každém případě, pokud jde o všechny osobní údaje získané prostřednictvím spolupráce podle této části předtím, než hlavy týkající se pozastavení přestanou být prozatímně použitelné, strany zajistí, aby úroveň ochrany, na jejímž základě byly osobní údaje předány, byla zachována i poté, co pozastavení nabude účinku.
5. Pozastavené hlavy se obnoví prvním dnem měsíce následujícího po dni, kdy žalující strana podala diplomatickou cestou žalované straně písemné oznámení o svém záměru obnovit pozastavené hlavy. Žalující strana tak učiní okamžitě, pokud se domnívá, že závažné porušení povinností, na nichž bylo pozastavení založeno, přestalo existovat.

6. Po oznámení žalující strany o svém záměru obnovit pozastavené hlavy v souladu s odstavcem 5 se zbývající hlavy pozastavené žalovanou stranou podle odstavce 3 obnoví současně s hlavami pozastavenými žalující stranou podle odstavce 1.

#### Článek LAW.DS.7: Lhůty

1. Všechny lhůty stanovené v této hlavě se počítají v týdnech nebo měsících ode dne následujícího po úkonu, ke kterému se vztahují.
2. Veškeré lhůty uvedené v této hlavě mohou být po vzájemné dohodě stran změněny.

## ČÁST ČTVRTÁ: TEMATICKÁ SPOLUPRÁCE

### HLAVA I: ZDRAVOTNÍ BEZPEČNOST

#### Článek HS.1: Spolupráce v oblasti zdravotní bezpečnosti

1. Pro účely tohoto článku se „vážnou přeshraniční zdravotní hrozbou“ rozumí život ohrožující nebo jinak závažné nebezpečí pro zdraví, které je biologického nebo chemického původu, vzniklo v závislosti na životním prostředí či je neznámého původu, které se šíří nebo u něž existuje značné riziko šíření přes hranice alespoň jednoho členského státu a Spojeného království.

2. Strany se vzájemně informují o vážné přeshraniční zdravotní hrozbě, která má dopad na druhou stranu, a usilují o to, aby tak učinily včas.

3. V případě vážné přeshraniční zdravotní hrozby může Unie na základě písemné žádosti Spojeného království poskytnout Spojenému království přístup *ad hoc* do jejího systému včasného varování a reakce (dále jen „systém včasného varování a reakce“), pokud jde o konkrétní hrozbu, aby si strany a příslušné orgány členských států mohly vyměňovat relevantní informace, vyhodnocovat rizika pro veřejné zdraví a koordinovat opatření, která by mohla být vyžadována pro ochranu veřejného zdraví. Unie se vynasnaží reagovat na písemnou žádost Spojeného království včas.

Kromě toho může Unie přizvat Spojené království k účasti ve výboru zřízeném v Unii a složeném ze zástupců členských států za účelem podpory výměny informací a koordinace v souvislosti s vážnou přeshraniční zdravotní hrozbou.

Obě ujednání jsou dočasná a v žádném případě nepřekračují dobu, kterou kterákoli ze stran po konzultaci s druhou stranou považuje za nezbytnou pro příslušnou vážnou přeshraniční zdravotní hrozbu.

4. Pro účely výměny informací uvedené v odstavci 2 a veškerých žádostí podle odstavce 3 určí každá strana kontaktní místo a uvědomí o tom druhou stranu. Kontaktní místa rovněž:

- (a) usilují o usnadnění porozumění mezi stranami, pokud jde o to, zda hrozba představuje vážnou přeshraniční zdravotní hrozbu, či nikoli;
- (b) usilují o vzájemně dohodnutá řešení veškerých technických otázek vyplývajících z provádění této hlavy.

5. Spojené království dodržuje všechny platné podmínky pro používání systému včasného varování a reakce a jednacích řádů výboru uvedeného v odstavci 3 po dobu poskytování přístupu v souvislosti s konkrétní vážnou přeshraniční zdravotní hrozbou. Pokud po výše uvedené výměně informací mezi stranami má:

- (a) Unie za to, že Spojené království nedodrželo výše uvedené podmínky nebo jednacích řádů, může Unie ukončit přístup Spojeného království do systému včasného varování a reakce nebo případně jeho účast v daném výboru, pokud jde o tuto hrozbu;

- (b) Spojené království za to, že nemůže souhlasit s podmínkami nebo jednacím řádem, může Spojené království zrušit svou účast na systému včasného varování a reakce nebo případně svou účast v daném výboru, pokud jde o tuto hrozbu.

6. Je-li to ve společném zájmu, strany spolupracují na mezinárodních fórech týkajících se předcházení a odhalování stávajících či vznikajících hrozeb pro zdravotní bezpečnost, jakož i na přípravách a reakcích na ně.

7. Evropské středisko pro prevenci a kontrolu nemocí a příslušný orgán ve Spojeném království odpovědný za dozor, zpravodajství o epidemiích a vědecké poradenství v oblasti infekčních nemocí spolupracují v technických a vědeckých otázkách společného zájmu stran a za tímto účelem mohou uzavřít memorandum o porozumění.

## *HLAVA II: KYBERNETICKÁ BEZPEČNOST*

### Článek CYB.1: Dialog v otázkách kybernetiky

Strany usilují o zahájení pravidelného dialogu za účelem výměny informací o relevantním politickém vývoji, včetně v souvislosti s mezinárodní bezpečností, bezpečností vznikajících technologií, správou internetu, kybernetickou bezpečností, kybernetickou obranou a kybernetickou kriminalitou.

### Článek CYB.2: Spolupráce v otázkách kybernetiky

1. Je-li to ve společném zájmu, strany spolupracují v oblasti kybernetických otázek sdílením osvědčených postupů a prostřednictvím praktických opatření spolupráce zaměřených na podporu a ochranu otevřeného, svobodného, stabilního, mírového a bezpečného kyberprostoru založeného na uplatňování stávajících mezinárodních právních předpisů a norem pro odpovědné chování států a regionálních opatření na budování kybernetické důvěry.

2. Strany rovněž usilují o spolupráci v příslušných mezinárodních orgánech a fórech a usilují o posílení celosvětové kybernetické odolnosti a posílení schopnosti třetích zemí účinně bojovat proti kyberkriminalitě.

### Článek CYB.3: Spolupráce se skupinou pro reakci na počítačové hrozby v Evropské unii

S výhradou předchozího schválení řídicí radou skupiny CERT-EU, skupina pro reakci na počítačové hrozby v Evropské unii (dále jen „CERT-EU“), a vnitrostátní skupina pro reakci na počítačové hrozby Spojeného království spolupracují na základě dobrovolnosti, včasnosti a vzájemnosti za účelem výměny informací o nástrojích a metodách, jako jsou techniky, taktika a postupy či osvědčené postupy, a o obecných hrozbách a zranitelných místech.

### Článek CYB.4: Účast na konkrétních činnostech skupiny pro spolupráci zřízené podle směrnice (EU) 2016/1148

1. S cílem podpořit spolupráci v oblasti kybernetické bezpečnosti a současně zajistit autonomii rozhodovacího procesu Unie se mohou příslušné vnitrostátní orgány Spojeného království na pozvání předsedy skupiny pro spolupráci, které může Spojené království rovněž požadovat, po konzultaci s Komisí účastnit těchto činností skupiny pro spolupráci:



- (a) vytváření osvědčených postupů při budování kapacit pro zajištění bezpečnosti sítí a informačních systémů;
- (b) výměna informací týkajících se cvičení souvisejících s bezpečností sítí a informačních systémů;
- (c) výměna informací, zkušeností a osvědčených postupů týkajících se rizik a nežádoucích příhod;
- (d) výměna informací a osvědčených postupů v oblasti zvyšování povědomí, vzdělávacích programů a odborné přípravy; a
- (e) výměna informací a osvědčených postupů v oblasti výzkumu a vývoje, v souvislosti s bezpečností sítí a informačních systémů.

2. Veškerá výměna informací, zkušeností nebo osvědčených postupů mezi skupinou pro spolupráci a příslušnými vnitrostátními orgány Spojeného království je dobrovolná a případně vzájemná.

#### Článek CYB.5: Spolupráce s Agenturou Evropské unie pro kybernetickou bezpečnost

1. S cílem podpořit spolupráci v oblasti kybernetické bezpečnosti a současně zajistit autonomii rozhodovacího procesu Unie může se Spojené království na pozvání správní rady Agentury Evropské unie pro kybernetickou bezpečnost, které může Spojené království rovněž požadovat, účastnit těchto činností Agentury Evropské unie pro kybernetickou bezpečnost:

- (a) budování kapacit,
- (b) znalosti a informace; a
- (c) osvěta a vzdělávání.

2. Podmínky účasti Spojeného království na činnostech Agentury Evropské unie pro kybernetickou bezpečnost uvedené v odstavci 1, včetně odpovídajícího finančního příspěvku, se stanoví v pracovních ujednáních přijatých správní radou Agentury Evropské unie pro kybernetickou bezpečnost, s výhradou předchozího schválení Komisí, a dohodnutých se Spojeným královstvím.

3. Výměna informací, zkušeností a osvědčených postupů mezi Agenturou Evropské unie pro kybernetickou bezpečnost a Spojeným královstvím je dobrovolná a případně vzájemná.

## ČÁST PÁTÁ: ÚČAST NA PROGRAMECH UNIE, ŘÁDNÉ FINANČNÍ ŘÍZENÍ A FINANČNÍ USTANOVENÍ

### Článek UNPRO.0.1: Oblast působnosti

1. Tato část se vztahuje na účast Spojeného království v programech a na činnostech Unie a na službách v rámci těchto programů a činností, jichž se Spojené království se souhlasem stran účastní.

2. Tato část se nevztahuje na účast Spojeného království v programech soudržnosti v rámci cíle Evropská územní spolupráce nebo podobných programech se stejným cílem, která se uskutečňuje na základě aktů jednoho nebo více orgánů Unie vztahujících se na tyto programy.

Příslušné podmínky pro účast na programech uvedených v prvním pododstavci se stanoví v použitelném základním právním aktu a v dohodě o financování uzavřené na jeho základě. V souvislosti s účastí Spojeného království na uvedených programech se strany dohodnou na ustanoveních s podobným účinkem, jaký má kapitola druhá [Řádné finanční řízení].

### Článek UNPRO.0.2: Definice

Pro účely této části se rozumí:

- (a) „základním právním aktem“
  - (i) akt jednoho nebo více orgánů Unie, kterým se zavádí určitý program nebo činnost a který se stanoví právní základ pro určitou akci a pro vynakládání příslušných výdajů zapsaných do rozpočtu Unie nebo pro uplatnění rozpočtové záruky, která je podpořena z rozpočtu Unie, včetně jakékoli jeho změny a včetně všech příslušných aktů orgánu Unie, které tento akt doplňují nebo provádějí, kromě aktů, jimiž se přijímají pracovní programy, nebo
  - (ii) akt jednoho či více orgánů Unie, kterým se zavádí jiná činnost financovaná z rozpočtu Unie než programy;
- (b) „dohodou o poskytnutí finančních prostředků“ dohody týkající se programů a činností Unie podle protokolu I, kterými se vynakládají finanční prostředky Unie, jako jsou grantové dohody, dohody o přiznání příspěvku, dohody o finančním rámcovém partnerství, dohody o financování a záruční dohody;
- (c) „dalšími pravidly týkajícími se provádění programu a činnosti Unie“ pravidla stanovená v nařízení Evropského parlamentu a Rady (EU, Euratom) 2018/1046 (dále jen „finanční nařízení“)<sup>85</sup> pro souhrnný rozpočet Unie, v pracovním programu nebo ve výzvách či v jiných udělovacích řízeních Unie;
- (d) „Unii“ Unie nebo Evropské společenství pro atomovou energii, nebo obojí, podle souvislosti;

---

<sup>85</sup> Nařízení Evropského parlamentu a Rady (EU, Euratom) 2018/1046 ze dne 18. července 2018, kterým se stanoví finanční pravidla pro souhrnný rozpočet Unie, mění nařízení (EU) č. 1296/2013, (EU) č. 1301/2013, (EU) č. 1303/2013, (EU) č. 1304/2013, (EU) č. 1309/2013, (EU) č. 1316/2013, (EU) č. 223/2014 a (EU) č. 283/2014 a rozhodnutí č. 541/2014/EU a zrušuje nařízení (EU, Euratom) č. 966/2012 (Úř. věst. EU L 193, 30.7.2018, s. 1).

- (e) „udělovacím řízením Unie“ řízení o udělení finančních prostředků Unie zahájené Unií nebo osobami či subjekty pověřenými vynakládáním finančních prostředků Unie;
- (f) „subjektem Spojeného království“ jakýkoli druh subjektu, ať už fyzická osoba, právnická osoba nebo jiný subjekt, který se může účastnit činností v rámci programu nebo činností Unie v souladu se základním právním aktem a který má pobyt nebo který je usazen ve Spojeném království;

## Kapitola 1: Účast Spojeného království na programech a činnostech Unie

### *Oddíl 1: Obecné podmínky účasti na programech a činnostech Unie*

#### Článek UNPRO.1.3: Stanovení účasti

1. Spojené království se účastní programů a činností Unie, nebo ve výjimečných případech části programů nebo činností Unie, které jsou otevřeny jeho účasti a které jsou uvedeny v protokolu I [Programy a činnosti, jichž se Spojené království účastní], a přispívá na ně.
2. [Protokol I dohodnou strany mezi sebou.] Tento protokol přijme Zvláštní výbor pro účast na programech Unie a může jej měnit.
3. Protokolem I:
  - (a) jsou určeny programy a činnosti Unie, nebo ve výjimečných případech část programů nebo činností Unie, jichž se Spojené království účastní;
  - (b) je stanovena doba trvání účasti, čímž se rozumí doba, během níž Spojené království a subjekty Spojeného království mohou žádat o financování z prostředků Unie nebo mohou být pověřeny vynakládáním finančních prostředků Unie;
  - (c) jsou stanoveny zvláštní podmínky pro účast Spojeného království a subjektů Spojeného království, včetně zvláštních postupů pro plnění finančních podmínek podle článku UNPRO.2.1 [Finanční podmínky], zvláštních postupů mechanismu opravy podle článku UNPRO.2.2 [Programy, u nichž se může uplatnit mechanismus automatické opravy,] a podmínek pro účast ve strukturách vytvořených pro účely provádění programů nebo činností Unie. Uvedené podmínky musí být v souladu s touto dohodou, se základními právními akty i s akty jednoho nebo více orgánů Unie, kterým se uvedené struktury zřizují;
  - (d) je případně stanovena výše příspěvku Spojeného království na program Unie prováděný prostřednictvím finančního nástroje nebo rozpočtové záruky a případně zvláštní postupy podle článku UNPRO.2.3 [Financování v souvislosti s programy prováděnými prostřednictvím finančních nástrojů nebo rozpočtových záruk].

#### Článek UNPRO.1.4: Soulad s pravidly programu

1. Spojené království se účastní programů a činností Unie nebo jejich částí uvedených v protokolu I v souladu s podmínkami stanovenými v této dohodě, základních právních aktech a dalších pravidlech týkajících se provádění programů a činností Unie.
2. Podmínky uvedené v odstavci 1 zahrnují:
  - (a) způsobilost subjektů Spojeného království a jakékoli další podmínky způsobilosti týkající se Spojeného království, zejména pokud jde o původ, místo činnosti nebo státní příslušnost;

(b) podmínky vztahující se na podávání, posuzování a výběr žádostí a na provádění akcí způsobilými subjekty Spojeného království.

3. Podmínky uvedené v odst. 2 písm. b) jsou rovnocenné podmínkám platným pro způsobilé subjekty členských států kromě řádně odůvodněných mimořádných případů stanovených v podmínkách uvedených odstavci 1. Každá strana může upozornit Zvláštní výbor pro účast na programech Unie na potřebu projednání řádně odůvodněných vyloučení.

#### Článek UNPRO.1.5: Podmínky účasti

1. Účast Spojeného království na programu nebo činnosti Unie nebo na jejich částech podle článku UNPRO.0.1 [Oblast působnosti] je podmíněna tím, že Spojené království:

(a) vynakládá v rámci svých vnitrostátních právních předpisů veškeré úsilí, aby usnadnilo vstup a pobyt osob podílejících se na provádění těchto programů a činností nebo jejich částí, včetně studentů, výzkumných pracovníků, stážistů nebo dobrovolníků;

(b) zajišťuje, nakolik to spadá pod kontrolu orgánů Spojeného království, aby podmínky přístupu osob uvedených v písm. a) ke službám ve Spojeném království, které s prováděním těchto programů nebo činností přímo souvisejí, byly stejné jako v případě státních příslušníků Spojeného království, a to i pokud jde o veškeré poplatky;

(c) uzavřelo s ohledem na účast zahrnující výměnu utajovaných nebo citlivých neutajovaných informací nebo přístup k těmto informacím příslušné dohody v souladu s článkem FINPROV.6 [Utajované informace a citlivé neutajované informace];

2. V souvislosti s účastí Spojeného království na programu nebo činnosti Unie nebo na jejich částech podle článku UNPRO.0.1 [Oblast působnosti] Unie a její členské státy:

(a) vynakládají v rámci právních předpisů Unie nebo členských států veškeré úsilí, aby usnadnily vstup a pobyt státních příslušníků Spojeného království podílejících se na provádění těchto programů a činností nebo jejich částí, včetně studentů, výzkumných pracovníků, stážistů nebo dobrovolníků;

(b) zajišťují, nakolik to spadá pod kontrolu orgánů Unie a členských států, aby podmínky přístupu státních příslušníků Spojeného království uvedených v písm. a) ke službám v Unii, které s prováděním těchto programů nebo činností přímo souvisejí, byly stejné jako v případě občanů Unie, a to i pokud jde o veškeré poplatky;

3. V protokolu I lze s odkazem na tento článek stanovit další zvláštní podmínky, které jsou pro účast Spojeného království na programu nebo činnosti Unie nebo na jejich částech nezbytné.

4. Tímto článkem není dotčen článek UNPRO.1.4 [Soulad s pravidly programu].

5. Tímto článkem a článkem UNPRO 3.1 [Pozastavení účasti Spojeného království na programu Unie ze strany Unie] rovněž nejsou dotčena ujednání mezi Spojeným královstvím a Irskem týkající se společného prostoru cestování.

#### Článek UNPRO.1.6: Účast Spojeného království na správě programů nebo činností

1. Nejedná-li se o body vyhrazené pouze pro členské státy nebo související s programem nebo činností, jichž se Spojené království neúčastní, mohou se zástupci nebo odborníci Spojeného

království nebo odborníci určení Spojeným královstvím účastnit jako pozorovatelé výborů, zasedání expertních skupin nebo jiných podobných zasedání, kterých se účastní zástupci nebo odborníci členských států nebo odborníci určení členskými státy a které jsou Evropské komisi nápomocny při provádění a řízení programů, činností nebo jejich částí, jichž se Spojené království účastní v souladu s článkem UNPRO.0.1 [Oblast působnosti], nebo které jsou ve vztahu k těmto programům, činnostem nebo jejich částem Evropskou komisí zřízeny v souvislosti s prováděním práva Evropské unie. Zástupci nebo odborníci Spojeného království nebo odborníci určení Spojeným královstvím nejsou přítomni v době hlasování. O výsledku hlasování je Spojené království informováno.

2. Nejsou-li odborníci nebo hodnotitelé jmenováni na základě státní příslušnosti, není státní příslušnost důvodem k vyloučení státních příslušníků Spojeného království.

3. S výhradou podmínek stanovených v odstavci 1 se účast zástupců Spojeného království na zasedáních uvedených v odstavci 1 nebo na jiných zasedáních souvisejících s prováděním programů nebo činností řídí stejnými pravidly a postupy, jaké se vztahují na zástupce členských států, zejména práva vyjadřovat se, poskytování informačních a dokumentačních materiálů, nejedná-li se o body vyhrazené pouze pro členské státy nebo související s programem nebo činností, jichž se Spojené království neúčastní, a proplácení výdajů za cestu a pobyt.

4. V protokolu I lze vymezit další podrobnosti pro účast odborníků, jakož i účasti Spojeného království ve správních radách a strukturách vytvořených pro účely provádění programů nebo činností Unie vymezených v protokolu I.

## *Oddíl 2: Pravidla pro financování účasti na programech a činnostech Unie*

### Článek UNPRO.2.1: Finanční podmínky

1. Účast Spojeného království nebo subjektů Spojeného království na programech a činnostech Unie nebo na jejich částech je podmíněna tím, že Spojené království finančně přispívá na příslušné financování v rámci rozpočtu Unie.

2. Finanční příspěvek je tvořen součtem:

(a) poplatku za účast; a

(b) operačního příspěvku.

3. Finanční příspěvek má formu roční platby hrazené v jedné nebo více splátkách.

4. Aniž je dotčen článek UNPRO.8 [Poplatek za účast v letech 2021 až 2026], činí poplatek za účast 4 % ročního operačního příspěvku a nepodléhá zpětným úpravám, s výjimkou případů týkajících se pozastavení podle čl. UNPRO.3.1 odst. 7 písm. b) [Pozastavení účasti Spojeného království na programu Unie ze strany Unie] a ukončení podle čl. UNPRO.3.3 odst. 6 písm. c). [Ukončení účasti na programu nebo činnosti v případě podstatné změny programů Unie]. Od roku 2028 může Zvláštní výbor pro účast na programech Unie výši poplatku za účast upravit.

5. Operační příspěvek pokrývá operační a podpůrné výdaje a představuje jak v prostředcích na závazky, tak v prostředcích na platby příspěvek navíc k částkám, které jsou v rozpočtu Unie přijatém s konečnou platností zapsány pro programy nebo činnosti nebo výjimečně jejich části, navýšeným případně o vnější účelově vázané příjmy, které nevyplývají z finančních příspěvků na programy a činnosti Unie od jiných dárců, jak je vymezeno v protokolu I.

6. Operační příspěvek je založen na klíči pro příspěvky vymezeném jako poměr hrubého domácího produktu (HDP) Spojeného království v tržních cenách k HDP Unie v tržních cenách. HDP v tržních cenách, který se použije, je posledně známá hodnota HDP k 1. lednu roku, v němž je uskutečněna roční platba, stanovená Statistickým úřadem Evropské unie (EUROSTAT), jakmile se použije ujednání podle článku UNPRO.5.2 [Spolupráce v oblasti statistiky], a v souladu s pravidly tohoto ujednání. Před použitím tohoto ujednání se HDP Spojeného království určí na základě údajů poskytnutých Organizací pro hospodářskou spolupráci a rozvoj (OECD).

7. Operační příspěvek je založen na uplatnění klíče pro příspěvky na původní prostředky na závazky navýšené tak, jak je popsáno v odstavci 5, a zapsané v rozpočtu Unie přijatém s konečnou platností na příslušný rok za účelem financování programů nebo činností Unie nebo výjimečně jejich částí, jichž se Spojené království účastní.

8. Operační příspěvek programu, činnosti nebo jejich části na rok N může být zpětně upraven směrem nahoru nebo dolů v jednom nebo více následujících rocích na základě rozpočtových závazků přijatých z prostředků na závazky za uvedený rok, jejich provedení prostřednictvím právních závazků a jejich zrušení.

První úprava se provede v roce N+1, kdy se původní příspěvek upraví směrem nahoru nebo dolů o rozdíl mezi původním příspěvkem a upraveným příspěvkem, který se vypočítá uplatněním klíče pro příspěvky za rok N na součet

- (a) částky rozpočtových závazků přijatých z prostředků na závazky schválených v roce N v rámci schváleného rozpočtu Evropské unie a z prostředků na závazky odpovídajících zrušeným závazkům, které byly znovu dány k dispozici, a
- (b) a veškerých prostředků vnějších účelově vázaných příjmů, které nevyplývají z finančních příspěvků na programy a činnosti Unie od jiných dárců, jak je stanoveno v protokolu I, a které byly k dispozici na konci roku N.

Každý následující rok do doby, než budou všechny rozpočtové závazky financované z prostředků na závazky z roku N vyplaceny nebo zrušeny, a nejpozději tři roky po skončení programu nebo po skončení víceletého finančního rámce odpovídajícího roku N podle toho, co nastane dříve, vypočítá Unie úpravu příspěvku za rok N tak, že příspěvek Spojeného království sníží o částku získanou uplatněním klíče pro příspěvky za rok N na zrušené závazky přijaté každý rok ze závazků za rok N financovaných v rámci rozpočtu Unie nebo ze zrušených závazků, které byly znovu dány k dispozici.

Pokud jsou prostředky vnějších účelově vázaných příjmů, které nevyplývají z finančních příspěvků na programy a činnosti Unie od jiných dárců, jak je stanoveno v protokolu I, zrušeny, příspěvek Spojeného království se sníží o částku získanou uplatněním klíče pro příspěvky za rok N na zrušenou částku.

V roce N+2 nebo v rocích následujících se po provedení úprav podle druhého, třetího a čtvrtého pododstavce příspěvek Spojeného království na rok N rovněž sníží o částku získanou vynásobením příspěvku Spojeného království na rok N a poměru

- (a) právních závazků za rok N financovaných z veškerých prostředků na závazky, které byly v roce N k dispozici, a vyplývajících ze soutěžních udělovacích řízení,
  - (i) z nichž byly Spojené království a subjekty Spojeného království vyloučeny nebo

- (ii) u nichž Zvláštní výbor pro účast na programech Unie rozhodl v souladu s postupem stanoveným v článku UNPRO.2.1a [Zdánlivé vyloučení ze soutěžního řízení o udělení grantu], že došlo ke zdánlivému vyloučení Spojeného království nebo subjektů Spojeného království, nebo
- (iii) u nichž uplynula lhůta pro podání žádostí během pozastavení účasti podle článku UNPRO.3.1 [Pozastavení účasti Spojeného království na programu Unie ze strany Evropské unie] nebo po nabytí účinku ukončení účasti podle článku UNPRO.3.3 [Ukončení účasti na programu v případě podstatné změny programu Unie];
- (iv) u nichž byla účast Spojeného království a subjektů Spojeného království omezena v souladu s čl. UNPRO.3.5 odst. 3 [Přezkum navýšení finančních prostředků], a

(b) a celkové částky právních závazků financovaných z veškerých prostředků na závazky za rok N.

Tato částka právních závazků se vypočítá tak, že se ode všech rozpočtových závazků přijatých v roce N odečtou zrušené závazky, které byly z těchto závazků přijaty v roce N+1.

9. Unie poskytne Spojenému království na požádání informace týkající se jeho finanční účasti obsažené v informacích souvisejících s rozpočtem, účetnictvím, výkonností a hodnocením, které jsou poskytovány rozpočtovému orgánu Unie a orgánu Unie příslušnému k udělení absolutoria v souvislosti s programy a činnostmi Unie, jichž se Spojené království účastní. Tyto informace se poskytují s náležitým ohledem na pravidla Unie a Spojeného království týkající se důvěrnosti a ochrany údajů a nejsou jimi dotčeny informace, na jejichž obdržení má Spojené království nárok podle kapitoly druhé [Řádné finanční řízení] této části.

10. Veškeré příspěvky Spojeného království nebo platby od Unie i výpočet splatných částek nebo částek, které mají být obdrženy, se uskutečňují v eurech.

11. S výhradou odstavce 5 a odst. 8 druhého pododstavce tohoto článku jsou podrobná prováděcí pravidla k tomuto článku stanovena v příloze UNPRO-1 [Plnění finančních podmínek]. Zvláštní výbor pro účast v programech Unie může přílohu UNPRO-1 měnit.

#### Článek UNPRO.2.1a: Zdánlivé vyloučení ze soutěžního řízení o udělení grantu

1. Pokud se Spojené království domnívá, že určité podmínky stanovené v soutěžním řízení o udělení grantu představují zdánlivé vyloučení subjektů Spojeného království, oznámí to Zvláštnímu výboru pro účast na programech Unie před uplynutím lhůty pro podání žádostí v dotčeném řízení a své oznámení odůvodní. Do tří měsíců od uplynutí lhůty pro podávání žádostí v dotčeném udělovacím řízení Zvláštní výbor pro účast na programech Unie prověří oznámení uvedené v odstavci 1 za předpokladu, že míra účasti subjektů Spojeného království v dotčeném udělovacím řízení je nejméně o 25 % nižší než:

- (a) průměrná míra účasti subjektů Spojeného království v podobných soutěžních udělovacích řízeních, která tuto podmínku neobsahují a byla zahájena do tří let před oznámením, nebo
- (b) v případě, že podobná soutěžní udělovací řízení neexistují, průměrná míra účasti subjektů Spojeného království ve všech soutěžních udělovacích řízeních zahájených v rámci programu nebo případně předchozího programu do tří let před oznámením.

3. Zvláštní výbor pro účast na programech Unie s ohledem na odůvodnění poskytnuté Spojeným královstvím podle odstavce 1 a na skutečnou míru účasti v dotčeném udělovacím řízení rozhodne do konce období uvedeného v odstavci 2, zda došlo ke zdánlivému vyloučení subjektů Spojeného království z dotčeného udělovacího řízení.

4. Pro účely odstavců 2 a 3 se mírou účasti rozumí poměr počtu žádostí podaných subjekty Spojeného království k celkovému počtu žádostí podaných v rámci téhož udělovacího řízení.

#### Článek UNPRO.2.2: Programy, u nichž se uplatní mechanismus automatické opravy

1. Mechanismus automatické opravy se uplatní ve vztahu k těm programům a činnostem Unie nebo jejich částem, u nichž je uplatnění mechanismu automatické opravy stanoveno v protokolu I. Uplatnění tohoto mechanismu automatické opravy může být omezeno na části programu nebo činnosti uvedených v protokolu I, které jsou prováděny prostřednictvím grantů, pro něž jsou pořádány soutěžní výzvy. Podrobná pravidla pro určení částí programu nebo činnosti, u nichž se mechanismus automatické opravy uplatní nebo neuplatní, mohou být stanovena v protokolu I.

2. Výši automatické opravy pro daný program nebo činnost nebo jejich části představuje rozdíl mezi původními částkami právních závazků skutečně přijatých se Spojeným královstvím nebo se subjekty Spojeného království a financovaných z prostředků na závazky za dotčený rok a příslušným operačním příspěvkem uhrazeným Spojeným královstvím po úpravě podle čl. UNPRO.2.1 odst. 8 [Finanční podmínky] s vyloučením podpůrných výdajů, který pokrývá stejné období, je-li tato částka kladná.

3. Jakákoli částka uvedená v odstavci 2 tohoto článku, která za každý ze dvou po sobě jdoucích roků přesáhne 8 % příslušného příspěvku Spojeného království na program po úpravě podle čl. UNPRO.2.1 odst. 8 [Finanční podmínky], je v rámci mechanismu automatické opravy splatná Spojeným královstvím jako dodatečný příspěvek za každý z obou těchto roků.

4. Podrobná pravidla pro stanovení příslušných částek právních závazků podle odstavce 2 tohoto článku, mimo jiné v případě konsorcií, a pro výpočet automatické opravy mohou být stanovena v protokolu I.

#### Článek UNPRO.2.3: Financování v souvislosti s programy prováděnými prostřednictvím finančních nástrojů nebo rozpočtových záruk

1. Pokud se Spojené království účastní programu nebo činnosti Unie nebo jejich částí, které jsou prováděny prostřednictvím finančního nástroje nebo rozpočtové záruky, příspěvek Spojeného království na programy prováděné prostřednictvím finančních nástrojů nebo rozpočtových záruk v rámci rozpočtu Unie, které jsou prováděny podle hlavy X finančního nařízení použitelného na souhrnný rozpočet Unie, se poskytuje ve formě peněz. Částka poskytnutá v penězích zvýší rozpočtovou záruku Unie nebo finanční krytí finančního nástroje.

2. Pokud se Spojené království účastní programu uvedeného v odstavci 1, který provádí skupina Evropské investiční banky, pak v případě, že skupina Evropské investiční banky potřebuje pokrýt ztráty, které nejsou kryty zárukou poskytnutou rozpočtem Unie, uhradí Spojené království skupině Evropské investiční banky procentní část těchto ztrát, která se rovná poměru hrubého domácího produktu Spojeného království v tržních cenách k součtu hrubého domácího produktu členských států, Spojeného království a kterékoli další třetí země, jež se daného programu účastní, v tržních cenách. Hrubý domácí produkt v tržních cenách, který se použije, je posledně známá hodnota hrubého domácího produktu k 1. lednu roku, v němž je splatná platba, stanovená Eurostatem,



jakmile se použije ujednání podle článku UNPRO.5.2 [Spolupráce v oblasti statistiky], a v souladu s pravidly tohoto ujednání. Před použitím tohoto ujednání se HDP Spojeného království určí na základě údajů poskytnutých OECD.

3. V protokolu I se případně dále upřesní postupy pro provádění tohoto článku, zejména ty, jimiž se zajistí, aby Spojené království obdrželo svůj podíl nevyužitých příspěvků na rozpočtové záruky a finanční nástroje.

### *Oddíl 3: Pozastavení a ukončení účasti na programech Unie*

#### Článek UNPRO.3.1: Pozastavení účasti Spojeného království na programu Unie ze strany Unie

1. Unie může jednostranně pozastavit uplatňování protokolu I v souvislosti s jedním nebo více programy nebo činnostmi Unie nebo výjimečně jejich částmi v souladu s tímto článkem, pokud Spojené království neuhradí svůj finanční příspěvek v souladu s oddílem 2 [Pravidla pro financování účasti na programech Unie] této kapitoly nebo pokud Spojené království provede podstatné změny v jedné z následujících podmínek, které existovaly v době, kdy byla účast Spojeného království na programu nebo činnosti nebo výjimečně na jejich části schválena a zařazena do protokolu I, a pokud tyto změny mají závažný dopad na jejich provádění:

- (a) změní se podmínky vstupu do Spojeného království a pobytu ve Spojeném království pro osoby, které se podílejí na provádění těchto programů a činností nebo jejich částí, včetně studentů, výzkumných pracovníků, stážistů nebo dobrovolníků. To nastane zejména v případě, kdy Spojené království zavede do svých vnitrostátních právních předpisů změnu podmínek vstupu těchto osob do Spojeného království a jejich pobytu ve Spojeném království, která vede k diskriminaci mezi členskými státy;
- (b) dojde ke změně finančních nákladů, včetně poplatků, které se vztahují na osoby uvedené v písmenu a) tohoto odstavce v souvislosti s činnostmi, které tyto osoby musí vykonávat za účelem provádění programu;
- (c) změní se podmínky uvedené v čl. UNPRO.1.5 odst. 3 [Podmínky pro účast].

2. Unie oznámí svůj záměr pozastavit účast Spojeného království na dotčeném programu nebo činnosti Zvláštnímu výboru pro účast na programech Unie. Unie určí rozsah pozastavení a řádně jej odůvodní. Pozastavení nabývá účinku 45 dnů ode dne oznámení Uní, pokud Unie své oznámení nestáhne. Referenčním dnem pozastavení pro účely tohoto článku je den, kdy pozastavení nabývá účinku.

Před oznámením a pozastavením a během období pozastavení může Zvláštní výbor pro účast na programech Unie projednat vhodná opatření vedoucí k zamezení nebo zrušení tohoto pozastavení. V případě, že Zvláštní výbor pro účast na programech Unie dospěje k dohodě, která pozastavení ve lhůtě uvedené v prvním pododstavci zabrání, pozastavení účinku nenabude.

V každém případě Zvláštní výbor pro účast na programech Unie během uvedených 45 dnů zasedne, aby záležitost projednal.

3. Počínaje referenčním dnem pozastavení není na Spojené království nahlíženo jako na zemi, která se účastní programu nebo činnosti Unie nebo jejich částí, jichž se pozastavení týká, a zejména již nejsou Spojené království nebo subjekty Spojeného království způsobilé podle podmínek stanovených v článku UNPRO.1.4 [Soulad s pravidly programu] a v protokolu I, pokud jde o udělovací

řízení Unie, která k uvedenému dni ještě nebyla završena. Udělovací řízení se považuje za završené, pokud byly v jeho důsledku přijaty právní závazky.

4. Pozastavením nejsou dotčeny právní závazky přijaté před referenčním dnem pozastavení. Tato dohoda se na tyto právní závazky nadále vztahuje.

5. Jakmile má Spojené království za to, že podmínky účasti jsou opět splněny, oznámí to Unii a za tímto účelem Unii poskytne veškeré relevantní důkazy.

Do 30 dnů od tohoto oznámení Unie záležitosti posoudí a může za tímto účelem Spojené království požádat o předložení dalších důkazů. Doba potřebná k poskytnutí těchto dodatečných důkazů se nezapočítává do celkové lhůty pro posouzení.

Pokud Unie shledá, že podmínky účasti jsou opět splněny, oznámí bezodkladně Zvláštnímu výboru pro účast na programech Unie, že pozastavení ruší. Zrušení nabývá účinku dnem následujícím po dni oznámení.

Pokud Unie shledá, že podmínky účasti stále splněny nejsou, zůstává pozastavení v platnosti.

6. Na Spojené království je znovu nahlíženo jako na zemi, která se účastní dotčeného programu nebo činnosti Unie, a zejména jsou Spojené království a subjekty Spojeného království opět způsobilé podle podmínek stanovených v článku UNPRO.1.4 [Soulad s pravidly programu] a v protokolu I, pokud jde o udělovací řízení Unie v rámci daného programu nebo činnosti Unie, která byla zahájena po dni, kdy zrušení pozastavení nabylo účinku, nebo která byla zahájena před uvedeným dnem, pokud u nich neuplynula lhůta pro podání žádostí.

7. V případě pozastavení účasti Spojeného království na programu nebo činnosti nebo na jejich části se finanční příspěvek Spojeného království splatný během období pozastavení stanoví takto:

- (a) Unie přepočítá operační příspěvek postupem popsáním v čl. UNPRO.2.1 odst. 8 pátém pododstavci písm. a) bodě iii) [Finanční podmínky];
- (b) poplatek za účast se upraví v souladu s úpravou operačního příspěvku.

#### Článek UNPRO.3.2 – Ukončení účasti Spojeného království na programu Unie ze strany Unie

1. Pokud Unie do jednoho roku od referenčního dne stanoveného v čl. UNPRO.3.1 odst. 2 [Pozastavení účasti Spojeného království na programu Unie ze strany Unie] nezruší pozastavení podle článku UNPRO.3.1 [Pozastavení účasti Spojeného království], Unie buď:

- (a) přehodnotí podmínky, za kterých může Spojenému království nabídnout, že mu umožní pokračovat v účasti na dotčených programech nebo činnostech Unie nebo na jejich částech, a tyto podmínky navrhne Zvláštnímu výboru pro účast na programech Unie do 45 dnů od uplynutí jednoletého období pozastavení za účelem změny protokolu I. Pokud Zvláštní výbor pro účast na programech Unie nedospěje k dohodě na těchto opatřeních po dalších 45 dnech, nabude účinku ukončení podle písmena b) toho odstavce, nebo
- (b) jednostranně ukončí uplatňování protokolu I ve vztahu k jednomu nebo více dotčeným programům nebo činnostem Unie nebo jejich částem v souladu s tímto článkem, přičemž zohlední dopad změny uvedené v článku UNPRO.3.1 [Pozastavení účasti Spojeného království] na provádění programu nebo činnosti nebo výjimečně jejich částí nebo na výši neuhrazeného příspěvku.

2. Unie oznámí svůj záměr ukončit účast Spojeného království na jednom nebo více programech nebo činnostech Unie podle odst. 1 písm. b) Zvláštnímu výboru pro účast na programech Unie. Unie určí rozsah ukončení a řádně jej odůvodní. Ukončení nabývá účinku 45 dnů ode dne oznámení Uní, pokud Unie své oznámení nestáhne. Referenčním dnem ukončení pro účely tohoto článku je den, kdy ukončení nabývá účinku.

3. Počínaje referenčním dnem ukončení není na Spojené království nahlíženo jako na zemi, která se účastní programu nebo činnosti Unie, jichž se pozastavení týká, a zejména již nejsou Spojené království nebo subjekty Spojeného království způsobilé podle podmínek stanovených v článku UNPRO.1.4 [Soulad s pravidly programu] a v protokolu I, pokud jde o udělovací řízení Unie, která k uvedenému dni ještě nebyla završena. Udělovací řízení se považuje za završené, pokud byly v jeho důsledku přijaty právní závazky.

4. Ukončením nejsou dotčeny právní závazky přijaté před referenčním dnem pozastavení uvedeným v čl. UNPRO.3.1 odst. 2 [Pozastavení účasti Spojeného království]. Tato dohoda se na tyto právní závazky nadále vztahuje.

5. Pokud je uplatňování protokolu I nebo jeho části ukončeno s ohledem na dotčené programy nebo činnosti nebo výjimečně jejich části:

(a) operační příspěvek pokrývající podpůrné výdaje vztahující se k již přijatým právním závazkům je nadále splatný až do ukončení těchto právních závazků nebo do konce víceletého finančního rámce, v němž byl právní závazek financován;

(b) v následujících letech se nevyplácí žádný příspěvek kromě příspěvku uvedeného v písmenu a) tohoto odstavce.

#### Článek UNPRO.3.3: Ukončení účasti na programu nebo činnosti v případě podstatné změny programů Unie

1. Spojené království může jednostranně ukončit svou účast na programu, činnosti nebo jejich části Unie, které jsou uvedeny v protokolu I, pokud:

(a) základní právní akt tohoto programu nebo činnosti Unie je pozměněn v takovém rozsahu, že se podstatně změní podmínky pro účast Spojeného království nebo subjektů Spojeného království na tomto programu nebo činnosti Unie, zejména v důsledku změny cílů programu nebo činnosti a příslušných akcí, nebo

(b) celková částka prostředků na závazky podle článku UNPRO.2.1 [Finanční podmínky] se zvýší o více než 15 % ve srovnání s původním finančním krytím tohoto programu, činnosti nebo jejich části, kterých se Spojené království účastní, a buď se zvýšil příslušný strop víceletého finančního rámce, nebo se zvýšila částka vnějších příjmů podle čl. UNPRO.2.1 odst. 5 [Finanční podmínky] za celé období účasti nebo

(c) Spojené království nebo subjekty Spojeného království jsou vyloučeny z účasti na části programu nebo činnosti z řádně opodstatněných důvodů a toto vyloučení se týká prostředků na závazky přesahujících 10 % prostředků na závazky v rozpočtu Unie přijatém s konečnou platností na rok N pro tento program nebo činnost.

2. Za tímto účelem oznámí Spojené království svůj záměr vypovědět protokol I v souvislosti s dotčeným programem nebo činností Unie Zvláštnímu výboru pro účast na programech Unie

nejpozději 60 dnů po zveřejnění změny nebo přijatého ročního rozpočtu nebo jeho změny v Úředním věstníku Evropské unie. Spojené království vysvětlí, proč se domnívá, že daná změna podstatně mění podmínky účasti. Do 45 dnů od obdržení oznámení zasedne Zvláštní výbor pro účast na programech Unie, aby záležitost projednal.

3. Vypovězení nabývá účinku 45 dnů ode dne oznámení Spojeným královstvím, pokud Spojené království své oznámení nestáhne. Referenčním dnem pro účely tohoto článku je den, kdy vypovězení nabývá účinku.

4. Počínaje referenčním dnem není na Spojené království nahlíženo jako na zemi, která se účastní programu nebo činnosti Unie, jichž se ukončení týká, a zejména již nejsou Spojené království nebo subjekty Spojeného království způsobilé podle podmínek stanovených v článku UNPRO.1.4 [Soulad s pravidly programu] a v protokolu I, pokud jde o udělovací řízení Unie, která k uvedenému dni ještě nebyla završena. Udělovací řízení se považuje za završené, pokud byly v jeho důsledku přijaty právní závazky.

5. Ukončením nejsou dotčeny právní závazky přijaté před referenčním dnem. Tato dohoda se na tyto právní závazky nadále vztahuje.

6. V případě ukončení podle tohoto článku v souvislosti s dotčenými programy nebo činnostmi:

(a) operační příspěvek pokrývající podpůrné výdaje vztahující se k již přijatým právním závazkům je nadále splatný až do ukončení těchto právních závazků nebo do konce víceletého finančního rámce, v němž byl právní závazek financován;

(b) Unie přepočítá operační příspěvek za rok, v němž k ukončení dojde, postupem popsaným v čl. UNPRO.2.1 odst. 8 pátém pododstavci písm. a) bodě iii) [Finanční podmínky]. V následujících letech se nevyplácí žádný příspěvek kromě příspěvku uvedeného v písmenu a) tohoto článku.

(c) poplatek za účast se upraví v souladu s úpravou operačního příspěvku.

#### *Oddíl 4: Přezkum výkonnosti a přezkum navýšení finančních prostředků*

##### Článek UNPRO.3.4: Přezkum výkonnosti

1. Postup pro přezkum výkonnosti se použije v souladu s podmínkami stanovenými v tomto článku ve vztahu k částem programu nebo činnosti Unie, u nichž se uplatní mechanismus opravy podle článku UNPRO.2.2 [Programy, u nichž se uplatní mechanismus automatické opravy].

2. Spojené království může požádat Zvláštní výbor pro účast na programech Unie, aby postup pro přezkum výkonnosti zahájil, pokud je částka vypočtená metodou stanovenou v čl. UNPRO.2.2 odst. 2 [Programy, u nichž se uplatní mechanismus automatické opravy] záporná a pokud je tato částka vyšší než 12 % příslušných příspěvků Spojeného království na program nebo činnost po úpravě podle čl. UNPRO.2.1 odst. 8 [Finanční podmínky].

3. Zvláštní výbor pro účast na programech Unie do tří měsíců ode dne podání žádosti uvedené v odstavci 2 provede analýzu příslušných údajů týkajících se výkonnosti a přijme zprávu navrhuující vhodná opatření k řešení otázek souvisejících s výkonností.

Opatření uvedená v prvním pododstavci se uplatňují po dobu dvanácti měsíců od přijetí zprávy. Po uplatnění těchto opatření se údaje o výkonnosti za dotčené období použijí k výpočtu rozdílu mezi původními částkami splatnými v rámci právních závazků, které byly skutečně přijaty se Spojeným

královstvím nebo se subjekty Spojeného království během daného kalendářního roku, a příslušným operačním příspěvkem, který Spojené království uhradilo za tentýž rok.

Je-li rozdíl uvedený ve druhém pododstavci záporný a přesahuje-li 16 % příslušného operačního příspěvku, může Spojené království:

- (a) oznámit záměr ukončit svou účast na dotčeném programu Unie nebo na části programu s výpovědní lhůtou 45 dnů před zamýšleným dnem ukončení, přičemž svou účast může ukončit v souladu s čl. UNPRO.3.3 odst. 3 až 6 [Ukončení účasti na programu v případě podstatné změny programů Unie], nebo
- (b) požádat Zvláštní výbor pro účast na programech Unie, aby přijal další opatření k řešení nedostatečné výkonnosti, mimo jiné přizpůsobením účasti Spojeného království na dotčeném programu Unie a úpravou budoucích finančních příspěvků Spojeného království na tento program.

#### Článek UNPRO.3.5: Přezkum navýšení finančních prostředků

1. Spojené království může Zvláštnímu výboru pro účast na programech Unie oznámit, že nesouhlasí s výší svého příspěvku na program nebo činnost Unie, pokud se celková částka prostředků na závazky podle článku UNPRO.2.1 [Finanční podmínky] zvýší o více než 5 % ve srovnání s původním finančním krytím na daný program nebo činnost Unie a buď se zvýšil příslušný strop, nebo se zvýšila částka vnějších příjmů podle čl. UNPRO.2.1 odst. 5 [Finanční podmínky] za celé období účasti.

2. Oznámení uvedené v odstavci 1 je učiněno do 60 dnů ode dne zveřejnění přijatého ročního rozpočtu nebo jeho změny v Úředním věstníku Evropské unie. Tímto oznámením není dotčena povinnost Spojeného království uhradit svůj příspěvek ani uplatňování mechanismu úprav podle čl. UNPRO.2.1 odst. 8 [Finanční podmínky].

3. Zvláštní výbor pro účast na programech Unie vypracuje do tří měsíců ode dne oznámení podle odstavce 2 tohoto článku zprávu, v níž navrhne a rozhodne o přijetí vhodných opatření. Tato opatření mohou zahrnovat omezení účasti Spojeného království a subjektů Spojeného království na určité druhy akcí nebo udělovacích řízení nebo případně změnu protokolu I. S omezením účasti Spojeného království se bude pro účely mechanismu úprav uvedeného v čl. UNPRO.2.1 odst. 8. [Finanční podmínky] zacházet jako s vyloučením.

4. Jsou-li splněny podmínky uvedené v čl. UNPRO.3.3 odst. 1 písm. b) [Ukončení účasti na programu v případě podstatné změny programu Unie], může Spojené království ukončit svou účast na programu Unie uvedeném v protokolu I v souladu s čl. UNPRO.3.3 odst. 2 až 6 [Ukončení účasti na programu v případě podstatné změny programu Unie].

## Kapitola 2: Řádné finanční řízení

### Článek UNPRO.4.X-1: Oblast působnosti

Tato kapitola se použije ve vztahu k programům a činnostem Unie a službám v rámci programů Unie uvedeným v protokolech I a II.

#### *Oddíl 1: Ochrana finančních zájmů a zpětné získávání prostředků*

#### Článek UNPRO.4.X: Výkon činnosti za účelem řádného finančního řízení

Pro účely uplatňování této kapitoly orgány Spojeného království a Unie uvedené v této kapitole úzce spolupracují v souladu se svými příslušnými právními a správními předpisy.

Při výkonu svých povinností na území Spojeného království jednají zástupci a vyšetřovací orgány Unie způsobem, který je v souladu s právem Spojeného království.

##### Článek UNPRO.4.1: Přezkumy a audity

1. Unie má právo v souladu s příslušnými dohodami o poskytnutí finančních prostředků nebo smlouvami a v souladu s použitelnými akty jednoho nebo více orgánů Unie provádět technické, vědecké, finanční nebo jiné přezkumy a audity v prostorách jakékoli fyzické osoby s pobytem ve Spojeném království nebo právního subjektu usazeného ve Spojeném království, které jsou příjemci finančních prostředků Unie, jakož i jakékoli třetí strany podílející se na vynakládání finančních prostředků Unie, která má pobyt nebo je usazena ve Spojeném království. Tyto přezkumy a audity mohou provádět zástupci orgánů a institucí Unie, zejména Evropské komise a Evropského účetního dvora, nebo jiné osoby pověřené Evropskou komisí v souladu s právem Unie.

2. Zástupci orgánů a institucí Unie, zejména zástupci Evropské komise a Evropského účetního dvora, jakož i ostatní osoby pověřené Evropskou komisí mají odpovídající přístup na místa, k pracím a dokladům (v elektronické i tištěné podobě) a ke všem informacím potřebným k provádění těchto přezkumů a auditů uvedených v odstavci 1. Tento přístup zahrnuje právo na získání tištěných nebo elektronických kopií veškerých dokladů nebo obsahu veškerých nosičů dat v držení fyzických nebo právnických osob či třetích stran, u kterých se audit provádí, jakož i výpisů z těchto dokladů nebo z obsahu těchto nosičů dat.

3. Spojené království neupírá zástupcům a jiným osobám uvedeným v odstavci 2 při výkonu jejich povinností uvedených v tomto článku právo na vstup do Spojeného království a na přístup do prostor osob, u kterých se audit provádí, ani jim v tomto ohledu neklade žádné překážky.

4. Bez ohledu na pozastavení nebo ukončení účasti Spojeného království na programu nebo činnosti, pozastavení části nebo všech ustanovení této části nebo protokolu I nebo ukončení této dohody mohou být přezkumy a audity prováděny rovněž po dni nabytí účinku příslušného pozastavení nebo ukončení za podmínek stanovených v použitelných aktech jednoho nebo více orgánů Unie a v souladu s příslušnými dohodami o poskytnutí finančních prostředků nebo smlouvami v souvislosti s jakýmkoli právním závazkem k plnění rozpočtu Unie, který Evropská unie uzavřela přede dnem nabytí účinku příslušného pozastavení nebo ukončení.

##### Článek UNPRO.4.2: Boj proti nesrovnalostem, podvodům a jiným trestným činům poškozujícím nebo ohrožujícím finanční zájmy Unie

1. Evropská komise a Evropský úřad pro boj proti podvodům (OLAF) jsou oprávněny provádět na území Spojeného království správní vyšetřování, včetně kontrol a inspekcí na místě. Evropská komise a OLAF jednají v souladu s akty Unie, které tyto kontroly, inspekce a vyšetřování upravují.

2. Příslušné orgány Spojeného království informují v přiměřené lhůtě Evropskou komisi nebo OLAF o všech skutečnostech nebo podezřeních, které v souvislosti s nesrovnalostí, podvodem nebo jinou protiprávní činností poškozující nebo ohrožující finanční zájmy Unie zjistily.

3. Kontroly a inspekce na místě mohou být prováděny v prostorách jakékoli fyzické osoby s pobytem ve Spojeném království nebo právního subjektu usazeného ve Spojeném království, které

jsou příjemci finančních prostředků Unie na základě dohody o poskytnutí finančních prostředků nebo smlouvy, jakož i v prostorách jakékoli třetí strany podílející se na vynakládání těchto finančních prostředků Unie, která má pobyt nebo je usazena ve Spojeném království. Tyto kontroly a inspekce připravují a provádějí Evropská komise nebo OLAF v úzké spolupráci s příslušným orgánem Spojeného království, který Spojené království určí. Takto určený orgán je s přiměřeným předstihem před těmito kontrolami a inspekcemi informován o jejich předmětu, účelu a právním základě, aby mohl poskytnout součinnost. Za tímto účelem se kontrol a inspekcí na místě mohou účastnit úředníci příslušných orgánů Spojeného království.

4. Zástupci Evropské komise a úřadu OLAF mají přístup ke všem informacím a dokumentaci (v elektronické i tištěné podobě), které se vztahují k operacím uvedeným v odstavci 3 a které jsou nezbytné pro řádný průběh kontrol a inspekcí na místě. Zástupci Komise a úřadu OLAF zejména mohou požívat kopie příslušných dokumentů.

5. Evropská komise nebo OLAF a příslušné orgány Spojeného království v jednotlivých případech rozhodnou, zda kontroly a inspekce na místě provedou společně, včetně případů, kdy jsou k vedení vyšetřování příslušné obě strany.

6. Pokud osoba, subjekt nebo jiná třetí strana, která podléhá kontrole nebo inspekci na místě, této kontrole nebo inspekci na místě brání, poskytnou orgány Spojeného království v souladu s vnitrostátními pravidly a předpisy Evropské komisi nebo úřadu OLAF součinnost v rozsahu, který je ke splnění jejich povinnosti provést kontrolu nebo inspekci na místě nezbytný. Tato součinnost zahrnuje přijetí vhodných preventivních opatření podle vnitrostátního práva, včetně opatření za účelem zajištění důkazů.

7. Evropská komise nebo OLAF informují o výsledku těchto kontrol a inspekcí příslušné orgány Spojeného království. Evropská komise nebo OLAF zejména příslušnému orgánu Spojeného království co nejdříve podají zprávu o veškerých skutečnostech nebo podezřeních v souvislosti s nesrovnalostí, kterou v průběhu kontroly nebo inspekce na místě zjistily.

8. Aniž je dotčeno uplatňování práva Spojeného království, může Evropská komise uložit právníkům nebo fyzickým osobám účastnícím se provádění programu nebo činnosti správní opatření a sankce v souladu s právními předpisy Unie.

9. Pro účely řádného provádění tohoto článku si Evropská komise nebo OLAF a příslušné orgány Spojeného království pravidelně vyměňují informace a na žádost jedné ze stran této dohody se vzájemně radí, pokud to právní předpisy Unie nebo právo Spojeného království nezakazují.

10. V zájmu usnadnění účinné spolupráce a výměny informací s úřadem OLAF určí Spojené království kontaktní místo.

11. Výměna informací mezi Evropskou komisí nebo úřadem OLAF a příslušnými orgány Spojeného království probíhá v souladu s platnými požadavky na zachování důvěrnosti. Osobní údaje zahrnuté do výměny informací jsou chráněny v souladu s použitelnými pravidly.

12. Aniž je dotčena použitelnost článku LAW.MUTAS.114 [Definice příslušného orgánu], platí, že pokud státní příslušník Spojeného království nebo fyzické osoby s pobytem ve Spojeném království či právníké osoby usazené ve Spojeném království, které jsou příjemci finančních prostředků Unie v rámci programů a činností Unie uvedených v protokolu I, ať už přímými, nebo nepřímými, včetně případů, kdy jsou ve spojení s jakoukoli třetí stranou podílející se na vynakládání těchto finančních prostředků Unie, orgány Spojeného království spolupracují s orgány Unie nebo orgány členských států Unie příslušnými pro vyšetřování a trestní stíhání pachatelů a spolupachatelů trestných činů,

keré v souvislosti s těmito finančními prostředky poškozují nebo ohrožují finanční zájmy Unie, a pro jejich postavení před soud v souladu s platnými právními předpisy a mezinárodními nástroji tak, aby tyto orgány mohly plnit své povinnosti.

Článek UNPRO.4.3: Změny článků UNPRO.0.1, UNPRO.4.X-1, UNPRO.4.1 [Přezkumy a audity] a UNPRO.4.2 [Boj proti nesrovnalostem, podvodům a jiným trestným činům poškozujícím nebo ohrožujícím finanční zájmy Evropské unie]

Zvláštní výbor pro účast na programech Unie může měnit články UNPRO.4.1 [Přezkumy a audity] a UNPRO.4.2 [Boj proti nesrovnalostem, podvodům a jiným trestným činům poškozujícím nebo ohrožujícím finanční zájmy Evropské unie], zejména za účelem zohlednění změn aktů jednoho nebo více orgánů Unie.

Zvláštní výbor pro účast na programech Unie může změnit článek UNPRO.0.1 [Oblast působnosti] a článek UNPRO.4.X-1 [Oblast působnosti] za účelem rozšíření působnosti kapitoly druhé na další programy, činnosti a služby Unie.

Článek UNPRO.4.4: Zpětné získávání prostředků a výkon rozhodnutí

1. Rozhodnutí přijatá Evropskou komisí, která jiným právníckým nebo fyzickým osobám než státům ukládají v souvislosti s jakýmkoli nároky vyplývajícími z programů, činností, akcí nebo projektů Unie peněžitý závazek, jsou vykonatelná ve Spojeném království. Doložku vykonatelnosti připojí po přezkoumání rozhodnutí, omezeném jen na ověření jeho pravosti, vnitrostátní orgán, který za tímto účelem Spojené království určí. Spojené království svůj určený vnitrostátní orgán oznámí Komisi a Soudnímu dvoru Evropské unie. V souladu s článkem UNPRO.5.1 [Komunikace a výměna informací] je Evropská komise oprávněna oznamovat tato vykonatelná rozhodnutí přímo dotčeným fyzickým osobám s bydlištěm ve Spojeném království nebo právním subjektům tamtéž usazeným. Výkon těchto rozhodnutí je prováděn v souladu s právem Spojeného království.

2. Rozsudky a usnesení Soudního dvora Evropské unie vydané na základě rozhodčí doložky obsažené ve smlouvě nebo dohodě ve vztahu k programům nebo činnostem Unie nebo jejich částem podle protokolu I jsou vykonatelné ve Spojeném království stejným způsobem jako rozhodnutí Evropské komise uvedená v odstavci 1 tohoto článku.

3. Soudní dvůr Evropské unie má pravomoc přezkoumat zákonnost rozhodnutí Komise uvedených v odstavci 1 a pozastavit výkon těchto rozhodnutí. Přezkum stížností zpochybňujících řádné provádění výkonu rozhodnutí však spadá do pravomoci soudů Spojeného království.

## *Oddíl 2: Další pravidla provádění programů Unie*

Článek UNPRO.5.1: Komunikace a výměna informací

Orgány a instituce Unie, které se podílejí na provádění programů nebo činností Unie nebo na kontrolách těchto programů nebo činností, jsou oprávněny komunikovat přímo, mimo jiné prostřednictvím systémů elektronické výměny, s jakoukoli fyzickou osobou s pobytem ve Spojeném království nebo s právním subjektem usazeným ve Spojeném království, které jsou příjemci finančních prostředků Unie, jakož i s jakoukoli třetí stranou podílející se na vynakládání finančních prostředků Unie, která má pobyt nebo je usazena ve Spojeném království. Tyto osoby, subjekty a třetí strany mohou orgánům a institucím Unie přímo předkládat veškeré relevantní informace a dokumentaci, které jsou povinny předložit na základě právních předpisů Unie vztahujících se na daný program nebo činnost Unie nebo na základě smluv nebo dohod o poskytnutí finančních prostředků uzavřených za účelem provádění tohoto programu nebo činnosti.



## Článek UNPRO.5.2: Spolupráce v oblasti statistiky

EUROSTAT a Statistický úřad Spojeného království mohou zavést ujednání, které jim umožní spolupracovat v příslušných statistických záležitostech a obsahuje ustanovení, že Eurostat se souhlasem Statistického úřadu Spojeného království poskytuje pro účely této části statistické údaje o Spojeném království, které zahrnují zejména údaje o HDP Spojeného království.

### Kapitola 3: Přístup Spojeného království ke službám v rámci programů Unie

#### Článek UNPRO.6: Pravidla pro přístup ke službám

1. Pokud se Spojené království neúčastní programu nebo činnosti Unie v souladu s kapitolou 1 [Účast Spojeného království na programech Unie] této části, může přesto mít přístup ke službám poskytovaným v rámci programů a činností Unie za podmínek stanovených v této dohodě, základních právních aktech a jakýchkoli jiných pravidlech týkajících se provádění programů a činností Unie.
2. V protokolu II [Přístup Spojeného království ke službám zavedeným v rámci určitých programů a činností] jsou případně:
  - (a) určeny služby v rámci programů a činností Unie, k nimž mají Spojené království a subjekty Spojeného království přístup;
  - (b) stanoveny zvláštní podmínky pro přístup Spojeného království a subjektů Spojeného království. Tyto podmínky jsou v souladu s podmínkami stanovenými v této dohodě a v základních právních aktech;
  - (c) případně stanoveny finanční nebo věcný příspěvek Spojeného království na službu poskytovanou v rámci těchto programů a činností Unie.
3. Protokol II přijme Zvláštní výbor pro účast v programech Unie a může jej měnit.
4. Spojené království a veřejní a soukromí vlastníci a provozovatelé celistvých kosmických objektů působící ve Spojeném království nebo z něj, mají přístup ke službám poskytovaným podle čl. 5 odst. 1 rozhodnutí č. 541/2014 v souladu s čl. 5 odst. 2 tohoto rozhodnutí, do okamžiku zahrnutí do protokolu II ustanovení o obdobném přístupu, nebo do 31. prosince 2021.

### Kapitola 4: [Přezkumy]

#### Článek UNPRO.7: [Ustanovení o přezkumu]

Čtyři roky od začátku uplatňování protokolů I a II přezkoumá Zvláštní výbor pro účast na programech Unie stav jejich provádění na základě údajů týkajících se účasti subjektů Spojeného království na nepřímých a přímých akcích v rámci programu, částí programu, činností a služeb, na něž se protokoly I a II vztahují.

Na žádost kterékoli ze stran projedná Zvláštní výbor pro účast na programech Unie změny nebo navrhované změny, které mají vliv na podmínky účasti Spojeného království na některém z programů nebo některé z částí programů, činností a služeb uvedených v protokolech I a II, a v případě potřeby může navrhnout vhodná opatření v oblasti působnosti této dohody.

### Kapitola 5: Poplatek za účast v letech 2021 až 2026

#### Článek UNPRO.8: Poplatek za účast v letech 2021 až 2026

Poplatek za účast uvedený v čl. UNPRO.2.1 odst. 4 [Finanční podmínky] má v letech 2021 až 2026 tuto hodnotu:

- v roce 2021: 0,5 %;
- v roce 2022: 1 %;
- v roce 2023: 1,5 %;
- v roce 2024: 2 %;
- v roce 2025: 2,5 %;
- v roce 2026: 3 %.

## ČÁST ŠESTÁ: ŘEŠENÍ SPORŮ A HORIZONTÁLNÍ USTANOVENÍ

### HLAVA I: ŘEŠENÍ SPORŮ

#### Kapitola 1: Obecná ustanovení

##### Článek INST.9: Cíl

Cílem této hlavy je zavést účinný a účelný mechanismus pro předcházení a urovnávání sporů mezi stranami ohledně výkladu a uplatňování této dohody a doplňujících dohod a urovnávat je za účelem dosažení pokud možno oboustranně přijatelného řešení.

##### Článek INST.10: Oblast působnosti

1. Tato hlava se použije, s výhradou odstavců 2, 3, 4 a 5, na spory mezi stranami ohledně výkladu a uplatňování ustanovení této dohody nebo jakékoli doplňující dohody (dále jen „zahrnutá ustanovení“).
2. Zahrnutými ustanovení jsou všechna ustanovení této dohody a jakékoli doplňující dohody s výjimkou:
  - (a) části druhé dílu prvního hlavy I čl. GOODS.17 [Obchodní opravné prostředky] odst. 1 až 6 a článku GOODS.21 [Kulturní majetek];
  - (b) přílohy TBT-X [Léčivé přípravky];
  - (c) části druhé dílu prvního hlavy VII [Malé a střední podniky];
  - (d) části druhé dílu prvního hlavy X [Dobré regulační postupy a spolupráce v oblasti regulace];
  - (e) kapitoly 1 [Obecná ustanovení] čl. LPFS.1.1 [Zásady a cíle] odst. 1, 2 a 4 a čl. LPFS.1.2 [Právo na regulaci, přístup předběžné opatrnosti a vědecké a technické informace] odst. 1 a 3, kapitoly 2 [Politika hospodářské soutěže] a kapitoly 3 [Kontrola dotací] článku LPFS.3.9 [Nezávislý orgán nebo subjekt a spolupráce] a LPFS.3.10 [Soudy a tribunály]; části dvě dílu prvního hlavy XI [Rovné podmínky pro otevřenou a spravedlivou hospodářskou soutěž a udržitelný rozvoj] kapitoly 5 [Daně] a kapitoly 9 [Horizontální a institucionální ustanovení] čl. LPFS.9.4 [Obnovení rovnováhy] odst. 4 až 9;
  - (f) části třetí [Spolupráce v oblasti prosazování práva a justiční spolupráce v trestních věcech], včetně případů, kdy se uplatňují na situace, které se řídí jinými ustanoveními této dohody;
  - (g) části čtvrté [Tematická spolupráce];
  - (h) části šesté [Řešení sporů a horizontální ustanovení] hlavy II [Základ spolupráce];
  - (i) části sedmé článku FINPROV.10A [Přechodné ustanovení o předávání osobních údajů do Spojeného království] a
  - (j) Dohody o bezpečnostních postupech pro výměnu a ochranu utajovaných informací.
3. Rada partnerství může být projednána stranou za účelem vyřešení sporu, pokud jde o povinnosti vyplývající z ustanovení uvedených v odstavci 2.

4. Na ustanovení uvedená v odstavci 2 se použije článek INST.11 [Výlučnost].
5. Odchylně od odstavců 1 a 2 se tato hlava nepoužije na spory týkající se výkladu a uplatňování ustanovení Protokolu o koordinaci sociálního zabezpečení nebo jeho příloh v jednotlivých případech.]

#### Článek INST.11: Výlučnost

Strany se zavazují, že nebudou vzájemný spor ohledně výkladu nebo uplatňování ustanovení této dohody nebo jakékoli doplňující dohody předkládat jinému mechanismu řešení, než je mechanismus stanovený v této dohodě.

#### Článek INST.12: Volba fóra v případě v podstatě rovnocenné povinnosti podle jiné mezinárodní dohody

1. Vznikne-li spor o opatření, které údajně porušuje povinnost podle této dohody nebo jakékoli doplňující dohody a v podstatě rovnocennou povinnost podle jiné mezinárodní dohody, jejímiž stranami jsou obě strany, včetně Dohody o WTO, strana, která usiluje o nápravu, vybírá fórum, v jehož rámci se má spor urovnat.
2. Jakmile strana vybrala fórum a zahájila postupy řešení sporů buď podle této hlavy, nebo podle jiné mezinárodní dohody, nesmí ve vztahu ke konkrétnímu opatření uvedenému v odstavci 1 zahájit takové postupy podle jiné mezinárodní dohody, ledaže by fórum vybrané jako první z procesních nebo jurisdikčních důvodů nečinilo žádná zjištění.
3. Pro účely tohoto článku:
  - (a) postupy řešení sporu podle této hlavy se považují za zahájené žádostí strany o ustavení rozhodčího tribunálu podle článku INST.14 [Rozhodčí řízení];
  - (b) postupy řešení sporů podle Dohody o WTO se považují za zahájené žádostí strany o ustavení tribunálu podle článku 6 Ujednání WTO o pravidlech a řízení při řešení sporů; a
  - (c) postupy řešení sporů podle jakékoli jiné dohody se považují za zahájené, pokud byly zahájeny v souladu s příslušnými ustanoveními dané dohody.
4. Aniž je dotčen odstavec 2, žádné ustanovení této dohody nebo jakékoli doplňující dohody nebrání straně v pozastavení povinností schválených Orgánem WTO pro řešení sporů nebo povolených v rámci postupů pro řešení sporů podle jiné mezinárodní dohody, jejímiž stranami jsou smluvní strany. Dohoda o WTO ani žádná jiná mezinárodní dohoda mezi stranami se nepoužijí s cílem zabránit kterékoli straně v pozastavení povinností podle této hlavy.

#### Kapitola 2: Postup

#### Článek INST.13: Konzultace

1. Jestliže se strana (dále jen „žalující strana“) domnívá, že druhá strana (dále jen „žalovaná strana“) porušila povinnost podle této dohody nebo jakékoli doplňující dohody, usilují strany o vyřešení této záležitosti prostřednictvím konzultací v dobré víře s cílem dosáhnout oboustranně přijatelného řešení.

2. Žalující strana může o konzultace požádat prostřednictvím písemné žádosti doručené žalované straně. Žalující strana ve své písemné žádosti uvede její důvody, včetně určení sporných opatření a právního základu žádosti, a příslušná ustanovení, která považuje za použitelná.

3. Žalovaná strana odpoví na žádost neprodleně a v každém případě nejpozději do 10 dnů ode dne jejího doručení. Konzultace se konají ve lhůtě 30 dnů ode dne doručení žádosti osobně nebo prostřednictvím jakýchkoli jiných komunikačních prostředků, na nichž se strany dohodnou. Pokud se konzultace konají osobně, konají se na území žalované strany, nedohodnou-li se strany jinak.

4. Konzultace se považují za ukončené do 30 dnů ode dne doručení žádosti, pokud se strany nedohodnou, že budou v konzultacích pokračovat.

5. Konzultace o naléhavých otázkách, včetně těch, které se týkají zboží podléhajícího rychlé zkáze nebo sezónního zboží či služeb, se uskuteční do 20 dnů ode dne doručení žádosti. Konzultace se považují za ukončené do uvedených 20 dnů, pokud se strany nedohodnou, že budou v konzultacích pokračovat.

6. Každá strana poskytne dostatečné věcné informace, aby umožnila úplné posouzení dotčeného opatření, včetně posouzení toho, jak by toto opatření mohlo ovlivnit uplatňování této dohody nebo jakékoli doplňující dohody. Každá ze stran bude usilovat o to, aby se konzultací zúčastnili pracovníci jejich příslušných vládních orgánů s odbornými znalostmi v záležitosti, která je předmětem konzultací.

7. V případě sporů týkajících se jiné oblasti než části druhé dílu prvního hlav I až VII, hlavy VIII kapitoly 4 [Energetické zboží a suroviny] a hlav IX až XII nebo části druhé dílu šestého se na žádost žalující strany konají konzultace uvedené v odstavci 3 tohoto článku v rámci specializovaného výboru nebo Rady partnerství. Specializovaný výbor může kdykoli rozhodnout o postoupení této záležitosti Radě partnerství. Rada partnerství se může této záležitosti rovněž chopit z vlastní iniciativy. Specializovaný výbor nebo případně Rada partnerství mohou spor vyřešit rozhodnutím. Použijí se lhůty uvedené v odstavci 3 tohoto článku. Místo konání zasedání se řídí jednacím řádem specializovaného výboru nebo případně Rady partnerství.

8. Konzultace a zejména veškeré informace označené za důvěrné a stanoviska přijatá stranami během nich, jsou důvěrné a nejsou jimi dotčena práva žádné ze stran v jakémkoli dalším řízení.

#### Článek INST.14: Rozhodčí řízení

1. Žalující strana může požádat o ustavení rozhodčího tribunálu, pokud:

- (a) žalovaná strana neodpoví na žádost o konzultace do 10 dnů ode dne doručení žádosti;
- (b) konzultace se neuskuteční ve lhůtách uvedených v čl. INST.13 [Konzultace] odst. 3, 4 nebo 5;
- (c) se strany na konzultacích nedohodnou nebo
- (d) konzultace byly uzavřeny, aniž by bylo dosaženo oboustranně přijatelného řešení.

2. Žádost o ustavení rozhodčího tribunálu se podává formou písemné žádosti doručené žalované straně. Žalující strana musí v žádosti výslovně uvést sporné opatření a vysvětlit, jakým

způsobem toto opatření porušuje zahrnuté ustanovení, a to způsobem postačujícím k jasnému stanovení právního základu stížnosti.

#### Článek INST.15: Ustavení rozhodčího tribunálu

1. Rozhodčí tribunál se skládá ze tří rozhodců.
2. Nejpozději 10 dnů ode dne doručení žádosti o ustavení rozhodčího tribunálu se strany poradí s cílem dohodnout se na jeho složení.
3. Nedohodnou-li se strany na složení rozhodčího tribunálu ve lhůtě stanovené v odstavci 2, každá strana nejpozději do pěti dnů od uplynutí lhůty stanovené v odstavci 2 tohoto článku jmenuje jednoho rozhodce ze svého dílčího seznamu sestaveného podle článku INST.27 [Seznamy rozhodců] Nejmenuje-li některá strana rozhodce ze svého dílčího seznamu v této lhůtě, spolupředseda Rady partnerství žalující strany vybere losem nejpozději do pěti dnů od uplynutí dané lhůty rozhodce z dílčího seznamu strany, která rozhodce nejmenovala. Spolupředseda Rady partnerství žalující strany může tímto výběrem pověřit losem rozhodce.
4. Nedohodnou-li se strany na předsedovi rozhodčího tribunálu ve lhůtě stanovené v odstavci 2 tohoto článku, vybere spolupředseda Rady partnerství žalující strany nejpozději pět dnů po uplynutí této lhůty předsedu rozhodčího tribunálu losem z dílčího seznamu předsedů sestaveného podle článku INST.27 [Seznamy rozhodců]. Spolupředseda Rady partnerství žalující strany může tímto výběrem pověřit losem předsedy rozhodčího tribunálu.
5. Pokud v době výběru podle odstavce 3 nebo 4 tohoto článku není sestaven žádný ze seznamů uvedených v článku INST.27 [Seznamy rozhodců] nebo tyto seznamy neobsahují dostatečný počet jmen, vyberou se rozhodci losem z řad osob, které byly formálně navrženy jednou stranou nebo oběma stranami v souladu s přílohou INST-X [Jednací řád].
6. Za den ustavení rozhodčího tribunálu se považuje den, kdy poslední z tří rozhodců oznámí stranám, že přijal své jmenování v souladu s přílohou INST-X [Jednací řád].

#### Článek INST.16: Požadavky na rozhodce

1. Všichni rozhodci:
  - (a) prokázali odborné znalosti v oblasti práva a mezinárodního obchodu, včetně zvláštních záležitostí, na něž se vztahuje [část druhá díl první [Obchod] hlavy I až VII, hlava VIII kapitola čtvrtá [Energetika a suroviny] a hlavy IX až XII] nebo část druhá díl šestý [Ostatní ustanovení], nebo v oblasti právních a jakýchkoli jiných záležitostí, na něž se vztahuje tato dohoda nebo jakákoli doplňující dohoda, a v případě předsedy mají rovněž zkušenosti s postupy řešení sporů;
  - (b) nesmí být spojeni s žádnou ze stran nebo jednat podle jejích pokynů;
  - (c) musí zastávat svou funkci jako soukromé osoby a nesmí jednat podle pokynů žádné organizace nebo vlády, pokud jde o záležitosti týkající se sporu, a
  - (d) dodržují přílohu INST-X [Kodex chování].]

2. Všichni rozhodci jsou osoby, které poskytují veškeré záruky nezávislosti a splňují požadavky nezbytné k výkonu nejvyšších soudních funkcí v jejich zemích nebo jsou obecně uznávanými znalci práva.
3. S ohledem na předmět konkrétního sporu se strany mohou dohodnout, že se odchýlí od požadavků uvedených v odst. 1 písm. a).

#### Článek INST.17: Funkce rozhodčího tribunálu

Rozhodčí tribunál:

- (a) objektivně posoudí předloženou záležitost včetně objektivního posouzení skutkových okolností daného případu a toho, zda jsou použitelná zahrnutá ustanovení a zda jsou s nimi slučitelná sporná opatření;
- (b) ve svých rozhodnutích uvede skutková a právní zjištění a odůvodnění všech zjištění a
- (c) měl by pravidelně vést se stranami konzultace a poskytovat jim vhodné příležitosti, aby mohly dosáhnout vzájemně přijatelného řešení.

#### Článek INST.18: Mandát

1. Nedohodnou-li se strany nejpozději do pěti dnů ode dne ustavení rozhodčího tribunálu jinak, je mandátem rozhodčího tribunálu:

*„s ohledem na příslušná zahrnutá ustanovení této dohody nebo doplňující dohody přezkoumat záležitost uvedenou v žádosti o ustavení rozhodčího tribunálu, rozhodnout o souladu sporného opatření s ustanoveními uvedenými v článku INST.10 [Oblast působnosti] a vydat rozhodnutí v souladu s článkem INST.20 [Rozhodnutí rozhodčího tribunálu]“.*

2. Dohodnou-li se strany na jiném mandátu, než který je uveden v odstavci 1, oznámí dohodnutý mandát rozhodčímu tribunálu ve lhůtě uvedené v odstavci 1.

#### Článek INST.19: Zrychlené řízení

1. Pokud o to některá ze stran požádá, rozhodčí tribunál nejpozději do 10 dnů ode dne svého ustavení rozhodne, zda se daný případ týká naléhavých záležitostí.
2. V naléhavých případech se použitelné lhůty stanovené v článku INST.20 [Rozhodnutí rozhodčího tribunálu] zkrátí na polovinu.

#### Článek INST.20: Rozhodnutí rozhodčího tribunálu

1. Rozhodčí tribunál vydá stranám průběžnou zprávu do 100 dnů ode dne svého ustavení. Pokud rozhodčí tribunál usoudí, že tuto lhůtu nelze dodržet, vyrozumí o tom jeho předseda písemně strany s uvedením důvodů zpoždění a dne předpokládaného vydání průběžné zprávy. Rozhodčí tribunál za žádných okolností nevydá průběžnou zprávu později než 130 dnů ode dne ustavení rozhodčího tribunálu.

2. Každá strana může do 14 dnů od doručení průběžné zprávy předložit rozhodčímu tribunálu písemnou žádost, aby přezkoumal určité aspekty této zprávy. Strana se může k žádosti druhé strany vyjádřit do šesti dnů od doručení žádosti.
3. Není-li ve lhůtě uvedené v odstavci 2 podána žádná písemná žádost o přezkum určitých aspektů průběžné zprávy, stává se předběžná zpráva rozhodnutím rozhodčího tribunálu.
4. Rozhodčí tribunál vydá stranám své rozhodnutí do 130 dnů ode dne svého ustavení. Pokud rozhodčí tribunál usoudí, že tuto lhůtu nelze dodržet, vyrozumí o tom jeho předseda písemně strany s uvedením důvodů zpoždění a dne předpokládaného vydání svého rozhodnutí. Rozhodčí tribunál za žádných okolností nevydá své rozhodnutí později než 160 dnů ode dne ustavení rozhodčího tribunálu.
5. Rozhodnutí musí zahrnovat projednání jakékoli písemné žádosti stran týkající se průběžné zprávy a jasně se zabývat připomínkami stran.
6. Pro upřesnění je třeba uvést, že „rozhodnutím“ nebo „rozhodnutími“ uvedenými v člancích INST.17 [Funkce rozhodčího tribunálu], INST.18 [Mandát], INST.28 [Nahrazení rozhodců] a v čl. INST.29 [Rozhodnutí rozhodčího tribunálu] odst. 1, 3, 4 a 6 se rozumí rovněž předběžná zpráva rozhodčího tribunálu.

### Kapitola 3: Splnění požadavků

#### Článek INST.21: Opatření ke splnění požadavků

1. Pokud rozhodčí tribunál ve svém rozhodnutí uvedeném v čl. INST.20 [Rozhodnutí rozhodčího tribunálu] odst. 1 zjistí, že žalovaná strana porušila povinnost podle této dohody nebo jakékoli doplňující dohody, přijme žalovaná strana nezbytná opatření, aby okamžitě splnila požadavky rozhodnutí rozhodčího tribunálu a dosáhla souladu se zahrnutými ustanoveními.
2. Žalovaná strana nejpozději do 30 dnů od vyhlášení rozhodnutí oznámí žalující straně opatření ke splnění požadavků, která přijala nebo hodlá přijmout.

#### Článek INST.22: Přiměřená lhůta

1. Není-li okamžité splnění požadavků možné, žalovaná strana nejpozději do 30 dnů od vyhlášení rozhodnutí uvedeného v čl. INST.20 [Rozhodnutí rozhodčího tribunálu] odst. 1 oznámí žalující straně přiměřenou lhůtu, kterou bude potřebovat ke splnění požadavků rozhodnutí uvedeného v čl. INST.20 [Rozhodnutí rozhodčího tribunálu] odst. 1. Strany se vynasnaží dohodnout se na délce přiměřené lhůty ke splnění požadavků.
2. Pokud se strany nedohodnou na délce přiměřené lhůty, může žalující strana nejdříve 20 dnů po doručení oznámení uvedeného v odstavci 1 písemně požádat původní rozhodčí tribunál o stanovení délky přiměřené lhůty. Rozhodčí tribunál vydá stranám své rozhodnutí do 20 dnů ode dne doručení žádosti.
3. Žalovaná strana písemně oznámí žalující straně svůj pokrok při plnění požadavků rozhodnutí uvedeného v čl. INST.20 [Rozhodnutí rozhodčího tribunálu] odst. 1 nejméně jeden měsíc před uplynutím přiměřené lhůty.



4. Přiměřenou lhůtu lze na základě dohody smluvních stran prodloužit.

#### Článek INST.23: Přezkum splnění požadavků

1. Žalovaná strana nejpozději ke dni uplynutí přiměřené lhůty oznámí žalující straně jakékoli opatření, které přijala s cílem splnit požadavky rozhodnutí uvedeného v čl. INST.20 [Rozhodnutí rozhodčího tribunálu] odst. 1.

2. Jestliže se strany neshodnou na existenci zahrnutých ustanovení jakéhokoli opatření přijatého za účelem splnění požadavků nebo na souladu s těmito ustanoveními, může žalující strana písemně požádat původní rozhodčí tribunál o rozhodnutí v této věci. V žádosti musí být uvedeno jakékoli sporné opatření a vysvětlení, jakým způsobem by toto opatření mohlo porušovat zahrnutá ustanovení, a to způsobem postačujícím k jasnému stanovení právního základu stížnosti. Rozhodčí tribunál vydá stranám své rozhodnutí do 45 dnů ode dne doručení žádosti.

#### Článek INST.24: Dočasná nápravná opatření

1. Na žádost žalující strany a po konzultaci s ní předloží žalovaná strana nabídku dočasné kompenzace, pokud:

a) žalovaná strana doručí žalující straně oznámení, že není možné splnit požadavky rozhodnutí uvedeného v čl. INST.20 [Rozhodnutí rozhodčího tribunálu] odst. 1; nebo

b) žalovaná strana neoznámí opatření přijatá za účelem splnění požadavků ve lhůtě uvedené v článku INST.21 [Opatření k dosažení souladu] nebo přede dnem uplynutí přiměřené lhůty; nebo

c) rozhodčí tribunál konstatuje, že nebylo přijato žádné opatření k dosažení souladu nebo že opatření přijaté k dosažení souladu není v souladu se zahrnutými ustanoveními.

2. Žalující strana může v kterékoli z podmínek uvedených v odst. 1 písm. a), b) a c) žalované straně písemně oznámit, že hodlá pozastavit uplatňování povinností podle uvedených ustanovení, pokud:

a) žalující strana se rozhodne nepředložit žádost podle odstavce 1; nebo

b) strany se nedohodnou na dočasné kompenzaci do 20 dnů od uplynutí přiměřené lhůty nebo od vydání rozhodnutí rozhodčího tribunálu podle článku INST.23 [Přezkum splnění požadavků], je-li podána žádost podle odstavce 1.

V tomto oznámení se uvede úroveň zamýšleného pozastavení plnění povinností.

3. Pozastavení povinností podléhá těmto podmínkám:

a) podle tohoto článku nelze pozastavit plnění povinností uvedených v části druhé díle čtvrtém [Koordinační sociálního zabezpečení a víza pro krátkodobé pobyty], protokolu o koordinaci sociálního zabezpečení nebo jeho přílohách a v části páté [Účast na programech Unie];

b) odchylně od písmene a) může být plnění povinností podle části páté [Účast na programech Unie] pozastaveno pouze v případě, že se rozhodnutí uvedené v čl. INST.20 [Rozhodnutí rozhodčího tribunálu] odst. 1 týká výkladu a provádění části páté [Účast na programech Unie];

c) plnění povinností uvedených jinde než v části páté [Účast na programech Unie] nelze pozastavit, pokud se rozhodnutí uvedené v čl. INST.20 [Rozhodnutí rozhodčího tribunálu] odst. 1 týká výkladu a provádění části páté [programy Unie] a

d) plnění povinností podle části druhé dílu prvního hlavy II [Služby a investice], pokud jde o finanční služby, nelze pozastavit podle tohoto článku, ledaže se rozhodnutí uvedené v čl. INST.20 [Rozhodnutí rozhodčího tribunálu] odst. 1 týká výkladu a uplatňování povinností podle části druhé dílu prvního hlavy II [Služby a investice], pokud jde o finanční služby.

4. Pokud jedna ze stran stále neplní rozhodnutí rozhodčího tribunálu ustaveného podle dřívější dohody uzavřené mezi stranami, může druhá strana pozastavit plnění povinností podle zahrnutých ustanovení v článku INST.10 [Oblast působnosti]. S výjimkou pravidla uvedeného v odst. 3 písm. a) se všechna pravidla týkající se dočasných nápravných opatření v případě nesplnění požadavků a přezkumu těchto opatření řídí předchozí dohodou.

5. Pozastavení povinností nesmí překročit úroveň odpovídající zrušení nebo omezení výhod způsobeného tímto porušením.

6. Pokud rozhodčí tribunál zjistí porušení v části druhé dílu prvním [Obchod] nebo v dílu třetím [Silniční doprava], může být pozastavení uplatněno v jiné hlavě téhož dílu, v němž tribunál konstatoval porušení, zejména pokud se žalující strana domnívá, že toto pozastavení je účinné pro dosažení plnění požadavků.

7. Pokud rozhodčí tribunál zjistil porušení v díle druhém [Letectví]:

a) měla by žalující strana nejprve usilovat o pozastavení povinností v téže hlavě, v níž rozhodčí tribunál toto porušení zjistil;

b) pokud se žalující strana domnívá, že není proveditelné nebo účinné pozastavit povinnosti podle téže hlavy, v níž tribunál shledal porušení, může usilovat o pozastavení plnění povinností podle jiné hlavy téhož dílu.

8. Pokud rozhodčí tribunál zjistí porušení části druhé dílu prvního [Obchod], dílu druhého [Letectví], dílu třetího [Silniční doprava] nebo dílu pátého [Rybolov] a žalující strana se domnívá, že není proveditelné nebo účinné pozastavit povinnosti v témže díle, v němž rozhodčí tribunál shledal porušení, a je-li situace dostatečně vážná, může žalující strana usilovat o to, aby se pozastavilo plnění povinností podle jiných zahrnutých ustanovení.

9. V případě odst. 7 písm. b) a odstavce 8 uvede žalující strana důvody svého rozhodnutí.

10. Žalující strana může pozastavit povinnosti 10 dnů po dni doručení oznámení podle odstavce 2, pokud žalovaná strana nepodala žádost podle odstavce 11.

11. Pokud se žalovaná strana domnívá, že oznámená úroveň pozastavení povinností přesahuje úroveň odpovídající zrušení nebo omezení výhod způsobeného porušením nebo že nejsou dodržovány zásady a postupy stanovené v odst. 7 písm. b), odstavci 8 nebo 9, může podat písemnou žádost k původnímu rozhodčímu tribunálu před uplynutím 10denní lhůty stanovené v odstavci 10 pro rozhodnutí o této záležitosti. Rozhodčí tribunál oznámí stranám své rozhodnutí o úrovni pozastavení povinností do 30 dnů ode dne podání žádosti. Povinnosti se nepozastavují, dokud

rozhodčí tribunál nevydá své rozhodnutí. Pozastavení povinností musí být s uvedeným rozhodnutím v souladu.

12. Rozhodčí tribunál jednající podle odstavce 11 nezkoumá povahu povinností, jejichž plnění má být pozastaveno, ale rozhodne, zda rozsah pozastavení přesahuje úroveň odpovídající zrušení nebo omezení výhod způsobeného porušením. Pokud se však v záležitosti postoupené k rozhodčímu řízení uvádí, že nebyly dodrženy zásady a postupy stanovené v odst. 7 písm. b), odstavci 8 nebo 9, rozhodčí tribunál toto tvrzení přezkoumá. Pokud rozhodčí tribunál rozhodne, že tyto zásady a postupy nebyly dodrženy, uplatní je žalující strana v souladu s odst. 7 písm. b), odstavcem 8 a 9. Strany akceptují rozhodnutí rozhodčího tribunálu jako konečné a neusilují o druhé rozhodčí řízení. Tento odstavec nesmí za žádných okolností vést k prodloužení data, od něhož je žalující strana oprávněna pozastavit povinnosti podle tohoto článku.

13. Pozastavení plnění závazků nebo kompenzace uvedené v tomto článku jsou dočasná a nepoužijí se poté, co:

a) strany dosáhly oboustranně přijatelného řešení podle článku INST.31 [Oboustranně přijatelné řešení];

b) strany se dohodly, že opatření přijatá za účelem splnění požadavků zajistí, aby žalovaná strana dosáhla souladu se zahrnutými ustanoveními; nebo

c) jakékoli opatření přijaté za účelem splnění požadavků, u něhož rozhodčí tribunál zjistil, že není v souladu se zahrnutými ustanoveními, bylo zrušeno nebo změněno tak, aby žalovaná strana dosáhla se zahrnutými ustanoveními souladu.

#### Článek INST.25: Přezkum opatření přijatých za účelem splnění požadavků po přijetí dočasných nápravných opatření

1. Žalovaná strana oznámí žalující straně jakékoli opatření, které přijala ke splnění požadavků v návaznosti na pozastavení povinností nebo případně po uplatnění dočasné kompenzace. S výjimkou případů podle odstavce 2 žalující strana ukončí pozastavení povinností do 30 dnů od doručení oznámení. V případech, kdy byla použita kompenzace, s výjimkou případů podle odstavce 2, může žalovaná strana ukončit uplatňování takové kompenzace do 30 dnů od doručení oznámení, že požadavky splnila.

2. Pokud strany do 30 dnů ode dne obdržení oznámení nedospějí k dohodě o tom, zda žalovaná strana oznámeným opatřením dosáhla souladu se zahrnutými ustanoveními, může žalující strana písemně požádat původní rozhodčí tribunál, aby v této věci rozhodl. Rozhodčí tribunál vydá stranám své rozhodnutí do 46 dnů ode dne doručení žádosti. Pokud rozhodčí tribunál rozhodne, že opatření přijaté ke splnění požadavků je v souladu se zahrnutými ustanoveními, pozastavení plnění povinností nebo případně vyrovnání se ukončí. Úroveň pozastavení povinností nebo kompenzace se v případě potřeby upraví s ohledem na rozhodnutí rozhodčího tribunálu.

#### Kapitola 4: Společná procesní ustanovení

#### Článek INST.26: Obdržení informací

1. Rozhodčí tribunál může na žádost jedné ze stran nebo z vlastní iniciativy požádat strany o relevantní informace, které považuje za nezbytné a vhodné. Strany odpoví na jakoukoli žádost rozhodčího tribunálu o takové informace bezodkladně a úplně.
2. Rozhodčí tribunál může na žádost jedné ze stran nebo z vlastní iniciativy požádat jakýkoli zdroj o jakékoli informace, které považuje za vhodné. Rozhodčí tribunál si může rovněž vyžádat stanovisko odborníků, považuje-li to za vhodné a s výhradou případných podmínek dohodnutých stranami.
3. Rozhodčí tribunál zváží podání *amicus curiae* od fyzických osob jedné strany nebo právnických osob usazených na území některé strany v souladu s přílohou INST-X [Jednací řád].
4. Všechny informace získané rozhodčím tribunálem podle tohoto článku budou poskytovány stranám a strany mohou rozhodčímu tribunálu předkládat k těmto informacím připomínky.

#### Článek INST.27: Seznamy rozhodců

1. Rada partnerství sestaví nejpozději 180 dnů ode dne vstupu této dohody v platnost seznam osob s odbornými znalostmi v konkrétních odvětvích, na něž se vztahuje tato dohoda nebo její doplňující dohody, které jsou ochotny a schopny zastávat funkci člena rozhodčího tribunálu. Tento seznam obsahuje nejméně 15 osob a skládá se ze tří dílčích seznamů:
  - (a) jednoho dílčího seznamu osob sestaveného na základě návrhů Unie
  - (b) jednoho dílčího seznamu osob sestaveného na základě návrhů Spojeného království a
  - (c) jednoho dílčího seznamu osob, které nejsou státními příslušníky žádné strany a mají vykonávat funkci předsedy rozhodčího tribunálu.

Každý dílčí seznam obsahuje nejméně pět jmen. Rada partnerství zajistí, aby byl vždy zajištěn tento minimální počet osob na seznamu.

2. Rada partnerství může sestavit dodatečné seznamy osob s odbornými znalostmi v konkrétních odvětvích, na něž se vztahuje tato dohoda nebo jakákoli doplňující dohoda. S výhradou dohody stran mohou být tyto dodatečné seznamy použity k sestavení rozhodčího tribunálu postupem stanoveným v čl. INST.15 [Ustavení rozhodčího tribunálu] odst. 3 a 5. Dodatečné seznamy se skládají ze dvou dílčích seznamů:
  - (a) jednoho dílčího seznamu osob sestaveného na základě návrhů Unie; a
  - (b) jednoho dílčího seznamu osob sestaveného na základě návrhů Spojeného království.
3. Seznamy uvedené v odstavcích 1 a 2 nezahrnují osoby, jež jsou členy, úředníky nebo jinými zaměstnanci orgánů Unie, vlády členského státu nebo vlády Spojeného království.

#### Článek INST.28: Nahrazení rozhodců

Pokud se rozhodce během postupů pro řešení sporů podle této hlavy nemůže účastnit, odstoupí nebo musí být nahrazen, protože nesplňuje požadavky kodexu chování, použije se postup stanovený

v článku INST.15 [Ustavení rozhodčího tribunálu]. Lhůta pro vydání rozhodnutí se prodlouží o dobu nezbytnou pro jmenování nového rozhodce.

#### Článek INST.29: Rozhodnutí rozhodčího tribunálu

1. Jednání rozhodčího tribunálu jsou důvěrná. Rozhodčí tribunál vynaloží veškeré úsilí, aby navrhol a přijímal rozhodnutí na základě konsenzu. Není-li to možné, rozhodčí tribunál rozhodne o věci většinovým hlasováním. Jednotlivá stanoviska rozhodců nejsou v žádném případě zpřístupňována.
2. Rozhodnutí rozhodčího tribunálu jsou pro Unii a Spojené království závazná. Nezakládají se jimi žádná práva ani povinnosti pro fyzické či právnické osoby.
3. Rozhodnutí rozhodčího tribunálu nemohou rozšířit ani omezit práva a povinnosti stran podle této dohody nebo jakékoli doplňující dohody.
4. Pro upřesnění je třeba uvést, že rozhodčí tribunál nemá pravomoc rozhodovat o legalitě opatření, které údajně představuje porušení této dohody nebo jakékoli doplňující dohody podle vnitrostátního práva strany. Žádné zjištění učiněné rozhodčím tribunálem při rozhodování sporu mezi stranami není pro vnitrostátní soudy ani tribunály žádné ze stran závazné, pokud jde o význam, který má být přiznán vnitrostátnímu právu této strany.
- 4A. Pro upřesnění je třeba uvést, že soudy žádné strany nemají pravomoc rozhodovat spory mezi stranami podle této dohody.
5. Každá strana rozhodnutí rozhodčího tribunálu zveřejní, s výhradou ochrany důvěrných informací.
6. S informacemi předloženými stranami rozhodčímu tribunálu se nakládá v souladu s pravidly důvěrnosti stanovenými v PŘÍLOZE INST-X [Jednací řád].

#### Článek INST.30: Pozastavení a ukončení rozhodčího řízení

Na společnou žádost smluvních stran rozhodčí tribunál kdykoli pozastaví svou práci na dobu, na které se smluvní strany dohodnou a která nepřesáhne dvanáct po sobě následujících měsíců. Rozhodčí tribunál obnoví svou práci před koncem doby pozastavení na písemnou žádost obou stran nebo na konci doby pozastavení na písemnou žádost kterékoli ze stran. Žádající strana zašle druhé straně odpovídajícím způsobem oznámení. Pokud po uplynutí doby pozastavení žádná smluvní strana nepožádá o obnovení činnosti rozhodčího tribunálu, pravomoc rozhodčího tribunálu zanikne a postup řešení sporů se ukončí. V případě pozastavení práce rozhodčího tribunálu se příslušné lhůty prodlouží o stejnou dobu, po kterou byla činnost rozhodčího tribunálu pozastavena.

#### Článek INST.31: Oboustranně přijatelné řešení

5. Strany mohou kdykoli dosáhnout oboustranně přijatelného řešení jakéhokoli sporu uvedeného v článku INST.10 [Oblast působnosti].
6. Je-li během jednání rozhodčího tribunálu dosaženo oboustranně přijatelného řešení, strany společně oznámí dohodnuté řešení předsedovi rozhodčího tribunálu. Po tomto oznámení se rozhodčí řízení ukončí.

7. Řešení lze přijmout prostřednictvím rozhodnutí Rady partnerství. Oboustranně dohodnutá řešení jsou veřejně dostupná. Veřejně přístupná znění nesmějí obsahovat informace, které jedna strana označila jako důvěrné.

8. Každá strana přijme opatření nezbytná k provedení oboustranně přijatelného řešení v dohodnuté lhůtě.

9. Provádějící strana nejpozději do dne uplynutí sjednané lhůty písemně informuje druhou stranu o veškerých takto přijatých opatřeních, aby oboustranně přijatelné řešení provedla.

#### Článek INST.32: Lhůty

1. Všechny lhůty uvedené v této hlavě se počítají ve dnech ode dne následujícího po dni, kdy došlo k jednání, k němuž se vztahují.

2. Veškeré lhůty uvedené v této hlavě mohou být po vzájemné dohodě stran změněny.

3. Rozhodčí tribunál může kdykoli s uvedením důvodů navrhnout stranám změnu kterékoli lhůty uvedené v této hlavě.

#### Článek INST.34: Náklady

1. Každá strana si hradí vlastní výdaje plynoucí z účasti na postupech rozhodčího tribunálu.

2. Strany společně stejným dílem hradí organizační výdaje, včetně odměn a výdajů členů rozhodčího tribunálu. Odměna rozhodců je v souladu s INST-PŘÍLOHA-X [Jednací řád].

#### Článek INST.34A: Přílohy

1. Postupy řešení sporů stanovené v této hlavě se řídí jednacím řádem uvedeným v PŘÍLOZE INST-X [Jednací řád] a provádějí se v souladu s PŘÍLOHOU INST-X [Kodex chování].

2. Rada partnerství může PŘÍLOHY INST-X [Jednací řád] a INST-X [Kodex chování] změnit.

### Kapitola 5: Zvláštní ujednání pro jednostranná opatření

#### Článek INST.34B: Zvláštní postupy pro nápravná opatření a obnovení rovnováhy

1. Pro účely části druhé dílu prvního hlavy XI [Rovné podmínky pro otevřenou a spravedlivou hospodářskou soutěž a udržitelný rozvoj] kapitoly 3 [Kontrola dotací] článku 3.12 [Nápravná opatření] a kapitoly 9 [Institucionální ustanovení] čl. 9.4 [Obnova rovnováhy] odst. 2 a 3 se tato hlava použije se změnami stanovenými v tomto článku.

2. Odchylně od článku INST.15 [Ustavení rozhodčího tribunálu] a přílohy INST-X [Jednací řád pro řešení sporů] platí, že pokud se strany nedohodnou na složení rozhodčího tribunálu do dvou dnů, vybere spolupředseda Rady partnerství ze žalující strany do jednoho dne po uplynutí dvoudenní lhůty jednoho rozhodce losem z dílčího seznamu každé strany a předsedu rozhodčího tribunálu losem z dílčího seznamu předsedů, jak byly stanoveny podle článku INST.27 [Seznamy rozhodců]. Spolupředseda Rady partnerství ze žalující strany může tímto výběrem losem pověřit rozhodce nebo

předsedu. Každá osoba oběma stranám do dvou dnů následujících po dni, kdy byla o svém jmenování informována, potvrdí, že je schopna funkci rozhodce vykonávat. Organizační schůze uvedená v bodě 10 přílohy INST-X [Jednací řád pro řešení sporů] se uskuteční do dvou dnů od ustavení rozhodčího tribunálu.

3. Odchylně od pravidla 11 přílohy INST-X [Jednací řád pro řešení sporů] platí, že žalující strana doručí své písemné podání do sedmi dnů ode dne ustavení rozhodčího tribunálu. Žalovaná strana předloží své písemné vyjádření do sedmi dnů ode dne doručení písemného podání žalující strany. Rozhodčí tribunál podle potřeby upraví veškeré další relevantní lhůty postupu řešení sporů, aby zajistil včasné doručení zprávy.

4. Článek INST.20 [Rozhodnutí rozhodčího tribunálu] se nepoužije a odkazy na rozhodnutí v této hlavě se považují za odkazy na rozhodnutí uvedené v

- (a) hlavě XI [Rovné podmínky pro otevřenou a spravedlivou hospodářskou soutěž a udržitelný rozvoj] kapitole 3 [Kontrola dotací] čl. 3.12 [Nápravná opatření] odst. 10 nebo
- (b) čl. 9.4 [Obnovení rovnováhy] odst. 3 písm. c).

5. Odchylně od čl. INST.23 [Přezkum splnění požadavků] odst. 2 platí, že rozhodčí tribunál vydá stranám své rozhodnutí do 30 dnů ode dne doručení žádosti.

Článek INST.34C: Pozastavení povinností pro účely čl. LPFS.3.12 odst. 12, čl. FISH.9 odst. 5 a čl. FISH.14 odst. 7

1. Úroveň pozastavení plnění povinností nepřekročí úroveň odpovídající zrušení nebo omezení výhod podle této dohody nebo podle doplňující dohody, které je přímo způsobeno nápravnými opatřeními, a to ode dne, kdy nápravná opatření nabudou účinku, do dne vyhlášení rozhodčího nálezu.

2. Úroveň pozastavení povinností požadovaného žalující stranou a určení úrovně pozastavení povinností rozhodčím tribunálem vycházejí ze skutečností prokazujících, že zrušení nebo omezení výhod vyplývá přímo z uplatnění nápravného opatření a týká se konkrétního zboží, dodavatelů služeb, investorů nebo jiných hospodářských subjektů, a nevychází pouze z tvrzení, dohadů nebo jen málo pravděpodobné možnosti.

3. Úroveň zrušených nebo omezených výhod požadovaných žalující stranou nebo určených rozhodčím tribunálem:

- (a) nezahrnuje odškodnění represivní povahy, úroky ani hypotetické ztráty zisku či obchodních příležitostí;
- (b) se sníží o případné předchozí vrácení cla, odškodnění za škody nebo jiné formy vyrovnání, které již dotčené hospodářské subjekty nebo dotčená strana obdržely, a
- (c) nezahrnuje podíl na zrušení nebo omezení výhod úmyslným nebo nedbalým jednáním nebo opomenutím dotčené strany nebo jakékoli osoby či subjektu, vůči nimž jsou požadována nápravná opatření v souladu se zamýšleným pozastavením povinností.

Článek INST.34D: Podmínky pro opatření k obnovení rovnováhy a nápravná, kompenzační a ochranná opatření

Pokud jedna ze stran přijme opatření podle části druhé dílu prvního [Obchod] hlavy XI [Rovné podmínky pro otevřenou a spravedlivou hospodářskou soutěž a udržitelný rozvoj] kapitoly tři [Kontrola dotací] článku 3.12 [Nápravná opatření] nebo kapitoly 9 [Institucionální ustanovení] článku 9.4 [Obnovení rovnováhy], dílu třetího [Silniční doprava] článku ROAD.11 [Nápravná opatření], části druhé dílu pátého článku FISH.9 [Kompenzační opatření při odebrání nebo omezení přístupu] nebo článku FISH.14 [Nápravná opatření a řešení sporů] nebo části šesté hlavy III článku INST.36 [Ochranná opatření], použijí se tato opatření pouze na zahrnutá ustanovení ve smyslu článku INST.10 [Oblast působnosti] a musí obdobně splňovat podmínky stanovené v čl. INST.24 [Dočasná nápravná opatření] odst. 3.

## HLAVA II: ZÁKLAD SPOLUPRÁCE

### Článek COMPROV.4: Demokracie, právní stát a lidská práva

1. Smluvní strany i nadále prosazují sdílené hodnoty a zásady demokracie, právního státu a lidských práv a základních svobod, které jsou základem jejich vnitrostátních a mezinárodních politik. V této souvislosti strany znovu potvrzují úctu k Všeobecné deklaraci lidských práv a k mezinárodním úmluvám o lidských právech, jichž jsou stranami.
2. Smluvní strany propagují tyto sdílené hodnoty a zásady na mezinárodních fórech. Smluvní strany spolupracují při prosazování těchto hodnot a zásad, a to i se třetími zeměmi nebo ve třetích zemích.

### Článek COMPROV.5: Boj proti změně klimatu

1. Smluvní strany mají za to, že změna klimatu představuje existenciální hrozbu pro lidstvo, a opakují svůj závazek posílit globální reakci na tuto hrozbu. Boj proti změně klimatu způsobené člověkem, jak je rozveden v rámci procesu Rámcové úmluvy Organizace spojených národů o změně klimatu (UNFCCC), a zejména v Pařížské dohodě přijaté konferencí smluvních stran Rámcové úmluvy Organizace spojených národů o změně klimatu na jejím 21. zasedání (dále jen „Pařížská dohoda“), inspiruje domácí i zahraniční politiky Unie a Spojeného království. V souladu s tím každá ze stran dodržuje Pařížskou dohodu a postup zavedený UNFCCC a zdrží se jednání nebo opomenutí, která by podstatně mařila cíl a účel Pařížské dohody.
2. Smluvní strany se budou zasazovat o boj proti změně klimatu na mezinárodních fórech, a to i prostřednictvím spolupráce s dalšími zeměmi a regiony s cílem zvýšit svou úroveň ambicí v oblasti snižování emisí skleníkových plynů.

### Článek COMPROV.6: Boj proti šíření zbraní hromadného ničení

1. Strany zastávají názor, že šíření zbraní hromadného ničení a jejich nosičů do rukou státních i nestátních aktérů představuje jednu z nejzávažnějších hrozeb pro mezinárodní stabilitu a bezpečnost. Smluvní strany proto souhlasí s tím, že budou spolupracovat a přispívat k boji proti šíření zbraní hromadného ničení a jejich nosičů prostřednictvím úplného dodržování a vnitrostátního provádění svých stávajících závazků v rámci mezinárodních smluv a dohod o odzbrojení a nešíření zbraní hromadného ničení a ostatních příslušných mezinárodních závazků.
2. Smluvní strany se dále dohodly, že budou spolupracovat a přispívat k boji proti šíření zbraní hromadného ničení a jejich nosičů:



- (a) přijetím kroků k podpisu či ratifikaci veškerých ostatních příslušných mezinárodních nástrojů nebo případně přistoupení k nim a jejich plným prováděním; a
  - (b) tím, že zavedou účinný systém vnitrostátních kontrol vývozu, v jehož rámci budou prováděny kontroly vývozu a tranzitu zboží souvisejícího se zbraněmi hromadného ničení, včetně kontroly koncového použití technologií dvojího použití, pokud jde o zbraně hromadného ničení, a který bude obsahovat účinné postihy za porušení kontrol vývozu.
3. Smluvní strany se dohodly se na navázání pravidelného dialogu o těchto otázkách.

#### Článek COMPROV.7: Ruční palné a lehké zbraně a jiné konvenční zbraně

1. Smluvní strany uznávají, že nedovolená výroba, transfer a oběh ručních palných a lehkých zbraní včetně střeliva, jejich nadměrné hromadění, nedostatečná správa, nepřiměřeně zajištěné sklady a nekontrolované šíření představují i nadále vážnou hrozbu pro mír a mezinárodní bezpečnost.
2. Smluvní strany se dohodly, že budou dodržovat a plně provádět své povinnosti tak, aby v souvislosti s nedovoleným obchodem s ručními palnými a lehkými zbraněmi, včetně střeliva pro ně, jednaly v souladu se stávajícími mezinárodními dohodami a rezolucemi Rady bezpečnosti OSN, jakož i se svými příslušnými závazky v rámci jiných mezinárodních nástrojů použitelných v této oblasti, jako je akční program OSN pro prevenci, potírání a vymýcení nedovoleného obchodu s ručními palnými a lehkými zbraněmi ve všech jeho aspektech.
3. Smluvní strany uznávají význam vnitrostátních kontrolních systémů pro přepravu konvenčních zbraní v souladu se stávajícími mezinárodními normami. Smluvní strany uznávají důležitost používání těchto kontrol odpovědným způsobem, jakožto příspěvek k mezinárodnímu a regionálnímu míru, bezpečnosti a stabilitě a ke zmírnění lidského utrpení, jakož i k zabránění odklonu konvenčních zbraní.
4. Smluvní strany se v tomto ohledu zavazují plně provádět Smlouvu o obchodu se zbraněmi a vzájemně spolupracovat v rámci této smlouvy, mimo jiné v prosazování její všeobecné platnosti a plného provedení všemi členskými státy OSN.
5. Smluvní strany se proto zavazují, že budou spolupracovat ve svém úsilí o regulaci či zlepšení regulace mezinárodního obchodu s konvenčními zbraněmi a o prevenci, potírání a vymýcení nezákonného obchodu se zbraněmi.
6. Smluvní strany se dohodly se na navázání pravidelného dialogu o těchto otázkách.

#### Článek COMPROV.8: Nejzávažnější trestné činy vyvolávající znepokojení mezinárodního společenství

1. Smluvní strany znovu potvrzují, že nejzávažnější trestné činy, které znepokojují celé mezinárodní společenství, nesmějí zůstat nepotrestány a že jejich účinné stíhání musí být zajištěno přijetím opatření na vnitrostátní úrovni a případně zlepšením mezinárodní spolupráce, včetně Mezinárodního trestního soudu. Smluvní strany se shodly na plné podpoře všeobecné platnosti a integrity Římského statutu Mezinárodního trestního soudu a souvisejících nástrojů.
2. Smluvní strany se dohodly se na navázání pravidelného dialogu o těchto otázkách.

## Článek COMPROV.9: Boj proti terorismu

1. Smluvní strany spolupracují na dvoustranné, regionální a mezinárodní úrovni s cílem předcházet a bojovat proti terorismu ve všech jeho podobách a projevech, a to v souladu s platným mezinárodním právem, případně i mezinárodními dohodami souvisejícími s bojem proti terorismu, mezinárodním humanitárním právem a mezinárodním právem v oblasti lidských práv, a v souladu se zásadami Charty Organizace spojených národů.
2. Smluvní strany posílí spolupráci v oblasti boje proti terorismu, včetně předcházení násilnému extremismu a financování terorismu a boje proti němu, s cílem prosazovat své společné bezpečnostní zájmy s ohledem na globální strategii OSN pro boj proti terorismu a příslušné rezoluce Rady bezpečnosti OSN, aniž je dotčena spolupráce v oblasti prosazování práva a justiční spolupráce v trestních věcech a výměna zpravodajských informací.
3. Smluvní strany se dohodly se na navázání pravidelného dialogu o těchto otázkách. Cílem tohoto dialogu bude mimo jiné podpora a usnadnění:
  - (a) sdílení hodnocení teroristických hrozeb;
  - (b) výměny osvědčených postupů a odborných znalostí v oblasti boje proti terorismu;
  - (c) operativní spolupráce a výměny informací a
  - (d) výměny týkající se spolupráce v rámci mnohostranných organizací.

## Článek COMPROV.10: Ochrana osobních údajů

1. Smluvní strany potvrzují svůj závazek zajistit vysokou úroveň ochrany osobních údajů. Usilují o spolupráci při prosazování vysokých mezinárodních norem.
2. Smluvní strany uznávají, že jednotlivci mají právo na ochranu osobních údajů a soukromí a že vysoké standardy v tomto ohledu přispívají k důvěře v digitální ekonomiku a k rozvoji obchodu a jsou klíčovým faktorem pro účinnou spolupráci v oblasti prosazování práva. Za tímto účelem se smluvní strany zavazují dodržovat každá v rámci svých právních a správních předpisů závazky, které přijaly v této dohodě v souvislosti s tímto právem.
3. Smluvní strany spolupracují na dvoustranné a mnohostranné úrovni, přičemž dodržují své příslušné právní předpisy. Tato spolupráce může zahrnovat dialog, výměnu odborných znalostí a případně spolupráci v oblasti prosazování práva, pokud jde o ochranu osobních údajů.
4. Pokud tato dohoda nebo jakákoli doplňující dohoda stanoví předávání osobních údajů, uskuteční se předávání v souladu s pravidly předávající strany pro mezinárodní předávání osobních údajů. Pro upřesnění je třeba uvést, že tímto odstavcem není dotčeno uplatňování zvláštních ustanovení této dohody týkajících se předávání osobních údajů, zejména článku DIGIT.7 [Ochrana osobních údajů a soukromí] a článku LAWGEN.4 [Ochrana osobních údajů] a části šesté [Řešení sporů] hlavy I. V případě potřeby vynaloží každá strana při dodržení svých pravidel pro mezinárodní předávání osobních údajů maximální úsilí, aby stanovila ochranná opatření nezbytná pro předávání osobních údajů, přičemž zohlední případná doporučení Rady partnerství podle čl. INST.1 [Rada partnerství] odst. 4 písm. h).

Článek COMPROV.11: Celosvětová spolupráce v otázkách společného hospodářského, environmentálního a sociálního zájmu

1. Strany uznávají význam celosvětové spolupráce při řešení otázek sdíleného zájmu v hospodářské, environmentální i sociální oblasti. Je-li to v jejich společném zájmu, podporují mnohostranná řešení společných problémů.

2. Při zachování své rozhodovací autonomie a aniž jsou dotčena ostatní ustanovení této dohody nebo jakékoli doplňující dohody, usilují smluvní strany o spolupráci v současných a vznikajících globálních otázkách společného zájmu, jako je mír a bezpečnost, změna klimatu, udržitelný rozvoj, přeshraniční znečištění, ochrana životního prostředí, digitalizace, veřejné zdraví a ochrana spotřebitele, zdanění, finanční stabilita a volný a spravedlivý obchod a investice. Za tímto účelem usilují o vedení stálého a účinného dialogu a koordinaci svých postojů v mnohostranných organizacích a fórech, jichž se strany účastní, jako jsou Organizace spojených národů, skupina G-7 a skupina G-20, Organizace pro hospodářskou spolupráci a rozvoj, Mezinárodní měnový fond, Světová banka a Světová obchodní organizace.

Článek COMPROV.12: Podstatné prvky

Ustanovení čl. COMPROV.4 [Demokracie, právní stát a lidská práva] odst. 1, čl. COMPROV.5 [Boj proti změně klimatu] odst. 1 a čl. COMPROV.6 [Boj proti šíření zbraní hromadného ničení] odst. 1 představují základní prvky partnerství založeného na této dohodě a jakýchkoli doplňujících dohodách.

*HLAVA III: PLNĚNÍ POVINNOSTÍ A OCHRANNÁ OPATŘENÍ*

Článek INST.35: Plnění povinností popsaných jako základní prvky

1. Jestliže se kterákoli ze stran domnívá, že druhá strana závažným a významným způsobem neplní některou z povinností, které jsou popsány jako podstatné prvky v článku COMPROV.12 [Základní prvky], může rozhodnout o úplném nebo částečném ukončení nebo pozastavení provádění této dohody nebo jakékoli doplňující dohody.

2. Strana, která se použití tohoto článku dovolává, nejprve požádá, aby se Rada partnerství neprodleně sešla s cílem nalézt včasné a vzájemně přijatelné řešení. Není-li do 30 dnů ode dne podání žádosti Radě partnerství nalezeno žádné vzájemně přijatelné řešení, může strana přijmout opatření uvedená v odstavci 1.

3. Opatření uvedená v odstavci 1 musí být plně v souladu s mezinárodním právem a musí být přiměřená. Přednost mají opatření, která co nejméně narušují fungování této dohody a jakýchkoli doplňujících dohod.

4. Strany se domnívají, že k tomu, aby určitá situace představovala závažné a významné nesplnění některé z povinností popsaných jako základní prvky v článku COMPROV.12 [Základní prvky], musí být její závažnost a povaha natolik výjimečné, že ohrožuje mír a bezpečnost a má mezinárodní dopad. Pro upřesnění je třeba uvést, že pro účely tohoto článku se za závažné a významné nesplnění vždy považuje jednání nebo opomenutí, které podstatně maří cíl a účel Pařížské dohody.

## Článek INST.36: Ochranná opatření

1. V případě závažných hospodářských, společenských nebo environmentálních obtíží odvětvové nebo regionální povahy, mimo jiné pokud jde o rybolovné činnosti a na nich závislé komunity, které mohou přetrvávat, může dotčená strana jednostranně přijmout vhodná ochranná opatření. Tato ochranná opatření jsou omezena co do svého rozsahu a doby trvání s ohledem na to, co je nezbytně nutné k nápravě situace. Přednostně je třeba vybrat opatření, která co nejméně naruší fungování této dohody.

2. Dotčená strana neprodleně uvědomí druhou stranu prostřednictvím Rady partnerství a poskytne veškeré příslušné informace. Strany okamžitě zahájí konzultace v rámci Rady partnerství s cílem nalézt vzájemně přijatelné řešení.

3. Dotčená strana nesmí přijmout ochranná opatření před uplynutím lhůty jednoho měsíce ode dne oznámení podle odstavce 2, ledaže byly konzultace podle odstavce 2 společně ukončeny před uplynutím zmíněné lhůty. Vylučují-li výjimečné okolnosti vyžadující okamžitý zásah předběžný přezkum, může dotčená strana okamžitě uplatnit ochranná opatření nezbytně nutná pro nápravu situace.

Dotčená strana Radě partnerství neprodleně oznámí přijatá opatření a poskytne veškeré příslušné informace.

4. Pokud ochranné opatření přijaté dotčenou stranou vytváří nerovnováhu mezi právy a povinnostmi podle této dohody nebo podle jakékoli doplňující dohody, může druhá strana přijmout přiměřená vyrovnávací opatření, která jsou nezbytně nutná k nápravě nerovnováhy. Přednostně je třeba vybrat opatření, která co nejméně naruší fungování této dohody. Odstavce 2 až 4 se na tato opatření k obnovení rovnováhy použijí obdobně.

5. Jakákoli ze stran může bez předchozího využití konzultací podle článku INST.13 [Konzultace] zahájit rozhodčí řízení podle článku INST.14 [Rozhodčí řízení], aby napadla opatření přijatá druhou stranou podle odstavců 1 až 5 tohoto článku.

6. Ochranná opatření uvedená v odstavci 1 a opatření k obnovení rovnováhy uvedená v odstavci 5 mohou být rovněž přijata v souvislosti s doplňující dohodou, není-li v ní stanoveno jinak.

## ČÁST SEDMÁ: ZÁVĚREČNÁ USTANOVENÍ

### Článek FINPROV.1: Územní oblast působnosti

1. Tato dohoda se vztahuje na:
  - (a) území, na něž se vztahuje Smlouva o Evropské unii a Smlouva o fungování Evropské unie a Smlouva o založení Evropského společenství pro atomovou energii za podmínek v nich stanovených, a
  - (b) území Spojeného království.
2. Tato dohoda se vztahuje rovněž na Bailiwick Guernsey, Bailiwick Jersey a ostrov Man v rozsahu stanoveném v dílu prvním [Rybolov] a článku OTH.9 [Zeměpisné použití] dílu šestého [Ostatní ustanovení] části druhé této dohody.
3. Tato dohoda se nevztahuje na Gibraltar, ani nemá na tomto území žádné účinky.
4. Tato dohoda se nevztahuje na zámořská území, která mají se Spojeným královstvím zvláštní vztahy: Anguilla, Bermudy, Britské území v Antarktidě, Britské indickooceánské území, Britské Panenské ostrovy, Kajmanské ostrovy, Falklandské ostrovy, Montserrat, ostrovy Pitcairn, Henderson, Ducie a Oeno, Svatá Helena, Ascension a Tristan da Cunha, Jižní Georgie a Jižní Sandwichovy ostrovy a ostrovy Turks a Caicos.

### Článek FINPROV.2: Vztah k jiným dohodám

Tato dohoda a jakákoli doplňující dohoda se použijí, aniž je dotčena jakákoli dřívější dvoustranná dohoda mezi Spojeným královstvím na straně jedné a Uníí a Evropským společenstvím pro atomovou energii na straně druhé. Strany znovu potvrzují své povinnosti provést každou takovou dohodu.

### Článek FINPROV.3: Přezkum

Strany společně přezkoumají provádění této dohody a doplňkových dohod a veškeré související záležitosti pět let po vstupu této dohody v platnost a poté každých pět let.

### Článek FINPROV.6: Utajované informace a citlivé neutajované informace

Žádné ustanovení této dohody ani žádné doplňkové dohody nelze vykládat tak, že vyžaduje, aby strana zpřístupnila utajované informace.

Utajované informace nebo materiály poskytované stranami nebo vyměňované mezi stranami podle této dohody nebo jakékoli doplňkové dohody musí být chráněny a musí s nimi být zacházeno v souladu s Dohodou o bezpečnostních postupech pro výměnu a ochranu utajovaných informací a veškerými prováděcími ujednáními uzavřenými na jejím základě.

Strany se dohodnou na pokynech pro nakládání s citlivými neutajovanými informacemi, které si mezi sebou vyměňují, za účelem zajištění jejich ochrany.

### Článek FINPROV.7: Nedílné součásti této dohody

1. Protokoly, přílohy, dodatky a poznámky k této dohodě jsou její nedílnou součástí.

2. Každá z příloh této dohody, včetně jejích dodatků, tvoří nedílnou součást oddílu, kapitoly, hlavy, dílu nebo protokolu, které odkazují na uvedenou přílohu nebo na které se v uvedené příloze odkazuje. V zájmu větší jistoty je třeba uvést následující:

- (a) příloha INST-X [JEDNACÍ ŘÁD RADY PARTNERSTVÍ A VÝBORŮ] tvoří nedílnou součást hlavy III [Institucionální ustanovení] části první;
- (b) přílohy ORIG-1 [ÚVODNÍ POZNÁMKY KE SPECIFICKÝM PRAVIDLŮM PŮVODU PRODUKTU], ORIG-2 [SPECIFICKÁ PRAVIDLA PŮVODU PRODUKTU], ORIG-2A [KVÓTY PŮVODU A ALTERNATIVY KE SPECIÁLNĚ VYJÁDŘENÝM PRAVIDLŮM PŮVODU PRODUKTU UVEDENÝM V PŘÍLOZE ORIG-2], ORIG-2B [PŘECHODNÁ SPECIFICKÁ PRAVIDLA PŮVODU PRO ELEKTRICKÉ AKUMULÁTORY A ELEKTRIFIKOVANÁ VOZIDLA], ORIG-3 [PROHLÁŠENÍ DODAVATELE], ORIG-4 [ZNĚNÍ DEKLARACE O PŮVODU], ORIG-5 [SPOLEČNÉ PROHLÁŠENÍ O ANDORRSKÉM KNÍŽECTVÍ] a ORIG-6 [SPOLEČNÉ PROHLÁŠENÍ O REPUBLICCE SAN MARINO] tvoří nedílnou součást kapitoly druhé [Pravidla původu] hlavy I dílu prvního části druhé;
- (c) příloha SPS-1 [KRITÉRIA UVEDENÁ V ČL. SPS.19 písm. d)] tvoří nedílnou součást kapitoly třetí [Sanitární a fytosanitární opatření] hlavy I dílu prvního části druhé;
- (d) příloha TBT-XX [UJEDNÁNÍ UVEDENÉ V ČL. TBT.9 Odst. 4 PRO PRAVIDELNOU VÝMĚNU INFORMACÍ TÝKAJÍCÍCH SE BEZPEČNOSTI NEPOTRAVINÁŘSKÝCH VÝROBKŮ A SOUVISEJÍCÍCH PREVENTIVNÍCH, OMEZUJÍCÍCH A NÁPRAVNÝCH OPATŘENÍ], příloha TBT-ZZ [UJEDNÁNÍ UVEDENÉ V ČL. TBT.9 Odst. 5 PRO PRAVIDELNOU VÝMĚNU INFORMACÍ TÝKAJÍCÍCH SE OPATŘENÍ PŘIJATÝCH OHLEDNĚ NEVYHOVUJÍCÍCH NEPOTRAVINÁŘSKÝCH VÝROBKŮ JINÝCH, NEŽ JSOU VÝROBKY, NA NĚŽ SE VZTAHUJE ČL. TBT.9 Odst. 4], příloha TBT-1 [MOTOROVÁ VOZIDLA A JEJICH ZAŘÍZENÍ, ČÁSTI A SOUČÁSTI], příloha TBT-2 [LÉČIVÉ PŘÍPRAVKY], příloha TBT-3 [CHEMICKÉ LÁTKY], příloha TBT-4 [EKOLOGICKÉ PRODUKTY] a příloha TBT-5 [OBCHOD S VÍNEM] tvoří nedílnou součást kapitoly čtvrté [Technické překážky obchodu] hlavy I dílu prvního části druhé;
- (e) příloha CUSTMS-1 [OPRÁVNĚNÉ HOSPODÁŘSKÉ SUBJEKTY] tvoří nedílnou součást kapitoly páté [Cla a usnadnění obchodu] hlavy I dílu prvního části druhé;
- (f) přílohy SERVIN-1 [STÁVAJÍCÍ OPATŘENÍ], SERVIN-2 [BUDOUCÍ OPATŘENÍ], SERVIN-3 [OBCHODNÍ NÁVŠTĚVY PRO ÚČELY USAZENÍ, OSOBY PŘEVEDENÉ V RÁMCI SPOLEČNOSTI A KRÁTKODOBÉ OBCHODNÍ NÁVŠTĚVY], SERVIN-4 [SMLUVNÍ POSKYTOVATELÉ SLUŽEB A NEZÁVISLÍ ODBORNÍCI], SERVIN-5 [POHYB FYZICKÝCH OSOB] a SERVIN-6 [POKYNY PRO UJEDNÁNÍ O UZNÁVÁNÍ ODBORNÝCH KVALIFIKACÍ] tvoří nedílnou součást hlavy II [Služby a investice] dílu prvního části druhé;
- (g) příloha PPROC-1 [ZADÁVÁNÍ VEŘEJNÝCH ZAKÁZEK] tvoří nedílnou součást hlavy VI [ZADÁVÁNÍ VEŘEJNÝCH ZAKÁZEK] dílu prvního části druhé;
- (h) přílohy ENER-1 [SEZNAM ENERGETICKÝCH PRODUKTŮ, UHLOVODÍKŮ A SUROVIN], ENER-2 [DOTACE V OBLASTI ENERGETIKY A ŽIVOTNÍHO PROSTŘEDÍ], ENER-3 [NEUPLATNĚNÍ PŘÍSTUPU TŘETÍCH OSOB A ODDĚLENÍ VLASTNICTVÍ NA INFRASTRUKTURU] a ENER-4 [PŘIDĚLOVÁNÍ KAPACITY ELEKTRICKÉHO PROPOJOVACÍHO VEDENÍ V ČASOVÉM RÁMCI DENNÍHO TRHU] tvoří nedílnou součást hlavy VIII [Energetika] dílu prvního části druhé;
- (i) příloha ENER-2 [DOTACE V OBLASTI ENERGETIKY A ŽIVOTNÍHO PROSTŘEDÍ] tvoří nedílnou součást hlavy XI [LPFOFCS] dílu prvního části druhé;

- (j) příloha AVSAF-1 [OSVĚDČOVÁNÍ LETOVÉ ZPŮSOBILOSTI A OCHRANY ŽIVOTNÍHO PROSTŘEDÍ] a všechny přílohy přijaté v souladu s článkem AVSAF.12 [Přijetí a změny příloh této hlavy] tvoří nedílnou součást hlavy II [Bezpečnost letectví] dílu druhého části druhé;
- (k) příloha ROAD-1 [SILNIČNÍ PŘEPRAVA ZBOŽÍ] tvoří nedílnou součást hlavy I [Silniční přeprava zboží] dílu třetího části druhé;
- (l) přílohy ROAD-2 [VZOR POVOLENÍ PRO MEZINÁRODNÍ LINKOVOU A ZVLÁŠTNÍ LINKOVOU DOPRAVU], ROAD-3 [VZOR ŽÁDOSTI O POVOLENÍ PRO MEZINÁRODNÍ LINKOVOU A ZVLÁŠTNÍ LINKOVOU DOPRAVU] a ROAD-4 [VZOR JÍZDNÍHO LISTU PRO PŘÍLEŽITOSTNOU DOPRAVU] tvoří nedílnou součást hlavy II [Silniční přeprava cestujících] dílu třetího části druhé;
- (m) přílohy FISH.1, FISH.2, FISH.3 a FISH.4 [PROTOKOL O PŘÍSTUPU DO VOD] tvoří nedílnou součást dílu pátého [Rybolov] části druhé;
- (n) příloha LAW-1 [VÝMĚNY DNA, OTISKŮ PRSTŮ A ÚDAJŮ O REGISTRACI VOZIDEL] tvoří nedílnou součást hlavy II [Výměny DNA, otisků prstů a údajů o registraci vozidel] části třetí;
- (o) příloha LAW-2 [ÚDAJE JMENNÉ EVIDENCE CESTUJÍCÍCH] tvoří nedílnou součást hlavy III [Předávání a zpracovávání údajů jmenné evidence cestujících] části třetí;
- (p) příloha LAW-3 [FORMY TRESTNÉ ČINNOSTI SPADAJÍCÍ DO PŮSOBNOSTI EUROPOLU] tvoří nedílnou součást hlavy V [Spolupráce s Europolem] části třetí;
- (q) příloha LAW-4 [FORMY ZÁVAŽNÉ TRESTNÉ ČINNOSTI SPADAJÍCÍ DO PŮSOBNOSTI EUROJUSTU] tvoří nedílnou součást hlavy VI [Spolupráce s Eurojustem] části třetí;
- (r) příloha LAW-5 [ZATÝKACÍ ROZKAZ] tvoří nedílnou součást hlavy VII [Předávání osob] části třetí;
- (s) příloha LAW-6 [VÝMĚNA INFORMACÍ Z REJSTRÍKŮ TRESTŮ – TECHNICKÉ A PROCESNÍ SPECIFIKACE] tvoří nedílnou součást hlavy IX [Výměna informací z rejstříků trestů] části třetí;
- (t) příloha LAW-7 [DEFINICE TERORISMU] tvoří nedílnou součást hlavy III [Předávání a zpracovávání údajů jmenné evidence cestujících], hlavy VII [Předávání osob] a hlavy XI [Zmrazení majetku a konfiskace] části třetí;
- (u) příloha LAW-8 [ZMRAZENÍ MAJETKU A KONFISKACE] tvoří nedílnou součást hlavy XI [Zmrazení majetku a konfiskace] části třetí;
- (v) příloha UNPRO-1 [PLNĚNÍ FINANČNÍCH PODMÍNEK [čl. UNPRO.2.1 odst. 11]] tvoří nedílnou součást oddílu 2 [Pravidla pro financování účasti na programech a činnostech Unie] kapitoly první části páté [Účast na programech Unie, řádné finanční řízení a finanční ustanovení];
- (w) příloha INST-X [JEDNACÍ ŘÁD PRO ŘEŠENÍ SPORŮ] a příloha INST-X [KODEX CHOVÁNÍ ROZHODCŮ] tvoří nedílnou součást hlavy I [Řešení sporů] části šesté;
- (x) PŘÍLOHA PROTOKOLU O SPRÁVNÍ SPOLUPRÁCI A BOJI PROTI PODVODŮM V OBLASTI DANĚ Z PŘIDANÉ HODNOTY A O VZÁJEMNÉ POMOCI PŘI VYMÁHÁNÍ POHLEDÁVEK VYPLÝVAJÍCÍCH Z DANÍ, POPLATKŮ A CEL tvoří nedílnou součást Protokolu o správní spolupráci a boji proti podvodům v oblasti daně z přidané hodnoty a o vzájemné pomoci při vymáhání pohledávek vyplývajících z daní, poplatků a cel;
- (y) přílohy SSC-1 [NĚKTERÉ PENĚŽITÉ DÁVKY, NA KTERÉ SE PROTOKOL NEVZTAHUJE], SSC-2 [OMEZENÍ NÁROKŮ NA VĚCNÉ DÁVKY PRO RODINNÉ PŘÍSLUŠNÍKY PŘÍHRANIČNÍHO PRACOVNÍKA], SSC-3 [VÍCE NÁROKŮ PRO DŮCHODCE VRACEJÍCÍ SE DO PŘÍSLUŠNÉHO STÁTU],

SSC-4 [PŘÍPADY, VE KTERÝCH SE OD POMĚRNÉHO VÝPOČTU UPOUŠTÍ NEBO SE NEPOUŽÍJE], SSC-5 [DÁVKY A DOHODY, KTERÉ UMOŽŇUJÍ POUŽITÍ ČLÁNKU SSC.49 [Souběh dávek stejného druhu]], SSC-6 [ZVLÁŠTNÍ USTANOVENÍ O POUŽÍVÁNÍ PRÁVNÍCH PŘEDPISŮ ČLENSKÝCH STÁTŮ A SPOJENÉHO KRÁLOVSTVÍ], SSC-7 [PROVÁDĚCÍ ČÁST] a SSC-8 [PŘECHODNÁ USTANOVENÍ TÝKAJÍCÍ SE POUŽITÍ ČLÁNKU SSC.11 [VYSLANÍ PRACOVNÍCI]] a jejich dodatky tvoří nedílnou součást protokolu o koordinaci sociálního zabezpečení.

#### Článek FINPROV.8: Vypovězení

Kterákoliv strana může tuto dohodu vypovědět písemným oznámením zaslaným diplomatickou cestou. Tato dohoda a jakákoli doplňující dohoda pozbývá platnosti prvním dnem dvanáctého měsíce následujícího po dni oznámení.

#### Článek FINPROV.9: Závazná jazyková znění

Tato dohoda je sepsána ve dvou vyhotoveních v jazyce anglickém, bulharském, českém, dánském, estonském, finském, francouzském, chorvatském, irském, italském, litevském, lotyšském, maďarském, maltském, německém, nizozemském, polském, portugalském, rumunském, řeckém, slovenském, slovinském, španělském a švédském. Do 30. dubna 2021 se všechny jazykové verze dohody podrobí procesu konečné právní revize. Bez ohledu na předchozí větu bude proces konečné právní revize anglického znění dohody dokončen nejpozději do dne uvedeného v čl. FINPROV.11 odst. 1 [Vstup v platnost a prozatímní uplatňování], pokud tento den nastane dříve než 30. dubna 2021.

Jazykové verze vyplývající z výše uvedeného procesu konečné právní revize nahrazují od počátku podepsané verze dohody a stanoví se jako závazné a konečné na základě výměny diplomatických nót mezi stranami.

#### Článek FINPROV.10: Budoucí přistoupení k Unii

1. Unie uvědomí Spojené království o každé nové žádosti o přistoupení třetí země k Unii.
2. Během jednání mezi Uníí a třetí zemí o přistoupení uvedené země k Unii<sup>86</sup> se Unie bude snažit:
  - a) poskytnout Spojenému království na jeho žádost a v mezích možností informace o veškerých záležitostech, na něž se tato dohoda a jakákoli doplňková dohoda vztahují, a
  - b) zohlednit veškeré obavy vyjádřené ze strany Spojeného království.
3. V dostatečném předstihu před datem přistoupení třetí země k Unii přezkoumá Rada partnerství veškeré účinky takového přistoupení na tuto dohodu a jakoukoli doplňkovou dohodu.
4. Před tím, než dohoda o přistoupení třetí země k Unii vstoupí v platnost, Spojené království a Unie v nezbytné míře:
  - a) tuto dohodu nebo jakoukoli doplňkovou dohodu změní;

---

<sup>86</sup> V zájmu větší jistoty je třeba uvést, že odstavce 2 až 9 se použijí na jednání mezi Uníí a třetí zemí o přistoupení k Unii, ke kterému dojde po vstupu této dohody v platnost, bez ohledu na skutečnost, že žádost o přistoupení byla podána před vstupem této dohody v platnost.



b) rozhodnutím Rady partnerství provedou jakékoli jiné nezbytné úpravy či přechodná opatření týkající se této dohody a jakékoli doplňkové dohody;

c) v rámci Rady partnerství rozhodnou, zda:

i) uplatňovat článek VSTV.1 [Víza pro krátkodobé pobyty] na státní příslušníky této třetí země nebo

ii) stanovit přechodná opatření, pokud jde o článek VSTV.1 [Víza pro krátkodobé pobyty], ve vztahu k této třetí zemi a jejím státním příslušníkům, jakmile přistoupí k Unii.

5. Není-li ke dni vstupu dohody o přistoupení příslušné třetí země k Unii v platnost přijato rozhodnutí podle odst. 4 písm. c) bodu i) nebo ii), článek VSTV.1 [Víza pro krátkodobé pobyty] se na státní příslušníky této třetí země nepoužije.

6. V případě, že Rada partnerství zavede přechodná opatření podle odst. 4 písm. c) bodu ii), stanoví jejich trvání. Rada partnerství může platnost těchto přechodných opatření prodloužit.

7. Před skončením platnosti přechodných opatření podle odst. 4 písm. c) bodu ii) Rada partnerství rozhodne, zda se na státní příslušníky této třetí země použije článek VSTV.1 [Víza pro krátkodobé pobyty] od konce platnosti přechodných opatření. Není-li takové rozhodnutí přijato, článek VSTV.1 [Víza pro krátkodobé pobyty] se na státní příslušníky této třetí země od konce platnosti přechodných opatření nepoužije.

8. Ustanoveními odst. 4 písm. c) a odstavců 5 až 7 nejsou dotčeny výsady Unie podle jejich domácích právních předpisů.

9. Pro upřesnění je třeba uvést, že aniž jsou dotčena ustanovení odst. 4 písm. c) a odstavců 5 až 7, tato dohoda se použije ve vztahu k novému členskému státu Unie ode dne přistoupení tohoto nového členského státu k Unii.

#### Článek FINPROV.10A: Přechodné ustanovení o předávání osobních údajů do Spojeného království

1. Po dobu trvání stanoveného období se předávání osobních údajů z Unie do Spojeného království nepovažuje za předávání do třetí země podle práva Unie, za předpokladu, že se použijí právní předpisy Spojeného království o ochraně údajů ze dne 31. prosince 2020, jak jsou uloženy a začleněny do práva Spojeného království zákonem o Evropské unii (o vystoupení z Evropské unie) z roku 2018 a ve znění pozměněném předpisy o ochraně údajů, soukromí a elektronických komunikacích (změny atd.) (vystoupení z EU) z roku 2019<sup>87</sup> („platný režim ochrany údajů“), a pokud Spojené království nevykonává určené pravomoci bez souhlasu Unie v rámci Rady partnerství.

2. S výhradou odstavců 3 až 11 se odstavec 1 použije rovněž na předávání osobních údajů z Islandu, Lichtenštejnského knížectví a Norského království do Spojeného království během stanoveného období podle práva Unie, jak se v těchto státech uplatňuje podle Dohody o Evropském hospodářském prostoru uzavřené v Portu dne 2. května 1992, a to po dobu, po kterou se použije

---

<sup>87</sup> Ve znění pozměněném předpisy o ochraně údajů, soukromí a elektronických komunikacích (změny atd.) (vystoupení z EU) z roku 2020.

odstavec 1 na předávání osobních údajů z Unie do Spojeného království, za předpokladu, že tyto státy písemně oznámí oběma stranám svůj výslovný souhlas s uplatňováním tohoto ustanovení.

3. V tomto článku se „určenými pravomocemi“ rozumí pravomoc:

- (a) vytvořit předpisy podle článků 17A, 17C a 74A zákona Spojeného království o ochraně údajů z roku 2018;
- (b) vydat nový dokument upřesňující standardní doložky o ochraně údajů podle článku 119A zákona Spojeného království o ochraně údajů z roku 2018;
- (c) schválit nový návrh kodexu chování podle čl. 40 odst. 5 obecného nařízení Spojeného království o ochraně osobních údajů, jiný než kodex kodexu chování, na který se nelze spoléhat při poskytování vhodných záruk pro předávání osobních údajů do třetí země podle čl. 46 odst. 2 písm. e) obecného nařízení Spojeného království o ochraně osobních údajů;
- (d) schválit nové certifikační mechanismy podle čl. 42 odst. 5 obecného nařízení Spojeného království o ochraně osobních údajů, jiné než certifikační mechanismy, na které se nelze spoléhat při poskytování vhodných záruk pro předávání osobních údajů do třetí země podle čl. 46 odst. 2 písm. f) obecného nařízení Spojeného království o ochraně osobních údajů;
- (e) schválit nová závazná podniková pravidla podle článku 47 obecného nařízení Spojeného království o ochraně osobních údajů;
- (f) povolit nová smluvní ustanovení uvedená v čl. 46 odst. 3 písm. a) obecného nařízení Spojeného království o ochraně osobních údajů nebo
- (g) povolit nová správní ujednání uvedená v čl. 46 odst. 3 písm. b) obecného nařízení Spojeného království o ochraně osobních údajů.

4. „Stanovené období“ začíná dnem vstupu této dohody v platnost a s výhradou odstavce 5 končí:

- (a) dnem, kdy Evropská komise přijme rozhodnutí o odpovídající ochraně ve vztahu ke Spojenému království podle čl. 36 odst. 3 směrnice (EU) 2016/680 a podle čl. 45 odst. 3 nařízení (EU) 2016/679, nebo
- (b) dnem, kdy začíná období čtyř měsíců po stanoveném období, přičemž toto období se prodlouží o další dva měsíce, ledaže jedna ze stran vznesne námitku,

podle toho, co nastane dříve.

5. S výhradou odstavců 6 a 7, pozmění-li Spojené království během stanoveného období platný režim ochrany údajů nebo vykoná určené pravomoci bez souhlasu Unie v rámci Rady partnerství, skončí stanovené období dnem, kdy jsou vykonány pravomoci nebo kdy změna vstoupí v platnost.

6. Odkazy na výkon určených pravomocí v odstavcích 1 a 5 nezahrnují výkon těchto pravomocí, jejichž účinek je omezen na soulad s příslušnými právními předpisy Unie v oblasti ochrany údajů.

7. Jakékoli opatření, u něž by se jinak jednalo o změnu platného režimu ochrany údajů, které je:

- (a) zavedeno se souhlasem Unie v Radě partnerství nebo
- (b) se omezuje na soulad s příslušnými právními předpisy Unie v oblasti ochrany údajů,

se nepovažuje za změnu platného režimu ochrany údajů pro účely odstavce 5 a mělo by být považováno za součást platného režimu ochrany údajů pro účely odstavce 1.

8. Pro účely odstavců 1, 5 a 7 se „souhlasem Unie v Radě partnerství“ rozumí:

- (a) rozhodnutí Rady partnerství popsané v odstavci 11 nebo
- (b) předpokládaný souhlas popsaný v odstavci 10.

9. Oznámí-li Spojené království Unii, že navrhuje vykonat určené pravomoci nebo navrhuje pozměnit platný režim ochrany údajů, může si kterákoli ze stran do pěti pracovních dnů vyžádat zasedání Rady partnerství, které se musí uskutečnit do dvou týdnů od této žádosti.

10. Není-li toto zasedání vyžádáno, má se za to, že Unie s tímto výkonem pravomocí nebo změnou během stanoveného období souhlasila.

11. Je-li toto zasedání vyžádáno, Rada partnerství na tomto zasedání posoudí navrhovaný výkon pravomocí nebo změnu a může přijmout rozhodnutí, v němž uvede, že s výkonem pravomocí nebo změnou během stanoveného období souhlasí.

12. Spojené království, je-li to rozumně možné, oznámí Unii, kdy během stanoveného období vstoupí do nového nástroje, na který se lze spolehnout při předávání osobních údajů do třetí země podle čl. 46 odst. 2 písm. a) obecného nařízení Spojeného království o ochraně osobních údajů nebo čl. 75 odst. 1 písm. a) zákona Spojeného království o ochraně údajů z roku 2018 během stanoveného období. Po oznámení Spojeného království podle tohoto odstavce si Unie může vyžádat zasedání Rady partnerství za účelem projednání příslušného nástroje.

13. Hlava I [Řešení sporů] části šesté se nepoužije na spory týkající se výkladu a uplatňování tohoto článku.

#### Článek FINPROV.11: Vstup v platnost a prozatímní uplatňování

1. Tato dohoda vstoupí v platnost prvním dnem měsíce následujícího po měsíci, v němž si strany vzájemně oznámí, že splnily své vnitřní požadavky a postupy pro stanovení svého souhlasu s tím, že budou vázány.

2. Strany souhlasí s prozatímním uplatňováním této dohody ode dne 1. ledna 2021, pokud si před tímto datem vzájemně oznámí, že jejich příslušné vnitřní požadavky a postupy nezbytné pro prozatímní uplatňování byly splněny. Prozatímní uplatňování skončí k jednomu z těchto dat, podle toho, které nastane dříve:

- (a) 28. února 2021 nebo jiné datum podle rozhodnutí Rady partnerství nebo
- (b) den uvedený v odstavci 1.

3. Ode dne, od něž se tato dohoda prozatímně uplatňuje, považují strany odkazy v této dohodě na „datum vstupu této dohody v platnost“ nebo na „vstup této dohody v platnost“ za odkazy na den, od něhož se tato dohoda prozatímně uplatňuje.

Съставено в Брюксел и Лондон на тридесети декември две хиляди и двадесета година.

Hecho en Bruselas y Londres, el treinta de diciembre de dos mil veinte.

V Bruselu a v Londýně dne třicátého prosince dva tisíce dvacet.

Udfærdiget i Bruxelles og London, den tredivte december to tusind og tyve.

Geschehen zu Brüssel und London am dreißigsten Dezember zweitausendzwanzig.

Kahe tuhande kahekümnenda aasta detsembrikuu kolmekümnendal päeval Brüsselis ja Londonis.

Έγινε στις Βρυξέλλες και στο Λονδίνο, στις τριάντα Δεκεμβρίου δύο χιλιάδες είκοσι.

Done at Brussels and London on the thirtieth day of December in the year two thousand and twenty.

Fait à Bruxelles et à Londres, le trente décembre deux mille vingt.

Arna dhéanamh sa Bhruiséil agus i Londain, an tríochadú lá de mhí na Nollag an bhliain dhá mhíle fiche.

Sastavljeno u Bruxellesu i Londonu tridesetog prosinca godine dvije tisuće dvadesete.

Fatto a Bruxelles e Londra, addì trenta dicembre duemilaventi.

Briselē un Londonā, divi tūkstoši divdesmitā gada trīsdesmitajā decembrī.

Priimta du tūkstančiai dvidešimtų metų gruodžio trisdešimtą dieną Briuselyje ir Londone.

Kelt Brüsszelben és Londonban, a kétezer-husznadik év december havának harmincadik napján.

Magħmul fi Brussell u Londra, fit-tletin jum ta' Diċembru fis-sena elfejn u għoxrin.

Gedaan te Brussel en Londen, dertig december tweeduizend twintig.

Sporządzono w Brukseli i Londynie dnia trzydziestego grudnia roku dwa tysiące dwudziestego.

Feito em Bruxelas e em Londres, em trinta de dezembro de dois mil e vinte.

Întocmit la Bruxelles și la Londra la treizeci decembrie două mii douăzeci.

V Bruseli a Londýne tridsiateho decembra dvetisícdvadsať.

V Bruslju in Londonu, tridesetega decembra dva tisoč dvajset.

Tehty Brysselissä ja Lontoossa kolmantenakymmenentenä päivänä joulukuuta vuonna kaksituhattakaksikymmentä.

Som skedde i Bryssel och i London den trettionde december år tjugohundraåtjugo.

За Европейския съюз  
Por la Unión Europea  
Za Evropskou unii  
For Den Europæiske Union  
Für die Europäische Union  
Euroopa Liidu nimel  
Για την Ευρωπαϊκή Ένωση  
For the European Union  
Pour l'Union européenne  
Thar ceann an Aontais Eorpaigh  
Za Europsku uniju  
Per l'Unione europea  
Eiropas Savienības vārdā –  
Europos Sąjungos vardu  
Az Európai Unió részéről  
Għall-Unjoni Ewropea  
Voor de Europese Unie  
W imieniu Unii Europejskiej  
Pela União Europeia  
Pentru Uniunea Europeană  
Za Európsku úniu  
Za Evropsko unijo  
Euroopan unionin puolesta  
För Europeiska unionen



Ursole u. d. f. -

За Европейската общност за атомна енергия  
Por la Comunidad Europea de la Energía Atómica  
Za Evropské společenství pro atomovou energii  
For Det Europæiske Atomenergifællesskab  
Für die Europäische Atomgemeinschaft  
Euroopa Aatomienergiaühenduse nimel  
Για την Ευρωπαϊκή Κοινότητα Ατομικής Ενέργειας  
For the European Atomic Energy Community  
Pour la Communauté européenne de l'énergie atomique  
Thar ceann an Chomhphobail Eorpaigh do Fhuinneamh Adamhach  
Za Evropsku zajednicu za atomsku energiju  
Per la Comunità europea dell'energia atomica  
Eiropas Atomenerģijas Kopienas vārdā –  
Europos atominės energijos bendrijos vardu  
Az Európai Atomenergia-közösség részéről  
F'isem il-Komunità Ewropea tal-Energija Atomika  
Voor de Europese Gemeenschap voor Atoomenergie  
W imieniu Europejskiej Wspólnoty Energii Atomowej  
Pela Comunidade Europeia da Energia Atómica  
Pentru Comunitatea Europeană a Energiei Atomice  
Za Európske spoločenstvo pre atómovú energiu  
Za Evropsko skupnost za atomsko energijo  
Euroopan atomienergiajärjestön puolesta  
För Europeiska atomenergigemenskapen

*Handwritten signature*

За Обединеното кралство Великобритания и Северна Ирландия  
Por el Reino Unido de Gran Bretaña e Irlanda del Norte  
Za Spojené království Velké Británie a Severního Írska  
For Det Forenede Kongerige Storbritannien og Nordirland  
Für das Vereinigte Königreich Großbritannien und Nordirland  
Suurbritannia ja Põhja-Iiri Ühendkuningriigi nimel  
Για το Ηνωμένο Βασίλειο της Μεγάλης Βρετανίας και της Βόρειας Ιρλανδίας  
For the United Kingdom of Great Britain and Northern Ireland  
Pour le Royaume-Uni de Grande-Bretagne et d'Irlande du Nord  
Thar ceann Ríocht Aontaithe na Breataine Móire agus Thuaisceart Éireann  
Za Ujedinjenu Kraljevinu Velike Britanije i Sjeverne Irske  
Per il Regno Unito di Gran Bretagna e Irlanda del Nord  
Lielbritānijas un Ziemeļīrijas Apvienotās Karalistes vārdā –  
Jungtinės Didžiosios Britanijos ir Šiaurės Airijos Karalystės vardu  
Nagy-Britannia és Észak-Írország Egyesült Királysága részéről  
Għar-Renju Unit tal-Gran Brittanja u l-Irlanda ta' Fuq  
Voor het Verenigd Koninkrijk van Groot-Brittannië en Noord-Ierland  
W imieniu Zjednoczonego Królestwa Wielkiej Brytanii i Irlandii Północnej  
Pelo Reino Unido da Grã-Bretanha e da Irlanda do Norte  
Pentru Regatul Unit al Marii Britanii și Irlandei de Nord  
Za Spojené kráľovstvo Veľkej Británie a Severného Írska  
Za Združeno kraljestvo Velika Britanija in Severna Írska  
Ison-Britannian ja Pohjois-Irlannin yhdistyneen kuningaskunnan puolesta  
För Förenade konungariket Storbritannien och Nordirland

A handwritten signature in black ink, appearing to be 'B. S. Lucas' or similar, written in a cursive style.

## PŘÍLOHY

### PŘÍLOHA INST: JEDNACÍ ŘÁD RADY PARTNERSTVÍ A VÝBORŮ

#### Článek 1

##### Předsednictví

1. Unie a Spojené království si vzájemně oznámí jméno, funkci a kontaktní údaje svých určených spolupředsedů. Má se za to, že spolupředsedovi bylo uděleno povolení příslušně zastupovat buď Unii, nebo Spojené království do dne, kdy druhé straně bude oznámen nový spolupředseda.
2. Rozhodnutí spolupředsedů stanovená tímto jednacím řádem se přijímají po vzájemné dohodě.
3. Spolupředseda může být na určitém zasedání zastoupen jmenovaným zástupcem. Spolupředseda nebo jeho jmenovaný zástupce jmenování oznámí co nejdříve druhému spolupředsedovi a sekretariátu Rady partnerství. V tomto jednacím řádu se spolupředsedy rozumí rovněž osoby jmenované jako jejich zástupci.

#### Článek 2

##### Sekretariát

Sekretariát Rady partnerství (dále jen „sekretariát“) se skládá z jednoho úředníka Unie a jednoho úředníka vlády Spojeného království. Sekretariát vykonává úkoly, které mu byly svěřeny tímto jednacím řádem.

Unie a Spojené království si vzájemně oznámí jméno, funkci a kontaktní údaje úředníka, který je členem sekretariátu Rady partnerství za Unii a Spojené království. Má se za to, že tento úředník nadále působí jako člen sekretariátu Unie nebo Spojeného království až do dne, kdy Unie nebo Spojené království oznámí nového člena.

#### Článek 3

##### Zasedání

1. Jednotlivá zasedání Rady partnerství svolává sekretariát na den a hodinu, na nichž se spolupředsedové dohodnou. Pokud Unie nebo Spojené království předloží žádost o zasedání prostřednictvím sekretariátu, vyvine Rada partnerství úsilí, aby se sešla do 30 dnů od této žádosti nebo dříve v případech stanovených v této dohodě.
2. Nerozhodnou-li spolupředsedové jinak, konají se zasedání Rady partnerství střídavě v Bruselu a v Londýně.
3. Odchylně od odstavce 2 se mohou spolupředsedové dohodnout, že se zasedání Rady partnerství bude konat prostřednictvím videokonference nebo telekonference.

#### Článek 4



## Účast na zasedáních

1. S dostatečným předstihem před každým zasedáním se Unie a Spojené království prostřednictvím sekretariátu vzájemně informují o zamýšleném složení svých delegací a uvedou jméno a funkce každého člena delegace.
2. Spolupředsedové mohou po vzájemné dohodě případně přizvat odborníky (tj. nevládní úředníky) k účasti na zasedáních Rady partnerství, aby poskytli informace o konkrétních tématech, a sice pouze na těch částech zasedání, kde se tato konkrétní témata projednávají.

## Článek 5

### Dokumenty

Písemné dokumenty, z nichž vychází jednání Rady partnerství, sekretariát očísluje a rozešle Unii a Spojenému království.

## Článek 6

### Korespondence

1. Korespondenci určenou Radě partnerství zasílají Unie a Spojené království prostřednictvím sekretariátu. Tuto korespondenci lze zasílat jakoukoli písemnou formou včetně elektronické pošty.
2. Sekretariát zajistí, aby korespondence určená Radě partnerství byla předána spolupředsedům a případně rozeslána v souladu s článkem 5.
3. Veškerá korespondence od spolupředsedů nebo určená přímo spolupředsedům se předává sekretariátu a případně se rozesílá v souladu s článkem 5.

## Článek 7

### Program zasedání

1. Sekretariát vypracuje návrh předběžného programu každého zasedání. Tento návrh je spolu s příslušnými dokumenty předán spolupředsedům nejpozději deset dnů před datem zasedání.
2. Předběžný pořad jednání obsahuje body požadované Unií nebo Spojeným královstvím. Takové žádosti se spolu s veškerými příslušnými dokumenty předkládají sekretariátu nejpozději patnáct dnů před začátkem zasedání.
3. Nejpozději pět dnů před datem zasedání spolupředsedové rozhodnou o předběžném programu zasedání.
4. Rada partnerství přijímá program zasedání na začátku každého zasedání. Na žádost Unie nebo Spojeného království může být do programu zasedání na základě konsenzu zařazen bod, který není obsažen v předběžném programu.
5. Spolupředsedové mohou po vzájemné dohodě zkrátit nebo prodloužit lhůty uvedené v odstavcích 1 až 3, aby se zohlednily okolnosti konkrétního případu.

## Článek 8

### Zápis ze zasedání

1. Návrh zápisu z každého zasedání vypracuje úředník jednající jako člen sekretariátu strany, která zasedání pořádá, do patnácti dnů od skončení zasedání, pokud spolupředsedové nerozhodnou jinak. Návrh zápisu se předloží k vyjádření členovi sekretariátu druhé strany. Ten může předložit připomínky do sedmi dnů ode dne obdržení návrhu zápisu.

2. V zápisu se zpravidla shrnou jednotlivé body programu zasedání a popřípadě se zde konkrétně uvedou:

- (a) dokumenty předložené Radě partnerství,
- (b) veškerá prohlášení, o jejichž zařazení do zápisu požádal jeden ze spolupředsedů, a
- (c) přijatá rozhodnutí, učiněná doporučení, schválená prohlášení a přijaté závěry ke konkrétním bodům.

3. Zápis v příloze obsahuje seznam účastníků, v němž jsou za každou delegaci uvedena jména a funkce všech osob, které se zasedání zúčastnily.

4. Sekretariát upraví návrh zápisu na základě obdržných připomínek a návrh zápisu v revidovaném znění schválí spolupředsedové do 28 dnů ode dne zasedání, nebo do jakéhokoli jiného data, na kterém se spolupředsedové dohodnou. Po schválení zápisu jeho dvě znění ověří podpisem členové sekretariátu. Jedno z těchto platných znění obdrží Unie a druhé Spojené království. Spolupředsedové se mohou dohodnout, že tomuto požadavku vyhovují podpis a výměna elektronických vyhotovení.

## Článek 9

### Rozhodnutí a doporučení

1. V období mezi zasedáními může Rada partnerství přijímat rozhodnutí nebo doporučení písemným postupem. Písemné znění návrhu rozhodnutí nebo doporučení předloží spolupředseda druhému spolupředsedovi v pracovním jazyce Rady partnerství. Druhá strana má jeden měsíc nebo jakoukoli delší lhůtu, kterou stanoví navrhuující strana, aby vyjádřila svůj souhlas s návrhem rozhodnutí nebo doporučení. Pokud druhá strana nevyjádří svůj souhlas, navrhované rozhodnutí nebo doporučení se projedná a může být přijato na příštím zasedání Rady partnerství. Návrh rozhodnutí nebo doporučení se považuje za přijatý, jakmile druhá strana vyjádří svůj souhlas, přičemž se uvede v rámci zápisu příštího zasedání Rady partnerství podle článku 8.

2. Přijímá-li Rada partnerství rozhodnutí nebo doporučení, do názvu příslušných aktů se vkládají slova „rozhodnutí“ nebo „doporučení“. Sekretariát každé rozhodnutí nebo doporučení zaznamená pod pořadovým číslem a s odkazem na datum jeho přijetí.

3. V rozhodnutích přijatých Radou partnerství je uvedeno datum, kdy nabývají účinku.

4. Rozhodnutí a doporučení přijatá Radou partnerství se vyhotoví ve dvou stejnopisech v závazných jazycích a podepíše je spolupředsedové a sekretariát je ihned po podpisu zašle Unii a Spojenému království. Spolupředsedové se mohou dohodnout, že požadavku na podpis vyhovují podpis a výměna elektronických vyhotovení.

## Článek 10

### Transparentnost

1. Spolupředsedové se mohou dohodnout na veřejném zasedání Rady partnerství.
2. Každá strana může rozhodnout o zveřejnění rozhodnutí a doporučení Rady partnerství ve svém příslušném úředním věstníku nebo online.
3. Předloží-li Unie nebo Spojené království Radě partnerství informace, jež jsou podle jejich právních a správních předpisů považovány za důvěrné nebo jsou chráněny před zveřejněním, nakládá druhá strana s takto získanými informacemi jako s důvěrnými.
4. Předběžné programy zasedání se zveřejní před zasedáním Rady partnerství. Zápisy ze schůzí se zveřejní po jejich schválení v souladu s článkem 8.
5. Zveřejňování dokumentů uvedených v odstavcích 2 až 4 se provádí v souladu s platnými předpisy obou stran v oblasti ochrany údajů.

## Článek 11

### Jazyky

1. Úředními jazyky smíšeného výboru jsou úřední jazyky Unie a Spojeného království.
2. Pracovním jazykem Rady partnerství je angličtina. Nerozhodnou-li spolupředsedové jinak, vychází Rada partnerství ve svých jednáních z dokumentů vyhotovených v angličtině.
3. Rada partnerství přijímá rozhodnutí týkající se změny nebo výkladu dohody v jazycích platných znění dohody. Všechna ostatní rozhodnutí Rady partnerství, včetně těch, jejichž prostřednictvím se mění tento jednací řád, se přijímají v pracovním jazyce uvedeném v odstavci 2.

## Článek 12

### Výdaje

1. Unie a Spojené království si hradí veškeré náklady, jež jim v důsledku účasti na zasedáních Rady partnerství vzniknou.
2. Výdaje související s pořádáním zasedání a rozmnožováním dokumentů hradí strana, která schůzi pořádá.
3. Výdaje související s tlumočením do a z pracovního jazyka Rady partnerství během zasedání hradí strana, která toto tlumočení požaduje.
3. Každá strana je odpovědná za překlad rozhodnutí a jiných dokumentů do svého úředního jazyka (svých úředních jazyků), je-li to vyžadováno podle článku 11, a hradí výdaje spojené s těmito překlady.

## Článek 13

### Výbory

1. Aniž je dotčen odstavec 2 tohoto článku, použijí se články 1 až 12 obdobně na výbory.
2. Výbory informují Radu partnerství o termínech a programu svých zasedání s dostatečným předstihem před jejich konáním a oznamují Radě partnerství výsledky a závěry každého zasedání.

## PŘÍLOHA ORIG-1: ÚVODNÍ POZNÁMKY KE SPECIFICKÝM PRAVIDLŮM PŮVODU PRODUKTU

### Poznámka 1

#### Obecné zásady

1. Tato příloha stanoví obecná pravidla pro použitelné požadavky přílohy ORIG-2 [Specifická pravidla původu produktu], jak je stanoveno v čl. ORIG 3 [Obecné požadavky] odst. 1 písm. c) této dohody.
2. Pro účely této přílohy a přílohy ORIG-2 [Specifická pravidla původu produktu] se požadavky na původ produktu v souladu s čl. ORIG.3 [Obecné požadavky] odst. 1 písm. c) této dohody rozumí změna sazebního zařazení, výrobní proces, maximální hodnota nebo hmotnost nepůvodních materiálů či jakékoli další požadavky uvedené v této příloze a v příloze ORIG-2 [Specifická pravidla původu produktu].
3. Odkazem na hmotnost se ve specifickém pravidle původu produktu rozumí čistá hmotnost, tj. hmotnost materiálu nebo produktu, bez hmotnosti obalu.
4. Tato příloha a příloha ORIG-2 [Specifická pravidla původu produktu] vycházejí z harmonizovaného systému ve znění ze dne 1. ledna 2017.

### Poznámka 2

#### Struktura seznamu specifických pravidel původu produktu

1. Poznámky k třídám nebo kapitolám se v příslušných případech vykládají ve spojení se specifickými pravidly původu produktu pro příslušnou třídu, kapitolu, číslo nebo položku.
2. Každé specifické pravidlo původu produktu stanovené ve sloupci 2 přílohy ORIG-2 [Specifická pravidla původu produktu] se vztahuje na odpovídající produkt uvedený ve sloupci 1 přílohy ORIG-2 [Specifická pravidla původu produktu].
3. Vztahují-li se na produkt alternativní specifická pravidla původu, je produkt považován za pocházející ze smluvní strany, jestliže splňuje jednu z alternativ.
4. Vztahuje-li se na produkt specifické pravidlo původu, které obsahuje více požadavků, je produkt považován za pocházející ze smluvní strany, pouze pokud splňuje všechny požadavky.
5. Pro účely této přílohy a přílohy ORIG-2 [Specifická pravidla původu produktu] se rozumí:
  - (a) „třídou“ třída harmonizovaného systému;
  - (b) „kapitolou“ první dvě číslice v kódu sazebního zařazení zboží v rámci harmonizovaného systému;
  - (c) „číslem“ první čtyři číslice v kódu sazebního zařazení zboží v rámci harmonizovaného systému;  
a
  - (d) „položkou“ prvních šest číslic v kódu sazebního zařazení zboží v rámci harmonizovaného systému.
2. Pro účely specifických pravidel původu produktu se použijí tyto zkratky:

„CC“ se rozumí výroba z nepůvodních materiálů kterékoli kapitoly, kromě kapitoly produktu; to znamená, že jakýkoli nepůvodní materiál použitý při výrobě produktu musí být zařazen do jiné kapitoly (dvoumístný číselný kód harmonizovaného systému), než je kapitola produktu (tj. změna kapitoly);

„CTH“ se rozumí výroba z nepůvodních materiálů kteréhokoli čísla, kromě čísla produktu; to znamená, že jakýkoli nepůvodní materiál použitý při výrobě produktu musí být zařazen do jiného čísla (čtyřmístný číselný kód harmonizovaného systému), než je číslo produktu (tj. změna čísla);

„CTSH“ se rozumí výroba z nepůvodních materiálů kterékoli položky, kromě položky produktu; to znamená, že jakýkoli nepůvodní materiál použitý při výrobě produktu musí být zařazen do jiné položky (šestimístný číselný kód harmonizovaného systému), než je položka produktu (tj. změna položky).

### Poznámka 3

#### Uplatňování specifických pravidel původu produktu

1. Ustanovení čl. ORIG.3 [Obecné požadavky] odst. 2 této dohody týkající se produktů, které získaly status původu a které se používají při výrobě jiných produktů, se použije bez ohledu na to, zda byl tento status získán ve stejném závodě ve smluvní straně, kde jsou tyto produkty používány.

2. Pokud specifické pravidlo původu produktu výslovně vylučuje určitý nepůvodní materiál nebo stanoví, že hodnota nebo hmotnost specifikovaného nepůvodního materiálu nepřekročí zvláštní prahovou hodnotu, nevztahují se tyto podmínky na nepůvodní materiály zařazené jinde v harmonizovaném systému.

3. Příklad 1: pokud pravidlo pro buldozery (položka HS 8429.11) vyžaduje: „CTH, vyjma nepůvodních materiálů čísla 84.31 části a součástí vhodné pouze pro stroje a zařízení čísel 84.25 až 84.30“, není omezeno použití nepůvodních materiálů zařazených jinde než do čísel 84.29 a 84.31, jako jsou šrouby (číslo HS 73.18), izolované dráty a elektrické vodiče (číslo HS 85.44) a různá elektronika (HS kapitola 85).

Příklad 2: pokud pravidlo pro číslo 35.05 (dextriny a jiné modifikované škroby; klišy na bázi škrobů atd.) vyžaduje „CTH, vyjma nepůvodních materiálů čísla 11.08“, pak není omezeno použití nepůvodních materiálů zařazených jinde než do čísla 11.08 (škroby, inulin), jako jsou materiály kapitoly 10 (obiloviny).

4. Pokud specifické pravidlo původu produktu stanoví, že produkt musí být vyroben z konkrétního materiálu, nebrání to použití jiných materiálů, které nejsou vzhledem ke své přirozené povaze schopny tomuto pravidlu vyhovět.

### Poznámka 4

#### Výpočet maximální hodnoty nepůvodních materiálů

Pro účely specifických pravidel původu produktu se rozumí:

- (a) „celní hodnotou“ hodnota určená v souladu s Dohodou o provádění článku VII GATT 1994;
- (b) „EXW“ nebo „cenou ze závodu“:

- (i) cena produktu, která byla nebo má být zaplacená výrobcí, v jehož podniku došlo k poslednímu opracování nebo zpracování, pokud tato cena zahrnuje hodnotu všech použitých materiálů a všechny ostatní náklady vzniklé při výrobě produktu po odečtení případných vnitřních daní, které se vracejí nebo mohou být vráceny při vývozu získaného produktu; nebo
  - (ii) pokud neexistuje cena, která byla nebo má být zaplacená, nebo pokud skutečná zaplacená cena neodráží veškeré náklady spojené s výrobou produktu, které při výrobě produktu skutečně vznikly, hodnota všech použitých materiálů a všech ostatních nákladů vzniklých při výrobě produktu ve vyvážející straně:
    - (A) včetně prodejních, režijních a správních nákladů, jakož i zisku, které lze přiměřeně přiřadit k produktu; a
    - (B) s výjimkou nákladů na přepravu, pojištění, všech ostatních nákladů vzniklých při přepravě produktu a případných vnitřních daní vyvážející strany, které se vracejí nebo mohou být vráceny při vývozu získaného produktu.
  - (iii) Pro účely bodu i), pokud byla poslední fáze výroby zadána určitému výrobcí, odkazuje pojem „výrobce“ uvedený v bodě i) na osobu, která zaměstnala subdodavatele.
- (c) „MaxNOM“ maximální hodnota nepůvodních materiálů vyjádřená v procentech a vypočtená podle tohoto vzorce:

$$\text{MaxNOM (\%)} = \frac{\text{VNM}}{\text{EXW}} \times 100$$

- (d) „VNM“ hodnota nepůvodních materiálů použitých při výrobě produktu, čímž se rozumí jejich celní hodnota v okamžiku dovozu, včetně nákladů na přepravu, případně pojištění, balení a všech ostatních nákladů vzniklých při přepravě materiálů do přístavu dovozu na území smluvní strany, kde se nachází výrobce produktu; jestliže hodnota nepůvodních materiálů není známa a nelze ji určit, použije se první ověřitelná cena zaplacená za nepůvodní materiály v Unii nebo ve Spojeném království; hodnotu nepůvodních materiálů použitých při výrobě produktu lze vypočítat na základě vzorce pro váženou průměrnou hodnotu nebo jiné metody oceňování zásob podle účetních zásad, které jsou v dané straně obecně uznávány.

#### Poznámka 5

Definice postupů uvedených ve třídách V až VII v příloze ORIG-2 [Specifická pravidla původu produktu]

Pro účely specifických pravidel původu produktu se rozumí:

- (a) „biotechnologickým zpracováním“:
  - (i) biologická nebo biotechnologická kultivace (včetně buněčné kultury), hybridizace nebo genetická modifikace mikroorganismů (bakterií, virů (včetně fágů) atd.) nebo lidských, zvířecích nebo rostlinných buněk; a

- (ii) výroba, izolace nebo purifikace buněčných nebo mezibuněčných struktur (jako jsou izolované geny, fragmenty genů a plasmidy) nebo fermentace;
- (b) „změnou velikosti částic“ záměrná a kontrolovaná úprava velikosti částic produktu, jiná než pouhým drcením nebo lisováním, jejímž výsledkem je produkt se stanovenou velikostí částic, stanoveným rozložením velikosti částic nebo stanovenou plochou povrchu, důležitými pro účely výsledného produktu, a s fyzikálními nebo chemickými vlastnostmi odlišnými od výchozích materiálů;
  - (c) „chemickou reakcí“ proces (včetně biochemického zpracování), jehož výsledkem je molekula s novou strukturou vzniklou rozbitím intramolekulárních vazeb a vytvořením nových intramolekulárních vazeb nebo změnou prostorového uspořádání atomů v molekule, s výjimkou následujících procesů, které se pro účely této definice nepovažují za chemické reakce:
    - (i) rozpuštění ve vodě nebo v jiných rozpouštědlech;
    - (ii) odstranění rozpouštědel včetně vody jako rozpouštědla nebo
    - (iii) přidání nebo odstranění krystalicky vázané vody;
  - (d) „destilací“:
    - (i) atmosférická destilace: proces separace, v němž dojde k přechodu minerálních olejů v destilační koloně do jednotlivých frakcí podle bodu varu a následné kondenzaci páry do různých zkapalněných frakcí; produkty vyrobené destilací ropy mohou zahrnovat zkapalněný ropný plyn, naftu, benzín, petrolej, motorovou naftu či topný olej, lehké plynové oleje a mazací oleje a
    - (ii) vakuová destilace: destilace při nižším než atmosférickém tlaku, avšak nikoli tak nízkém, aby se jednalo o molekulární destilaci; vakuová destilace se používá k destilování vysokovroucích a na teplo citlivých materiálů, jako jsou těžké destiláty v minerálních olejích, za účelem výroby lehkých až těžkých vakuových plynových olejů a zbytku;
  - (e) „oddělením izomerů“ izolace nebo oddělení izomerů ze směsi izomerů;
  - (f) „míšením a směšováním“ úmyslné míšení nebo směšování (včetně disperze) materiálů v kontrolovaném poměru, kromě přidání ředidel, pouze s cílem splnit předem stanovené specifikace, vedoucí k výrobě produktu s fyzikálními nebo chemickými vlastnostmi, jež jsou důležité pro účely nebo použití tohoto produktu a liší se od vstupních materiálů;
  - (g) „výrobou standardních materiálů“ (včetně standardních roztoků) výroba přípravku vhodného pro analytické, kalibrační nebo referenční použití s přesným stupněm čistoty nebo podíly osvědčenými výrobcem; a
  - (h) „purifikací“ proces, jež vede k odstranění nejméně 80 % obsahu stávajících nečistot nebo snížení podílu nečistot nebo jejich odstranění, přičemž výsledkem je produkt vhodný pro jedno nebo více z těchto použití:
    - (i) farmaceutické, léčebné, kosmetické a veterinární použití nebo látky potravinářské jakosti;



- (ii) chemické produkty a činidla pro analytická, diagnostická nebo laboratorní použití;
- (iii) prvky a součásti pro použití v mikroelektronice;
- (iv) specializovaná optická použití;
- (v) biotechnické použití, například při pěstování buněčných kultur, v genetické technologii nebo jako katalyzátor;
- (vi) nosiče používané v procesu separace nebo
- (vii) nukleární použití.

#### Poznámka 6

##### Definice pojmů použitých v třídě XI přílohy ORIG-2 [Specifická pravidla původu produktu]

Pro účely specifických pravidel původu produktu se rozumí:

- (a) „chemickými střížovými vlákny“ kabely ze syntetických nebo umělých nekonečných vláken, střížových vláken nebo odpadu čísel 55.01 až 55.07;
- (b) „přírodními vlákny“ vlákna jiná než syntetická nebo umělá, jejichž použití je omezeno na fáze zpracování před spřádáním, včetně odpadu, a není-li uvedeno jinak, tento pojem zahrnuje vlákna mykaná, česaná nebo jinak zpracovaná, avšak nespředená; „přírodní vlákna“ zahrnují žíně čísla 05.11, hedvábí čísel 50.02 a 50.03, vlnu a jemné nebo hrubé zvířecí chlupy čísel 51.01 až 51.05, bavlněná vlákna čísel 52.01 až 52.03 a jiná rostlinná vlákna čísel 53.01 až 53.05;
- (c) „potiskem“ technika, kterou textilní podklad získá objektivně posouditelnou vlastnost trvalé povahy, jako je barva, vzor nebo technická účinnost, s použitím válcové, filmové, digitální nebo transferové techniky; a
- (d) „potiskem (jako samostatnou operací)“ technika, kterou textilní podklad získá objektivně posouditelnou vlastnost trvalé povahy, jako je barva, vzor nebo technická účinnost, s použitím válcové, filmové, digitální nebo transferové techniky ve spojení s nejméně dvěma přípravnými nebo dokončovacími pracovními operacemi (jako je praní, bělení, mercerování, tepelná úprava, počesávání, kalandrování, úprava proti srážlivosti, trvalá konečná úprava, dekatování, impregnování, zašívání a nopování, požehování, proces sušení, proces napínání, valchování, napařování a vysrážení a mokré dekatování), pokud hodnota všech použitých nepůvodních materiálů nepřesahuje 50 % EXW produktu.

#### Poznámka 7

##### Odchytky pro produkty obsahující dva nebo více základních textilních materiálů

1. Pro účely této poznámky se základními textilními materiály rozumí:
  - (a) hedvábí;
  - (b) vlna;

- (c) hrubé zvířecí chlupy;
- (d) jemné zvířecí chlupy;
- (e) žíně;
- (f) bavlna;
- (g) papírenské materiály a papír;
- (h) len;
- (i) pravé konopí;
- (j) juta a jiná textilní lýková vlákna;
- (k) sisalová a jiná textilní vlákna rodu Agave;
- (l) kokosová, abaková, ramiová a jiná rostlinná textilní vlákna;
- (m) syntetická nekonečná vlákna;
- (n) umělá nekonečná vlákna;
- (o) elektricky vodivá vlákna; uth
- (p) syntetická střížová vlákna z polypropylenu;
- (q) syntetická střížová vlákna z polyesteru;
- (r) syntetická střížová vlákna z polyamidu;
- (s) syntetická střížová vlákna z polyakrylonitrilu;
- (t) syntetická střížová vlákna z polyimidu;
- (u) syntetická střížová vlákna z polytetrafluorethylenu;
- (v) syntetická střížová vlákna z polyfenylsulfidu;
- (w) syntetická střížová vlákna z polyvinylchloridu;
- (x) jiná syntetická střížová vlákna;
- (y) viskózová umělá střížová vlákna;
- (z) jiná umělá střížová vlákna;
- (aa) polyuretanová příze s pružnými polyetherovými součástmi, též opředená;
- (bb) polyuretanová příze s pružnými polyesterovými součástmi, též opředená;

- (cc) výrobky čísla 56.05 (metalizované nitě) s páskem, jehož jádro je z hliníkové fólie nebo z plastové fólie, též potažené hliníkovým práškem, o šířce nepřesahující 5 mm, obložené z obou stran přilepenou průsvitnou nebo barevnou plastovou fólií;
- (dd) ostatní produkty čísla 56.05;
- (ee) skleněná vlákna a
- (ff) kovová vlákna.

2. Pokud se v příloze ORIG-2 [Specifická pravidla původu produktu] odkazuje na tuto poznámku, požadavky stanovené ve sloupci 2 uvedené přílohy se neuplatní jako odchylka na nepůvodní základní textilní materiály používané při výrobě produktu, jestliže:

- (a) produkt obsahuje dva nebo více základních textilních materiálů a
- (b) souhrnná hmotnost nepůvodních základních textilních materiálů nepřesahuje 10 % celkové hmotnosti všech použitých základních textilních materiálů.

Příklad: Pro vlněnou tkaninu čísla 51.12 obsahující vlněnou přízi čísla 51.07, syntetickou přízi ze střížových vláken čísla 55.09 a materiály jiné než základní textilní materiály lze použít nepůvodní vlněnou přízi, která nespĺňuje požadavek stanovený v příloze ORIG-2 [Specifická pravidla původu produktu], nebo nepůvodní syntetickou přízi, která nespĺňuje požadavek stanovený v příloze ORIG-2 [Specifická pravidla původu produktu], nebo kombinaci obou těchto materiálů za předpokladu, že jejich celková hmotnost nepřesahuje 10 % hmotnosti všech základních textilních materiálů.

3. Bez ohledu na poznámku 7.2 písm. b) je v případě produktů obsahujících „polyuretanovou přízi s pružnými polyetherovými součástmi, též opředenou“ maximální odchylka 20 %. Podíl ostatních nepůvodních základních textilních materiálů však nesmí překročit 10 %.

4. Bez ohledu na poznámku 7.2 písm. b) je v případě produktů obsahujících „pásek, jehož jádro je z hliníkové fólie nebo z plastové fólie, též potažené hliníkovým práškem, o šířce nepřesahující 5 mm, obložené z obou stran přilepenou průsvitnou nebo barevnou plastovou fólií“ maximální odchylka 30 %. Podíl ostatních nepůvodních základních textilních materiálů však nesmí překročit 10 %.

#### Poznámka 8

##### Ostatní odchylky pro některé textilní produkty

1. Pokud se v příloze ORIG-2 [Specifická pravidla původu produktu] odkazuje na tuto poznámku, lze použít nepůvodní textilní materiály (s výjimkou podšívek a mezipodšívek), které nespĺňují požadavky stanovené ve sloupci 2 uvedené přílohy pro zhotovený textilní produkt, za předpokladu, že jsou zařazeny do jiného čísla, než je číslo produktu, a jejich hodnota nepřesahuje 8 % EXW produktu.

2. Nepůvodní materiály nezařazené v kapitolách 50 až 63 lze bez omezení použít při výrobě textilních produktů zařazených do kapitol 50 až 63 bez ohledu na to, zda obsahují textilie.

Příklad: Pokud požadavek v příloze ORIG-2 [Specifická pravidla původu produktu] stanoví, že pro určitý textilní výrobek (například kalhoty) musí být použita příze, nebrání to použití

nepůvodních kovových součástí (například knoflíků), protože kovové součásti nejsou zařazeny v kapitolách 50 až 63. Z týchž důvodů se mohou používat i nepůvodní zdrhovadla, přestože zdrhovadla obvykle obsahují textilie.

3. Pokud je v příloze ORIG-2 [Specifická pravidla původu produktu] stanoven požadavek na maximální hodnotu nepůvodních materiálů, zohlední se při výpočtu hodnoty nepůvodních materiálů hodnota nepůvodních materiálů nezařazených v kapitolách 50 až 63.

#### Poznámka 9

#### Zemědělské produkty

Se zemědělskými produkty zařazenými do třídy II harmonizovaného systému a čísla 24.01, které jsou vypěstovány nebo sklizeny na území smluvní strany, se zachází jako s produkty pocházejícími z území této smluvní strany, i když jsou vypěstovány ze semen, cibulí, podnoží, řízků, roubů, výhonků, pupenů nebo jiných živých částí rostlin dovezených ze třetí země.

PŘÍLOHA ORIG-2: SPECIFICKÁ PRAVIDLA PŮVODU PRODUKTU

<b>Sloupec 1</b> Harmonizovaný systém (2017) včetně specifického popisu	<b>Sloupec 2</b> Specifická pravidla původu produktu
<b>TŘÍDA I</b>	<b>ŽIVÁ ZVÍŘATA; ŽIVOČIŠNÉ PRODUKTY</b>
<b>Kapitola 1</b>	<b>Živá zvířata</b>
01.01–01.06	Všechna zvířata kapitoly 1 musí být zcela získána.
<b>Kapitola 2</b>	<b>Maso a jedlé droby</b>
02.01–02.10	Výroba, v níž všechny použité materiály kapitol 1 a 2 musí být zcela získány.
<b>Kapitola 3</b>	<b>Ryby a koryši, měkkýši a jiní vodní bezobratlí</b>
03.01–03.08	Výroba, v níž všechny použité materiály kapitoly 3 musí být zcela získány.
<b>Kapitola 4</b>	<b>Mléko a mléčné výrobky; ptačí vejce; přírodní med; jedlé produkty živočišného původu, jinde neuvedené ani nezahrnuté</b>
04.01–04.10	Výroba, v níž – všechny použité materiály kapitoly 4 jsou zcela získány a – celková váha nepůvodních materiálů čísel 17.01 a 17.02 nepřesahuje 20 % hmotnosti konečného produktu.
<b>Kapitola 5</b>	<b>Výrobky živočišného původu, jinde neuvedené ani nezahrnuté</b>
05.01–05.11	Výroba z nepůvodních materiálů kteréhokoli čísla.
<b>TŘÍDA II</b>	<b>ROSTLINNÉ PRODUKTY</b>
<b>Kapitola 6</b>	<b>Živé dřeviny a jiné rostliny; cibule, kořeny a podobné; řezané květiny a okrasná zeleň</b>
06.01–06.04	Výroba, v níž všechny použité materiály kapitoly 6 musí být zcela získány.
<b>Kapitola 7</b>	<b>Jedlá zelenina a některé kořeny a hlízy</b>
07.01–07.14	Výroba, v níž všechny použité materiály kapitoly 7 musí být zcela získány.
<b>Kapitola 8</b>	<b>Jedlé ovoce a ořechy; kůra citrusových plodů nebo melounů</b>

08.01–08.14	Výroba, v níž – jsou všechny použité materiály kapitoly 8 zcela získány a – celková váha nepůvodních materiálů čísel 17.01 a 17.02 nepřesahuje 20 % hmotnosti konečného produktu.
<b>Kapitola 9</b>	<b>Káva, čaj, maté a koření</b>
09.01–09.10	Výroba z nepůvodních materiálů kteréhokoli čísla.
<b>Kapitola 10</b>	<b>Obiloviny</b>
10.01–10.08	Výroba, v níž všechny použité materiály kapitoly 10 musí být zcela získány.
<b>Kapitola 11</b>	<b>Mlýnské výrobky; slad; škroby; inulin; pšeničný lepek</b>
11.01–11.09	Výroba, v níž materiál kapitol 10 a 11, čísel 07.01, 07.14, 23.02 až 23.03 nebo položky 0710.10 musí být zcela získány.
<b>Kapitola 12</b>	<b>Olejnata semena a olejnaté plody; různá zrna, semena a plody; průmyslové nebo léčivé rostliny; sláma a pícniny</b>
12.01–12.14	CTH
<b>Kapitola 13</b>	<b>Šelak; gummy, pryskyřice a jiné rostlinné šťávy a výtažky</b>
13.01–13.02	Výroba z nepůvodních materiálů kteréhokoli čísla, u nichž celková váha nepůvodních materiálů čísel 17.01 a 17.02 nepřesahuje 20 % hmotnosti konečného produktu.
<b>Kapitola 14</b>	<b>Rostlinné pletací materiály; rostlinné produkty, jinde neuvedené ani nezahrnuté</b>
14.01–14.04	Výroba z nepůvodních materiálů kteréhokoli čísla.
<b>TŘÍDA III</b>	<b>ŽIVOČIŠNÉ NEBO ROSTLINNÉ TUKY A OLEJE A VÝROBKY VZNIKLÉ JEJICH ŠTĚPENÍM; UPRAVENÉ JEDLÉ TUKY; ŽIVOČIŠNÉ NEBO ROSTLINNÉ VOSKY</b>
<b>Kapitola 15</b>	<b>Živočišné nebo rostlinné tuky a oleje a výrobky vzniklé jejich štěpením; upravené jedlé tuky; živočišné nebo rostlinné vosky</b>
15.01–15.04	CTH
15.05–15.06	Výroba z nepůvodních materiálů kteréhokoli čísla.
15.07–15.08	CTSH
15.09–15.10	Výroba, v níž všechny použité rostlinné materiály musí být zcela získány.
15.11–15.15	CTSH

15.16–15.17	CTH
15.18–15.19	CTSH
15.20	Výroba z nepůvodních materiálů kteréhokoli čísla.
15.21–15.22	CTSH
<b>TŘÍDA IV</b>	<b>VÝROBKY POTRAVINÁŘSKÉHO PRŮMYSLU; NÁPOJE, LIHOVINY A OCET; TABÁK A VYROBENÉ TABÁKOVÉ NÁHRAŽKY</b>
<b>Kapitola 16</b>	<b>Přípravky z masa, ryb nebo korýšů, měkkýšů nebo jiných vodních bezobratlých</b>
1601.00–1604.18	Výroba, v níž všechny použité materiály kapitol 1, 2, 3 a 16 musí být zcela získány. <sup>88</sup>
1604.19	CC
1604.20	
– Přípravky ze surimi:	CC
– Ostatní:	Výroba, v níž všechny použité materiály kapitol 3 a 16 musí být zcela získány. <sup>89</sup>
1604.31–1605.69	Výroba, v níž všechny použité materiály kapitol 3 a 16 musí být zcela získány.
<b>Kapitola 17</b>	<b>Cukr a cukrovinky</b>
17.01	CTH
17.02	CTH, pokud celková váha nepůvodních použitých materiálů čísel 11.01 až 11.08, 17.01 a 17.03 nepřesahuje 20 % hmotnosti konečného produktu.
17.03	CTH
17.04	
– Bílá čokoláda:	CTH, pokud:

88 Přípravky nebo konzervy z tuňáků, tuňáka pruhovaného a pelamidy obecné (*Sarda spp.*), celých nebo v kusech (vyjma drcených) zařazené do položky 1604.14 mohou být považovány za produkty s původem podle alternativních specifických pravidel původu produktu v rámci ročních kvót, jak je uvedeno v příloze ORIG-2A [Kvóty původu a alternativy ke specifickým pravidlům původu produktu v příloze ORIG-2].

89 Přípravky nebo konzervy z tuňáků, tuňáka pruhovaného nebo jiných ryb rodu *Euthynnus*, (vyjma celých nebo v kusech) zařazené do položky 1604.20 mohou být považovány za produkty s původem podle alternativních specifických pravidel původu produktu v rámci ročních kvót, jak je uvedeno v příloze ORIG-2A [Kvóty původu a alternativy ke specifickým pravidlům původu produktu v příloze ORIG-2].

	<p>a) všechny použité materiály kapitoly 4 jsou zcela získány; a</p> <p>b) i) celková váha nepůvodních použitých materiálů čísel 17.01 a 17.02 nepřesahuje 40 % hmotnosti konečného produktu nebo</p> <p>ii) hodnota nepůvodních použitých materiálů čísel 17.01 a 17.02 nepřesahuje 30 % ceny ze závodu (EXW) konečného produktu.</p>
– Ostatní:	<p>CTH, pokud:</p> <p>– všechny použité materiály kapitoly 4 jsou zcela získány a</p> <p>– celková váha nepůvodních použitých materiálů čísel 17.01 a 17.02 nepřesahuje 40 % hmotnosti konečného produktu.</p>
<b>Kapitola 18</b>	<b>Kakao a kakaové přípravky</b>
18.01–18.05	CTH
1806.10	<p>CTH, pokud:</p> <p>– všechny použité materiály kapitoly 4 jsou zcela získány a</p> <p>– celková váha nepůvodních použitých materiálů čísel 17.01 a 17.02 nepřesahuje 40 % hmotnosti konečného produktu.</p>
1806.20–1806.90	<p>CTH, pokud:</p> <p>a) všechny použité materiály kapitoly 4 jsou zcela získány; a</p> <p>b) i) celková váha nepůvodních použitých materiálů čísel 17.01 a 17.02 nepřesahuje 40 % hmotnosti konečného produktu nebo</p> <p>ii) hodnota nepůvodních použitých materiálů čísel 17.01 a 17.02 nepřesahuje 30 % ceny ze závodu (EXW) konečného produktu.</p>
<b>Kapitola 19</b>	<b>Přípravky z obilovin, mouky, škrobu nebo mléka; jemné pečivo</b>
19.01–19.05	<p>CTH, pokud:</p> <p>– všechny použité materiály kapitoly 4 jsou zcela získány,</p> <p>– celková váha nepůvodních použitých materiálů kapitol 2, 3 a 16 nepřesahuje 20 % hmotnosti konečného produktu,</p> <p>– celková váha nepůvodních použitých materiálů čísel 10.06 a 11.08 nepřesahuje 20 % hmotnosti konečného produktu a</p> <p>– celková váha nepůvodních použitých materiálů čísel 17.01 a 17.02 nepřesahuje 40 % hmotnosti konečného produktu.</p>



<b>Kapitola 20</b>	<b>Přípravky ze zeleniny, ovoce, ořechů nebo jiných částí rostlin</b>
20.01	CTH
20.02–20.03	Výroba, v níž všechny použité materiály kapitoly 7 musí být zcela získány.
20.04–20.09	CTH, pokud celková váha nepůvodních použitých materiálů čísel 17.01 a 17.02 nepřesahuje 40 % hmotnosti konečného produktu.
<b>Kapitola 21</b>	<b>Různé jedlé přípravky</b>
21.01–21.02	CTH, pokud: – všechny použité materiály kapitoly 4 jsou zcela získány a – celková váha nepůvodních použitých materiálů čísel 17.01 a 17.02 nepřesahuje 20 % hmotnosti konečného produktu.
2103.10 2103.20 2103.90	CTH; lze však použít nepůvodní hořčičnou mouku nebo připravenou hořčici.
2103.30	Výroba z nepůvodních materiálů kteréhokoli čísla.
21.04–21.06	CTH, pokud: – všechny použité materiály kapitoly 4 jsou zcela získány a – celková váha nepůvodních použitých materiálů čísel 17.01 a 17.02 nepřesahuje 20 % hmotnosti konečného produktu.
<b>Kapitola 22</b>	<b>Nápoje, lihoviny a ocet</b>
22.01–22.06	CTH, vyjma nepůvodních materiálů čísel 22.07 a 22.08, pokud: – všechny použité materiály položek 0806.10, 2009.61, 2009.69 jsou zcela získány, – všechny použité materiály kapitoly 4 jsou zcela získány a – celková váha nepůvodních použitých materiálů čísel 17.01 a 17.02 nepřesahuje 20 % hmotnosti konečného produktu.
22.07	CTH, kromě nepůvodních materiálů čísla 22.08, pokud všechny použité materiály kapitoly 10, položek 0806.10, 2009.61 a 2009.69 jsou zcela získány.
22.08–22.09	CTH, kromě nepůvodních materiálů čísel 22.07 a 22.08, pokud všechny použité materiály položek 0806.10, 2009.61 a 2009.69 jsou zcela získány.

<b>Kapitola 23</b>	<b>Zbytky a odpady z potravinářského průmyslu; připravené krmivo</b>
23.01	CTH
2302.10–2303.10	CTH, pokud celková váha nepůvodních použitých materiálů kapitoly 10 nepřesahuje 20 % hmotnosti konečného produktu.
2303.20–2308.00	CTH
23.09	CTH, pokud: <ul style="list-style-type: none"> <li>– všechny použité materiály kapitol 2 a 4 jsou zcela získány,</li> <li>– celková váha nepůvodních použitých materiálů čísel 10.01 až 10.04, 10.07 až 10.08, kapitoly 11 a čísel 23.02 a 23.03 nepřesahuje 20 % hmotnosti konečného produktu a</li> <li>– celková váha nepůvodních použitých materiálů čísel 17.01 a 17.02 nepřesahuje 20 % hmotnosti konečného produktu.</li> </ul>
<b>Kapitola 24</b>	<b>Tabák a vyrobené tabákové náhražky</b>
24.01	Výroba, v níž všechny použité materiály čísla 24.01 musí být zcela získány.
2402.10	Výroba z nepůvodních materiálů kteréhokoli čísla, pokud celková váha nepůvodních použitých materiálů čísla 24.01 nepřesahuje 30 % hmotnosti použitých materiálů kapitoly 24.
2402.20	Výroba z nepůvodních materiálů kteréhokoli čísla, kromě čísla daného produktu a z tabáku ke kouření položky 2403.19, a ve kterém nejméně 10 % hmotnostních všech použitých materiálů čísla 24.01 musí být zcela získáno.
2402.90	Výroba z nepůvodních materiálů kteréhokoli čísla, pokud celková váha nepůvodních použitých materiálů čísla 24.01 nepřesahuje 30 % hmotnosti použitých materiálů kapitoly 24.
24.03	CTH, ve kterém nejméně 10 % hmotnostních všech použitých materiálů čísla 24.01 musí být zcela získáno.
<b>TŘÍDA V</b>	<b>NEROSTNÉ PRODUKTY</b>  <b>Poznámka k třídě: Definice horizontálních pravidel zpracování pro tuto třídu jsou uvedeny v poznámce 5 v příloze ORIG-1.</b>
<b>Kapitola 25</b>	<b>Sůl; síra; zeminy a kameny; sádrovcové materiály, vápno a cement</b>
25.01–25.30	CTH;  nebo  MaxNOM 70 % (EXW).

<b>Kapitola 26</b>	<b>Rudy kovů, strusky a popely</b>
26.01–26.21	CTH
<b>Kapitola 27</b>	<b>Nerostná paliva, minerální oleje a produkty jejich destilace; živičné látky; minerální vosky</b>
27.01–27.09	Výroba z nepůvodních materiálů kteréhokoli čísla.
27.10	CTH, vyjma nepůvodní bionafty položky 3824.99 nebo 3826.00;  nebo  je provedena destilace nebo chemická reakce, pokud použita bionafta (včetně hydrogenovaného rostlinného oleje) čísla 27.10 a položek 3824.99 a 3826.00 je získána esterifikací, transesterifikací nebo hydrolafinací.
27.11–27.15	Výroba z nepůvodních materiálů kteréhokoli čísla.
<b>TŘÍDA VI</b>	<b>VÝROBKY CHEMICKÉHO PRŮMYSLU NEBO PŘÍBUZNÝCH PRŮMYSLOVÝCH ODVĚTVÍ</b>  <b>Poznámka k třídě: Definice horizontálních pravidel zpracování pro tuto třídu jsou uvedeny v poznámce 5 v příloze ORIG-1.</b>
<b>Kapitola 28</b>	<b>Anorganické chemikálie; anorganické nebo organické sloučeniny drahých kovů, kovů vzácných zemin, radioaktivních prvků nebo izotopů</b>
28.01–28.53	CTSH;  je provedena chemická reakce, purifikace, míšení a směšování, výroba standardních materiálů, změna velikosti částic, oddělení izomerů nebo biotechnologické zpracování  nebo  MaxNOM 50 % (EXW).
<b>Kapitola 29</b>	<b>Organické chemikálie</b>
2901.10–2905.42	CTSH;  je provedena chemická reakce, purifikace, míšení a směšování, výroba standardních materiálů, změna velikosti částic, oddělení izomerů nebo biotechnologické zpracování  nebo  MaxNOM 50 % (EXW).
2905.43–2905.44	CTH, vyjma nepůvodních materiálů čísla 17.02 a položky 3824.60.

2905.45	CTSH, lze však použít nepůvodní materiály téže položky jako výrobek za předpokladu, že jejich celková hodnota nepřesahuje 20 % ceny produktu ze závodu,  nebo  MaxNOM 50 % (EXW).
2905.49–2942	CTSH;  je provedena chemická reakce, purifikace, míšení a směšování, výroba standardních materiálů, změna velikosti částic, oddělení izomerů nebo biotechnologické zpracování  nebo  MaxNOM 50 % (EXW).
<b>Kapitola 30</b>	<b>Farmaceutické výrobky</b>
30.01–30.06	CTSH;  je provedena chemická reakce, purifikace, míšení a směšování, výroba standardních materiálů, změna velikosti částic, oddělení izomerů nebo biotechnologické zpracování  nebo  MaxNOM 50 % (EXW).
<b>Kapitola 31</b>	<b>Hnojiva</b>
31.01–31.04	CTH, lze však použít nepůvodní materiály téže položky jako výrobek za předpokladu, že jejich celková hodnota nepřesahuje 20 % ceny produktu ze závodu;  nebo  MaxNOM 40 % (EXW)
31.05	
– Dusičnan sodný – Kyanamid vápenatý – Síran draselný – Síran draselnohořečnatý	CTH, lze však použít nepůvodní materiály téže položky jako výrobek za předpokladu, že jejich celková hodnota nepřesahuje 20 % ceny produktu ze závodu;  nebo  MaxNOM 40 % (EXW)

– Ostatní:	<p>CTH, lze však použít nepůvodní materiály zařazené ve stejném čísle za předpokladu, že jejich celková hodnota nepřesahuje 20 % ceny produktu ze závodu, a u nichž celková hodnota nepůvodních materiálů nepřesahuje 50 % ceny produktu ze závodu</p> <p>nebo</p> <p>MaxNOM 40 % (EXW)</p>
<b>Kapitola 32</b>	<b>Tříselné nebo barvířské výtažky; taniny a jejich deriváty; barviva, pigmenty a jiné barvicí látky; nátěrové barvy a laky; tmely a jiné nátěrové hmoty; inkousty</b>
32.01–32.15	<p>CTSH;</p> <p>je provedena chemická reakce, purifikace, míšení a směšování, výroba standardních materiálů, změna velikosti částic, oddělení izomerů nebo biotechnologické zpracování</p> <p>nebo</p> <p>MaxNOM 50 % (EXW).</p>
<b>Kapitola 33</b>	<b>Vonné silice a pryskyřice; voňavkářské, kosmetické nebo toaletní přípravky</b>
33.01	<p>CTSH;</p> <p>je provedena chemická reakce, purifikace, míšení a směšování, výroba standardních materiálů, změna velikosti částic, oddělení izomerů nebo biotechnologické zpracování</p> <p>nebo</p> <p>MaxNOM 50 % (EXW).</p>
3302.10	CTH, lze však použít nepůvodní materiály položky 3302.10 za předpokladu, že jejich celková hodnota nepřesahuje 20 % ceny produktu ze závodu.
3302.90	<p>CTSH;</p> <p>je provedena chemická reakce, purifikace, míšení a směšování, výroba standardních materiálů, změna velikosti částic, oddělení izomerů nebo biotechnologické zpracování</p> <p>nebo</p> <p>MaxNOM 50 % (EXW).</p>
33.03	Výroba z nepůvodních materiálů kteréhokoli čísla.
33.04–33.07	<p>CTSH;</p> <p>je provedena chemická reakce, purifikace, míšení a směšování, výroba</p>

	<p>standardních materiálů, změna velikosti částic, oddělení izomerů nebo biotechnologické zpracování</p> <p>nebo</p> <p>MaxNOM 50 % (EXW).</p>
<b>Kapitola 34</b>	<b>Mýdlo, organické povrchově aktivní prostředky, prací prostředky, mazací prostředky, umělé vosky, připravené vosky, lešticí nebo cídicí přípravky, svíčky a podobné výrobky, modelovací pasty, dentální vosky a dentální přípravky na bázi sádry</b>
34.01–34.07	<p>CTSH;</p> <p>je provedena chemická reakce, purifikace, míšení a směšování, výroba standardních materiálů, změna velikosti částic, oddělení izomerů nebo biotechnologické zpracování</p> <p>nebo</p> <p>MaxNOM 50 % (EXW).</p>
<b>Kapitola 35</b>	<b>Albuminoidní látky; modifikované škroby; klihy; enzymy</b>
35.01–35.04	CTH, vyjma nepůvodních materiálů kapitoly 4.
35.05	CTH, vyjma nepůvodních materiálů čísla 11.08.
35.06–35.07	<p>CTSH;</p> <p>je provedena chemická reakce, purifikace, míšení a směšování, výroba standardních materiálů, změna velikosti částic, oddělení izomerů nebo biotechnologické zpracování</p> <p>nebo</p> <p>MaxNOM 50 % (EXW).</p>
<b>Kapitola 36</b>	<b>Výbušniny; pyrotechnické výrobky; zápalky; pyroforické slitiny; některé hořlavé přípravky</b>
36.01–36.06	<p>CTSH;</p> <p>je provedena chemická reakce, purifikace, míšení a směšování, výroba standardních materiálů, změna velikosti částic, oddělení izomerů nebo biotechnologické zpracování</p> <p>nebo</p> <p>MaxNOM 50 % (EXW).</p>

<b>Kapitola 37</b>	<b>Fotografické nebo kinematografické zboží</b>
37.01–37.07	CTSH; je provedena chemická reakce, purifikace, míšení a směšování, výroba standardních materiálů, změna velikosti částic, oddělení izomerů nebo biotechnologické zpracování  nebo  MaxNOM 50 % (EXW).
<b>Kapitola 38</b>	<b>Různé chemické výrobky</b>
38.01–38.08	CTSH; je provedena chemická reakce, purifikace, míšení a směšování, výroba standardních materiálů, změna velikosti částic, oddělení izomerů nebo biotechnologické zpracování  nebo  MaxNOM 50 % (EXW).
3809.10	CTH, vyjma nepůvodních materiálů čísel 11.08 a 35.05.
3809.91–3822.00	CTSH; je provedena chemická reakce, purifikace, míšení a směšování, výroba standardních materiálů, změna velikosti částic, oddělení izomerů nebo biotechnologické zpracování  nebo  MaxNOM 50 % (EXW).
38.23	Výroba z nepůvodního materiálu kteréhokoli čísla.
3824.10–3824.50	CTSH; je provedena chemická reakce, purifikace, míšení a směšování, výroba standardních materiálů, změna velikosti částic, oddělení izomerů nebo biotechnologické zpracování  nebo  MaxNOM 50 % (EXW).
3824.60	CTH, vyjma nepůvodních materiálů položek 2905.43 a 2905.44.
3824.71–3825.90	CTSH; je provedena chemická reakce, purifikace, míšení a směšování, výroba

	<p>standardních materiálů, změna velikosti částic, oddělení izomerů nebo biotechnologické zpracování</p> <p>nebo</p> <p>MaxNOM 50 % (EXW).</p>
38.26	Výroba, v níž se bionafta získává prostřednictvím transesterifikace, esterifikace nebo hydrorafinace
<b>TŘÍDA VII</b>	<b>PLASTY A VÝROBKY Z NICH; KAUČUK A VÝROBKY Z NĚJ</b>
	<b>Poznámka k třídě: Definice horizontálních pravidel zpracování pro tuto třídu jsou uvedeny v poznámce 5 v příloze ORIG-1.</b>
<b>Kapitola 39</b>	<b>Plasty a výrobky z nich</b>
39.01–39.15	<p>CTSH;</p> <p>je provedena chemická reakce, purifikace, míšení a směšování, výroba standardních materiálů, změna velikosti částic, oddělení izomerů nebo biotechnologické zpracování</p> <p>nebo</p> <p>MaxNOM 50 % (EXW).</p>
39.16–39.19	<p>CTH;</p> <p>nebo</p> <p>MaxNOM 50 % (EXW).</p>
39.20	<p>CTSH;</p> <p>nebo</p> <p>MaxNOM 50 % (EXW).</p>
39.21–39.22	<p>CTH;</p> <p>nebo</p> <p>MaxNOM 50 % (EXW).</p>
3923.10–3923.50	<p>CTSH;</p> <p>nebo</p> <p>MaxNOM 50 % (EXW).</p>
3923.90–3925.90	CTH;



	nebo MaxNOM 50 % (EXW).
39.26	CTSH;  nebo  MaxNOM 50 % (EXW).
<b>Kapitola 40</b>	<b>Kaučuk a výrobky z něj</b>
40.01–40.11	CTH;  nebo  MaxNOM 50 % (EXW).
4012.11–4012.19	CTSH;  nebo  Protectorování použitých pneumatik.
4012.20–4017.00	CTH;  nebo  MaxNOM 50 % (EXW)
<b>TŘÍDA VIII</b>	<b>SUROVÉ KŮŽE A KOŽKY, USNĚ, KOŽEŠINY A VÝROBKY Z NICH; SEDLÁŘSKÉ A ŘEMENÁŘSKÉ VÝROBKY; CESTOVNÍ POTŘEBY, KABELKY A PODOBNÉ SCHRÁNKY; VÝROBKY ZE STŘEV (JINÉ NEŽ Z HOUSENEK BOURCE MORUŠOVÉHO)</b>
<b>Kapitola 41</b>	<b>Surové kůže a kožky (jiné než kožešiny) a usně</b>
41.01–4104.19	CTH
4104.41–4104.49	CTSH, vyjma nepůvodních materiálů položek 4104.41 až 4104.49.
4105.10	CTH
4105.30	CTSH
4106.21	CTH
4106.22	CTSH
4106.31	CTH
4106.32–4106.40	CTSH

4106.91	CTH
4106.92	CTSH
41.07–41.13	CTH, vyjma nepůvodních materiálů položek 4104.41, 4104.49, 4105.30, 4106.22, 4106.32 a 4106.92. Lze však použít nepůvodní materiály položek 4104.41, 4104.49, 4105.30, 4106.22, 4106.32 a 4106.92, pokud dojde k přečinění.
4114.10	CTH
4114.20	CTH, vyjma nepůvodních materiálů položek 4104.41, 4104.49, 4105.30, 4106.22, 4106.32, 4106.92 a 4107. Lze však použít nepůvodní materiály položek 4104.41, 4104.49, 4105.30, 4106.22, 4106.32, 4106.92 a čísla 41.07, pokud dojde k přečinění.
41.15	CTH
<b>Kapitola 42</b>	<b>Kožené zboží; sedlářské a řemenářské výrobky; cestovní potřeby, kabelky a podobné schránky; výrobky ze střev (jiné než z housenek bource morušového)</b>
42.01–42.06	CTH; nebo MaxNOM 50 % (EXW).
<b>Kapitola 43</b>	<b>Kožešiny a umělé kožešiny; výrobky z nich</b>
4301.10–4302.20	CTH; nebo MaxNOM 50 % (EXW).
4302.30	CTSH
43.03–43.04	CTH; nebo MaxNOM 50 % (EXW).
<b>TŘÍDA IX</b>	<b>DŘEVO A DŘEVĚNÉ VÝROBKY; DŘEVĚNÉ UHLÍ; KOREK A KORKOVÉ VÝROBKY; VÝROBKY ZE SLÁMY, ESPARTA NEBO JINÝCH PLETACÍCH MATERIÁLŮ; KOŠÍKÁŘSKÉ A PROUTĚNÉ VÝROBKY</b>
<b>Kapitola 44</b>	<b>Dřevo a dřevěné výrobky; dřevěné uhlí</b>
44.01–44.21	CTH; nebo

	MaxNOM 50 % (EXW).
<b>Kapitola 45</b>	<b>Korek a korkové výrobky</b>
45.01–45.04	CTH;  nebo  MaxNOM 50 % (EXW)
<b>Kapitola 46</b>	<b>Výrobky ze slámy, esparta nebo jiných pletacích materiálů; košíkářské a proutěné výrobky</b>
46.01–46.02	CTH;  nebo  MaxNOM 50 % (EXW).
<b>TŘÍDA X</b>	<b>BUNIČINA ZE DŘEVA NEBO Z JINÝCH CELULÓZOVÝCH VLÁKNOVIN; SBĚROVÝ PAPIR, KARTÓN NEBO LEPENKA (ODPAD A VÝMĚT); PAPIR, KARTÓN A LEPENKA A VÝROBKY Z NICH</b>
<b>Kapitola 47</b>	<b>Buničina ze dřeva nebo z jiných celulózových vláknovin; sběrový papír, kartón nebo lepenka (odpad a výmět)</b>
47.01–47.07	CTH;  nebo  MaxNOM 50 % (EXW).
<b>Kapitola 48</b>	<b>Papír, kartón a lepenka; výrobky z papíroviny, papíru, kartónu nebo lepenky</b>
48.01–48.23	CTH;  nebo  MaxNOM 50 % (EXW).
<b>Kapitola 49</b>	<b>Tištěné knihy, noviny, obrazy a jiné výrobky polygrafického průmyslu; rukopisy, strojopisy a plány</b>
49.01–49.11	CTH;  nebo  MaxNOM 50 % (EXW).
<b>TŘÍDA XI</b>	<b>TEXTILIE A TEXTILNÍ VÝROBKY</b>  <b>Poznámka k třídě: Definice použitých termínů pro odchylky v souvislosti s</b>

	určitými produkty vyrobenými z textilních materiálů jsou uvedeny v poznámkách 6, 7 a 8 přílohy ORIG-1.
<b>Kapitola 50</b>	<b>Hedvábí</b>
50.01–50.02	CTH
50.03	
– Mykané nebo česané:	Mykání nebo česání hedvábného odpadu.
– Ostatní:	CTH
50.04–50.05	Spřádání přírodních vláken; vytlačování chemických nekonečných vláken spojené se spřádáním; vytlačování chemických nekonečných vláken spojené s kroucením nebo kroucení spojené s jakoukoli mechanickou operací.
50.06	
– Hedvábné nitě a příze spředené z hedvábného odpadu:	Spřádání přírodních vláken; vytlačování chemických nekonečných vláken spojené se spřádáním; vytlačování chemických nekonečných vláken spojené s kroucením nebo kroucení spojené s jakoukoli mechanickou operací.
– Z housenek bource morušového:	CTH
50.07	Spřádání přírodních nebo syntetických střížových vláken spojené s tkaním;

	<p>vytlačování chemických nekonečných vláken spojené s kroucením;</p> <p>kroucení nebo jiná mechanická operace spojené s tkaním;</p> <p>tkaní spojené s barvením;</p> <p>barvení příze spojené s tkaním;</p> <p>tkaní spojené s potiskem</p> <p>nebo</p> <p>potisk (jako samostatná operace).</p>
<b>Kapitola 51</b>	<b>Vlna, jemné nebo hrubé zvířecí chlupy; žíněné nitě a tkaniny</b>
51.01–51.05	CTH
51.06–51.10	<p>Spřádání přírodních vláken;</p> <p>vytlačování chemických vláken spojené se spřádáním;</p> <p>nebo</p> <p>kroucení spojené s jakoukoli mechanickou operací.</p>
51.11–51.13	<p>Spřádání přírodních nebo syntetických střížových vláken spojené s tkaním;</p> <p>vytlačování chemických nekonečných vláken spojené s kroucením;</p> <p>tkaní spojené s barvením;</p> <p>barvení příze spojené s tkaním;</p> <p>tkaní spojené s potiskem</p> <p>nebo</p> <p>potisk (jako samostatná operace).</p>
<b>Kapitola 52</b>	<b>Bavlna</b>
52.01–52.03	CTH
52.04–52.07	<p>Spřádání přírodních vláken;</p> <p>vytlačování chemických vláken spojené se spřádáním;</p>

	nebo kroucení spojené s jakoukoli mechanickou operací.
52.08–52.12	Spřádání přírodních nebo syntetických střížových vláken spojené s tkaním; vytlačování chemických nekonečných vláken spojené s kroucením; kroucení nebo jiná mechanická operace spojené s tkaním; tkaní spojené s barvením nebo povrstvováním nebo s laminováním; barvení příže spojené s tkaním; tkaní spojené s potiskem nebo potisk (jako samostatná operace).
<b>Kapitola 53</b>	<b>Ostatní rostlinná textilní vlákna; papírové nitě a tkaniny z papírových nití</b>
53.01–53.05	CTH
53.06–53.08	Spřádání přírodních vláken; vytlačování chemických vláken spojené se spřádáním; nebo kroucení spojené s jakoukoli mechanickou operací.
53.09–53.11	Spřádání přírodních nebo syntetických střížových vláken spojené s tkaním; vytlačování chemických nekonečných vláken spojené s kroucením; tkaní spojené s barvením nebo povrstvováním nebo s laminováním; barvení příže spojené s tkaním; tkaní spojené s potiskem nebo potisk (jako samostatná operace).
<b>Kapitola 54</b>	<b>Chemická nekonečná vlákna; pásy a podobné tvary z chemických textilních materiálů</b>
54.01–54.06	Spřádání přírodních vláken;

	vytlačování chemických vláken spojené se spřádáním; nebo kroucení spojené s jakoukoli mechanickou operací.
54.07–54.08	Spřádání přírodních nebo syntetických střížových vláken spojené s tkaním; vytlačování chemických nekonečných vláken spojené s kroucením; barvení příže spojené s tkaním; tkaní spojené s barvením nebo povrstvováním nebo s laminováním; kroucení nebo jiná mechanická operace spojené s tkaním; tkaní spojené s potiskem nebo potisk (jako samostatná operace).
<b>Kapitola 55</b>	<b>Chemická střížová vlákna</b>
55.01–55.07	Vytlačování chemických vláken.
55.08–55.11	Spřádání přírodních vláken; vytlačování chemických vláken spojené se spřádáním; nebo kroucení spojené s jakoukoli mechanickou operací.
55.12–55.16	Spřádání přírodních nebo syntetických střížových vláken spojené s tkaním; vytlačování chemických nekonečných vláken spojené s kroucením; kroucení nebo jiná mechanická operace spojené s tkaním; tkaní spojené s barvením nebo povrstvováním nebo s laminováním; barvení příže spojené s tkaním; tkaní spojené s potiskem nebo potisk (jako samostatná operace).

<b>Kapitola 56</b>	<b>Vata, plst' a netkané textilie; speciální nitě; motouzy, šňůry, provazy a lana a výrobky z nich</b>
56.01	<p>Spřádání přírodních vláken;</p> <p>vytlačování chemických vláken spojené se spřádáním;</p> <p>vločkování spojené s barvením nebo potiskem</p> <p>nebo</p> <p>povrstvování, vločkování, laminování či pokovování ve spojení s nejméně dvěma dalšími hlavními přípravnými nebo dokončovacími pracovními operacemi (jako je kalandrování, úprava proti srážlivosti, tepelná úprava, trvalá konečná úprava), pokud hodnota použitých nepůvodních materiálů nepřesahuje 50 % EXW produktu.</p>
56.02	
– Vpichovaná plst':	<p>Vytlačování chemických vláken spojené s tvarováním tkanin, avšak:</p> <ul style="list-style-type: none"> <li>– nepůvodní nitě z nekonečných vláken z polypropylenu čísla 54.02,</li> <li>– nepůvodní polypropylenová vlákna čísel 55.03 nebo 55.06 nebo</li> <li>– nepůvodní kabel z polypropylenového nekonečného vlákna čísla 55.01,</li> </ul> <p>jejichž délková hmotnost je pro každé nekonečné vlákno nebo vlákno menší než 9 decitex, pokud jejich hodnota nepřesahuje 40 % EXW produktu,</p> <p>nebo</p> <p>pouhé tvarování netkaných textilií v případě plsti vyrobené z přírodních vláken.</p>
– Ostatní:	<p>Vytlačování chemických vláken spojené s tvarováním tkanin,</p> <p>nebo</p> <p>pouhé tvarování netkaných textilií v případě ostatní plsti vyrobené z přírodních vláken.</p>
5603.11–5603.14	<p>Výroba z:</p> <ul style="list-style-type: none"> <li>– jednosměrně nebo náhodně orientovaných nekonečných vláken nebo</li> <li>– látek nebo polymerů přírodního nebo chemického původu</li> </ul> <p>následovaná v obou případech spojováním do netkaných textilií.</p>
5603.91–5603.94	Výroba z:



	<p>– jednosměrně nebo náhodně orientovaných střížových vláken nebo</p> <p>– sekaného vlákna přírodního nebo chemického původu</p> <p>následovaná v obou případech spojováním do netkaných textilií.</p>
5604.10	Výroba z kaučukových nití nebo šňůr, nepotažených textilem.
5604.90	<p>Spřádání přírodních vláken;</p> <p>vytlačování chemických vláken spojené se spřádáním;</p> <p>nebo</p> <p>kroucení spojené s jakoukoli mechanickou operací.</p>
56.05	<p>Spřádání přírodních nebo syntetických střížových vláken;</p> <p>vytlačování chemických vláken spojené se spřádáním;</p> <p>nebo</p> <p>kroucení spojené s jakoukoli mechanickou operací.</p>
56.06	<p>Vytlačování chemických vláken spojené se spřádáním;</p> <p>kroucení spojené s opřádáním;</p> <p>spřádání přírodních nebo syntetických střížových vláken</p> <p>nebo</p> <p>vločkování spojené s barvením.</p>
56.07–56.09	<p>Spřádání přírodních vláken</p> <p>nebo</p> <p>vytlačování chemických vláken spojené se spřádáním.</p>
<b>Kapitola 57</b>	<p><b>Koberce a jiné textilní podlahové krytiny</b></p> <p><b>Poznámka ke kapitole: V případě produktů této kapitoly lze jako podložku použít nepůvodní jutovou tkaninu.</b></p>
57.01–57.05	Spřádání přírodních nebo syntetických střížových vláken spojené s tkaním nebo

	<p>všíváním;</p> <p>vytlačování chemických nekonečných vláken spojené s tkaním nebo všíváním;</p> <p>výroba z kokosových, sisalových nebo jutových vláken nebo klasicky skané viskózové příze;</p> <p>všívání spojené s barvením nebo potiskem;</p> <p>všívání nebo tkaní chemických nekonečných vláken spojené s povrstvováním nebo s laminováním;</p> <p>vločkování spojené s barvením nebo potiskem</p> <p>nebo</p> <p>vytlačování chemických vláken spojené s netkanými metodami včetně propichování.</p>
<b>Kapitola 58</b>	<b>Speciální tkaniny; všívané textilie; krajky; tapiserie; prýmkařské výrobky; výšivky</b>
58.01–58.04	<p>Spřádání přírodních nebo syntetických střížových vláken spojené s tkaním nebo všíváním;</p> <p>vytlačování chemických nekonečných vláken spojené s tkaním nebo všíváním;</p> <p>tkaní spojené s barvením nebo vločkováním nebo povrstvováním nebo s laminováním nebo s pokovováním;</p> <p>všívání spojené s barvením nebo potiskem;</p> <p>vločkování spojené s barvením nebo potiskem;</p> <p>barvení příze spojené s tkaním;</p> <p>tkaní spojené s potiskem</p> <p>nebo</p> <p>potisk (jako samostatná operace).</p>
58.05	CTH
58.06–58.09	<p>Spřádání přírodních nebo syntetických střížových vláken spojené s tkaním nebo všíváním;</p> <p>vytlačování chemických nekonečných vláken spojené s tkaním nebo všíváním;</p> <p>tkaní spojené s barvením nebo vločkováním nebo povrstvováním nebo s</p>

	<p>laminováním nebo s pokovováním;</p> <p>všívání spojené s barvením nebo potiskem;</p> <p>vločkování spojené s barvením nebo potiskem;</p> <p>barvení příze spojené s tkaním;</p> <p>tkaní spojené s potiskem</p> <p>nebo</p> <p>potisk (jako samostatná operace).</p>
58.10	Výšivky, u nichž hodnota použitých nepůvodních materiálů kteréhokoli čísla, kromě čísla produktu, nepřesahuje 50 % EXW produktu.
58.11	<p>Spřádání přírodních nebo syntetických střížových vláken spojené s tkaním nebo všíváním;</p> <p>vytlačování chemických nekonečných vláken spojené s tkaním nebo všíváním;</p> <p>tkaní spojené s barvením nebo vločkováním nebo povrstvováním nebo s laminováním nebo s pokovováním;</p> <p>všívání spojené s barvením nebo potiskem;</p> <p>vločkování spojené s barvením nebo potiskem;</p> <p>barvení příze spojené s tkaním;</p> <p>tkaní spojené s potiskem</p> <p>nebo</p> <p>potisk (jako samostatná operace).</p>
<b>Kapitola 59</b>	<b>Textilie impregnované, povrstvené, potažené nebo laminované; textilní výrobky vhodné pro průmyslové použití</b>
59.01	<p>Tkaní spojené s barvením nebo vločkováním nebo povrstvováním nebo s laminováním nebo s pokovováním</p> <p>nebo</p> <p>vločkování spojené s barvením nebo potiskem.</p>
59.02	

<p>– Obsahující nejvýše 90 % hmotnostních textilních materiálů:</p>	<p>Tkaní.</p>
<p>– Ostatní:</p>	<p>Vytlačování chemických vláken spojené s tkaním.</p>
<p>59.03</p>	<p>Tkaní, pletení nebo háčkování spojené s impregnováním nebo povrstvováním nebo potahováním nebo laminováním nebo s pokovováním;</p> <p>tkaní spojené s potiskem nebo</p> <p>potisk (jako samostatná operace).</p>
<p>59.04</p>	<p>Kalandrování spojené s barvením, povrstvováním, laminováním nebo pokovováním. Jako podložku lze použít nepůvodní jutovou tkaninu,</p> <p>nebo</p> <p>Tkaní spojené s barvením nebo povrstvováním nebo s laminováním nebo s pokovováním. Jako podložku lze použít nepůvodní jutovou tkaninu.</p>
<p>59.05</p>	
<p>– Impregnované, povrstvené, potažené nebo laminované kaučukem, plasty nebo jinými materiály:</p>	<p>Tkaní, pletení nebo tvarování netkaných textilií spojené s impregnováním nebo povrstvováním nebo potahováním nebo laminováním nebo s pokovováním.</p>
<p>– Ostatní:</p>	<p>Spřádání přírodních nebo syntetických střížových vláken spojené s tkaním;</p> <p>vytlačování chemických nekonečných vláken spojené s kroucením;</p> <p>tkaní, pletení nebo tvarování netkaných textilií spojené s barvením nebo povrstvováním nebo s laminováním;</p> <p>tkaní spojené s potiskem</p> <p>nebo</p> <p>potisk (jako samostatná operace).</p>

59.06	
– Pletené nebo háčkové textilie:	<p>spřádání přírodních nebo syntetických střížových vláken spojené s pletením nebo háčkováním;</p> <p>vytlačování chemických nekonečných vláken spojené s pletením nebo háčkováním;</p> <p>pletení nebo háčkování spojené s pogumováním nebo</p> <p>pogumování ve spojení s nejméně dvěma dalšími hlavními přípravnými nebo dokončovacími pracovními operacemi (jako je kalandrování, úprava proti srážlivosti, tepelná úprava, trvalá konečná úprava), pokud hodnota použitých nepůvodních materiálů nepřesahuje 50 % EXW produktu.</p>
– Ostatní textilie vyrobené ze syntetické příze, obsahující více než 90 % hmotnostních textilních materiálů:	Vytlačování chemických vláken spojené s tkaním.
– Ostatní:	<p>Tkaní, pletení nebo netkaný proces spojené s barvením nebo povrstvováním nebo s pogumováním;</p> <p>barvení příze spojené s tkaním, pletením nebo netkaným procesem</p> <p>nebo</p> <p>pogumování ve spojení s nejméně dvěma dalšími hlavními přípravnými nebo dokončovacími pracovními operacemi (jako je kalandrování, úprava proti srážlivosti, tepelná úprava, trvalá konečná úprava), pokud hodnota použitých nepůvodních materiálů nepřesahuje 50 % EXW produktu.</p>
59.07	<p>Tkaní, pletení nebo tvarování netkaných textilií spojené s barvením nebo potiskem nebo povrstvováním nebo impregnováním nebo s potahováním;</p> <p>vložkování spojené s barvením nebo potiskem</p> <p>nebo</p> <p>potisk (jako samostatná operace).</p>
59.08	

– Žárové punčošky, impregnované:	Výroba z dutých úpletů, i háčkovaných, sloužících k výrobě žárových punčošek.
– Ostatní:	CTH
59.09–59.11	Spřádání přírodních nebo syntetických střížových vláken spojené s tkaním; vytlačování chemických vláken spojené s tkaním; tkaní spojené s barvením nebo povrstvováním nebo s laminováním; nebo povrstvování, vločkování, laminování či pokovování ve spojení s nejméně dvěma dalšími hlavními přípravnými nebo dokončovacími pracovními operacemi (jako je kalandrování, úprava proti srážlivosti, tepelná úprava, trvalá konečná úprava), pokud hodnota použitých nepůvodních materiálů nepřesahuje 50 % EXW produktu.
<b>Kapitola 60</b>	<b>Pletené nebo háčkované textilie</b>
60.01–60.06	spřádání přírodních nebo syntetických střížových vláken spojené s pletením nebo háčkováním; vytlačování chemických nekonečných vláken spojené s pletením nebo háčkováním; pletení nebo háčkování spojené s barvením nebo vločkováním nebo povrstvováním nebo s laminováním nebo s potiskem; vločkování spojené s barvením nebo potiskem; barvení příze spojené s pletením nebo háčkováním nebo kroucení nebo tvarování spojené s pletením nebo háčkováním za předpokladu, že hodnota použitých nepůvodních nekroucených nebo netvarovaných vláken nepřesahuje 50 % EXW produktu.
<b>Kapitola 61</b>	<b>Oděvy a oděvní doplňky, pletené nebo háčkované</b>
61.01–61.17	
– Získané sešitím nebo jiným	Pletení nebo háčkování spojené se zhotovováním (včetně stříhání textilií).

spojením dvou nebo více kusů pletené nebo háčkové textilie, které byly buď nastříhány do tvaru, nebo jejichž tvar byl získán přímo:	
– Ostatní:	spřádání přírodních nebo syntetických střížových vláken spojené s pletením nebo háčkováním;  vytlačování chemických nekonečných vláken spojené s pletením nebo háčkováním; nebo  pletení a zhotovování v jedné pracovní operaci.
<b>Kapitola 62</b>	<b>Oděvy a oděvní doplňky, jiné než pletené nebo háčkové</b>
62.01	Tkaní spojené se zhotovováním (včetně stříhání textilií)  nebo  zhotovování (včetně stříhání textilií), jemuž předchází potisk (jako samostatná operace).
62.02	
– Vyšívání:	Tkaní spojené se zhotovováním (včetně stříhání textilií)  nebo  výroba z nevyšívané textilie, pokud hodnota použité nepůvodní nevyšívané textilie nepřesahuje 40 % EXW produktu.
– Ostatní:	Tkaní spojené se zhotovováním (včetně stříhání textilií)  nebo  zhotovování (včetně stříhání textilií), jemuž předchází potisk (jako samostatná operace).
62.03	Tkaní spojené se zhotovováním (včetně stříhání textilií)  nebo  zhotovování (včetně stříhání textilií), jemuž předchází potisk (jako samostatná

	operace).
62.04	
– Vyšívané:	Tkaní spojené se zhotovováním (včetně stříhání textilií)  nebo  výroba z nevyšívané textilie, pokud hodnota použité nepůvodní nevyšívané textilie nepřesahuje 40 % EXW produktu.
– Ostatní:	Tkaní spojené se zhotovováním (včetně stříhání textilií)  nebo  zhotovování (včetně stříhání textilií), jemuž předchází potisk (jako samostatná operace).
62.05	Tkaní spojené se zhotovováním (včetně stříhání textilií)  nebo  zhotovování (včetně stříhání textilií), jemuž předchází potisk (jako samostatná operace).
62.06	
– Vyšívané:	Tkaní spojené se zhotovováním (včetně stříhání textilií)  nebo  výroba z nevyšívané textilie, pokud hodnota použité nepůvodní nevyšívané textilie nepřesahuje 40 % EXW produktu.
– Ostatní:	Tkaní spojené se zhotovováním (včetně stříhání textilií)  nebo  zhotovování (včetně stříhání textilií), jemuž předchází potisk (jako samostatná operace).
62.07–62.08	Tkaní spojené se zhotovováním (včetně stříhání textilií)  nebo  zhotovování (včetně stříhání textilií), jemuž předchází potisk (jako samostatná operace).



62.09	
– Vyšívané:	Tkaní spojené se zhotovováním (včetně stříhání textilií)  nebo  výroba z nevyšívané textilie, pokud hodnota použité nepůvodní nevyšívané textilie nepřesahuje 40 % EXW produktu.
– Ostatní:	Tkaní spojené se zhotovováním (včetně stříhání textilií)  nebo  zhotovování (včetně stříhání textilií), jemuž předchází potisk (jako samostatná operace).
62.10	
– Ohnivzdorné vybavení z textilií pokrytých fólií z hliníkového polyesteru:	Tkaní spojené se zhotovováním (včetně stříhání textilií)  nebo  povrstvování nebo laminování spojené se zhotovováním (včetně stříhání textilií), pokud hodnota použité nepůvodní nepovrstvené nebo nelaminované textilie nepřesahuje 40 % EXW produktu.
– Ostatní:	Tkaní spojené se zhotovováním (včetně stříhání textilií)  nebo  zhotovování (včetně stříhání textilií), jemuž předchází potisk (jako samostatná operace).
62.11	
– Dámské nebo dívčí oděvy, vyšívané:	Tkaní spojené se zhotovováním (včetně stříhání textilií)  nebo  výroba z nevyšívané textilie, pokud hodnota použité nepůvodní nevyšívané textilie nepřesahuje 40 % EXW produktu.
– Ostatní:	Tkaní spojené se zhotovováním (včetně stříhání textilií)

	<p>nebo</p> <p>zhotovování (včetně stříhání textilií), jemuž předchází potisk (jako samostatná operace).</p>
62.12	
<p>– Pletené nebo háčkové získané sešitím nebo jiným spojením dvou nebo více kusů pletené nebo háčkové textilie, které byly buď nastříhány do tvaru, nebo jejichž tvar byl získán přímo:</p>	<p>Pletení spojené se zhotovováním (včetně stříhání textilií)</p> <p>nebo</p> <p>zhotovování (včetně stříhání textilií), jemuž předchází potisk (jako samostatná operace).</p>
– Ostatní:	<p>Tkaní spojené se zhotovováním (včetně stříhání textilií)</p> <p>nebo</p> <p>zhotovování (včetně stříhání textilií), jemuž předchází potisk (jako samostatná operace).</p>
62.13–62.14	
– Vyšívání:	<p>Tkaní spojené se zhotovováním (včetně stříhání textilií)</p> <p>výroba z nevyšívané textilie, pokud hodnota použité nepůvodní nevyšívané textilie nepřesahuje 40 % EXW produktu.</p> <p>nebo</p> <p>zhotovování (včetně stříhání textilií), jemuž předchází potisk (jako samostatná operace).</p>
– Ostatní:	<p>Tkaní spojené se zhotovováním (včetně stříhání textilií)</p> <p>nebo</p> <p>zhotovování (včetně stříhání textilií), jemuž předchází potisk (jako samostatná operace).</p>

62.15	Tkaní spojené se zhotovováním (včetně stříhání textilií)  nebo  zhotovování (včetně stříhání textilií), jemuž předchází potisk (jako samostatná operace).
62.16	
– Ohnivzdorné vybavení z textilií pokrytých fólií z hliníkového polyesteru:	Tkaní spojené se zhotovováním (včetně stříhání textilií)  nebo  povrstvování nebo laminování spojené se zhotovováním (včetně stříhání textilií), pokud hodnota použité nepůvodní nepovrstvené nebo nelaminované textilie nepřesahuje 40 % EXW produktu.
– Ostatní:	Tkaní spojené se zhotovováním (včetně stříhání textilií)  nebo  zhotovování (včetně stříhání textilií), jemuž předchází potisk (jako samostatná operace).
62.17	
– Vyšívané:	Tkaní spojené se zhotovováním (včetně stříhání textilií)  výroba z nevyšívané textilie, pokud hodnota použité nepůvodní nevyšívané textilie nepřesahuje 40 % EXW produktu.  nebo  zhotovování (včetně stříhání textilií), jemuž předchází potisk (jako samostatná operace).
– Ohnivzdorné vybavení z textilií pokrytých fólií z hliníkového polyesteru:	Tkaní spojené se zhotovováním (včetně stříhání textilií)  nebo  povrstvování nebo laminování spojené se zhotovováním (včetně stříhání textilií), pokud hodnota použité nepůvodní nepovrstvené nebo nelaminované textilie nepřesahuje 40 % EXW produktu.
– Podšívky pro	CTH, pokud hodnota všech použitých nepůvodních nevyšívaných textilií

límce a manžety, vystřižené:	nepřesahuje 40 % EXW produktu.
– Ostatní:	Tkaní spojené se zhotovováním (včetně stříhání textilií).
<b>Kapitola 63</b>	<b>Ostatní zcela zhotovené textilní výrobky; soupravy; obnošené oděvy a použité textilní výrobky; hadry</b>
63.01–63.04	
– Z plsti, z netkaných textilií:	Tvarování netkaných textilií spojené se zhotovováním (včetně stříhání textilií).
– Ostatní: – – Vyšívané:	Tkaní nebo pletení nebo háčkování spojené se zhotovováním (včetně stříhání textilií)  nebo  výroba z nevyšívané textilie (jiné než pletené nebo háčkové), pokud hodnota použité nepůvodní nevyšívané textilie nepřesahuje 40 % EXW produktu.
– – Ostatní:	Tkaní, pletení nebo háčkování spojené se zhotovováním (včetně stříhání textilií).
63.05	Vytlačování chemických vláken nebo spřádání přírodních nebo chemických střížových vláken spojené s tkaním nebo pletením a zhotovováním (včetně stříhání textilií).
63.06	
– Z netkaných textilií:	Tvarování netkaných textilií spojené se zhotovováním (včetně stříhání textilií).
– Ostatní:	Tkaní spojené se zhotovováním (včetně stříhání textilií).

63.07	MaxNOM 40 % (EXW)
63.08	Každá součást soupravy musí splňovat pravidlo, které by pro ni platilo, kdyby nebyla součástí soupravy; lze však použít nepůvodní předměty, pokud jejich celková hodnota nepřesahuje 15 % EXW soupravy.
63.09–63.10	CTH
<b>TŘÍDA XII</b>	<b>OBUV, POKRÝVKY HLAVY, DEŠTNÍKY, SLUNEČNÍKY, VYCHÁZKOVÉ HOLE, SEDACÍ HOLE, BIČE, JEZDECKÉ BIČÍKY A JEJICH ČÁSTI A SOUČÁSTI; UPRAVENÁ PÉRA A VÝROBKY Z NICH; UMĚLÉ KVĚTINY; VÝROBKY Z VLASŮ</b>
<b>Kapitola 64</b>	<b>Obuv, kamaše a podobné výrobky; části a součásti těchto výrobků</b>
64.01–64.05	Výroba z nepůvodních materiálů kteréhokoli čísla, kromě nepůvodních svršků spojených s vnitřní podešví nebo s jinou částí podešve čísla 64.06.
64.06	CTH
<b>Kapitola 65</b>	<b>Pokrývky hlavy a jejich části a součásti</b>
65.01–65.07	CTH
<b>Kapitola 66</b>	<b>Deštníky, slunečníky, vycházkové hole, sedací hole, biče, jezdecké bičinky a jejich části a součásti</b>
66.01–66.03	CTH; nebo MaxNOM 50 % (EXW).
<b>Kapitola 67</b>	<b>Upravená péra a prachové peří a výrobky z nich; umělé květiny; výrobky z vlasů</b>
67.01–67.04	CTH
<b>TŘÍDA XIII</b>	<b>VÝROBKY Z KAMENE, SÁDRY, CEMENTU, OSINKU (AZBESTU), SLÍDY NEBO PODOBNÝCH MATERIÁLŮ; KERAMICKÉ VÝROBKY; SKLO A SKLENĚNÉ VÝROBKY</b>
<b>Kapitola 68</b>	<b>Výrobky z kamene, sádry, cementu, osinku (azbestu), slídy nebo podobných materiálů</b>
68.01–68.15	CTH; nebo

	MaxNOM 70 % (EXW).
<b>Kapitola 69</b>	<b>Keramické výrobky</b>
69.01–69.14	CTH
<b>Kapitola 70</b>	<b>Sklo a skleněné výrobky</b>
70.01–70.09	CTH; nebo MaxNOM 50 % (EXW).
70.10	CTH
70.11	CTH; nebo MaxNOM 50 % (EXW).
70.13	CTH, vyjma nepůvodních materiálů čísla 70.10.
70.14–70.20	CTH; nebo MaxNOM 50 % (EXW).
<b>TŘÍDA XIV</b>	<b>PŘÍRODNÍ NEBO UMĚLE PĚSTOVANÉ PERLY, DRAHOKAMY NEBO POLODRAHOKAMY, DRAHÉ KOVY, KOVY PLÁTOVANÉ DRAHÝMI KOVY A VÝROBKY Z NICH; BIŽUTERIE; MINCE</b>
<b>Kapitola 71</b>	<b>Přírodní nebo uměle pěstované perly, drahokamy nebo polodrahokamy, drahé kovy, kovy plátované drahými kovy a výrobky z nich; bižuterie; mince</b>
71.01–71.05	Výroba z nepůvodních materiálů kteréhokoli čísla.
71.06	
– Netepané:	CTH, vyjma nepůvodních materiálů čísel 71.06, 71.08 a 71.10;  elektrolytická, teplotní nebo chemická separace nepůvodních drahých kovů čísel 71.06, 71.08 a 71.10;  nebo  tavení nebo slévání nepůvodních drahých kovů čísel 71.06, 71.08 a 71.10 navzájem nebo s obecnými kovy, nebo purifikace.
– Ve formě	Výroba z nepůvodních netepaných drahých kovů.

polotovarů nebo ve formě prachu:	
71.07	Výroba z nepůvodních materiálů kteréhokoli čísla.
71.08	
– Netepané:	CTH, vyjma nepůvodních materiálů čísel 71.06, 71.08 a 71.10;  elektrolytická, teplotní nebo chemická separace nepůvodních drahých kovů čísel 71.06, 71.08 a 71.10;  nebo  tavení nebo slévání nepůvodních drahých kovů čísel 71.06, 71.08 a 71.10 navzájem nebo s obecnými kovy, nebo purifikace.
– Ve formě polotovarů nebo ve formě prachu:	Výroba z nepůvodních netepaných drahých kovů.
71.09	Výroba z nepůvodních materiálů kteréhokoli čísla.
71.10	
– Netepané:	CTH, vyjma nepůvodních materiálů čísel 71.06, 71.08 a 71.10;  elektrolytická, teplotní nebo chemická separace nepůvodních drahých kovů čísel 71.06, 71.08 a 71.10;  nebo  tavení nebo slévání nepůvodních drahých kovů čísel 71.06, 71.08 a 71.10 navzájem nebo s obecnými kovy, nebo purifikace.
– Ve formě polotovarů nebo ve formě prachu:	Výroba z nepůvodních netepaných drahých kovů.
71.11	Výroba z nepůvodních materiálů kteréhokoli čísla.
71.12-71.18	CTH
TŘÍDA XV	OBECNÉ KOVY A VÝROBKY Z OBECNÝCH KOVŮ
Kapitola 72	Železo a ocel
72.01–72.06	CTH

72.07	CTH, vyjma nepůvodních materiálů čísla 72.06.
72.08–72.17	CTH, vyjma nepůvodních materiálů čísel 72.08 až 72.17.
72.18	CTH
72.19–72.23	CTH, vyjma nepůvodních materiálů čísel 72.19 až 72.23.
72.24	CTH
72.25–72.29	CTH, vyjma nepůvodních materiálů čísel 72.25 až 72.29.
<b>Kapitola 73</b>	<b>Výrobky ze železa nebo oceli</b>
7301.10	CC, vyjma nepůvodních materiálů čísel 72.08 až 72.17.
7301.20	CTH
73.02	CC, vyjma nepůvodních materiálů čísel 72.08 až 72.17.
73.03	CTH
73.04–73.06	CC, vyjma nepůvodních materiálů čísel 72.13 až 72.17, 72.21 až 72.23 a 72.25 až 72.29.
73.07	
– Příslušenství (fitinky) pro trouby nebo trubky, z nerezavějící oceli:	CTH, vyjma nepůvodních kovaných polotovarů; lze však použít nepůvodní kované polotovary za předpokladu, že jejich celková hodnota nepřesahuje 50 % ceny produktu ze závodu.
– Ostatní:	CTH
73.08	CTH, vyjma nepůvodních materiálů položky 7301.20.
7309.00–7315.19	CTH
7315.20	CTH;



	nebo MaxNOM 50 % (EXW).
7315.81–7326.90	CTH
<b>Kapitola 74</b>	<b>Měď a výrobky z ní</b>
74.01–74.02	CTH
74.03	Výroba z nepůvodních materiálů kteréhokoli čísla.
74.04–74.07	CTH
74.08	CTH a MaxNOM 50 % (EXW).
74.09–74.19	CTH
<b>Kapitola 75</b>	<b>Nikl a výrobky z něho</b>
75.01	CTH
75.02	Výroba z nepůvodních materiálů kteréhokoli čísla.
75.03–75.08	CTH
<b>Kapitola 76</b>	<b>Hliník a výrobky z něho</b>
76.01	CTH a MaxNOM 50 % (EXW)  nebo  tepelné nebo elektrolytické zpracování z nelegovaného hliníku nebo z hliníkového odpadu a šrotu.
76.02	CTH
76.03–76.16	CTH a MaxNOM 50 % (EXW) <sup>90</sup> .
<b>Kapitola 78</b>	<b>Olovo a výrobky z něho</b>
7801.10	Výroba z nepůvodních materiálů kteréhokoli čísla.
7801.91–7806.00	CTH
<b>Kapitola 79</b>	<b>Zinek a výrobky z něho</b>

<sup>90</sup> Určité výrobky z hliníku mohou být považovány za produkty s původem podle alternativních specifických pravidel původu produktu s ročními kvótami, jak je uvedeno v příloze ORIG-2A [Kvóty původu a alternativy ke specifickým pravidlům původu produktu v příloze ORIG-2].

79.01–79.07	CTH
<b>Kapitola 80</b>	<b>Cín a výrobky z něho</b>
80.01–80.07	CTH
<b>Kapitola 81</b>	<b>Ostatní obecné kovy; cermety; výrobky z nich</b>
81.01–81.13	Výroba z nepůvodních materiálů kteréhokoli čísla.
<b>Kapitola 82</b>	<b>Nástroje, nářadí, náčiní, nožířské výrobky a přístroje z obecných kovů; jejich části a součásti z obecných kovů</b>
8201.10–8205.70	CTH;  nebo  MaxNOM 50 % (EXW).
8205.90	CTH, do soupravy (sady) však mohou být zařazeny nepůvodní nástroje a nářadí čísla 82.05, pokud jejich celková hodnota nepřesahuje 15 % EXW soupravy (sady).
82.06	CTH, vyjma nepůvodních materiálů čísel 82.02 až 82.05; do soupravy (sady) však mohou být zařazeny nepůvodní nástroje a nářadí čísel 82.02 až 82.05, pokud jejich celková hodnota nepřesahuje 15 % EXW soupravy (sady).
82.07–82.15	CTH;  nebo  MaxNOM 50 % (EXW).
<b>Kapitola 83</b>	<b>Různé výrobky z obecných kovů</b>
83.01–83.11	CTH;  nebo  MaxNOM 50 % (EXW).
<b>TŘÍDA XVI</b>	<b>STROJE A MECHANICKÁ ZAŘÍZENÍ; ELEKTRICKÁ ZAŘÍZENÍ; JEJICH ČÁSTI A SOUČÁSTI; PŘÍSTROJE PRO ZÁZNAM A REPRODUKCI ZVUKU, PŘÍSTROJE PRO ZÁZNAM A REPRODUKCI TELEVIZNÍHO OBRAZU A ZVUKU A ČÁSTI, SOUČÁSTI A PŘÍSLUŠENSTVÍ TĚCHTO PŘÍSTROJŮ</b>
<b>Kapitola 84</b>	<b>Jaderné reaktory, kotle, stroje a mechanická zařízení; jejich části a součásti</b>
84.01–84.06	CTH;  nebo

	MaxNOM 50 % (EXW).
84.07–84.08	MaxNOM 50 % (EXW).
84.09–84.12	CTH; nebo MaxNOM 50 % (EXW).
8413.11–8415.10	CTSH; nebo MaxNOM 50 % (EXW).
8415.20	CTH; nebo MaxNOM 50 % (EXW).
8415.81–8415.90	CTSH; nebo MaxNOM 50 % (EXW).
84.16–84.20	CTH; nebo MaxNOM 50 % (EXW).
84.21	CTSH; nebo MaxNOM 50 % (EXW).
84.22–84.24	CTH; nebo MaxNOM 50 % (EXW).
84.25–84.30	CTH, vyjma nepůvodních materiálů čísla 84.31. nebo MaxNOM 50 % (EXW)

84.31–84.43	CTH; nebo MaxNOM 50 % (EXW).
84.44–84.47	CTH, vyjma nepůvodních materiálů čísla 84.48; nebo MaxNOM 50 % (EXW)
84.48–84.55	CTH; nebo MaxNOM 50 % (EXW).
84.56–84.65	CTH, vyjma nepůvodních materiálů čísla 84.66; nebo MaxNOM 50 % (EXW)
84.66–84.68	CTH; nebo MaxNOM 50 % (EXW).
84.70–84.72	CTH, vyjma nepůvodních materiálů čísla 84.73; nebo MaxNOM 50 % (EXW)
84.73–84.78	CTH; nebo MaxNOM 50 % (EXW).
8479.10–8479.40	CTSH; nebo MaxNOM 50 % (EXW).
8479.50	CTH; nebo

	MaxNOM 50 % (EXW).
8479.60–8479.82	CTSH; nebo MaxNOM 50 % (EXW).
8479.89	CTH; nebo MaxNOM 50 % (EXW).
8479.90	CTSH; nebo MaxNOM 50 % (EXW).
84.80	CTH; nebo MaxNOM 50 % (EXW).
84.81	CTSH; nebo MaxNOM 50 % (EXW).
84.82–84.87	CTH; nebo MaxNOM 50 % (EXW).
<b>Kapitola 85</b>	<b>Elektrické stroje, přístroje a zařízení a jejich části a součásti; přístroje pro záznam a reprodukci zvuku, přístroje pro záznam a reprodukci televizního obrazu a zvuku a části, součásti a příslušenství těchto přístrojů</b>
85.01–85.02	CTH, vyjma nepůvodních materiálů čísla 85.03; nebo MaxNOM 50 % (EXW)
85.03–85.06	CTH; nebo

	MaxNOM 50 % (EXW).
85.07	
– Akumulátory obsahující jeden nebo více bateriových článků nebo bateriových modulů a obvody propojující je mezi sebou,  často označované jako „bateriové sady“, používané jako primární zdroj elektrické energie pro pohon vozidel čísel 87.02, 87.03 a 87.04	CTH, vyjma nepůvodních aktivních katodových materiálů;  nebo  MaxNOM 30 % (EXW) <sup>91</sup> .
– Bateriové články, bateriové moduly a jejich části a součásti určené k zabudování do elektrického akumulátoru používaného jako primární zdroj elektrické energie pro pohon vozidel čísel 87.02, 87.03 a 87.04	CTH, vyjma nepůvodních aktivních katodových materiálů;  nebo  MaxNOM 35 % (EXW) <sup>92</sup>
– Ostatní	CTH;  nebo  MaxNOM 50 % (EXW).

<sup>91</sup> Pro období ode dne vstupu této dohody v platnost do 31. prosince 2026 se použijí alternativní specifická pravidla původu produktu, jak je uvedeno v příloze ORIG-2B [Přechodná specifická pravidla původu pro elektrické akumulátory a elektrifikovaná vozidla].

<sup>92</sup> Pro období ode dne vstupu této dohody v platnost do 31. prosince 2026 se použijí alternativní specifická pravidla původu produktu, jak je uvedeno v příloze ORIG-2B [Přechodná specifická pravidla původu pro elektrické akumulátory a elektrifikovaná vozidla].

85.08–85.18	CTH; nebo MaxNOM 50 % (EXW).
85.19–85.21	CTH, vyjma nepůvodních materiálů čísla 85.22; nebo MaxNOM 50 % (EXW)
85.22–85.23	CTH; nebo MaxNOM 50 % (EXW).
85.25–85.27	CTH, vyjma nepůvodních materiálů čísla 85.29; nebo MaxNOM 50 % (EXW)
85.28–85.34	CTH; nebo MaxNOM 50 % (EXW).
85.35–85.37	CTH, vyjma nepůvodních materiálů čísla 85.38; nebo MaxNOM 50 % (EXW)
8538.10–8541.90	CTH; nebo MaxNOM 50 % (EXW)
8542.31–8542.39	CTH; u nepůvodních materiálů proběhne difuze; nebo MaxNOM 50 % (EXW)
8542.90–8543.90	CTH;

	nebo MaxNOM 50 % (EXW)
85.44–85.48	MaxNOM 50 % (EXW)
<b>TŘÍDA XVII</b>	<b>VOZIDLA, LETADLA, PLAVIDLA A DOPRAVNÍ ZAŘÍZENÍ</b>
<b>Kapitola 86</b>	<b>Železniční nebo tramvajové lokomotivy; kolejová vozidla a jejich části a součásti; kolejový svrškový upevňovací materiál a upevňovací zařízení a jejich části a součásti; mechanická (včetně elektromechanických) dopravní signalizační zařízení všeho druhu</b>
86.01–86.09	CTH, vyjma nepůvodních materiálů čísla 86.07  nebo  MaxNOM 50 % (EXW).
<b>Kapitola 87</b>	<b>Vozidla, jiná než kolejová, jejich části, součásti a příslušenství</b>
87.01	MaxNOM 45 % (EXW).
87.02–87.04	
– vozidla s pístovým motorem s vnitřním spalováním i s elektrickým motorem jako hnacími motory, které lze nabíjet připojením k vnějšímu zdroji elektrické energie („plug-in hybridní vozidla“);  – vozidla pouze s elektrickým motorem jako hnacím motorem	MaxNOM 45 % (EXW) a bateriové sady čísla 85.07 používané jako primární zdroj elektrické energie pro pohon vozidla musí být původní <sup>93</sup> .
– Ostatní	MaxNOM 45 % (EXW) <sup>94</sup> .

<sup>93</sup> Pro období ode dne vstupu této dohody v platnost do 31. prosince 2026 se použijí alternativní specifická pravidla původu produktu, jak je uvedeno v příloze ORIG-2B [Přechodná specifická pravidla původu pro elektrické akumulátory a elektrifikovaná vozidla].



87.05–87.07	MaxNOM 45 % (EXW).
87.08–87.11	CTH; nebo MaxNOM 50 % (EXW).
87.12	MaxNOM 45 % (EXW).
87.13–87.16	CTH; nebo MaxNOM 50 % (EXW).
<b>Kapitola 88</b>	<b>Letadla, kosmické lodě a jejich části a součásti</b>
88.01–88.05	CTH; nebo MaxNOM 50 % (EXW).
<b>Kapitola 89</b>	<b>Lodě, čluny a plovoucí konstrukce</b>
89.01–89.08	CC; nebo MaxNOM 40 % (EXW).
<b>TŘÍDA XVIII</b>	<b>OPTICKÉ, FOTOGRAFICKÉ, KINEMATOGRAFICKÉ, MĚŘICÍ, KONTROLNÍ, PŘESNÉ, LÉKAŘSKÉ NEBO CHIRURGICKÉ NÁSTROJE A PŘÍSTROJE; HODINY A HODINKY; HUDEBNÍ NÁSTROJE; JEJICH ČÁSTI, SOUČÁSTI A PŘÍSLUŠENSTVÍ</b>
<b>Kapitola 90</b>	<b>Optické, fotografické, kinematografické, měřicí, kontrolní, přesné, lékařské nebo chirurgické nástroje a přístroje; jejich části, součásti a příslušenství</b>
9001.10–9001.40	CTH; nebo MaxNOM 50 % (EXW).
9001.50	CTH;

<sup>94</sup> Pro hybridní vozidla s motorem s vnitřním spalováním i elektrickým motorem jako hnacími motory, jiné než ty, které lze nabíjet připojením k vnějšímu zdroji elektrické energie, se použijí alternativní specifická pravidla původu produktu pro období ode dne vstupu této dohody v platnost do 31. prosince 2026, jak je uvedeno v příloze ORIG-2B [Přechodná specifická pravidla původu pro elektrické akumulátory a elektrifikovaná vozidla].

	<p>povrchové opracování polotovaru čočky do hotové dioptrické čočky s korektivní optickou funkcí, která je určena k namontování do brýlí;</p> <p>Povrstvení čočky vhodnými postupy za účelem zlepšení zraku a zajištění ochrany nositele;</p> <p>nebo</p> <p>MaxNOM 50 % (EXW).</p>
9001.90–9033.00	<p>CTH;</p> <p>nebo</p> <p>MaxNOM 50 % (EXW).</p>
<b>Kapitola 91</b>	<b>Hodiny a hodinky a jejich části a součásti</b>
91.01–91.14	<p>CTH;</p> <p>nebo</p> <p>MaxNOM 50 % (EXW).</p>
<b>Kapitola 92</b>	<b>Hudební nástroje; části, součásti a příslušenství těchto nástrojů</b>
92.01–92.09	MaxNOM 50 % (EXW).
<b>TŘÍDA XIX</b>	<b>ZBRANĚ A STŘELIVO; JEJICH ČÁSTI, SOUČÁSTI A PŘÍSLUŠENSTVÍ</b>
<b>Kapitola 93</b>	<b>Zbraně a střelivo; jejich části, součásti a příslušenství</b>
93.01–93.07	MaxNOM 50 % (EXW).
<b>TŘÍDA XX</b>	<b>RŮZNÉ VÝROBKY</b>
<b>Kapitola 94</b>	<b>Nábytek; lůžkoviny, matrace, vložky do postelí, polštáře a podobné vycpávané výrobky; svítidla a osvětlovací zařízení, jinde neuvedená ani nezahrnutá; světelné znaky, světelné ukazatele a podobné výrobky; montované stavby</b>
94.01–94.06	<p>CTH;</p> <p>nebo</p> <p>MaxNOM 50 % (EXW).</p>
<b>Kapitola 95</b>	<b>Hračky, hry a sportovní potřeby; jejich části, součásti a příslušenství</b>
95.03–95.08	<p>CTH;</p> <p>nebo</p>

	MaxNOM 50 % (EXW).
<b>Kapitola 96</b>	<b>Různé výrobky</b>
96.01–96.04	CTH;  nebo  MaxNOM 50 % (EXW).
96.05	Každý předmět v soupravě musí vyhovovat pravidlu, které by se k němu vztahovalo, i kdyby nebyl zařazen do soupravy, lze však použít nepůvodní předměty, pokud jejich celková hodnota nepřesahuje 15 % EXW soupravy.
96.06–9608.40	CTH;  nebo  MaxNOM 50 % (EXW).
9608.50	Každý předmět v soupravě musí vyhovovat pravidlu, které by se k němu vztahovalo, i kdyby nebyl zařazen do soupravy, lze však použít nepůvodní předměty, pokud jejich celková hodnota nepřesahuje 15 % EXW soupravy.
9608.60-96.20	CTH;  nebo  MaxNOM 50 % (EXW).
<b>TŘÍDA XXI</b>	<b>UMĚLECKÁ DÍLA, SBĚRATELSKÉ PŘEDMĚTY A STAROŽITNOSTI</b>
<b>Kapitola 97</b>	<b>Umělecká díla, sběratelské předměty a starožitnosti</b>
97.01–97.06	CTH

**PŘÍLOHA ORIG-2A: KVÓTY PŮVODU A ALTERNATIVY KE SPECIFICKÝM PRAVIDLŮM PŮVODU  
PRODUKTU V PŘÍLOZE ORIG-2 [SPECIFICKÁ PRAVIDLA PŮVODU PRODUKTU]**

Společná ustanovení

1. Pravidla původu uvedená u jednotlivých produktů v tabulkách níže jsou alternativami pravidel původu, jež jsou uvedena v příloze ORIG-2 [Specifická pravidla původu produktu], a to v rámci mezí daných příslušnou roční kvótou.
2. Deklarace o původu vyhotovená podle této přílohy obsahuje toto prohlášení: „Kvóty původu – původ produktu v souladu s přílohou ORIG-2A“.
3. V Unii spravuje veškerá množství uvedená v této příloze Evropská komise, která přijme veškerá správní opatření, jež považuje za vhodná pro jejich účinné řízení v souvislosti s platnými právními předpisy Unie.
4. Ve Spojeném království spravuje veškerá množství uvedená v této příloze celní orgán této země, který přijme veškerá správní opatření, jež považuje za vhodná pro jejich účinné řízení v souvislosti s platnými právními předpisy ve Spojeném království.
5. Dovážející strana uplatní kvóty původu na základě pořadí, v jakém jsou produkty dováženy, přičemž množství produktů, jež na základě těchto kvót původu vstoupí na území dané strany, se vypočítá na základě jejího dovozu.

**Oddíl 1 – Roční kvóta pro konzervovaného tuňáka**

Nomenklatura harmonizovaného systému (2017)	Popis produktu	Alternativní specifické pravidlo původu produktu	Roční kvóta pro vývoz z Unie do Spojeného království  (čistá hmotnost)	Roční kvóta pro vývoz ze Spojeného království do Unie  (čistá hmotnost)
<b>1604.14</b>	Přípravky nebo konzervy z tuňáků, tuňáků pruhovaných (bonito) a pelamid ( <i>Sarda spp.</i> ), celých nebo v kusech, vyjma drcených	CC	3 000 tun	3 000 tun
<b>1604.20</b>	Ostatní přípravky nebo konzervy z ryb			
	Z tuňáků, tuňáků pruhovaných nebo ostatních ryb rodu <i>Euthynnus</i> (vyjma celých nebo v kusech)	CC	4 000 tun	4 000 tun
	Z ostatních ryb	-	-	-

**Oddíl 2 – Roční kvóta pro výrobky z hliníku<sup>95</sup>**

**Tabulka 1 – Kvóty použitelné od 1. ledna 2021 do 31. prosince 2023**

<b>Nomenklatura harmonizovaného systému (2017)</b>	<b>Popis produktu</b>	<b>Alternativní specifické pravidlo původu produktu</b>	<b>Roční kvóta pro vývoz z Unie do Spojeného království  (čistá hmotnost)</b>	<b>Roční kvóta pro vývoz ze Spojeného království do Unie  (čistá hmotnost)</b>
<b>76.03, 76.04, 76.06, 76.08-76.16</b>	Výrobky z hliníku a předměty z hliníku (kromě hliníkových drátů a hliníkových fólií)	CTH	95 000 tun	95 000 tun
<b>76.05</b>	Hliníkové dráty	CTH vyjma nepůvodních materiálů čísla 76.04		
<b>76.07</b>	Hliníkové fólie	CTH vyjma nepůvodních materiálů čísla 76.06		

**Tabulka 2 – Kvóty použitelné od 1. ledna 2024 do 31. prosince 2026**

<b>Nomenklatura harmonizovaného systému (2017)</b>	<b>Popis produktu</b>	<b>Alternativní specifické pravidlo původu produktu</b>	<b>Roční kvóta pro vývoz z Unie do Spojeného království  (čistá hmotnost)</b>	<b>Roční kvóta pro vývoz ze Spojeného království do Unie  (čistá hmotnost)</b>
<b>76.03, 76.04, 76.06, 76.08-76.16</b>	Výrobky z hliníku a předměty z hliníku (kromě hliníkových drátů a hliníkových fólií)	CTH	72 000 tun	72 000 tun
<b>76.05</b>	Hliníkové dráty	CTH vyjma nepůvodních materiálů čísla		

<sup>95</sup>Množství uvedená v každé tabulce v oddíle 2 jsou celková dostupná množství kvóty (pro vývoz z Unie do Spojeného království a pro vývoz ze Spojeného království do Unie) pro všechny produkty uvedené v dané tabulce.

		76.04		
76.07	Hliníkové fólie	CTH vyjma nepůvodních materiálů čísla 76.06		

**Tabulka 3 – Kvóty použitelné od 1. ledna 2027 dále**

Nomenklatura harmonizovaného systému (2017)	Popis produktu	Alternativní specifické pravidlo původu produktu	Roční kvóta pro vývoz z Unie do Spojeného království  (čistá hmotnost)	Roční kvóta pro vývoz ze Spojeného království do Unie  (čistá hmotnost)
76.04	Hliníkové tyče, pruty a profily	CTH	57 500 tun	57 500 tun
76.06	Hliníkové desky, plechy a pásy, o tloušťce převyšující 0,2 mm	CTH		
76.07	Hliníkové fólie	CTH vyjma nepůvodních materiálů čísla 76.06		

**Přezkum kvót pro výrobky z hliníku v tabulce 3 v oddíle 2**

1. Nejdříve pět let od vstupu této dohody v platnost a nejdříve pět let od dokončení jakéhokoli přezkumu uvedeného v tomto odstavci přezkoumá výbor pro obchodní partnerství na žádost kterékoli ze stran a za pomoci specializovaného obchodního výboru pro celní spolupráci a pravidla původu kvóty pro hliník uvedené v tabulce 3 v oddíle 2.
2. Přezkum uvedený v odstavci 1 se provede na základě dostupných informací o tržních podmínkách obou stran a informací o jejich dovozu a vývozu příslušných produktů.
3. Na základě výsledku přezkumu provedeného podle odstavce 1 může Rada partnerství přijmout rozhodnutí o zvýšení nebo zachování množství kvót pro hliník uvedených v tabulce 3 v oddíle 2, o změně jejich rozsahu nebo o rozdělení či změně jakéhokoli rozdělení mezi produkty.

PŘÍLOHA ORIG-2B: PŘECHODNÁ SPECIFICKÁ PRAVIDLA PŮVODU PRO ELEKTRICKÉ AKUMULÁTORY A ELEKTRIFIKOVANÁ VOZIDLA

**Oddíl 1 – Přejíchná specifická pravidla původu produktu platná od vstupu této dohody v platnost do 31. prosince 2023**

1. Na výrobky uvedené níže ve sloupci 1 se v období od vstupu této dohody v platnost do 31. prosince 2023 použijí specifická pravidla původu produktu uvedená ve sloupci 2.

Sloupec 1 Harmonizovaný systém (2017) včetně specifického popisu	Sloupec 2 Specifická pravidla původu produktu platná od vstupu této dohody v platnost do 31. prosince 2023
85.07	
– Akumulátory obsahující jeden nebo více bateriových článků nebo bateriových modulů a obvod propojující je mezi sebou, často označované jako „napájecí sady“, používané jako primární zdroj elektrické energie pro pohon vozidel čísel 87.02, 87.03 a 87.04	CTSH; napájecí sady sestavené z nepůvodních bateriových článků nebo bateriových modulů;  nebo MaxNOM 70 % (EXW)
– Bateriové články, bateriové moduly a jejich části a součásti určené k zabudování do elektrického akumulátoru používaného jako primární zdroj elektrické energie pro pohon vozidel čísel 87.02, 87.03 a 87.04	CTH;  nebo MaxNOM 70 % (EXW)
87.02–87.04	
– Vozidla s motorem s vnitřním spalováním i s elektrickým motorem jako hnacími motory, jinými než které lze nabíjet připojením k vnějšímu zdroji elektrické energie („hybridní	MaxNOM 60 % (EXW)

<p>vozidla“);</p> <p>– vozidla s pístovým motorem s vnitřním spalováním i s elektrickým motorem jako hnacími motory, které lze nabíjet připojením k vnějšímu zdroji elektrické energie („plug-in hybridní vozidla“);</p> <p>– vozidla pouze s elektrickým motorem jako hnacím motorem</p>	
---	--

## Oddíl 2 – Přejídná specifická pravidla původu produktu platná od 1. ledna 2024 do 31. prosince 2026

1. Na výrobky uvedené níže ve sloupci 1 se v období od 1. ledna 2024 do 31. prosince 2026 použijí specifická pravidla původu produktu uvedená ve sloupci 2.

<b>Sloupec 1</b>  <b>Harmonizovaný systém (2017) včetně specifického popisu</b>	<b>Sloupec 2</b>  <b>Specifická pravidla původu produktu platná od 1. ledna 2024 do 31. prosince 2026</b>
85.07	
<p>– Akumulátory obsahující jeden nebo více bateriových článků nebo bateriových modulů a obvod propojující je mezi sebou, často označované jako „napájecí sady“, používané jako primární zdroj elektrické energie pro pohon vozidel čísel 87.02, 87.03 a 87.04</p>	<p>CTH, vyjma nepůvodních aktivních katodových materiálů;</p> <p>nebo</p> <p>MaxNOM 40 % (EXW)</p>
<p>– Bateriové články, bateriové moduly a jejich části a součásti určené k zabudování do elektrického akumulátoru</p>	<p>CTH, vyjma nepůvodních aktivních katodových materiálů;</p> <p>nebo</p> <p>MaxNOM 50 % (EXW)</p>



používaného jako primární zdroj elektrické energie pro pohon vozidel čísel 87.02, 87.03 a 87.04	
87.02–87.04	
<p>– Vozidla s motorem s vnitřním spalováním i s elektrickým motorem jako hnacími motory, jinými než které lze nabíjet připojením k vnějšímu zdroji elektrické energie („hybridní vozidla“);</p> <p>– vozidla s pístovým motorem s vnitřním spalováním i s elektrickým motorem jako hnacími motory, které lze nabíjet připojením k vnějšímu zdroji elektrické energie („plug-in hybridní vozidla“);</p> <p>– vozidla pouze s elektrickým motorem jako hnacím motorem</p>	MaxNOM 55 % (EXW)

### Oddíl 3 – Přezkum specifických pravidel původu pro výroby čísla 8507

1. Nejdříve čtyři roky od vstupu této dohody v platnost přezkoumá výbor pro obchodní partnerství na žádost kterékoli ze stran a za pomoci specializovaného obchodního výboru pro celní spolupráci a pravidla původu specifická pravidla původu pro výroby čísla 8507 použitelná od 1. ledna 2027 a uvedená v příloze ORIG-2 [Specifická pravidla původu produktu].

2. Přezkum uvedený v odstavci 1 se provede na základě dostupných informací o trzích v rámci stran, jako je například dostupnost dostatečných a vhodných původních materiálů, rovnováha mezi nabídkou a poptávkou a další relevantní informace.

3. Na základě výsledku přezkumu provedeného podle odstavce 1 může Rada partnerství přijmout rozhodnutí o změně specifických pravidel původu pro výroby čísla 8507 použitelných od 1. ledna 2027 a uvedených v příloze ORIG-2 [Specifická pravidla původu produktu].



### PŘÍLOHA ORIG-3:PROHLÁŠENÍ DODAVATELE

1. Prohlášení dodavatele zahrnuje obsah stanovený v této příloze.
2. S výjimkou případů uvedených v bodě 3 vyhotoví dodavatel pro každou zásilku produktů prohlášení dodavatele způsobem stanoveným v dodatku 1, které se připojí k faktuře nebo k jakémukoli jinému dokladu obsahujícímu dostatečně podrobný popis dotčených produktů, aby je bylo možné identifikovat.
3. Dodává-li dodavatel určitému odběrateli pravidelně produkty, u kterých se předpokládá, že jejich výroba v dané straně se po určitou dobu nezmění, může poskytnout jednorázové prohlášení dodavatele, které se vztahuje i na následné zásilky těchto produktů (dále jen „dlouhodobé prohlášení dodavatele“). Dlouhodobé prohlášení dodavatele platí zpravidla po dobu nejvýše dvou let ode dne vyhotovení. Celní orgány strany, kde je prohlášení vyhotoveno, mohou stanovit podmínky, za kterých může být používáno i po delší dobu. Dodavatel vyhotoví dlouhodobé prohlášení dodavatele způsobem stanoveným v dodatku 2 a dotyčné produkty popíše dostatečně podrobně, aby je bylo možné identifikovat. Přestane-li dlouhodobé prohlášení dodavatele týkající se dodávaných produktů platit, vyzoomí o tom dodavatel neprodleně odběratele.
4. Dodavatel vyhotovující prohlášení je připraven kdykoli na žádost celních orgánů strany, ve které je prohlášení vyhotoveno, předložit veškeré náležité doklady prokazující, že údaje uvedené v tomto prohlášení jsou správné.

## Dodatek 1

### PROHLÁŠENÍ DODAVATELE

Prohlášení dodavatele, jehož znění je uvedeno níže, musí být vyhotoveno v souladu s poznámkami pod čarou. Text poznámek pod čarou však není třeba uvádět.

### PROHLÁŠENÍ DODAVATELE

Já, níže podepsaný dodavatel produktů uvedených v připojeném dokladu, prohlašuji, že:

1. Při výrobě těchto produktů byly v(e) [uvedte název příslušné strany] použity tyto materiály, které nepocházejí z(e) [uvedte název příslušné strany]:

Popis dodávaných produktů <sup>(1)</sup>	Popis použitých nepůvodních materiálů	Číslo HS použitých nepůvodních materiálů <sup>(2)</sup>	Hodnota použitých nepůvodních materiálů <sup>(2)(3)</sup>
Celková hodnota			

2. Veškeré ostatní materiály použité v(e) [uvedte název příslušné strany] k výrobě uvedených produktů pocházejí z(e) [uvedte název příslušné strany].

Zavazuji se poskytnout jakékoli další požadované doklady.  
..... (Místo a datum)  
.....(Jméno a funkce podepsané osoby, název a adresa společnosti) .....  
(Podpis)(6) \_\_\_\_\_

## Dodatek 2

### DLOUHODOBÉ PROHLÁŠENÍ DODAVATELE

Dlouhodobé prohlášení dodavatele, jehož znění je uvedeno níže, musí být vyhotoveno v souladu s poznámkami pod čarou. Text poznámek pod čarou však není třeba uvádět.

### DLOUHODOBÉ PROHLÁŠENÍ DODAVATELE

Já, níže podepsaný dodavatel produktů uvedených v příloženém dokladu, které jsou pravidelně dodávány<sup>(4)</sup> ....., prohlašuji, že:

1. Při výrobě těchto produktů byly v(e) [uvedte název příslušné strany] použity tyto materiály, které nepocházejí z(e) [uvedte název příslušné strany]:

Popis dodávaných produktů <sup>(1)</sup>	Popis použitých nepůvodních materiálů	Číslo HS použitých nepůvodních materiálů <sup>(2)</sup>	Hodnota použitých nepůvodních materiálů <sup>(2)(3)</sup>
Celková hodnota			

2. Veškeré ostatní materiály použité v(e) [uvedte název příslušné strany] k výrobě uvedených produktů pocházejí z(e) [uvedte název příslušné strany].

Toto prohlášení platí pro všechny následující zásilky těchto produktů odesílané

od ..... do  
..... (5)

Zavazuji se neprodleně informovat ..... (4), pokud toto prohlášení přestane platit.

..... (Místo a datum)  
.....(Jméno a funkce podepsané osoby, název a adresa společnosti) .....  
(Podpis)(6)

### Poznámky

(1) Týká-li se faktura nebo jiný doklad, k němuž je prohlášení přiloženo, různých produktů nebo produktů, které obsahují nepůvodní materiály v nestejném rozsahu, musí je dodavatel jednoznačně rozlišit.

(2) Požadované informace se uvedou pouze v případě potřeby.

Příklady:

Jedno z pravidel pro oděvy v kapitole 62 stanoví „Tkaní spojené se zhotovováním (včetně stříhání textilií)“. Použije-li výrobce takových oděvů v jedné ze stran tkaninu dovezenou z druhé strany, která tam byla vyrobena z nepůvodní příze, postačí, když dodavatel v dané druhé straně popíše použitý nepůvodní materiál ve svém prohlášení jako přízi, aniž by bylo nezbytné uvést číslo HS a hodnotu této příze.

Výrobce drátu ze železa čísla HS 7217, který ho vyrobil z nepůvodních železných prutů, by měl ve druhém sloupci uvést „železné pruty“. Má-li být tento drát použit k výrobě nějakého stroje, při níž pravidlo původu omezuje použití nepůvodních materiálů na určitou procentní sazbu hodnoty, musí být ve třetím sloupci udána hodnota nepůvodních prutů.

(3) „Hodnotou použitých nepůvodních materiálů“ se rozumí hodnota nepůvodních materiálů použitých při výrobě produktu, což je jejich celní hodnota v okamžiku dovozu včetně nákladů na přepravu, případné pojištění, balení a všech dalších nákladů vzniklých při přepravě materiálů do přístavu dovozu na území strany, kde se nachází výrobce produktu. Není-li hodnota nepůvodních materiálů známa a nelze ji určit, použije se první ověřitelná cena zaplacená za nepůvodní materiály v Unii nebo ve Spojeném království.

(4) Jméno a adresa odběratele

(5) Doplňte data

(6) Toto pole může namísto originálních podpisů případně obsahovat elektronický podpis, oskenované zobrazení nebo jiné vizuální znázornění vlastnoručního podpisu podepisující osoby.

PŘÍLOHA ORIG-4: ZNĚNÍ DEKLARACE O PŮVODU

Deklarace o původu uvedená v článku ORIG.19 [Deklarace o původu] této dohody se vyhotoví pomocí níže uvedeného znění v jedné z následujících jazykových verzí a v souladu s právními předpisy vyvážející strany. Je-li deklarace o původu psána rukou, musí být psána inkoustem a hůlkovým písmem. Deklarace o původu se vyhotoví v souladu s příslušnými poznámkami pod čarou. Text poznámek pod čarou není třeba uvádět.

- Bulharské znění
- Chorvatské znění
- České znění
- Dánské znění
- Nizozemské znění
- Anglické znění
- Estonské znění
- Finské znění
- Francouzské znění
- Německé znění
- Řecké znění
- Maďarské znění
- Italské znění
- Lotyšské znění
- Litevské znění
- Maltské znění
- Polské znění
- Portugalské znění
- Rumunské znění
- Slovenské znění
- Slovinské znění
- Španělské znění
- Švédské znění

(Období: od \_\_\_\_\_ do \_\_\_\_\_<sup>(1)</sup>)

Vývozce produktů, na které se vztahuje tento doklad (referenční č. vývozce ...<sup>(2)</sup>) prohlašuje, že aniž je zřetelně uvedeno jinak, jsou tyto produkty preferenčního původu z/ze ...<sup>(3)</sup>.

.....<sup>(4)</sup>

(Místo a datum)

.....

(Jméno vývozce)

---

<sup>1</sup> Je-li deklarace o původu vyplněna pro více zásilek totožných původních produktů ve smyslu čl. ORIG.19 odst. 4 písm. b) [Deklarace o původu] této dohody, uveďte období, na něž se deklarace o původu vztahuje. Toto období nesmí přesahovat 12 měsíců. Veškerý dovoz dotčeného produktu se

musí uskutečnit během uvedeného období. Pokud se v daném případě neuplatní žádné období, lze pole nechat nevyplněné.

<sup>2</sup> Uvedte referenční číslo sloužící k identifikaci vývozce. U vývozců z Unie se jedná o číslo přiřazené v souladu s právními předpisy Unie. U vývozců ze Spojeného království se jedná o číslo přiřazené v souladu s právními předpisy použitelnými na Spojené království. Pokud vývozce nemá přiřazené žádné číslo, lze pole nechat nevyplněné.

<sup>3</sup> Uvedte původ produktu: Spojené království nebo Unie.

<sup>4</sup> Místo a datum se mohou vynechat, jsou-li tyto informace již uvedeny na samotném dokladu.



*PŘÍLOHA ORIG-5: SPOLEČNÉ PROHLÁŠENÍ O ANDORRSKÉM KNÍŽECTVÍ*

1. Produkty pocházející z Andorrského knížectví, zařazené do kapitol 25 až 97 harmonizovaného systému, jsou Spojeným královstvím považovány za pocházející z Unie ve smyslu této dohody.
2. Odstavec 1 se použije pouze za předpokladu, že vzhledem k celní unii zavedené rozhodnutím Rady 90/680/EHS ze dne 26. listopadu 1990 o uzavření Dohody ve formě výměny dopisů mezi Evropským hospodářským společenstvím a Knížectvím Andorrry uplatní Andorrské knížectví na produkty pocházející ze Spojeného království stejné preferenční sazební zacházení, jaké na tyto produkty uplatňuje Unie.
3. Část druhá, díl první [Obchod], hlava I, kapitola druhá této dohody se použije obdobně pro účely vymezení statusu původu produktů uvedených v odstavci 1 tohoto společného prohlášení.

*PŘÍLOHA ORIG-6: SPOLEČNÉ PROHLÁŠENÍ O REPUBLICE SAN MARINO*

1. Produkty pocházející z Republiky San Marino jsou Spojeným královstvím považovány za pocházející z Unie ve smyslu této dohody.
2. Odstavec 1 se použije pouze za předpokladu, že na základě Dohody o spolupráci a celní unii mezi Evropským hospodářským společenstvím a Republikou San Marino, uzavřené v Bruselu dne 16. prosince 1991, uplatní Republika San Marino na produkty pocházející ze Spojeného království stejné preferenční sazební zacházení, jaké na tyto produkty uplatňuje Unie.
3. Část druhá, díl první [Obchod], hlava I, kapitola druhá této dohody se použije obdobně pro účely vymezení statusu původu produktů uvedených v odstavci 1 tohoto společného prohlášení.

*PŘÍLOHA SPS-1: KRITÉRIA UVEDENÁ V ČL. SPS.19 PÍSM. d)*

Kritéria uvedená v čl. SPS.19 písm. d) zahrnují:

- a) informace zpřístupněné vyvážející stranou za účelem získání povolení pro dovoz daného produktu do dovážející strany v souladu s čl. SPS.7 [Dovozní podmínky a postupy] odst. 3 této dohody;
- b) výsledky auditů a ověřování provedených dovážející stranou v souladu s článkem SPS.11 [Audity a ověřování] této dohody;
- c) četnost a závažnost případů nesouladu s předpisy zjištěných dovážející stranou u produktů vyvážející strany;
- d) dosavadní záznamy vyvážejících subjektů týkající se souladu s požadavky dovážející strany; a
- e) dostupná vědecká hodnocení a veškeré další relevantní informace týkající se rizika spojeného s produkty.

## PŘÍLOHA TBT-1: MOTOROVÁ VOZIDLA A JEJICH ZAŘÍZENÍ, ČÁSTI A SOUČÁSTI

### Článek 1: Definice

1. Pro účely této přílohy se rozumí:
  - a) „WP.29“ Světové fórum pro harmonizaci předpisů týkajících se vozidel v rámci Evropské hospodářské komise Organizace spojených národů („EHK OSN“);
  - b) „dohodou z roku 1958“ Dohoda o přijetí harmonizovaných technických předpisů OSN pro kolová vozidla, zařízení a konstrukční části, které se mohou montovat nebo užívat na kolových vozidlech, a o podmínkách pro vzájemné uznávání schválení typu udělených na základě těchto pravidel, uzavřená v Ženevě dne 20. března 1958 a spravovaná WP.29, a veškeré následné změny a revize této dohody;
  - c) „dohodou z roku 1998“ Dohoda o zavedení celosvětových technických předpisů pro kolová vozidla, vybavení a části, které se mohou montovat nebo užívat na kolových vozidlech, uzavřená v Ženevě dne 25. června 1998 a spravovaná WP.29, a veškeré následné změny a revize této dohody;
  - d) „předpisy OSN“ předpisy přijaté v souladu s dohodou z roku 1958;
  - e) „celosvětovým technickým předpisem“ celosvětový technický předpis zapsaný a uložený do celosvětového registru podle dohody z roku 1998;
  - f) „HS 2017“ vydání nomenklatury harmonizovaného systému z roku 2017 vypracované Světovou obchodní organizací;
  - g) „schválením typu“ postup, kterým schvalovací orgán potvrdí, že určitý typ vozidla, systému, konstrukční části nebo samostatného technického celku splňuje příslušné správní předpisy a technické požadavky;
  - h) „certifikátem schválení typu“ dokument, jímž schvalovací orgán úředně osvědčuje, že typ vozidla, systému, konstrukční části nebo samostatného technického celku je schválen.
2. Podmínky uvedené v této příloze mají stejný význam jako v dohodě z roku 1958 nebo v příloze 1 Dohody o technických překážkách obchodu.

### Článek 2: Definice výrobku

Tato příloha se vztahuje na obchod mezi stranami se všemi kategoriemi motorových vozidel a jejich zařízení, částí a součástí, jak jsou definovány v bodě 1.1 Úplného usnesení EHK OSN o konstrukci vozidel (R.E.3)<sup>96</sup>, které spadají mimo jiné do kapitol 40, 84, 85, 87 a 94 HS 2017 (dále jen „zahrnuté výrobky“).

### Článek 3: Cíle

---

<sup>96</sup> ECE/TRANS/WP.29/78/Rev.6 ze dne 11. července 2017.

S ohledem na zahrnuté výrobky jsou cíli této přílohy:

- a) odstraňování zbytečných technických překážek dvoustranného obchodu a předcházení jim;
- b) prosazování slučitelnosti a sblížování právních předpisů na základě mezinárodních norem;
- c) podpora uznávání schválení na základě schvalovacích režimů uplatňovaných v rámci dohod spravovaných WP.29;
- d) vytvoření konkurenčních tržních podmínek na základě zásad otevřenosti, zákazu diskriminace a transparentnosti;
- e) podpora vysoké úrovně ochrany lidského zdraví a životního prostředí; a
- f) pokračující spolupráce na otázkách společného zájmu za účelem podpory stálého vzájemně prospěšného rozvoje v oblasti obchodu.

#### Článek 4: Příslušné mezinárodní normy

Strany uznávají, že WP.29 je příslušným mezinárodním normalizačním orgánem a že předpisy OSN a celosvětové technické předpisy podle dohody z roku 1958 a dohody z roku 1998 jsou příslušnými mezinárodními normami pro výrobky, na něž se vztahuje tato příloha.

#### Článek 5: Sblížování předpisů na základě příslušných mezinárodních norem

1. Strany se zdrží zavádění nebo zachování jakýchkoli vnitrostátních technických předpisů, označení nebo postupů posuzování shody, které se odchyľují od předpisů OSN nebo celosvětových technických předpisů v oblastech, na něž se uvedené předpisy vztahují, včetně případů, kdy příslušné předpisy OSN nebo celosvětové technické předpisy nebyly dokončeny, avšak k tomuto dokončení má brzy dojít, pokud neexistují opodstatněné důvody domnívat se, že určitý předpis OSN nebo celosvětový technický předpis je neúčinným nebo nevhodným prostředkem pro splnění legitimních sledovaných cíľů, například v oblasti bezpečnosti silničního provozu nebo ochrany životního prostředí či lidského zdraví.

2. Strana, která zavede odlišný vnitrostátní technický předpis, označení nebo postup posuzování shody podle odstavce 1, uvede na žádost druhé strany ty části vnitrostátního technického předpisu, označení nebo postupu posuzování shody, které se podstatně odchyľují od příslušných předpisů OSN nebo celosvětových technických předpisů, a tuto odchylku odůvodní.

3. Strany systematicky zváží uplatňování předpisů OSN přijatých po vstupu této dohody v platnost a vzájemně se budou informovat o veškerých změnách týkajících se provádění těchto předpisů OSN ve svých vnitrostátních právních systémech na základě protokolu zřízeného podle dohody z roku 1958 a v souladu s články 8 a 9.

4. Pokud některá strana zavedla nebo zachovává vnitrostátní technické předpisy, označení nebo postupy posuzování shody, které se odchyľují od předpisů OSN nebo celosvětových technických předpisů, jak povoluje odstavec 1, daná strana tyto vnitrostátní technické předpisy, označení nebo postupy posuzování shody v pravidelných intervalech, pokud možno nepřesahujících pět let, přezkoumává s cílem zlepšit jejich soulad s příslušnými předpisy OSN nebo celosvětovými

technickými předpisy. Při přezkumu svých vnitrostátních technických předpisů, označení a postupů posuzování shody zváží každá strana, zda pro tuto odchylku stále existuje důvod. Výsledek těchto přezkumů, včetně všech použitých vědeckých a technických informací, se na žádost sdělí druhé straně.

5. V oblastech, na něž se vztahují předpisy OSN, se strany zdrží zavedení nových vnitrostátních technických předpisů, označení nebo postupů posuzování shody s účinkem spočívajícím v zákazu nebo omezování dovozu nebo zvyšování zátěže pro dovoz výrobků, jimž bylo uděleno schválení typu podle předpisů OSN, a pro jejich uvedení do provozu na domácím trhu, ledaže by takové vnitrostátní technické předpisy, označení nebo postupy posuzování shody byly v těchto předpisech OSN výslovně stanoveny.

#### Článek 6: Schvalování typu a dozor nad trhem

1. Každá strana přijme na svůj trh výrobky, na které se vztahuje platný certifikát OSN schválení typu, jakožto výrobky vyhovující jejím vnitrostátním technickým předpisům, označením a postupům posuzování shody, a to bez dalších požadavků na zkoušení nebo označování zaměřených na ověření nebo osvědčení souladu s požadavky, na které se daný certifikát OSN schválení typu vztahuje. V případě schvalování vozidel se univerzální mezinárodní schválení typu vozidla jako celku (U-IWVTA) považuje za platné z hlediska požadavků, na které se toto schválení U-IWVTA vztahuje. Certifikáty OSN schválení typu vydané jednou ze stran lze považovat za platné pouze tehdy, pokud tato strana přistoupila k příslušným předpisům OSN.

2. Každá strana je povinna přijmout pouze platné certifikáty OSN schválení typu vydané podle poslední verze předpisů OSN, k nimž přistoupila.

3. Pro účely odstavce 1 se za dostatečný důkaz existence platného OSN schválení typu považují:

- a) u celých vozidel, platné OSN prohlášení o shodě osvědčující soulad s U-IWVTA;
- b) u zařízení, částí a součástí, platná značka OSN schválení typu připevněná k výrobku; nebo
- c) u zařízení, částí a součástí, k nimž nelze připevnit značku OSN schválení typu, platný certifikát OSN schválení typu.

4. Pro účely provádění dozoru nad trhem mohou příslušné orgány určité strany ověřit, zda jsou zahrnuté výrobky v příslušných případech v souladu

- a) s veškerými vnitrostátními technickými předpisy dané strany; nebo
- b) s předpisy OSN, s nimiž byl podle tohoto článku potvrzen soulad platným OSN prohlášením o shodě osvědčujícím soulad s U-IWVTA v případě celých vozidel, nebo platnou značkou OSN schválení typu připevněnou k výrobku nebo platným certifikátem OSN schválení typu v případě zařízení, částí a součástí.

Tato ověření se provádějí náhodným výběrem vzorků na trhu a v souladu s technickými předpisy uvedenými v písmeni a) nebo b) tohoto odstavce.

5. Strany usilují o spolupráci v oblasti dozoru nad trhem s cílem podpořit zjišťování a řešení nesouladu vozidel, systémů, konstrukčních částí nebo samostatných technických celků s předpisy.

6. Kterákoli strana může přijmout veškerá vhodná opatření s ohledem na vozidla, systémy, konstrukční části nebo samostatné technické celky, které představují vážné riziko pro zdraví nebo bezpečnost osob nebo z hlediska jiných aspektů ochrany veřejných zájmů nebo které jinak nesplňují platné požadavky. Taková opatření mohou zahrnovat zákaz nebo omezení dodávání na trh, registrace nebo uvedení do provozu dotčených vozidel, systémů, konstrukčních částí nebo samostatných technických celků nebo jejich stažení z trhu nebo z oběhu. Strana, která přijme nebo zachová taková opatření, neprodleně informuje druhou stranu a na žádost druhé strany uvede důvody přijetí těchto opatření.

#### Článek 7: Výrobky s novými technologiemi nebo novými vlastnostmi

1. Žádná ze stran nesmí odmítnout nebo omezit přístup výrobku, na nějž se vztahuje tato příloha a který byl schválen vyvážející stranou, na svůj trh z důvodu, že zahrnuje novou technologii nebo novou vlastnost, které dosud dovážející strana nereguluje, pokud nemůže prokázat, že existuje důvodné podezření, že tato nová technologie nebo nová vlastnost představuje riziko pro lidské zdraví, bezpečnost nebo životní prostředí.

2. Pokud se strana rozhodne odmítnout přístup výrobku druhé strany, na nějž se vztahuje tato příloha, na svůj trh nebo požaduje jeho stažení z důvodu, že tento výrobek zahrnuje novou technologii nebo novou vlastnost představující riziko pro lidské zdraví, bezpečnost nebo životní prostředí, neprodleně toto rozhodnutí oznámí druhé straně a dotčenému hospodářskému subjektu nebo subjektům. Oznámení obsahuje veškeré příslušné vědecké nebo technické informace, které byly v rozhodnutí zohledněny.

#### Článek 8: Spolupráce

1. S cílem dále usnadnit obchod s motorovými vozidly a jejich zařízením, částmi a součástmi, předcházet problémům s přístupem na trh a zajistit bezpečnost a ochranu lidského zdraví a životního prostředí strany usilují o spolupráci a o náležitou výměnu informací.

2. Oblasti spolupráce podle tohoto článku mohou zejména zahrnovat:

- a) přípravu a zavádění technických předpisů nebo souvisejících norem;
- b) co nejširší výměnu údajů z výzkumu a výměnu informací a výsledků v souvislosti s přípravou nových předpisů nebo souvisejících norem týkajících se bezpečnosti vozidel, pokročilých technologií pro snižování emisí a nových technologií pro vozidla;
- c) výměnu dostupných informací o zjišťování závad souvisejících s bezpečností nebo s emisemi a o nedodržování technických předpisů; a
- d) prosazování větší mezinárodní harmonizace technických požadavků prostřednictvím mnohostranných fór, jako je dohoda z roku 1958 a dohoda z roku 1998, jakož i prostřednictvím spolupráce při plánování iniciativ na podporu této harmonizace.

#### Článek 9: Pracovní skupina pro motorová vozidla a jejich části a součásti

1. Pracovní skupina pro motorová vozidla a jejich části a součásti pomáhá specializovanému obchodnímu výboru pro technické překážky obchodu při sledování a přezkumu provádění této přílohy a při zajištění jejího řádného fungování.
2. Pracovní skupina pro motorová vozidla a jejich části a součásti má tyto funkce:
  - a) na žádost některé ze stran projednává jakékoli záležitosti vyplývající z této přílohy;
  - b) usnadňuje spolupráci a výměnu informací v souladu s článkem 8;
  - c) vede technická jednání v souladu s článkem TBT.10 [Technická jednání] této dohody o záležitostech spadajících do oblasti působnosti této přílohy; a
- d) vede seznam kontaktních míst odpovědných za záležitosti vyplývající z této přílohy.



## PŘÍLOHA TBT-2: LÉČIVÉ PŘÍPRAVKY

### Článek 1: Definice

1. Pro účely této přílohy se rozumí:
  - (a) „orgánem“ orgán strany uvedený v dodatku A;
  - b) „správnou výrobní praxí“ nebo „SVP“ ta součást zabezpečování jakosti, která zajišťuje, aby výrobky byly shodně vyráběny a kontrolovány podle příslušných norem jakosti v závislosti na jejich zamýšleném použití a podle požadavků registrace a specifikací výrobku, jak je uvedeno v dodatku B;
  - c) „inspekci“ hodnocení výrobního provozu, aby bylo možné určit, zda daný výrobní provoz funguje ve shodě se správnou výrobní praxí a/nebo závazky přijatými v souvislosti se schválením k uvedení výrobku na trh, prováděné v souladu s právními a správními předpisy příslušné strany a zahrnující inspekci před uvedením na trh a po uvedení na trh;
  - d) „úředním dokumentem o SVP“ dokument vydaný orgánem strany v návaznosti na inspekci výrobního provozu, například zpráva o inspekci, certifikát vydaný orgánem potvrzující soulad výrobního provozu s SVP nebo prohlášení o nesouladu s SVP.

### Článek 2: Oblast působnosti

Ustanovení této přílohy se vztahují na léčivé přípravky uvedené v dodatku C.

### Článek 3: Cíle

Pokud jde o přípravky, na něž se vztahuje tato příloha, je cílem přílohy:

- a) usnadnit dostupnost léčivých přípravků na území každé ze stran;
- b) stanovit podmínky uznávání inspekci a výměny a přijímání úředních dokumentů o SVP mezi stranami;
- c) podpořit veřejné zdraví zajištěním bezpečnosti pacientů a zdraví a dobrých životních podmínek zvířat a v příslušných případech také vysokou úroveň ochrany spotřebitele a životního prostředí podporou regulačních přístupů v souladu s příslušnými mezinárodními normami.

### Článek 4: Mezinárodní normy

Normy platné pro přípravky, na něž se vztahuje tato příloha, musí zajišťovat vysokou úroveň ochrany veřejného zdraví podle norem, postupů a pokynů vypracovaných Světovou zdravotnickou organizací (WHO), Organizací pro hospodářskou spolupráci a rozvoj (OECD), Mezinárodní radou pro harmonizaci technických požadavků týkajících se humánních léčivých přípravků (ICH) a podle Mezinárodní spolupráce o harmonizaci technických požadavků pro registraci veterinárních léčivých přípravků (VICH).

### Článek 5: Uznávání inspekci a přijímání úředních dokumentů o SVP

1. Strana uzná inspekce provedené druhou stranou a přijme úřední dokumenty o SVP vydané druhou stranou v souladu s právními a správními předpisy a technickými pokyny uvedenými v dodatku B.
2. Orgán strany se může za zvláštních okolností rozhodnout, že nepřijme úřední dokument o SVP vydaný orgánem druhé strany pro výrobní provozy, které se nacházejí na území vydávajícího orgánu. Mezi příklady takových okolností patří náznaky podstatných nesrovnalostí nebo nedostatků ve zprávě o inspekci, vady kvality zjištěné při dozoru po uvedení na trh nebo jiné konkrétní důkazy vzbuzující vážné znepokojení v souvislosti s kvalitou přípravků nebo bezpečností pacientů. Každá strana zajistí, aby v případech, kdy se orgán jedné strany rozhodne nepřijmout úřední dokument o SVP vydaný orgánem druhé strany, daný orgán oznámil příslušnému orgánu druhé strany důvody, proč dokument nepřijal, a mohl si od orgánu druhé strany vyžádat vysvětlení. Příslušná strana zajistí, aby její orgán usiloval o včasné vyřízení takové žádosti o vysvětlení.
3. Strana může přijmout úřední dokumenty o SVP vydané orgánem druhé strany pro výrobní provozy, které se nacházejí mimo území vydávajícího orgánu.
4. Každá strana si může stanovit podmínky, za nichž přijímá úřední dokumenty o SVP vydané podle odstavce 3.

#### Článek 6: Výměna úředních dokumentů o SVP

1. Každá strana zajistí, aby v případech, kdy si orgán jedné strany vyžádá od orgánu druhé strany úřední dokument o SVP, orgán druhé strany usiloval o předání dokumentu do 30 kalendářních dnů ode dne žádosti.
2. Každá strana zachází s informacemi v dokumentech získaných podle odstavce 1 jako s důvěrnými.

#### Článek 7: Záruky

1. Každá strana má právo provést vlastní inspekci výrobních provozů, jež byly druhou stranou certifikovány jako vyhovující.
2. Každá strana zajistí, aby orgán, který má v úmyslu provést inspekci podle odstavce 1, inspekci před jejím provedením oznámil příslušnému orgánu druhé strany, a to písemně a s uvedením důvodů k provedení své vlastní inspekce. Orgán strany, který má v úmyslu inspekci provést, se vynasnaží plánovanou inspekci nejméně 30 dnů předem písemně oznámit orgánu druhé strany, přičemž v naléhavých případech může být lhůta k oznámení kratší. Orgán druhé strany se může inspekce zúčastnit.

#### Článek 8 – Změny platných právních předpisů

1. Jakákoliv nová opatření nebo změny týkající se správné výrobní praxe v souvislosti s kterýmkoliv z právních a správních předpisů a technických pokynů uvedených v dodatku B oznámí strana druhé straně nejméně 60 dnů před jejich přijetím.
2. Strany si vyměňují veškeré nezbytné informace, včetně informací o změnách svých právních a správních předpisů a technických pokynů nebo inspekčních postupů týkajících správné výrobní

praxe, tak aby každá strana mohla posoudit, zda podmínky pro uznávání inspekcí a přijímání úředních dokumentů o SVP podle čl. 5 odst. 1 stále platí.

3. Pokud se některá ze stran v návaznosti na nová opatření nebo změny uvedené v odstavci 1 tohoto článku domnívá, že již nemůže uznávat inspekce ani přijímat úřední dokumenty o SVP vydané druhou stranou, oznámí druhé straně, že má v úmyslu uplatnit článek 9, a strany zahájí konzultace v rámci pracovní skupiny pro léčivé přípravky.

4. Veškerá oznámení na základě tohoto článku se podávají prostřednictvím určených kontaktních míst pracovní skupiny pro léčivé přípravky.

#### Článek 9: Pozastavení provádění dohody

1. Aniž je dotčen čl. 5 odst. 2, má každá strana právo zcela nebo částečně pozastavit uznávání inspekcí a přijímání úředních dokumentů o SVP druhé strany podle čl. 5 odst. 1 týkajících se všech nebo některých přípravků uvedených v dodatku C. Toto právo se uplatní objektivním a odůvodněným způsobem. Strana, která toto právo uplatní, o tom uvědomí druhou stranu a poskytne písemné odůvodnění. Úřední dokumenty o SVP, které druhá strana vydala před tímto pozastavením, bude strana dál přijímat, pokud se ze zdravotních nebo bezpečnostních důvodů nerozhodne jinak.

2. Pokud strana i po konzultacích uvedených v čl. 8 odst. 3 uznávání inspekcí a přijímání úředních dokumentů o SVP podle čl. 5 odst. 1 přesto pozastaví, může tak učinit v souladu s odstavcem 1 tohoto článku a nejdříve 60 dnů po zahájení konzultací. Po uvedenou dobu 60 dnů obě strany nadále uznávají inspekce a přijímají úřední dokumenty o SVP vydané orgánem druhé strany.

3. Je-li uznávání inspekcí a přijímání úředních dokumentů o SVP podle čl. 5 odst. 1 pozastaveno, strany na žádost jedné ze stran záležitost prodiskutují v rámci pracovní skupiny pro léčivé přípravky a s vynaložením veškerého úsilí zváží možná opatření, jež by umožnila uznávání inspekcí a přijímání úředních dokumentů o SVP obnovit.

#### Článek 10: Spolupráce v oblasti regulace

1. Strany se snaží vzájemně informovat a konzultovat, v mezích svých právních předpisů, o návrzích na zavedení významných změn stávajících technických předpisů nebo postupů inspekce, včetně takových, jež se dotýkají způsobů uznávání dokumentů druhé strany podle článku 5, a v příslušných případech poskytnout příležitost k připomínkování takových návrhů, a to aniž je dotčen článek 8.

2. Strany usilují o spolupráci za účelem posílení, rozvoje a podpory přijetí a provádění mezinárodně dohodnutých vědeckých nebo technických pokynů, a to i, je-li to možné, předkládáním společných iniciativ, návrhů a přístupů v příslušných mezinárodních organizacích a subjektech uvedených v článku 4.

#### Článek 11: Změny dodatků

Rada partnerství je oprávněna změnit dodatek A za účelem aktualizace seznamu orgánů, dodatek B za účelem aktualizace seznamu platných právních a správních předpisů a technických pokynů a dodatek C za účelem aktualizace seznamu přípravků, na něž se vztahuje tato příloha.

#### Článek 12: Pracovní skupina pro léčivé přípravky

1. Pracovní skupina pro léčivé přípravky poskytuje součinnost specializovanému obchodnímu výboru pro technické překážky obchodu při sledování a přezkoumávání provádění a zajišťování řádného fungování této přílohy.

2. Pracovní skupina plní tyto funkce:

- (a) na žádost strany projednává veškeré záležitosti vyplývající z této přílohy;
- (b) usnadňuje spolupráci a výměnu informací pro účely článků 8 a 10;
- (c) působí jako fórum pro vedení konzultací a diskuzí pro účely čl. 8 odst. 3 a čl. 9 odst. 3;
- d) vede technická jednání podle článku TBT.10 [Technická jednání] této dohody v záležitostech spadajících do působnosti této přílohy a
- e) vede seznam kontaktních míst odpovědných za záležitosti vyplývající z této přílohy.

#### Článek 13: Neuplatnění řešení sporů

Hlava I [Řešení sporů] části šesté této dohody se nepoužije na spory týkající se výkladu a uplatňování této přílohy.

## DODATEK A – ORGÁNY stran

### 1) Evropská unie:

<b>Země</b>	<b>Pro humánní léčivé přípravky</b>	<b>Pro veterinární léčivé přípravky</b>
<b>Belgie</b>	Federální agentura pro léčivé přípravky a zdravotnické výrobky /  Federaal Agentschap voor geneesmiddelen en gezondheidsproducten / Agence fédérale des médicaments et des produits de santé	Viz orgán pro humánní léčivé přípravky
<b>Bulharsko</b>	Bulharská agentura pro léčiva /  ИЗПЪЛНИТЕЛНА АГЕНЦИЯ ПО ЛЕКАРСТВАТА	Bulharský úřad pro bezpečnost potravin /  Българска агенция по безопасност на храните
<b>Česko</b>	Státní ústav pro kontrolu léčiv (SÚKL)	Ústav pro státní kontrolu veterinárních biopreparátů a léčiv (ÚSKVBL)
<b>Dánsko</b>	Dánská agentura pro léčivé přípravky /  Laegemiddelstyrelsen	Viz orgán pro humánní léčivé přípravky
<b>Německo</b>	Spolkový ústav pro léčiva a zdravotnické prostředky /  Bundesinstitut für Arzneimittel und Medizinprodukte (BfArM)  Institut Paula Ehrlicha (PEI), Spolkový institut pro očkovací látky a bioléčiva	Spolkový úřad pro ochranu spotřebitelů a bezpečnost potravin /  Bundesamt für Verbraucherschutz und Lebensmittelsicherheit (BVL)  Spolkové ministerstvo pro výživu a zemědělství / Bundesministerium

	/ Paul-Ehrlich-Institut (PEI) für Ernährung und Landwirtschaft Bundesinstitut für Impfstoffe und biomedizinische Arzneimittel				
	Spolkové ministerstvo zdravotníctví / Bundesministerium für Gesundheit (BMG) / Zentralstelle der Länder für Gesundheitsschutz bei Arzneimitteln und Medizinprodukten (ZLG) <sup>97</sup>				
<b>Estonsko</b>	Státní agentura pro léčivé přípravky / Ravimiamet	Viz orgán pro přípravky	pro	humánní	léčivé
<b>Irsko</b>	Regulativní orgán pro zdravotnické výrobky / Health Products Regulatory Authority (HPRA)	Viz orgán pro přípravky	pro	humánní	léčivé
<b>Řecko</b>	Národní organizace pro léčivé přípravky /  Ethnikos Organismos Farmakon (EOF) –(ΕΘΝΙΚΟΣ ΟΡΓΑΝΙΣΜΟΣ ΦΑΡΜΑΚΩΝ))	Viz orgán pro přípravky	pro	humánní	léčivé
<b>Španělsko</b>	Španělská agentura pro léčivé přípravky a zdravotnické prostředky /  Agencia Española de Medicamentos y Productos  Sanitarios <sup>98</sup>	Viz orgán pro přípravky	pro	humánní	léčivé

<sup>97</sup> Pro účely této přílohy a aniž je dotčeno vnitřní rozdělení pravomocí v Německu v záležitostech spadajících do oblasti působnosti této přílohy, je třeba ZLG chápat tak, že v jeho pravomoci jsou veškeré příslušné zemské orgány vydávající dokumenty o SVP a provádějící inspekce léčivých přípravků.

<sup>98</sup> Pro účely této přílohy, a aniž je dotčeno vnitřní rozdělení pravomocí ve Španělsku v záležitostech spadajících do oblasti působnosti této přílohy, se Agencia Española de Medicamentos y Productos Sanitarios chápe tak, že zahrnuje všechny příslušné regionální orgány, které vydávají úřední dokumenty o SVP a provádějí inspekce léčivých přípravků.

<b>Francie</b>	Francouzská národní agentura pro bezpečnost léčivých přípravků a zdravotnických výrobků / Agence nationale de sécurité du médicament et des produits de santé (ANSM)	Francouzská agentura pro bezpečnost potravin, životního prostředí a práce – <i>Národní agentura pro veterinární léčivé přípravky /</i>  Agence Nationale de Sécurité Sanitaire de l'alimentation, de l'environnement et du travail-Agence Nationale du Médicament Vétérinaire (Anses-ANMV)
<b>Chorvatsko</b>	Agentura pro léčivé přípravky a zdravotnické prostředky /  Agencija za lijekove i medicinske proizvode (HALMED)	Ministerstvo zemědělství, Ředitelství pro veterinářství a bezpečnost potravin /  Ministarstvo Poljoprivrede, Uprava za veterinarstvo i sigurnost hrane
<b>Itálie</b>	<i>Italská agentura pro léčivé přípravky /</i> Agenzia Italiana del Farmaco	<i>Generální ředitelství pro zdraví zvířat a veterinární léčivé přípravky</i>  Ministero della Salute, Direzione Generale della Sanità Animale e dei Farmaci Veterinari
<b>Kypr</b>	Ministerstvo zdravotnictví – farmaceutická správa /  Φαρμακευτικές Υπηρεσίες, Υπουργείο Υγείας	Ministerstvo zemědělství, rozvoje venkova a životního prostředí  Veterinární správa /  Κτηνιατρικές Υπηρεσίες- Υπουργείο Γεωργίας, Αγροτικής Ανάπτυξης και Περιβάλλοντος
<b>Lotyšsko</b>	Státní agentura pro léčivé přípravky / Zāļu valsts aģentūra	Oddělení pro hodnocení a evidenci Potravinářské a veterinární správy / Pārtikas un veterinārā dienesta Novērtēšanas un reģistrācijas departaments
<b>Litva</b>	Státní agentura pro kontrolu léčivých přípravků /  Valstybinė vaistų kontrolės tarnyba	Státní potravinářská a veterinární správa /  Valstybinės maisto ir veterinarijos tarnyba
<b>Lucembursko</b>	Ministère de la Santé, Division de la	Viz orgán pro humánní léčivé

	Pharmacie et des Médicaments	přípravky
<b>Maďarsko</b>	Országos Gyógyszerészeti és Élelmezés-egészségügyi Intézet / Národní ústav pro farmaceutické výrobky a výživu	Národní úřad pro bezpečnost potravinového řetězce, Ředitelství pro veterinární léčivé přípravky / Nemzeti Élelmiszerlánc-biztonsági Hivatal,  Állatgyógyászati Termékek Igazgatósága (ÁTI)
<b>Malta</b>	Regulativní orgán pro léčivé přípravky	Odbor veterinárních léčivých přípravků Národní veterinární laboratoře (NVL) v rámci  Odboru ochrany zdraví a dobrých životních podmínek zvířat (AHWD)
<b>Nizozemsko</b>	Inspektorát zdravotní péče a mládeže / Inspectie Gezondheidszorg en Youth (IGJ)	Rada pro hodnocení léčivých přípravků /  Bureau Diergeneesmiddelen, College ter Beoordeling van Geneesmiddelen (CBG)
<b>Rakousko</b>	Rakouská agentura pro zdraví a bezpečnost potravin /  Österreichische Agentur für Gesundheit und Ernährungssicherheit GmbH	Viz orgán pro humánní léčivé přípravky
<b>Polsko</b>	Hlavní farmaceutický inspektorát /  Główny Inspektorat Farmaceutyczny (GIF) /	Viz orgán pro humánní léčivé přípravky
<b>Portugalsko</b>	Národní úřad pro léčivé přípravky a zdravotnické výrobky /  INFARMED, I.P  Autoridade Nacional do Medicamento e Produtos de Saúde, I.P	Generální ředitelství pro potraviny a veterinářství / DGAV – Direção Geral de Alimentação e Veterinária (PT)
<b>Rumunsko</b>	Národní agentura pro léčivé přípravky	Národní úřad pro veterinářství a bezpečnost potravin / Autoritatea



	a zdravotnické prostředky / Agenția Națională a Medicamentului și a Dispozitivelor Medicale	Națională Sanitară Veterinară și pentru Siguranța Alimentelor
<b>Slovinsko</b>	Agentura pro léčivé přípravky a zdravotnické  prostředky Republiky Slovinsko /  Javna agencija Republike Slovenije za zdravila in medicinske pripomočke (JAZMP)	Viz orgán pro humánní léčivé přípravky
<b>Slovensko</b>	Státní ústav pro kontrolu léčiv /  Štátny ústav pre kontrolu liečiv (ŠÚKL)	Ústav pro státní kontrolu veterinárních biopreparátů a léčiv /  Ústav štátnej kontroly veterinárnych biopreparátov a liečiv (ÚSKVBL)
<b>Finsko</b>	Finská agentura pro léčivé přípravky /  Lääkealan turvallisuus- ja kehittämiskeskus (FIMEA)	Viz orgán pro humánní léčivé přípravky
<b>Švédsko</b>	Agentura pro léčivé přípravky / Läkemedelsverket	Viz orgán pro humánní léčivé přípravky

## 2) Spojené království

Regulativní agentura pro léčivé přípravky a zdravotnické výrobky / Medicines and Healthcare Products Regulatory Agency

Ředitelství pro veterinární léčivé přípravky / Veterinary Medicines Directorate

## **DODATEK B – Seznam platných právních a správních předpisů a technických pokynů týkajících se správné výrobní praxe**

### 1) V případě Evropské unie:

směrnice Evropského parlamentu a Rady 2001/83/ES ze dne 6. listopadu 2001 o kodexu Společenství týkajícím se humánních léčivých přípravků<sup>99</sup>;

směrnice Evropského parlamentu a Rady 2001/82/ES ze dne 6. listopadu 2001 o kodexu Společenství týkajícím se veterinárních léčivých přípravků<sup>100</sup>;

směrnice Evropského parlamentu a Rady 2001/20/ES ze dne 4. dubna 2001 o sblížení právních a správních předpisů členských států týkajících se uplatňování správné klinické praxe při provádění klinických hodnocení humánních léčivých přípravků<sup>101</sup>;

nařízení (EU) č. 536/2014 ze dne 16. dubna 2014 o klinických hodnoceních humánních léčivých přípravků a o zrušení směrnice 2001/20/ES<sup>102</sup>;

nařízení Evropského parlamentu a Rady (ES) č. 726/2004 ze dne 31. března 2004, kterým se stanoví postupy Společenství pro registraci humánních a veterinárních léčivých přípravků a dozor nad nimi a kterým se zřizuje Evropská agentura pro léčivé přípravky<sup>103</sup>;

nařízení Evropského parlamentu a Rady (ES) č. 1394/2007 ze dne 13. listopadu 2007 o léčivých přípravcích pro moderní terapii a o změně směrnice 2001/83/ES a nařízení (ES) č. 726/2004<sup>104</sup>;

směrnice Komise 2003/94/ES ze dne 8. října 2003, kterou se stanoví zásady a pokyny pro správnou výrobní praxi pro humánní léčivé přípravky a hodnocené humánní léčivé přípravky<sup>105</sup>;

směrnice Komise 91/412/EHS ze dne 23. července 1991, kterou se stanoví zásady a pokyny pro správnou výrobní praxi veterinárních léčivých přípravků<sup>106</sup>;

směrnice Komise (EU) 2017/1572 ze dne 15. září 2017, kterou se doplňuje směrnice Evropského parlamentu a Rady 2001/83/ES, pokud jde o zásady a pokyny pro správnou výrobní praxi pro humánní léčivé přípravky<sup>107</sup>;

nařízení Komise v přenesené pravomoci (EU) č. 1252/2014 ze dne 28. května 2014, pokud jde o zásady a pokyny správné výrobní praxe pro účinné látky pro humánní léčivé přípravky<sup>108</sup>;

---

<sup>99</sup> Úř. věst. L 311, 28.11.2001, s. 67.

<sup>100</sup> Úř. věst. L 311, 28.11.2001, s. 1.

<sup>101</sup> Úř. věst. L 121, 1.5.2001, s. 34.

<sup>102</sup> Úř. věst. L 158, 27.5.2014, s. 1.

<sup>103</sup> Úř. věst. L 136, 30.4.2004, s. 1.

<sup>104</sup> Úř. věst. L 324, 10.12.2007, s. 121.

<sup>105</sup> Úř. věst. L 262, 14.10.2003, s. 22.

<sup>106</sup> Úř. věst. L 228, 17.8.1991, s. 70.

<sup>107</sup> Úř. věst. L 238, 16.9.2017, s. 44.

<sup>108</sup> Úř. věst. L 337, 25.11.2014, s. 1.

nařízení Komise v přenesené pravomoci (EU) 2017/1569 ze dne 23. května 2017, kterým se doplňuje nařízení Evropského parlamentu a Rady (EU) č. 536/2014 stanovením zásad a pokynů pro správnou výrobní praxi pro hodnocené humánní léčivé přípravky a pravidel provádění inspekci<sup>109</sup>;

platná verze pokynů pro správnou výrobní praxi uvedená ve svazku IV pravidel pro léčivé přípravky v Evropské unii a souhrn postupů Společenství v oblasti inspekci a výměny informací.

2) V případě Spojeného království:

předpisy o humánních léčivých přípravcích z roku 2012 (*The Human Medicines Regulations 2012 (SI 2012/1916)*)

předpisy o humánních léčivých přípravcích (klinických hodnoceních) z roku 2004 (*The Medicines for Human Use (Clinical Trials) Regulations 2004 (SI 2004/1031)*)

předpisy o veterinárních léčivých přípravcích z roku 2013 (*The Veterinary Medicines Regulations 2013 (SI 2012/2033)*)

předpisy o správné výrobní praxi podle nařízení B17 a pokyny pro správnou výrobní praxi zveřejněné podle nařízení C17 předpisů o humánních léčivých přípravcích z roku 2012

zásady a pokyny pro správnou výrobní praxi platné pro účely přílohy 2 předpisů o veterinárních léčivých přípravcích z roku 2013

---

<sup>109</sup> Úř. věst. L 238, 16.9.2017, s. 12.

## **DODATEK C – PŘÍPRAVKY, NA NĚŽ SE VZTAHUJE TATO PŘÍLOHA**

Humánní a veterinární léčivé přípravky:

- humánní nebo veterinární léčivé přípravky uváděné na trh, včetně biologických a imunologických humánních a veterinárních přípravků uváděných na trh,
- léčivé přípravky pro moderní terapii,
- účinné složky humánních a veterinárních léčivých přípravků,
- hodnocené léčivé přípravky.

## PŘÍLOHA TBT-3: CHEMICKÉ LÁTKY

### Článek 1: Definice

Pro účely této přílohy se rozumí:

- (a) „odpovědnými orgány“
  - (i) v případě Unie: Evropská komise
  - (ii) v případě Spojeného království: vláda Spojeného království;
- (b) „GHS OSN“ Globálně harmonizovaný systém klasifikace a označování chemických látek Organizace spojených národů.

### Článek 2: Oblast působnosti

Tato příloha se vztahuje na obchod, regulaci, dovoz a vývoz chemických látek mezi Uníí a Spojeným královstvím, pokud jde o jejich registraci, hodnocení, povolování, omezování, schvalování, klasifikaci, označování a balení.

### Článek 3: Cíle

1. Cílem této přílohy je:
  - a) usnadnit obchod s chemickými látkami a souvisejícími výrobky mezi stranami;
  - b) zajistit vysokou úroveň ochrany životního prostředí a zdraví lidí a zvířat a
  - c) zajistit spolupráci mezi odpovědnými orgány Unie a Spojeného království.
2. Strany uznávají, že závazky přijaté na základě této přílohy nebrání žádné z nich stanovit si vlastní priority v oblasti regulace chemických látek, včetně stanovení vlastní úrovně ochrany životního prostředí a zdraví lidí a zvířat.

### Článek 4: Příslušné mezinárodní organizace a subjekty

Strany uznávají, že mezinárodní organizace a subjekty, zejména OECD a podvýbor odborníků Hospodářské a sociální rady OSN (ECOSOC) pro Globálně harmonizovaný systém klasifikace a označování chemických látek (SCEGHS), jsou důležité pro vypracování vědeckých a technických pokynů týkajících se chemických látek.

### Článek 5: Účast v příslušných mezinárodních organizacích a subjektech a vývoj v oblasti regulace

1. Strany aktivně přispívají k vypracování vědeckých nebo technických pokynů uvedených v článku 4 týkajících se posuzování nebezpečnosti a rizik chemických látek a formátů dokumentace výsledků těchto posouzení.
2. Každá strana provádí veškeré pokyny vydané mezinárodními organizacemi a subjekty uvedenými v článku 4, s výjimkou případů, kdy jsou tyto pokyny k dosažení legitimních cílů dané strany neúčinné nebo nevhodné.

## Článek 6: Klasifikace a označování chemických látek

1. Každá strana uplatňuje GHS OSN v takovém rozsahu, jaký považuje v rámci svého příslušného systému za možný, a to i ve vztahu k chemickým látkám, které nespádají do působnosti této přílohy, s výjimkou případů, kdy existují zvláštní důvody pro použití odlišného systému označování konkrétních chemických výrobků v konečném stavu určených pro konečného uživatele. Každá strana pravidelně aktualizuje uplatňování GHS OSN na základě jeho pravidelně vydávaných revizí.
2. Pokud má odpovědný orgán strany v úmyslu jednotlivé látky klasifikovat v souladu se svými příslušnými pravidly a postupy, poskytne odpovědnému orgánu druhé strany možnost vyjádřit v příslušných lhůtách své stanovisko v souladu s uvedenými pravidly a postupy.
3. Každá ze stran zveřejní v souladu se svými příslušnými pravidly a postupy informace o svých postupech týkajících se klasifikace látek. Každá strana se vynasnaží reagovat na připomínky druhé strany podle odstavce 2.
4. Žádné ustanovení tohoto článku nezavazuje žádnou stranu k dosažení jakéhokoli konkrétního výsledku, pokud jde o uplatňování GHS OSN na jejím území nebo o klasifikaci dané látky, ani k tomu, aby urychlila, pozastavila nebo pozdržela své příslušné postupy a rozhodovací procesy.

## Článek 7: Spolupráce

1. Strany uznávají, že dobrovolná spolupráce v oblasti regulace chemických látek může usnadnit obchod způsobem, který je přínosný pro spotřebitele, podniky i životní prostředí a přispívá k posílení ochrany zdraví lidí a zvířat.
2. Strany se zavazují usnadnit výměnu nedůvěrných informací mezi svými odpovědnými orgány, mimo jiné prostřednictvím spolupráce na elektronických formátech a nástrojích ukládání dat.
3. Strany ve vhodných případech spolupracují za účelem posílení, rozvoje a podpory přijetí a provádění mezinárodně dohodnutých vědeckých nebo technických pokynů, a to i, je-li to možné, předkládáním společných iniciativ, návrhů a přístupů v příslušných mezinárodních organizacích a subjektech, zejména těch uvedených v článku 4.
4. Pokud to obě strany považují za přínosné, spolupracují spolu v oblasti šíření údajů týkajících se bezpečnosti chemických látek a tyto informace zpřístupní veřejnosti s cílem zajistit snadný přístup k nim a jejich srozumitelnost pro různé cílové skupiny. Každá strana poskytne dostupné nedůvěrné informace o bezpečnosti chemických látek na požádání druhé straně.
5. Pokud o to některá ze stran požádá a druhá strana souhlasí, zahájí strany konzultace o vědeckých informacích a údajích v souvislosti s novými a nově vznikajícími otázkami týkajícími se nebezpečnosti nebo rizik, která chemické látky představují pro lidské zdraví nebo životní prostředí, s cílem vytvořit společný soubor poznatků a pokud možno co nejvíce podpořit společné chápání vědeckých poznatků, jež s těmito otázkami souvisejí.

## Článek 8: Výměna informací

- Strany spolupracují a vyměňují si informace o všech otázkách týkajících se provádění této přílohy v rámci specializovaného výboru pro technické překážky obchodu.



## PŘÍLOHA TBT-4: EKOLOGICKÉ PRODUKTY

### Článek 1: Cíl a oblast působnosti

1. Cílem této přílohy je stanovit ustanovení a postupy na podporu obchodu s ekologickými produkty v souladu se zásadami nediskriminace a vzájemnosti tím, že strany navzájem uznávají rovnocennost svých právních předpisů.
2. Tato příloha se vztahuje na ekologické produkty uvedené v dodatcích A a B, které jsou v souladu s právními předpisy uvedenými v dodatku C nebo D. Rada partnerství má pravomoc měnit dodatky A, B, C a D.

### Článek 2: Definice

Pro účely této přílohy se rozumí:

„příslušným orgánem“ úřední subjekt, do jehož pravomoci spadají právní předpisy uvedené v dodatku C nebo D a který je odpovědný za provádění této přílohy;

„kontrolním orgánem“ orgán, kterému příslušný orgán zcela nebo zčásti svěřil svou pravomoc provádět inspekce a certifikace v oblasti ekologické produkce v souladu s právními předpisy uvedenými v dodatku C nebo D;

„kontrolním subjektem“ orgán, který na základě uznání ze strany příslušného orgánu provádí inspekce a certifikace v oblasti ekologické produkce v souladu s právními předpisy uvedenými v dodatku C nebo D; a

„rovnocenností“ schopnost různých právních předpisů a požadavků, jakož i kontrolních a certifikačních systémů, plnit stejné cíle.

### Článek 3: Uznání rovnocennosti

1. Pokud jde o výrobky uvedené v dodatku A, uzná Unie právní předpisy Spojeného království uvedené v dodatku C za rovnocenné právním předpisům Unie uvedeným v dodatku D.
2. Pokud jde o výrobky uvedené v dodatku B, uzná Spojené království právní předpisy Unie uvedené v dodatku D za rovnocenné právním předpisům Spojeného království uvedeným v dodatku C.
3. S ohledem na datum použitelnosti nařízení Evropského parlamentu a Rady (EU) 2018/848 ze dne 30. května 2018 o ekologické produkci a označování ekologických produktů a o zrušení nařízení Rady (ES) č. 834/2007, kterým je 1. leden 2022, každá strana do 31. prosince 2023 znovu posoudí uznání rovnocennosti uvedené v odstavcích 1 a 2. Pokud smluvní strana v důsledku tohoto opětovného posouzení nepotvrdí rovnocennost, uznání rovnocennosti se pozastaví.
4. Aniž je dotčen odstavec 3, v případě změny, zrušení nebo nahrazení právních předpisů uvedených v dodatku C nebo D se nová pravidla považují za rovnocenná pravidlům druhé strany, pokud strana nevznesla námitku v souladu s postupem stanoveným v odstavcích 5 a 6.
5. Pokud se strana po obdržení dalších informací od druhé strany, o které požádala, domnívá, že právní předpisy nebo správní postupy nebo zvyklosti druhé strany již nesplňují požadavky na



rovnocennost, podá druhé straně odůvodněnou žádost o změnu příslušných právních předpisů nebo správních postupů nebo zvyklostí a poskytne druhé straně přiměřenou lhůtu k zajištění rovnocennosti, která nesmí být kratší než tři měsíce.

6. Pokud se dotčená strana po uplynutí lhůty uvedené v odstavci 5 stále domnívá, že požadavky na rovnocennost nejsou splněny, může přijmout rozhodnutí o jednostranném pozastavení uznání rovnocennosti příslušných právních předpisů uvedených v dodatku C nebo D, pokud jde o příslušné ekologické produkty uvedené v dodatku A nebo B.

7. Rozhodnutí o jednostranném pozastavení uznání rovnocennosti právních předpisů uvedených v dodatku C nebo D, pokud jde o příslušné ekologické produkty uvedené v dodatku A nebo B, může být rovněž přijato, pokud strana po uplynutí tříměsíční výpovědní doby neposkytla informace požadované podle článku 6 nebo nesouhlasí se vzájemným hodnocením podle článku 7.

8. Pokud je uznávání rovnocennosti pozastaveno v souladu s tímto článkem, strany na žádost jedné ze stran projednají záležitost v rámci pracovní skupiny pro ekologické produkty a vyvinou veškeré úsilí, aby zvážily možná opatření, na jejichž základě by bylo možné uznání rovnocennosti obnovit.

9. Pokud jde o produkty neuvedené v dodatku A nebo B, projedná rovnocennost pracovní skupina pro ekologické produkty na žádost jedné ze stran.

#### Článek 4: Dovoz a uvádění na trh

1. Unie přijme dovoz produktů uvedených v dodatku A na své území a uvedení těchto produktů na trh jako ekologické produkty, jsou-li tyto produkty v souladu s právními předpisy Spojeného království uvedenými v dodatku C a doprovází-li je osvědčení o kontrole vydané kontrolním subjektem uznaným Spojeným královstvím a oznámeným Unii podle odstavce 3.

2. Spojené království povolí dovoz produktů uvedených v dodatku B na své území a uvedení těchto produktů na trh jako ekologické produkty, jsou-li tyto produkty v souladu s právními předpisy Unie uvedenými v dodatku D a doprovází-li je osvědčení o kontrole vydané kontrolním subjektem uznaným Unii a oznámeným Spojenému království podle odstavce 3.

3. Každá strana uznává kontrolní orgány nebo kontrolní subjekty určené druhou stranou jako odpovědné za provádění příslušných kontrol ekologických produktů, na které se vztahuje uznání rovnocennosti podle článku 3, a za vydávání osvědčení o kontrole podle odstavců 1 a 2 tohoto článku za účelem jejich dovozu na území druhé strany a jejich uvedení na trh na tomto území.

4. Dovozní strana ve spolupráci s druhou stranou přidělí každému příslušnému kontrolnímu orgánu a kontrolnímu subjektu určenému druhou stranou číselné kódy.

#### Článek 5: Označování

1. Produkty dovážené na území jedné strany v souladu s touto přílohou musí splňovat požadavky na označování stanovené v právních předpisech dovážející strany uvedených v dodatcích C a D. Tyto produkty mohou nést logo Unie pro ekologickou produkci, logo Spojeného království pro ekologickou produkci nebo obě loga, jak je stanoveno v příslušných právních předpisech, pokud tyto produkty splňují požadavky na označování příslušným logem nebo oběma logy.

2. Smluvní strany se zavazují zabránit veškerému zneužití výrazů odkazujících na ekologickou produkci v souvislosti s ekologickými produkty, na které se vztahuje uznání rovnocennosti podle této přílohy.

3. Smluvní strany se zavazují chránit logo Unie pro ekologickou produkci a jakékoli logo Spojeného království pro ekologickou produkci stanovené v příslušných právních předpisech před veškerým zneužitím nebo napodobením. Strany zajistí, aby se logo Unie pro ekologickou produkci a jakékoli logo Spojeného království pro ekologickou produkci používalo pouze pro označování, propagaci nebo obchodní doklady ekologických produktů, které jsou v souladu s právními předpisy uvedenými v dodatcích C a D.

#### Článek 6: Výměna informací

1. Smluvní strany si vyměňují veškeré důležité informace o provádění a uplatňování této přílohy. Zejména do 31. března druhého roku po vstupu této dohody v platnost a do 31. března každého následujícího roku každá strana zašle druhé straně:

- a) zprávu s informacemi o druzích a množstvích ekologických produktů vyvážených podle této přílohy za období od ledna do prosince předchozího roku;
- b) zprávu o činnostech v oblasti sledování a dohledu prováděných příslušnými orgány, o dosažených výsledcích a o přijatých nápravných opatřeních za období od ledna do prosince předchozího roku; a
- c) podrobnosti o zjištěných nesrovnalostech a porušeních právních předpisů uvedených v příslušných dodatcích C nebo D.

2. Každá strana informuje druhou stranu bez zbytečného odkladu:

- a) o veškerých aktualizacích seznamu příslušných orgánů, kontrolních orgánů a kontrolních subjektů, včetně příslušných kontaktních údajů (zejména adresy a internetové adresy);
- b) o veškerých změnách nebo zrušeních, které hodlá provést s ohledem na právní předpisy uvedené v dodatku C nebo D, návrzích nových právních předpisů nebo veškerých příslušných navrhovaných změnách správních postupů a zvyklostí týkajících se ekologických produktů, na něž se vztahuje tato příloha a
- c) o veškerých změnách nebo zrušeních, které přijala s ohledem na právní předpisy uvedené v dodatku C nebo D, veškerých nových právních předpisech nebo příslušných změnách správních postupů a zvyklostí týkajících se ekologických produktů, na něž se vztahuje tato příloha.

#### Článek 7: Vzájemná hodnocení

1. V návaznosti na oznámení učiněné nejméně šest měsíců předem povolí každá strana úředníkům nebo odborníkům určeným druhou stranou provést na jejím území vzájemná hodnocení s

cílem ověřit, zda příslušné kontrolní orgány a kontrolní subjekty provádějí kontroly požadované k provádění této přílohy.

2. Každá strana spolupracuje s druhou stranou a je jí v rozsahu povoleném použitelným právem nápomocna při provádění vzájemných hodnocení uvedených v odstavci 1, která mohou zahrnovat návštěvy kanceláří příslušných kontrolních orgánů a kontrolních subjektů, zpracovatelských zařízení a certifikovaných hospodářských subjektů.

#### Článek 8: Pracovní skupina pro ekologické produkty

1. Pracovní skupina pro ekologické produkty poskytuje součinnost specializovanému obchodnímu výboru pro technické překážky obchodu při sledování a přezkoumávání provádění a zajišťování řádného fungování této přílohy.

2. Pracovní skupina pro ekologické produkty plní tyto funkce:

- a) na žádost jedné ze stran projednává veškeré záležitosti vyplývající z této přílohy, včetně toho, zda je případně třeba změnit tuto přílohu nebo kterýkoli z jejích dodatků;
- b) usnadňuje spolupráci, pokud jde o právní předpisy, normy a postupy týkající se ekologických produktů, na něž se vztahuje tato příloha, včetně jednání o veškerých technických nebo regulačních otázkách týkajících se pravidel a kontrolních systémů a
- c) vede technická jednání v souladu s článkem TBT.10 [Technické diskuse] této dohody o záležitostech spadajících do oblasti působnosti této přílohy.

## DODATEK A

### EKOLOGICKÉ PRODUKTY ZE SPOJENÉHO KRÁLOVSTVÍ, U NICHŽ UNIE UZNÁVÁ ROVNOCENNOST

<b>Popis</b>	<b>Poznámky</b>
Nezpracované rostlinné produkty	
Živá zvířata nebo nezpracované živočišné produkty	Zahrnuje med
Produkty akvakultury a mořské řasy	
Zpracované zemědělské produkty určené k použití jako potraviny	
Zpracované zemědělské produkty určené k použití jako krmivo	
Osivo a sadba	

Ekologické produkty uvedené v tomto dodatku jsou nezpracované zemědělské produkty nebo produkty akvakultury vyprodukované ve Spojeném království nebo zpracované zemědělské produkty určené k použití jako potraviny nebo krmivo, které byly zpracovány ve Spojeném království za použití složek vypěstovaných ve Spojeném království nebo na jeho území dovezených v souladu s právními předpisy Spojeného království.

## DODATEK B

### EKOLOGICKÉ PRODUKTY Z UNIE, U NICHŽ SPOJENÉ KRÁLOVSTVÍ UZNÁVÁ ROVNOCENNOST

<b>Popis</b>	<b>Poznámky</b>
Nezpracované rostlinné produkty	
Živá zvířata nebo nezpracované živočišné produkty	Zahrnuje med
Produkty akvakultury a mořské řasy	
Zpracované zemědělské produkty určené k použití jako potraviny	
Zpracované zemědělské produkty určené k použití jako krmivo	
Osivo a sadba	

Ekologické produkty uvedené v tomto dodatku jsou nezpracované zemědělské produkty nebo produkty akvakultury vyprodukované v Unii nebo zpracované zemědělské produkty určené k použití jako potraviny nebo krmivo, které byly zpracovány v Unii za použití složek vypěstovaných v Unii nebo na její území dovezených v souladu s právními předpisy Unie.

## DODATEK C

### PRÁVNÍ PŘEDPISY O EKOLOGICKÝCH PRODUKTECH POUŽITELNÉ VE SPOJENÉM KRÁLOVSTVÍ<sup>110</sup>

Tyto právní předpisy použitelné ve Spojeném království:

1. Zachované nařízení (ES) č. 834/2007
2. Zachované nařízení (ES) č. 889/2008
3. Zachované nařízení (ES) č. 1235/2008
4. Nařízení z roku 2009 o ekologických produktech

---

<sup>110</sup> Odkazy na zachované právo Unie uvedené v tomto seznamu se považují za odkazy na tyto právní předpisy ve znění pozměněném Spojeným královstvím tak, aby se vztahovaly na Spojené království.

## DODATEK D

### PRÁVNÍ PŘEDPISY O EKOLOGICKÝCH PRODUKTECH POUŽITELNÉ V UNII

Tyto právní předpisy použitelné v Unii:

1. Nařízení Rady (ES) č. 834/2007 ze dne 28. června 2007 o ekologické produkci a označování ekologických produktů a o zrušení nařízení (EHS) č. 2092/91<sup>111</sup>.
2. Nařízení Komise (ES) č. 889/2008 ze dne 5. září 2008, kterým se stanoví prováděcí pravidla k nařízení Rady (ES) č. 834/2007 o ekologické produkci a označování ekologických produktů, pokud jde o ekologickou produkci, označování a kontrolu<sup>112</sup>.
3. Nařízení Komise (ES) č. 1235/2008 ze dne 8. prosince 2008, kterým se stanoví prováděcí pravidla k nařízení Rady (ES) č. 834/2007, pokud jde o opatření pro dovoz ekologických produktů ze třetích zemí<sup>113</sup>.

---

<sup>111</sup> Úř. věst. L 189, 20.7.2007, s. 1.

<sup>112</sup> Úř. věst. L 250, 18.9.2008, s. 1.

<sup>113</sup> Úř. věst. L 334, 12.12.2008, s. 25.

## PŘÍLOHA TBT-5: OBCHOD S VÍNEM

### Článek 1: Oblast působnosti a definice

1. Tato příloha se vztahuje na víno zařazené do čísla 22.04 harmonizovaného systému.
2. Pro účely této přílohy se „vínem vyrobeným“ rozumí čerstvé vinné hrozny, hroznový mošt a částečně zkvašený hroznový mošt, které byly zpracovány na víno nebo přidány do vína na území vyvážející strany.

### Článek 2: Definice výrobků, enologické postupy a ošetření

1. Pro účely této přílohy se za příslušné mezinárodní normy považují enologické postupy pro víno doporučené a zveřejněné Mezinárodní organizací pro révu vinnou a víno (OIV).
2. Každá strana povolí dovoz vína vyrobeného na území druhé strany a jeho prodej k spotřebě, pokud bylo toto víno vyrobeno v souladu s:
  - (a) definicemi produktů povolených u každé smluvní strany podle právních předpisů uvedených v dodatku A;
  - (b) enologickými postupy stanovenými u každé smluvní strany podle právních předpisů uvedených v dodatku A, které jsou v souladu s příslušnými normami OIV a
  - (c) enologickými postupy a omezeními stanovenými u každé ze stran, které nejsou v souladu s příslušnými normami OIV a jsou uvedeny v dodatku B.
3. Rada partnerství je oprávněna měnit dodatky uvedené v odstavci 2.

### Článek 3: Požadavky na vydávání osvědčení pro dovoz na území jedné či druhé strany

1. U vína vyrobeného na území jedné smluvní strany a uvedeného na trh na území strany druhé se dokumentace a osvědčení, které může každá ze stran požadovat, omezí na osvědčení uvedené v dodatku C ověřené v souladu s právními předpisy vyvážející strany.
2. Osvědčení požadované podle odstavce 1 může mít formu elektronického dokumentu. Na žádost příslušných orgánů druhé strany, kde má být zboží propuštěno do volného oběhu, poskytne každá strana přístup k elektronickému dokumentu nebo k údajům nezbytným pro jeho vytvoření. Není-li přístup k příslušným elektronickým systémům k dispozici, mohou být potřebné údaje požadovány rovněž ve formě tištěného dokumentu.
3. Rada partnerství je oprávněna měnit dodatek C.
4. Metody analýzy uznané OIV za referenční metody a zveřejněné touto organizací jsou referenčními metodami pro stanovení analytického složení vína při provádění kontrol.



#### Článek 4: Informace o potravinách a kódy šarží

1. Není-li v tomto článku stanoveno jinak, označování vína dováženého a uváděného na trh podle této dohody se provádí v souladu s právními předpisy platnými na území dovážející strany.
2. Žádná ze stran nevyžaduje, aby bylo na nádobě, etiketě nebo obalu vína uvedeno některé z těchto dat nebo jim rovnocenných údajů:
  - (a) datum balení;
  - (b) datum plnění do lahví;
  - (c) datum výroby;
  - (d) datum použitelnosti;
  - (e) datum minimální trvanlivosti nebo
  - (f) nejzazší datum prodeje.

Odchylně od prvního pododstavce písm. e) může strana požadovat, aby datum minimální trvanlivosti bylo uvedeno na produktech, jejichž doba minimální trvanlivosti by vzhledem k přidání přísad podléhajících rychlé zkáze mohla být kratší, než by spotřebitel běžně očekával.

3. Každá strana zajistí, aby byl na etiketě balených produktů uveden kód umožňující identifikaci šarže, k níž produkt patří, v souladu s právními předpisy strany, jež balený produkt vyváží. Kód šarže musí být snadno viditelný, jasně čitelný a nesmazatelný. Strana nepovolí, aby byly na trh uvedeny balené produkty, které nesplňují požadavky stanovené v tomto odstavci.
4. Každá strana povolí, aby, je-li to vyžadováno, byly na doplňkové etiketě připevněné k nádobě s vínem uvedeny povinné informace, včetně překladů nebo uvedení počtu standardních nápojů nebo jednotek alkoholu. Doplňkové etikety mohou být k nádobě s vínem připevněny po dovozu, ale ještě před uvedením produktu na trh na území smluvní strany, jsou-li povinné údaje uvedeny v plném rozsahu a přesně.
5. Dovážející strana nevyžaduje, aby byly na etiketě uvedeny alergeny, které byly použity při výrobě vína, ale nejsou přítomny v konečném výrobku.

#### Článek 5: Přejícná opatření

Víno, které bylo ke dni vstupu této dohody v platnost vyrobeno, popsáno a označeno v souladu s právními předpisy jedné ze stran, avšak způsobem, který není v souladu s touto přílohou, může být nadále označeno a uváděno na trh takto:

- a) velkoobchodníky nebo producenty po dobu dvou let od vstupu této dohody v platnost a
- b) maloobchodníky až do vyčerpání zásob.

#### Článek 6: Výměna informací

Strany spolupracují a vyměňují si informace o všech otázkách týkajících se provádění této přílohy v rámci specializovaného výboru pro technické překážky obchodu.

#### Článek 7: Přezkum

Nejpozději do tří let od vstupu této dohody v platnost zváží strany další kroky k usnadnění vzájemného obchodu s vínem.

**Právní předpisy Spojeného království<sup>114</sup>**

Právní předpisy uvedené v čl. 2 odst. 2 týkající se:

- a) definic produktů:
  - (i) zachované nařízení (EU) č. 1308/2013, zejména pravidla produkce v odvětví vína, v souladu s články 75, 81 a 91, částí IV přílohy II a částí II přílohy VII uvedeného nařízení a jeho prováděcími pravidly, včetně následných změn;
  - (ii) zachované nařízení Komise v přenesené pravomoci (EU) 2019/33, zejména články 47, 52 až 54 a přílohy III, V a VI uvedeného nařízení, včetně následných změn;
  - (iii) zachované nařízení (EU) č. 1169/2011 a jeho prováděcí pravidla, včetně následných změn;
- b) enologických postupů a omezení:
  - (i) zachované nařízení (EU) č. 1308/2013, zejména enologické postupy a omezení v souladu s články 80 a 83 a přílohou VIII uvedeného nařízení a jeho prováděcími pravidly, včetně následných změn;
  - (ii) zachované nařízení Komise v přenesené pravomoci (EU) 2019/934, včetně následných změn.

**Právní předpisy Unie**

Právní předpisy uvedené v čl. 2 odst. 2 týkající se:

- a) definic produktů:
  - (i) nařízení Evropského parlamentu a Rady (EU) č. 1308/2013<sup>115</sup>, zejména pravidla produkce v odvětví vína, v souladu s články 75, 81 a 91, částí IV přílohy II a částí II přílohy VII uvedeného nařízení a jeho prováděcími pravidly, včetně následných změn;
  - (ii) nařízení Komise v přenesené pravomoci (EU) 2019/33<sup>116</sup>, zejména články 47, 52 až 54 a přílohy III, V a VI uvedeného nařízení, včetně následných změn;
  - (iii) nařízení Evropského parlamentu a Rady (EU) č. 1169/2011<sup>117</sup>, včetně následných změn.

---

<sup>114</sup> Odkazy na zachované právo Unie uvedené v tomto seznamu se považují za odkazy na tyto právní předpisy ve znění pozměněném Spojeným královstvím tak, aby se vztahovaly na Spojené království.

<sup>115</sup> Nařízení Evropského parlamentu a Rady (EU) č. 1308/2013 ze dne 17. prosince 2013, kterým se stanoví společná organizace trhů se zemědělskými produkty a zrušují nařízení Rady (EHS) č. 922/72, (EHS) č. 234/79, (ES) č. 1037/2001 a (ES) č. 1234/2007 (Úř. věst. L 347, 20.12.2013, s. 671).

<sup>116</sup> Nařízení Komise v přenesené pravomoci (EU) 2019/33 ze dne 17. října 2018, kterým se doplňuje nařízení Evropského parlamentu a Rady (EU) č. 1308/2013, pokud jde o žádosti o ochranu označení původu, zeměpisných označení a tradičních výrazů v odvětví vína, řízení o námitce, omezení použití, změny specifikace výrobku, zrušení ochrany a označování a obchodní úpravu (Úř. věst. L 9, 11.1.2019, s. 2).

a) enologických postupů a omezení:

- (i) nařízení (EU) č. 1308/2013, zejména enologické postupy a omezení v souladu s články 80 a 83 a přílohou VIII uvedeného nařízení a jeho prováděcími pravidly, včetně následných změn;
- (ii) nařízení Komise v přenesené pravomoci (EU) 2019/934<sup>118</sup>, včetně následných změn.

---

<sup>117</sup> Nařízení Evropského parlamentu a Rady (EU) č. 1169/2011 ze dne 25. října 2011 o poskytování informací o potravinách spotřebitelům, o změně nařízení Evropského parlamentu a Rady (ES) č. 1924/2006 a (ES) č. 1925/2006 a o zrušení směrnice Komise 87/250/EHS, směrnice Rady 90/496/EHS, směrnice Komise 1999/10/ES, směrnice Evropského parlamentu a Rady 2000/13/ES, směrnice Komise 2002/67/ES a 2008/5/ES a nařízení Komise (ES) č. 608/2004 (Úř. věst. L 304, 22.11.2011, s. 18).

<sup>118</sup> Nařízení Komise v přenesené pravomoci (EU) 2019/934 ze dne 12. března 2019, kterým se doplňuje nařízení Evropského parlamentu a Rady (EU) č. 1308/2013, pokud jde o vinařské oblasti, kde lze zvýšit obsah alkoholu, povolené enologické postupy a omezení týkající se výroby a ošetření výrobků z révy vinné, minimální procentní podíl alkoholu pro vedlejší výrobky a jejich likvidaci a zveřejnění složek OIV (Úř. věst. L 149, 7.6.2019, s. 1).

## DODATEK B – DALŠÍ ENOLOGICKÉ POSTUPY A OMEZENÍ SPOLEČNĚ PŘIJATÉ STRANAMI

- 1) Zahuštěný hroznový mošt, rektifikovaný moštový koncentrát a sacharóza mohou být použity k obohacení a slazení za zvláštních a omezených podmínek stanovených v části I přílohy VIII nařízení (EU) č. 1308/2013 a v části I přílohy VIII zachovaného nařízení (EU) č. 1308/2013, s výjimkou použití těchto produktů v rekonstituované formě u vín, na která se vztahuje tato dohoda.
- 2) Přidávání vody při výrobě vína není povoleno, kromě případů, kdy je to nutné z důvodu zvláštní technické potřeby.
- 3) Čerstvé vinné kaly lze použít za zvláštních a omezených podmínek stanovených v řádku 11.2 tabulky 2 v části A přílohy I nařízení Komise v přenesené pravomoci (EU) 2019/934 a v řádku 11.2 tabulky 2 v části A přílohy I zachovaného nařízení Komise v přenesené pravomoci (EU) 2019/934.

DODATEK C – VZOR VLASTNÍHO OSVĚDČENÍ PRO VÍNO DOVEZENÉ Z [EVROPSKÉ UNIE / SPOJENÉHO KRÁLOVSTVÍ] DO [SPOJENÉHO KRÁLOVSTVÍ / EVROPSKÉ UNIE] (1)

1. Vývozce (název a adresa)	2. Pořadové číslo (2)
3. Dovozece (název a adresa)	4. Příslušný orgán v místě odeslání v [Evropské unii / Spojeném království] (3)
5. Celní razítko (vyhrazeno pro úřady [Evropské unie / Spojeného království])	
6. Dopravní prostředky a údaje o dopravě (4)	7. Místo vykládky (pokud se liší od 3)
8. Popis dováženého produktu (5)	9. Množství v l/hl/kg
	10. Počet nádob (6)
<p>11. Osvědčení</p> <p>„Výše popsaný produkt je určen k přímé lidské spotřebě a odpovídá definicím a enologickým postupům povoleným podle přílohy TBT-5: Obchod s vínem Dohody o obchodu a spolupráci mezi Evropskou unií a Evropským společenstvím pro atomovou energii na jedné straně a Spojeným královstvím Velké Británie a Severního Irsku na straně druhé. Byl vyroben producentem, který podléhá kontrole a dohledu ze strany tohoto příslušného orgánu (7):</p> <p>Odesílatel, který potvrzuje výše uvedené údaje (8)</p> <p>Identifikace odesílatele (9)</p> <p>Místo, datum a podpis odesílatele</p>	

- (1) Podle čl. 3 odst. 1 přílohy TBT-5: Obchod s vínem Dohody o obchodu a spolupráci mezi Evropskou unií a Evropským společenstvím pro atomovou energii na jedné straně a Spojeným královstvím Velké Británie a Severního Irska na straně druhé.
- (2) V záznamech vývozce uveďte číslo sledovatelnosti zásilky, tj. pořadové číslo, které zásilku identifikuje.
- (3) Uveďte úplný název, adresu a kontaktní údaje příslušného orgánu v jednom z členských států Evropské unie nebo ve Spojeném království, z něhož se zásilka vyváží a který odpovídá za ověření informací uvedených v tomto osvědčení.
- (4) Uveďte způsob dopravy použitý k dodání do místa vstupu do Evropské unie nebo do Spojeného království; uveďte druh dopravy (loď, letadlo atd.), název dopravního prostředku (název lodi, číslo letu atd.)
- (5) Uveďte tyto informace:
  - označení prodeje, jak je uvedeno na etiketě,
  - jméno producenta,
  - vinařská oblast,
  - název země produkce (jeden z členských států Evropské unie nebo Spojené království),
  - název zeměpisného označení, je-li relevantní,
  - celkový obsah alkoholu v % objemových,
  - barva produktu (uveďte pouze „červené“, „rosé“, „růžové“ nebo „bílé“),
  - kód kombinované nomenklatury (kód KN).
- (6) Nádobou se rozumí nádoba na víno o objemu menším než 60 litrů. Počtem nádob může být počet lahví.
- (7) Uveďte úplný název, adresu a kontaktní údaje příslušného orgánu v jednom z členských států Evropské unie nebo ve Spojeném království.
- (8) Uveďte celé jméno, adresu a kontaktní údaje odesílatele.
- (9) Uveďte:
  - V případě Evropské unie: číslo pro účely systému pro výměnu údajů o spotřební dani (SEED) nebo číslo plátce DPH v případě, že odesílatel nemá číslo SEED, nebo odkaz na číslo v seznamu nebo v registru podle čl. 8 odst. 3 nařízení Komise v přenesené pravomoci (EU) 2018/273<sup>119</sup>;
  - v případě Spojeného království: číslo pro účely systému pro výměnu údajů o spotřební dani (SEED) nebo číslo plátce DPH v případě, že odesílatel nemá číslo SEED, nebo odkaz na číslo WSB.

---

<sup>119</sup> Nařízení Komise v přenesené pravomoci (EU) 2018/273 ze dne 11. prosince 2017, kterým se doplňuje nařízení Evropského parlamentu a Rady (EU) č. 1308/2013, pokud jde o systém povolení pro výsadbu révy, registr vinic, průvodní doklady a certifikaci, evidenční knihu vstupů a výstupů, povinná prohlášení, oznámení a zveřejňování oznamovaných informací, doplňuje se nařízením Evropského parlamentu a Rady (EU) č. 1306/2013, pokud jde o příslušné kontroly a sankce, mění se nařízení Komise (ES) č. 555/2008, (ES) č. 606/2009 a (ES) č. 607/2009 a zrušuje se nařízení Komise (ES) č. 436/2009 a nařízení Komise v přenesené pravomoci (EU) 2015/560 (Úř. věst. L 58, 28.2.2018, s. 1).

*PŘÍLOHA TBT-XX – UJEDNÁNÍ PODLE ČL. TBT.9 ODST. 4 PRO PRAVIDELNOU VÝMĚNU INFORMACÍ O BEZPEČNOSTI NEPOTRAVINÁŘSKÝCH VÝROBKŮ A SOUVISEJÍCÍCH PREVENTIVNÍCH, OMEZUJÍCÍCH A NÁPRAVNÝCH OPATŘENÍCH*

*[Tato příloha zavádí ujednání o pravidelné výměně informací mezi systémem Unie pro včasnou výměnu informací o nepotravinářských výrobcích určených spotřebitelům (RAPEX) nebo jeho nástupcem a databází Spojeného království týkající se dozoru nad trhem a bezpečnosti výrobků zřízenou podle nařízení o obecné bezpečnosti výrobků z roku 2005 nebo jejím nástupcem.]*

*V souladu s čl. TBT.9 odst. 8 ujednání stanoví, jaký druh informací se má vyměňovat, způsoby výměny a uplatňování pravidel ochrany důvěrnosti a osobních údajů.]*



*PŘÍLOHA TBT-ZZ – UJEDNÁNÍ PODLE ČL. TBT.9 ODST. 5 PRO PRAVIDELNOU VÝMĚNU INFORMACÍ O  
OPATŘENÍCH PŘIJATÝCH U NEVYHOVUJÍCÍCH NEPOTRAVINÁŘSKÝCH VÝROBKŮ, NA NĚŽ SE  
NEVZTAHUJE ČL. TBT.9 ODST. 4*

*[Tato příloha zavádí ujednání o pravidelné výměně informací, včetně výměny informací elektronickými prostředky, o opatřeních přijatých u nevyhovujících nepotravinářských výrobků, na něž se nevztahuje čl. TBT.9 odst. 4.*

*V souladu s čl. TBT.9 odst. 8 ujednání stanoví, jaký druh informací se má vyměňovat, způsoby výměny a uplatňování pravidel ochrany důvěrnosti a osobních údajů.]*

## PŘÍLOHA CUSTMS-1: OPRÁVNĚNÉ HOSPODÁŘSKÉ SUBJEKTY

### Článek 1 Kritéria pro oprávněné hospodářské subjekty a zacházení s nimi

1. Kritéria stanovená pro uznání subjektu za oprávněný hospodářský subjekt uvedená v článku CUSTMS.9 [Oprávněné hospodářské subjekty] této dohody určí právní předpisy nebo postupy stran. Stanovená kritéria, která se zveřejní, zahrnují tato kritéria:

a) žadatel se nedopustil žádného vážného nebo opakovaného porušení celních nebo daňových předpisů a nemá žádný záznam, pokud jde o závažné trestné činy související s jeho hospodářskou činností;

b) žadatel prokáže vysokou úroveň kontroly svých operací a toku zboží prostřednictvím systému správy obchodních a případně dopravních záznamů, umožňující přiměřenou kontrolu ze strany celních úřadů;

c) finanční solventnost, jež je považována za prokázanou, pokud je žadatel v dobré finanční situaci, která mu umožňuje plnit své závazky s řádným ohledem na charakteristiku druhu dané podnikatelské činnosti; a

d) odpovídající normy bezpečnosti a zabezpečení, které se považují za splněné, pokud žadatel prokáže, že uplatňuje odpovídající opatření s cílem zajistit bezpečnost a zabezpečení mezinárodního dodavatelského řetězce, včetně oblastí kontroly fyzické integrity a kontroly přístupu, logistických procesů a nakládání se zvláštními druhy zboží, personálu a identifikace obchodních partnerů.

2. Kritéria stanovená pro uznání subjektu za oprávněný hospodářský subjekt nesmí být navržena ani uplatňována tak, aby umožňovala nebo vytvářela svévolnou nebo neodůvodněnou diskriminaci mezi subjekty tam, kde existují stejné podmínky. Uvedená kritéria umožní, aby za oprávněné hospodářské subjekty byly uznány malé a střední podniky.

3. Program obchodního partnerství uvedený v článku CUSTMS.9 [Oprávněné hospodářské subjekty] této dohody zahrnuje následující zacházení:

a) při posuzování rizika příznivé zohlednění statusu oprávněného hospodářského subjektu uděleného druhou stranou ke snížení inspekcí nebo kontrol a při jiných opatřeních souvisejících s bezpečností;

b) jestliže se celní orgán rozhodne pro inspekci zásilky, pak se přednostně zabývá zásilkami, na něž se vztahují vstupní nebo výstupní souhrnná celní prohlášení podaná oprávněným hospodářským subjektem;

c) zohlednění statusu oprávněného hospodářského subjektu uděleného druhou stranou s cílem zacházet s daným oprávněným hospodářským subjektem jako s bezpečným a zabezpečeným partnerem při posuzování požadavků na obchodní partnery platných pro žadatele v rámci vlastního programu; a

d) snahy o zavedení společného mechanismu pro zajištění kontinuity obchodní činnosti umožňujícího reagovat na přerušení obchodování z důvodu zvýšení úrovně varovných systémů, uzavření hranic a/nebo přírodních katastrof, nebezpečných havárií nebo jiných významných mimořádných událostí, kdy by celní orgány stran mohly expedici přednostních zásilek oprávněných hospodářských subjektů v co největším možném rozsahu usnadnit a urychlit.

## Článek 2 Vzájemné uznávání a odpovědnost za provádění

1. Status oprávněného hospodářského subjektu v rámci programů obchodního partnerství Unie a Spojeného království se uznává jako slučitelný a s držiteli statusu oprávněného hospodářského subjektu uděleného v rámci každého programu se zachází v souladu s článkem 4.

2. Příslušnými programy obchodního partnerství jsou:

a) oprávněné hospodářské subjekty Evropské unie (bezpečnost a zabezpečení). (ustanovení čl. 38 odst. 2 písm. b) celního kodexu Unie) a

b) program oprávněných hospodářských subjektů Spojeného království (bezpečnost a zabezpečení) (čl. 38 odst. 2 písm. b) celního kodexu Unie, jak je zachován ve vnitrostátním právu Spojeného království).

3. Za provádění ustanovení této přílohy odpovídají celní orgány vymezené v článku OTH.1 písm. b) [Definice] (dále jen „celní orgány“).

## Článek 3 Slučitelnost

1. Strany spolupracují na zachování slučitelnosti norem uplatňovaných na každý ze svých programů obchodního partnerství, pokud jde o tyto záležitosti:

a) postup podávání žádostí o udělení statusu oprávněného hospodářského subjektu;

b) posuzování žádostí o status oprávněného hospodářského subjektu;

c) udělování statusu oprávněného hospodářského subjektu; a

d) správa, monitorování, pozastavení a opětovné posouzení, odejmutí statusu oprávněného hospodářského subjektu.

Strany zajistí, aby jejich celní orgány monitorovaly soulad oprávněných hospodářských subjektů s příslušnými podmínkami a kritérii.

2. Strany dokončí společný pracovní program stanovící minimální počet společných potvrzení držitelů statusu oprávněného hospodářského subjektu uděleného v rámci každého programu obchodního partnerství, která musí být dokončena nejpozději do konce roku 2021.

3. Strany zajistí, aby jejich programy obchodního partnerství fungovaly v souladu s příslušnými normami rámce SAFE.

## Článek 4 Zacházení s držiteli statusu

1. Každá strana poskytne zacházení srovnatelné se zacházením, jakému se dostane oprávněným hospodářským subjektům v rámci programu obchodního partnerství druhé strany. Toto zacházení zahrnuje zejména zacházení stanovené v čl. 1 odst. 3.

2. Každá strana může pozastavit zacházení uvedené v čl. 1 odst. 3 oprávněnému hospodářskému subjektu v rámci programu obchodního partnerství druhé strany podle této dohody, jestliže uvedený oprávněný hospodářský subjekt přestane splňovat právní požadavky. Uvedené pozastavení se

neprodleně sdělí druhému celnímu orgánu spolu s případnými doplňujícími informacemi o důvodech pozastavení.

3. Každá strana neprodleně informuje druhou stranu v případě, že zjistí nesrovnalost, které se dopustil oprávněný hospodářský subjekt, který získal oprávnění od celního orgánu druhé strany, aby jí umožnil přijmout podložené rozhodnutí o možném zrušení nebo pozastavení členství dotyčného subjektu.

#### Článek 5 Výměna informací a komunikace

1. Strany usilují při provádění této dohody o účinnou vzájemnou komunikaci. Vyměňují si informace a podporují komunikaci v souvislosti se svými programy obchodního partnerství zejména:

a) včasným poskytováním aktuálních informací o fungování a vývoji svých programů obchodního partnerství;

b) podílením se na vzájemně prospěšných výměnách informací týkajících se bezpečnosti dodavatelského řetězce;

c) určením kontaktních míst svých příslušných programů obchodního partnerství a poskytnutím kontaktních údajů těchto míst druhé straně; a

d) usnadněním efektivní vzájemné komunikace mezi Generálním ředitelstvím pro daně a celní unii Evropské komise a daňovou a celní správou Spojeného království s cílem posílit postupy řízení rizik v rámci svých příslušných programů obchodního partnerství, pokud jde o bezpečnost dodavatelského řetězce na straně oprávněných hospodářských subjektů.

2. Informace a související údaje se vyměňují systematicky a s využitím elektronických prostředků.

3. Údaje, které mají být vyměňovány v souvislosti s oprávněnými hospodářskými subjekty, zahrnují:

a) název;

b) adresu;

c) status členství;

d) datum potvrzení nebo oprávnění;

e) pozastavení a zrušení;

f) jedinečné číslo oprávnění nebo identifikační číslo (ve formě, kterou vzájemně určí celní orgány); a

g) další údaje, které mohou být vzájemně určeny mezi celními orgány, případně za použití nezbytných ochranných opatření.

Výměna údajů začíná vstupem této dohody v platnost.

4. Strany vynaloží veškeré úsilí, aby do šesti měsíců od vstupu této dohody v platnost zavedly ujednání pro plně automatizovanou výměnu údajů uvedených v odstavci 3, a v každém případě provedou takové ujednání nejpozději jeden rok po vstupu této dohody v platnost.

## Článek 6 Zacházení s údaji

Na veškerou výměnu informací mezi stranami podle této přílohy se obdobně vztahuje důvěrnost a ochrana informací stanovená v článku 12 [Výměna informací a důvěrnost] Protokolu o vzájemné správní pomoci v celních otázkách.

## Článek 7 Konzultace a přezkum

Provádění ustanovení této přílohy pravidelně přezkoumává specializovaný obchodní výbor pro celní spolupráci a pravidla původu. Uvedený přezkum zahrnuje:

- a) společná potvrzení statusu oprávněných hospodářských subjektů uděleného každou stranou s cílem identifikovat slabé a silné stránky při provádění této přílohy;
- b) výměny názorů na údaje, které mají být sdíleny, a zacházení se subjekty.

## Článek 8 Pozastavení a ukončení

1. Kterákoli strana může přistoupit k postupu stanovenému v odstavci 2 v případě, že nastane některá z těchto okolností:
  - a) Před vstupem této dohody v platnost nebo do tří měsíců od jejího vstupu v platnost učinila druhá strana podstatné změny právních ustanovení uvedených v čl. 2 odst. 2, které byly posouzeny s cílem zjistit, zda jsou programy obchodního partnerství slučitelné, přičemž slučitelnost vyžadovaná pro uznání podle čl. 2 odst. 1 přestala existovat.
  - b) Ustanovení čl. 5 odst. 2 [Výměna informací a komunikace] nejsou použitelná.
2. V případě, že nastane některá z okolností uvedených v odst. 1 písm. a) nebo b), může kterákoli strana 60 dní poté, co druhé straně oznámila svůj záměr, pozastavit uznání uvedené v čl. 2 odst. 1 [Vzájemné uznávání a odpovědnost za provádění].
3. Pokud jedna ze stran oznámí svůj záměr pozastavit uznání uvedené v čl. 2 odst. 1 [Vzájemné uznávání a odpovědnost za provádění] v souladu s odstavcem 2 tohoto článku, může druhá strana požádat o konzultace ve specializovaném obchodním výboru pro celní spolupráci a pravidla původu. Tyto konzultace se uskuteční do 60 dnů od podání žádosti.
4. Kterákoli strana může přistoupit k postupu stanovenému v odstavci 5 v případě, že nastane některá z těchto okolností:
  - a) Druhá strana změní svůj program oprávněných hospodářských subjektů nebo provádění tohoto programu tak, že slučitelnost vyžadovaná pro uznání podle čl. 2 odst. 1 [Vzájemné uznávání a odpovědnost za provádění] přestala existovat;
  - b) společná potvrzení stanovená v čl. 3 odst. 2 [Slučitelnost] nestvrzují slučitelnost příslušných programů oprávněných hospodářských subjektů stran.
5. V případě, že nastane některá z okolností uvedených v odst. 4 písm. a) nebo b), může kterákoli strana požádat o konzultace s druhou stranou v rámci specializovaného obchodního výboru pro celní spolupráci a pravidla původu. Tyto konzultace se uskuteční do 60 dnů od podání žádosti. Pokud se strana 90 dnů po podání žádosti stále domnívá, že slučitelnost požadovaná pro uznání

podle čl. 2 odst. 1 [Vzájemné uznání a odpovědnost za provádění] přestala existovat, může druhé straně oznámit svůj záměr pozastavit uznání svého programu. Pozastavení nabývá účinku 30 dnů po oznámení.

## PŘÍLOHA SERVIN-1: STÁVAJÍCÍ OPATŘENÍ

### Úvodní poznámky

1. Listina závazků Evropské unie stanoví podle článku SERVIN 2.7 [Nesouladná opatření a výjimky – liberalizace investic], článku SERVIN.3.6 [Nesouladná opatření – přeshraniční obchod službami] a článku SERVIN 5.50 [Nesouladná opatření – právní služby] výhrady, jež Spojené království a Unie přijaly s ohledem na opatření, jež nejsou v souladu s povinnostmi uloženými podle:

- (a) článků SERVIN.2.2 [Přístup na trh – liberalizace investic] nebo SERVIN.3.2 [Přístup na trh – přeshraniční obchod službami];
- (b) článku SERVIN.3.3 [Místní přítomnost – přeshraniční obchod službami];
- (c) článků SERVIN.2.3 [Přístup na trh – liberalizace investic] nebo SERVIN.3.4 [Přístup na trh – přeshraniční obchod službami];
- (d) článků SERVIN.2.4 [Zacházení podle nejvyšších výhod – liberalizace investic] nebo SERVIN.3.5 [Zacházení podle nejvyšších výhod – přeshraniční obchod službami];
- (e) článku SERVIN.2.5 [Vrcholné vedení a správní rady];
- (f) článku SERVIN.2.6 [Výkonnostní požadavky]; nebo
- (g) článku SERVIN.5.49 [Povinnosti – právní služby].

2. Výhradami strany nejsou dotčena práva a povinnosti stran podle GATS.

3. Každá výhrada obsahuje následující části:

- (a) v části „Odvětví“ se uvádí obecně odvětví, jehož se výhrada týká;
  - (b) v části „Pododvětví“ se uvádí konkrétní pododvětví, jehož se výhrada týká;
  - (c) v části „Klasifikace průmyslového odvětví“ se případně uvádí činnost, jíž se výhrada týká, podle Centrální klasifikace produkce (CPC) Mezinárodní standardní klasifikace ekonomických činností (ISIC) Rev. 3.1, nebo jak je jinak výslovně popsána v této výhradě;
  - (d) v části „Druh výhrady“ se upřesňuje povinnost podle odstavce 1, jíž se výhrada týká;
  - (e) v části „Úroveň státní správy“ se uvádí úroveň státní správy, na niž se uplatňuje opatření, jehož se výhrada týká;
  - (f) v části „Opatření“ se uvádějí právní předpisy či jiná opatření, jichž se výhrada týká, které jsou případně upřesněny v části „Popis“.
- (i) je opatření, jak bylo k datu vstupu této dohody v platnost změněno, zachováno nebo opětovně zavedeno;
  - (ii) zahrnuje podřízené opatření přijaté či zachované na základě nadřazeného opatření a v souladu s ním a
  - (iii) v případě listiny závazků Evropské unie zahrnuje právní předpisy či jiná opatření, jimiž se na úrovni členského státu provádí směrnice, a

(g) v části „Popis“ se upřesňují nesouladné aspekty stávajícího opatření, jehož se výhrada týká.

4. Pro upřesnění je třeba uvést, že pokud strana přijme nové opatření na úrovni státní správy odlišné od úrovně, na které byla výhrada původně přijata, a toto nové opatření fakticky nahrazuje – na území, na které se vztahuje, – nesouladný aspekt původního opatření uvedeného v části „Opatření“, nové opatření se považuje za „změnu“ původního opatření ve smyslu čl. SERVIN.2.7 [Nesouladná opatření – liberalizace investic] odst. 1 písm. c); článku SERVIN.3.6 [Nesouladná opatření – přeshraniční obchod službami] odst. 1 písm. c); a čl. 4.5 [Nesouladná opatření – vstup a dočasný pobyt fyzických osob za účelem podnikání] písm. c) a článku SERVIN.5.50 [Nesouladná opatření – právní služby].

5. Při výkladu výhrady musí být zohledněny všechny její části. Výhrada je vysvětlena na základě příslušných povinností podle kapitol, k nimž se vztahuje. Část „Opatření“ má přednost před všemi ostatními částmi.

6. Pro účely listin závazků Spojeného království a Unie se rozumí:

(a) výrazem „ISIC Rev. 3.1“ Mezinárodní standardní klasifikace ekonomických činností Statistického oddělení OSN (International Standard Industrial Classification of All Economic Activities), Statistical Papers, řada M, č. 4, ISIC Rev. 3.1, 2002;

(b) „CPC“ prozatímní Centrální klasifikace produkce (Statistical Papers, řada M, č. 77, Odbor pro ekonomické a sociální otázky, Statistické oddělení OSN, New York, 1991).

7. Pro účely listin závazků Spojeného království a Unie se výhrada týkající se požadavku na místní přítomnost na území Unie nebo Spojeného království týká článku SERVIN.3.3 [Místní přítomnost], nikoli však článku SERVIN.3.2 [Přístup na trh] nebo článku SERVIN.3.4 [Národní zacházení]. Takový požadavek navíc není výhradou, která by se týkala článku SERVIN.2.3 [Národní zacházení].

8. Výhrada přijatá na úrovni Unie se týká opatření Unie a členského státu na úrovni ústředních orgánů státní správy nebo opatření státní správy v rámci členského státu, pokud není některý členský stát z výhrady vyloučen. Výhrada přijatá členským státem se týká opatření státní správy na ústřední, regionální nebo místní úrovni dotčeného členského státu. Pro účely výhrad Belgie zahrnuje ústřední úroveň státní správy federální vládu a vlády regionů a společenství, neboť každá z nich disponuje rovnocennou legislativní pravomocí. Pro účely výhrad Unie a jejích členských států se regionální úroveň státní správy ve Finsku rozumí Ålandské ostrovy. Výhrada přijatá na úrovni Spojeného království se týká opatření státní správy na ústřední, regionální nebo místní úrovni.

9. Níže uvedený seznam výhrad nezahrnuje opatření týkající se kvalifikačních požadavků a postupů, technických norem a licenčních požadavků a postupů, pokud tato opatření nepředstavují omezení ve smyslu článků SERVIN.2.2 [Přístup na trh – liberalizace investic], SERVIN.2.3 [Národní zacházení – liberalizace investic], SERVIN.3.2 [Přístup na trh – přeshraniční obchod službami], SERVIN.3.3 [Místní přítomnost – přeshraniční obchod službami], SERVIN.3.4 [Národní zacházení – přeshraniční obchod službami] nebo SERVIN 5.49 [Povinnosti – právní služby]. Mezi tato opatření může patřit zejména potřeba získat licenci, splnit povinnosti univerzální služby, mít uznávanou kvalifikaci v regulovaných odvětvích, absolvovat určité zkoušky včetně jazykového přezkoušení, splnit požadavek na členství v souvislosti s určitou profesí, například členství v určité profesní organizaci, mít místního zástupce pro službu nebo udržovat místní adresu,



nebo jakékoli jiné nediskriminační požadavky, že některé činnosti nesmějí být vykonávány v chráněných zónách nebo oblastech. I když tato opatření nejsou uvedena, platí i nadále.

10. Pro upřesnění je třeba uvést, že v případě Unie platí, že povinnost udělit národní zacházení nezahrnuje požadavek rozšířit na fyzické nebo právnické osoby Spojeného království zacházení udílené v členském státě podle Smlouvy o fungování Evropské unie nebo podle jakéhokoli opatření přijatého podle uvedené smlouvy, včetně provádění v členských státech:

- (i) fyzickým osobám nebo rezidentům jiného členského státu nebo nebo
- (ii) právnickým osobám založeným nebo organizovaným podle práva jiného členského státu nebo Unie, jež mají sídlo, správní ústředí nebo hlavní místo podnikání v Unii.

11. Zacházením udíleným právnickým osobám založeným investory jedné strany v souladu s právem druhé strany (v případě Unie včetně práva některého členského státu), jež mají sídlo, správní ústředí nebo hlavní místo podnikání v této druhé straně, nejsou dotčeny podmínky či povinnosti, které mohly být takové právnické osobě v souladu s kapitolou 2 [Liberalizace investic] hlavou II [Služby a investice] dílem prvním [Obchod] části druhé [Obchod, doprava a rybolov] uloženy, když se v této druhé straně usazovala, a jež nadále platí.

12. Listiny závazků se vztahují pouze na území Spojeného království a Unie v souladu s články FINPROV.1 [Územní působnost] a OTH.9 [Zeměpisná působnost] a jsou relevantní pouze v kontextu obchodních vztahů Unie a jejích členských států se Spojeným královstvím. Nejsou jimi dotčena práva a povinnosti členských států podle práva Unie.

13. Pro upřesnění je třeba uvést, že nediskriminační opatření nepředstavují omezení přístupu ve smyslu článků SERVIN. 2.2 [Přístup na trh – liberalizace investic], SERVIN.3.2 [Přístup na trh – přeshraniční obchod službami] nebo SERVIN.5.49 [Povinnosti – právní služby], pokud jde o jakékoli opatření:

- (a) vyžadující oddělení vlastnictví infrastruktury od vlastnictví zboží nebo služeb poskytovaných prostřednictvím této infrastruktury v zájmu spravedlivé hospodářské soutěže, například v oblasti energetiky, dopravy a telekomunikací;
- (b) omezující koncentraci vlastnictví v zájmu spravedlivé hospodářské soutěže;
- (c) usilující o ochranu a zachování přírodních zdrojů a životního prostředí, včetně omezení dostupnosti, počtu a rozsahu udělovaných koncesí a uložení moratoria či zákazu;
- (d) omezující počet udělených povolení z důvodu technických či fyzikálních překážek, například telekomunikačního spektra a frekvencí, nebo
- (e) vyžadující, aby určité procento akcionářů, vlastníků, partnerů nebo vedoucích pracovníků podniku mělo kvalifikaci pro výkon určité profese, jako je právník nebo účetní, nebo tuto profesi vykonávalo.

14. Pokud jde o finanční služby: Na rozdíl od zahraničních dceřiných společností nepodléhají pobočky, až na některé omezené výjimky, které finanční instituce nepocházející z Evropské unie zřídí přímo v členském státě, nařízením souvisejícím s obezřetností, která jsou harmonizována na úrovni Unie, což takovým dceřiným společnostem poskytuje větší prostor k zřizování nových podniků a poskytování přeshraničních služeb po celém území Unie. Takové pobočky tedy mají povolení působit na území členského státu za podmínek, které jsou rovnocenné podmínkám, jež platí pro domácí

finanční instituce daného členského státu, a může od nich být vyžadováno splnění řady konkrétních požadavků souvisejících s obezřetností, například v případě bankovníctví a služeb týkajících se cenných papírů se může jednat o oddělenou kapitalizaci a další požadavky na platební schopnost a požadavky na ohlašování nebo zveřejňování účetnictví, v případě pojištění se může jednat o zvláštní požadavky na záruky a vklady, oddělenou kapitalizaci, umístění aktiv představujících technickou rezervu v dotyčném členském státě a alespoň třetinové míry solventnosti.

V níže uvedeném seznamu výhrad jsou použity tyto zkratky:

UK Spojené království

EU Evropská unie včetně všech členských států

AT Rakousko

IE Irsko

BE Belgie

IT Itálie

BG Bulharsko

LT Litva

CY Kypr

LU Lucembursko

CZ Česká republika

LV Lotyšsko

DE Německo

MT Malta

DK Dánsko

NL Nizozemsko

EE Estonsko

PL Polsko

EL Řecko

PT Portugalsko

ES Španělsko

RO Rumunsko

FI Finsko

SE Švédsko

FR Francie

SI Slovinsko

HR Chorvatsko

SK Slovenská republika

HU Maďarsko

## Listina závazků Unie

**Výhrada č. 1 – Všechna odvětví**

**Výhrada č. 2 – Odborné služby (kromě zdravotnických profesí)**

**Výhrada č. 3 – Odborné služby (zdravotní péče a maloobchodní prodej léčivých přípravků)**

**Výhrada č. 4 – Služby v oblasti výzkumu a vývoje**

**Výhrada č. 5 – Služby v oblasti nemovitostí**

**Výhrada č. 6 – Podnikatelské služby**

**Výhrada č. 7 – Komunikační služby**

**Výhrada č. 8 – Stavební služby**

**Výhrada č. 9 – Distribuční služby**

**Výhrada č. 10 – Služby v oblasti vzdělávání**

**Výhrada č. 11 – Environmentální služby**

**Výhrada č. 12 – Finanční služby**

**Výhrada č. 13 – Zdravotní služby a sociální péče**

**Výhrada č. 14 – Cestovní ruch a související služby**

**Výhrada č. 15 – Rekreační, kulturní a sportovní služby**

**Výhrada č. 16 – Služby v dopravě a pomocné služby v dopravě**

**Výhrada č. 17 – Činnosti v oblasti energetiky**

**Výhrada č. 18 – Zemědělství, rybářství a výroba**

## Výhrada č. 1 – Všechna odvětví

<b>Odvětví:</b>	<b>Všechna odvětví</b>
<b>Druh výhrady:</b>	Přístup na trh Národní zacházení Zacházení podle nejvyšších výhod Výkonnostní požadavky Vrcholné vedení a správní rady Povinnosti pro právní služby
<b>Kapitola / Oddíl</b>	Liberalizace investic; přeshraniční obchod službami a regulační rámec pro právní služby
<b>Úroveň státní správy:</b>	EU / členský stát (není-li uvedeno jinak)

### **Popis:**

#### **a) Druh usazení**

Pokud jde o liberalizaci investic – národní zacházení a regulační rámec pro právní služby – povinnosti:

**EU:** Zacházení přiznané podle Smlouvy o fungování EU právnickým osobám založeným podle práva Unie nebo členského státu, které mají sídlo, správní ústředí nebo hlavní místo podnikání v Unii, včetně těch, které jsou v Unii založeny investory ze Spojeného království, se neposkytuje právnickým osobám usazeným mimo Unii, ani pobočkám nebo zastoupením těchto právnických osob, včetně poboček nebo zastoupení právnických osob Spojeného království.

Právnickým osobám založeným podle práva Unie nebo členského státu, které mají v Unii pouze sídlo, může být poskytnuto méně příznivé zacházení, ledaže lze prokázat, že mají skutečnou a trvalou vazbu s hospodářstvím některého z členských států.

### **Opatření:**

**EU:** Smlouva o fungování Evropské unie.

Pokud jde o liberalizaci investic – přístup na trh, národní zacházení, vrcholné vedení a správní rady:

*Tato výhrada se vztahuje pouze na zdravotní či sociální péči nebo služby v oblasti vzdělávání:*

**EU** (týká se též regionální úrovně státní správy): Kterýkoli členský stát může při prodeji či převodu svých majetkových podílů ve stávajícím státním podniku nebo vládním subjektu poskytujícím zdravotní či sociální péči nebo služby v oblasti vzdělávání (CPC 93, 92) nebo aktiv takového podniku či subjektu zakázat či uložit omezení vlastnictví takových podílů nebo aktiv nebo omezit možnost vlastníků takových podílů nebo aktiv kontrolovat výsledný podnik, pokud jde o investory ze Spojeného království nebo jejich podniky. Pokud jde o takový prodej nebo jiný převod, jakýkoli členský stát může přijmout či zachovat jakékoli opatření, jež se týká státní příslušnosti vrcholného vedení nebo členů správních rad, a také jakékoli opatření omezující počet poskytovatelů.

Pro účely této výhrady:

(i) se jakékoli opatření zachované nebo přijaté po datu vstupu této dohody v platnost, které v době prodeje nebo jiného převodu zakazuje nebo ukládá omezení ohledně vlastnictví majetkových podílů nebo aktiv nebo ukládá podmínku státní příslušnosti nebo ukládá omezení počtu poskytovatelů, jak je popsáno v této výhradě, považuje za stávající opatření a

(ii) „státním podnikem“ se rozumí podnik ve vlastnictví členského státu nebo jím kontrolovaný prostřednictvím vlastnických podílů a zahrnuje také podniky založené po dni vstupu této dohody v platnost výhradně pro účely prodeje nebo převodu majetkových podílů nebo aktiv stávajícího státního podniku nebo vládního subjektu.

### **Opatření:**

**EU:** Stanoveno ve výše uvedené části „Popis“.

Pokud jde o liberalizaci investic – národní zacházení a regulační rámec pro právní služby – povinnosti:

V **AT:** K provozování pobočky musí korporace z jiných zemí než z Evropského hospodářského prostoru (EHP) jmenovat alespoň jednu osobu odpovědnou za její zastupování, která je rakouským rezidentem.

Vedoucí pracovníci (generální ředitelé, fyzické osoby) odpovědní za dodržování rakouského živnostenského zákona (Gewerbeordnung) musí mít bydliště v Rakousku.

V **BG:** Zahraniční právnické osoby, nejsou-li usazeny podle právních předpisů členského státu Evropského hospodářského prostoru (EHP), smí podnikat a vykonávat činnosti, jsou-li v Bulharské republice usazeny ve formě společnosti zapsané v obchodním rejstříku. Ke zřízení poboček je nutné povolení.

Zastoupení zahraničních podniků musí být registrována v bulharské obchodní a průmyslové komoře a nesmí provozovat hospodářskou činnost; mohou pouze propagovat svého vlastníka a jednat jako zástupce či agent.

V **EE:** Pokud alespoň polovina členů řídicího managementu společnosti s ručením omezeným, akciové společnosti nebo pobočky není rezidentem Estonska, jiného členského státu EHP nebo Švýcarské konfederace, určí společnost s ručením omezeným, akciová společnost nebo zahraniční společnost kontaktní místo, jehož estonskou adresu lze použít pro doručování procesních písemností podniku a prohlášení o záměru adresovaných podniku (tj. pobočce zahraniční společnosti).

Pokud jde o liberalizaci investic – národní zacházení; přeshraniční obchod službami – přístup na trh a regulační rámec pro právní služby – povinnosti:

Ve **FI:** Alespoň jeden ze společníků ve veřejné obchodní společnosti nebo jeden ze společníků v komanditní společnosti musí mít pobyt v zemi EHP nebo, je-li společníkem právnická osoba, musí být usazena v zemi EHP (pobočky nejsou povoleny). Registrační orgán může udělit výjimku.

Soukromé subjekty mohou provozovat obchodní činnost, pokud mají pobyt v zemi EHP.

Pokud zahraniční organizace ze země mimo EHP hodlá podnikat či obchodovat zřízením pobočky ve Finsku, potřebuje povolení k obchodu.

Podmínku pobytu v zemi EHP musí splňovat alespoň jeden z řádných a jeden ze zastupujících členů správní rady a výkonný ředitel. Registrační orgán může udělit jednotlivým společnostem výjimku.

Ve **SE**: Zahraniční společnost, která se ve Švédsku neusadila jako právnická osoba nebo která podniká prostřednictvím obchodního zástupce, musí provádět své obchodní operace prostřednictvím pobočky zřízené ve Švédsku s nezávislým vedením a odděleným účetnictvím. Výkonný ředitel pobočky a jeho náměstek, pokud je jmenován, musí být rezidenty EHP. Fyzická osoba, která není rezidentem EHP a která provozuje obchodní činnost ve Švédsku, jmenuje a запиše do obchodního rejstříku zástupce, který je rezidentem, odpovědného za provádění obchodní činnosti ve Švédsku. Pro operace ve Švédsku se vedou oddělené účty. Příslušný orgán může v jednotlivých případech udělit výjimku z požadavků týkajících se zřízení pobočky a pobytu. Stavební projekty, které trvají méně než jeden rok, prováděné společnostmi usazenou mimo EHP nebo fyzickou osobou s pobytem mimo EHP, jsou osvobozeny od požadavků na zřízení pobočky nebo jmenování zástupce s pobytem.

V případě společností s ručením omezeným a kooperativních hospodářských sdružení musí být alespoň 50 % členů správní rady, alespoň 50 % zástupců členů správní rady, výkonný ředitel, náměstek výkonného ředitele a alespoň jedna z případných osob s podpisovým právem za společnost rezidenty EHP. Příslušný orgán může povolit výjimky z tohoto požadavku. Pokud žádný ze zástupců společnosti nebo sdružení není rezidentem ve Švédsku, musí správní rada jmenovat a registrovat osobu s pobytem ve Švédsku, která byla zmocněna k převzetí úředních dodání jménem společnosti nebo sdružení.

Obdobné podmínky platí pro zakládání všech dalších typů právnických osob.

Na **SK**: Zahraniční fyzická osoba, jež má být zapsána v příslušném rejstříku (obchodním rejstříku, rejstříku podnikatelů nebo jiném profesním rejstříku) jako osoba oprávněná jednat jménem podnikatele, musí předložit povolení k pobytu na Slovensku.

#### **Opatření:**

**AT:** *Aktiengesetz, BGBl. Nr. 98/1965, § 254 (2);*

*GmbH-Gesetz, RGBL. Nr. 58/1906, § 107 (2) a Gewerbeordnung, BGBl. Nr. 194/1994, § 39 (2a).*

**BG:** *Obchodní zákoník, článek 17a a*

*zákon o podpoře investic, článek 24.*

**EE:** *Äriseadustik (Obchodní zákoník) § 63<sup>1</sup> (1, 2 a 4).*

**FI:** *Laki elinkeinon harjoittamisesta oikeudesta (zákon o právu na provádění obchodní činnosti) (122/1919), s. 1;*

*Osuuskuntalaki (zákon o družstvech) 1488/2001;*

*Osakeyhtiölaki (zákon o společnostech s ručením omezeným) (624/2006) a*

*Laki luottolaitostoiminnasta (zákon o úvěrových institucích) (121/2007).*

**SE:** *Lag om utländska filialer m.m (zákon o kancelářích zahraničních poboček) (1992:160);*

*Aktiebolagslagen (zákon o obchodních společnostech) (2005:551);*

*zákon o kooperativních hospodářských sdruženích (2018:672) a zákon o evropských uskupeních hospodářského zájmu (1994:1927).*

**SK:** *Zákon č. 513/1991 Zb. Obchodní zákoník (§ 21); zákon č. 455/1991 Zb. o živnostenském podnikání a*

*zákon č. 404/2011 Z. z. o pobytu cizinců (§ 22 a 32).*

Pokud jde o liberalizaci investic – přístup na trh, národní zacházení, výkonnostní požadavky a regulační rámec pro právní služby – povinnosti:

V **BG**: Usazené podniky mohou státní příslušníky třetích zemí zaměstnávat pouze na pozicích, pro které není vyžadována bulharská státní příslušnost. Celkový počet státních příslušníků třetích zemí zaměstnaných usazeným podnikem za posledních 12 měsíců nesmí překročit 20 % (35 % v případě malých a středních podniků) průměrného počtu bulharských státních příslušníků, státních příslušníků jiných členských států, států, které jsou stranami Dohody o EHP, nebo Švýcarské konfederace najatých na základě pracovní smlouvy. Kromě toho musí zaměstnavatel prokázat, že na danou pozici neexistuje vhodný pracovník z Bulharska, EU, EHP nebo Švýcarska, a to tak, že dříve, než státního příslušníka třetí země zaměstná, provede test trhu práce.

V případě vysoce kvalifikovaných, sezónních a vyslaných pracovníků, jakož i osob převedených v rámci společnosti, výzkumných pracovníků a studentů není počet státních příslušníků třetích zemí pracujících pro jeden podnik omezen. Pro zaměstnávání státních příslušníků třetích zemí v těchto kategoriích se test trhu práce nevyžaduje.

**Opatření:**

**BG:** *Zákon o migraci a mobilitě pracovních sil.*

Pokud jde o liberalizaci investic – přístup na trh, národní zacházení:

V **PL**: V působnosti zastoupení může být zahrnuta pouze reklama a propagace zahraniční mateřské společnosti, kterou kancelář zastupuje. Ve všech odvětvích kromě právních služeb se mohou investoři ze zemí mimo Evropskou unii a jejich podniky usadit pouze ve formě komanditní společnosti, komanditní společnosti na akcie, společnosti s ručením omezeným a akciové společnosti, zatímco domácí investoři a podniky mají přístup také k formám neobchodních komanditních společností (veřejná obchodní společnost a osobní společnost s ručením neomezeným).

**Opatření:**

**PL:** *Zákon ze dne 6. března 2018 o pravidlech týkajících se hospodářské činnosti zahraničních podnikatelů a jiných zahraničních osob na území Polské republiky.*

**b) Nabývání nemovitostí**

Pokud jde o liberalizaci investic – národní zacházení:

V **AT** (týká se regionální úrovně státní správy): Nabývání, nákup a pronájem nebo leasing nemovitostí fyzickými osobami a podniky, které nejsou z Evropské unie, vyžaduje povolení příslušných regionálních orgánů (Länder). Povolení je uděleno, pouze pokud se má za to, že je nabytí ve veřejném (zejména hospodářském, sociálním a kulturním) zájmu.

Na **CY**: Kypřané nebo osoby kyperského původu a také státní příslušníci členského státu mohou na Kypru neomezeně nabývat jakýkoli majetek. Pokud cizinci nemají povolení Rady ministrů, nemohou nemovitosti nabývat jinak než prostřednictvím *mortis causa*. Pokud nabytí nemovitosti cizincem přesahuje rozsah nezbytný k postavení domu nebo provozovny nebo jinak přesahuje rozlohu dvou donumů (2 676 metrů čtverečních), podléhají veškerá povolení udělená Radou ministrů podmínkám, omezením a kritériím stanoveným v nařízeních Rady ministrů a schválení Sněmovny reprezentantů. Za cizince se považuje každá osoba, která není občanem Kyperské republiky, včetně společnosti se zahraniční kontrolou. Pojem nezahrnuje cizince kyperského původu ani zahraniční manžele či manželky občanů Kyperské republiky.

V **CZ**: Zvláštní úprava se týká zemědělských pozemků ve vlastnictví státu. Nabyvateli státních zemědělských pozemků mohou být pouze občané České republiky, jiného členského státu, států, které jsou smluvní stranou Dohody o EHP, nebo Švýcarské konfederace. Právnícké osoby mohou nabývat státní zemědělské pozemky od státu, pouze jsou-li zemědělskými podnikateli v České republice nebo osobami majícími obdobné postavení v jiném členském státě Evropské unie, ve státě, který je smluvní stranou Dohody o EHP, nebo ve Švýcarské konfederaci.

V **DK**: Fyzické osoby, které nejsou ani dříve nebyly dánskými rezidenty po celkovou dobu pěti let, musí podle dánského zákona o nabývání nemovitostí k nabytí vlastnického práva k nemovitostem v Dánsku získat povolení Ministerstva spravedlnosti. To platí i pro právnícké osoby, které nejsou v Dánsku registrovány. V případě fyzických osob bude nabytí nemovitosti povoleno, pokud bude žadatel nemovitost využívat jako své trvalé bydliště.

V případě právníckých osob, které nejsou v Dánsku registrovány, bude nabytí nemovitosti obecně povoleno, pokud je nabytí podmínkou pro podnikatelské činnosti kupujícího subjektu. Povolení se rovněž vyžaduje, pokud žadatel bude nemovitost využívat jako druhé bydlení. Takové povolení bude vydáno, pouze pokud je žadatel na základě celkového a konkrétního posouzení považován za osobu se zvláště silnými vazbami na Dánsko.

Povolení podle zákona o nabývání nemovitostí je udělováno pouze k nabytí konkrétní nemovitosti. Nabývání zemědělské půdy fyzickými či právníckými osobami navíc reguluje dánský zákon o zemědělských podnicích, který v případě nabývání zemědělského nemovitého majetku ukládá omezení pro všechny osoby, ať už Dány nebo cizince. Jakákoli fyzická či právnícká osoba, která si přeje nabýt zemědělskou nemovitost, musí tudíž splňovat požadavky tohoto zákona. Obecně zde platí omezený požadavek trvalého pobytu v místě zemědělského podniku. Požadavek trvalého pobytu není osobní. Právnícké osoby musí být typu uvedeného v § 20 a § 21 zákona a musí být registrovány v Unii (nebo EHP).

V **EE**: Právnícká osoba z členského státu OECD má právo nabýt nemovitost, která zahrnuje:

- i. méně než deset hektarů zemědělských pozemků, lesních pozemků nebo součtu zemědělských a lesních pozemků, a to bez omezení;
- ii. deset nebo více hektarů zemědělských pozemků, pokud právnícká osoba působila po dobu tří let bezprostředně předcházejících roku pořízení nemovitosti v produkci zemědělských produktů uvedených v příloze I Smlouvy o fungování Evropské unie, s výjimkou produktů rybolovu a bavlny (dále jen „zemědělský produkt“);
- iii. deset nebo více hektarů lesních pozemků, pokud právnícká osoba působila po dobu tří let bezprostředně předcházejících roku pořízení nemovitosti v obhospodařování lesů ve smyslu lesního zákona (dále jen „obhospodařování lesů“) nebo v produkci zemědělských produktů;



- iv. méně než deset hektarů zemědělských pozemků a méně než deset hektarů lesních pozemků, ovšem v součtu deset nebo více hektarů zemědělských a lesních pozemků, pokud právnická osoba působila po dobu tří let bezprostředně předcházejících roku pořízení nemovitosti v produkci zemědělských produktů nebo obhospodařování lesů.

Nesplňuje-li právnická osoba požadavky stanovené v písmenech ii) až iv), může právnická osoba nabýt nemovitost, která zahrnuje deset nebo více hektarů zemědělských pozemků, lesních pozemků nebo součtu zemědělských a lesních pozemků, pouze se souhlasem rady místní samosprávy místa, kde se nemovitost, která má být nabyta, nachází.

V určitých zeměpisných oblastech je omezeno nabývání nemovitostí státními příslušníky zemí mimo EHP.

V **EL**: Nabývání nebo nájem nemovitostí v příhraničních oblastech je zakázáno fyzickým nebo právnickým osobám, které mají státní příslušnost nebo působiště mimo členské státy a státy Evropského sdružení volného obchodu. Zákaz může být zrušen diskrečním rozhodnutím výboru příslušného decentralizovaného administrativního celku (nebo ministra národní obrany v případě, že nemovitosti, které mají být využívány, patří řeckému privatizačnímu fondu TAIPED). .

V **HR**: Zahraniční společnosti mohou nabývat nemovitosti k poskytování služeb, pouze pokud jsou usazeny v Chorvatsku a zapsány v obchodním rejstříku jako právnické osoby. K nabývání nemovitostí nezbytných pro poskytování služeb pobočkami je nutné povolení Ministerstva spravedlnosti. Cizinci nesmí nabývat zemědělskou půdu.

Na **MT**: Státní příslušníci jiných zemí než členských států nemohou nabývat nemovitý majetek ke komerčním účelům. Společnosti, jejichž akcie jsou z 25 % (či více) v držení subjektů mimo Evropskou unii, musí získat povolení příslušného orgánu (ministra odpovědného za finance) k nákupu nemovitého majetku ke komerčním nebo podnikatelským účelům. Příslušný orgán stanoví, zda je navrhovaná akvizice prospěšná pro maltské hospodářství.

V **PL**: K přímému i nepřímému nabytí nemovitostí cizinci je nezbytné povolení. Povolení se vydává na základě správního rozhodnutí ministra odpovědného za vnitřní záležitosti se souhlasem ministra národní obrany a v případě zemědělských nemovitostí také se souhlasem ministra pro zemědělství a rozvoj venkova.

#### **Opatření:**

**AT:** *Burgenländisches Grundverkehrsgesetz, LGBL. Nr. 25/2007;*

*Kärntner Grundverkehrsgesetz, LGBL. Nr. 9/2004;*

*NÖ- Grundverkehrsgesetz, LGBL. 6800;*

*OÖ- Grundverkehrsgesetz, LGBL. Nr. 88/1994;*

*Salzburger Grundverkehrsgesetz, LGBL. Nr. 9/2002;*

*Steiermärkisches Grundverkehrsgesetz, LGBL. Nr. 134/1993;*

*Tiroler Grundverkehrsgesetz, LGBL. Nr. 61/1996; Voralberger Grundverkehrsgesetz, LGBL. Nr. 42/2004; a*

Wiener Ausländergrundverkehrsgesetz, LGBL. Nr. 11/1998.

**CY:** Zákon o nabyvání nemovitostí (cizinci) (kapitola 109), ve znění pozdějších předpisů.

**CZ:** Zákon č. 503/2012 Sb., o Státním pozemkovém úřadu, ve znění pozdějších předpisů.

**DK:** Dánský zákon o nabyvání nemovitostí (zákon č. 265 ze dne

21. března 2014 o nabyvání nemovitostí, v konsolidovaném znění);

prováděcí nařízení pro oblast nabyvání (prováděcí nařízení č. 764 ze dne 18. září 1995) a zákon o zemědělských podnicích (zákon č. 27 ze dne 4. ledna 2017, v konsolidovaném znění).

**EE:** Kinnisasja omandamise kitsendamise seadus (Zákon o omezeních pro nabyvání nemovitostí), kapitola 2 § 4, kapitola 3 § 10, 2017.

**EL:** Zákon 1892/1990, ve svém současném znění, ve spojení, pokud jde o použití, s rozhodnutím ministrů národní obrany a civilní ochrany F.110/3/330340/S.120/7-4-14.

**HR:** Zákon o majetkových a jiných vlastnických právech (Úřední věstník Chorvatské republiky 91/96, 68/98, 137/99, 22/00, 73/00, 129/00, 114/01, 79/06, 141/06, 146/08, 38/09, 143/12, 152/14), články 354 až 358.b; zákon o zemědělské půdě (Úřední věstník Chorvatské republiky 20/18, 115/18, 98/19) článek 2; všeobecný zákon o správním řízení.

**MT:** Immovable Property (Acquisition by Non-Residents) Act (zákon o nemovitém majetku (jeho nabyvání nerezidenty)) (kapitola 246) a Protokol č. 6 o nabyvání objektů vedlejšího bydlení na Maltě, připojený ke smlouvě o přistoupení k EU.

**PL:** Zákon ze dne 24. března 1920 o nabyvání nemovitostí cizinci (sbírka zákonů z roku 2016, bod 1061, ve znění pozdějších předpisů).

Pokud jde o liberalizaci investic – přístup na trh, národní zacházení:

V **HU:** Nerezidenti mohou nakupovat nemovitosti, pokud získají povolení příslušného správního orgánu odpovědného za zeměpisnou oblast, v níž se nemovitost nachází.

#### **Opatření:**

**HU:** Nařízení vlády č. 251/2014 (X. 2.) o nabyvání

nemovitého majetku, jiného než zemědělské půdy nebo lesů, cizími státními příslušníky a zákon LXXVIII z roku 1993 (odstavec 1/A).

Pokud jde o liberalizaci investic – přístup na trh, národní zacházení, zacházení podle nejvyšších výhod:

V **LV:** Státní příslušníci Spojeného království mohou nabyvat pozemky ve městech prostřednictvím společností zapsaných v obchodním rejstříku v Lotyšsku nebo v jiných členských státech:

- (i) pokud více než 50 % jejich základního kapitálu vlastní státní příslušníci členských států, lotyšská vláda nebo obec, a to zvlášť či dohromady;

- (ii) pokud více než 50 % jejich základního kapitálu vlastní fyzické osoby a společnosti ze třetích zemí, s nimiž Lotyšsko uzavřelo dvoustranné dohody o podpoře a reciproční ochraně investic schválené lotyšským parlamentem před 31. prosincem 1996;
- (iii) pokud více než 50 % jejich základního kapitálu vlastní fyzické osoby a společnosti ze třetích zemí, s nimiž Lotyšsko uzavřelo dvoustranné dohody o podpoře a reciproční ochraně investic po 31. prosinci 1996, pokud jsou v takových dohodách stanovena práva lotyšských fyzických osob a společností na nabývání pozemků v příslušné třetí zemi;
- (iv) pokud více než 50 % jejich základního kapitálu vlastní společně osoby uvedené v bodech i) až iii) nebo
- (v) pokud se jedná o veřejné akciové společnosti a jejich akcie jsou kótovány na burze.

Umožní-li Spojené království lotyšským státním příslušníkům a podnikům nákup nemovitostí ve městech na jeho území, umožní Lotyšsko státním příslušníkům a podnikům Spojeného království nakupovat nemovitosti v lotyšských městech za stejných podmínek, jaké platí pro lotyšské státní příslušníky.

**Opatření:**

*V LV: Zákon o pozemkové reformě ve městech Lotyšské republiky, oddíly 20 a 21.*

Pokud jde o liberalizaci investic – národní zacházení, zacházení podle nejvyšších výhod:

*V DE: Nabývání nemovitostí může podléhat určitým podmínkám vzájemnosti.*

*Ve ES: Zahraniční investice do činností přímo souvisejících s investicemi do nemovitostí v souvislosti s diplomatickými misemi států, které nejsou členskými státy, musí být administrativně schváleny španělskou Radou ministrů, není-li v platnosti reciproční dohoda o liberalizaci.*

*V RO: Cizí státní příslušníci, osoby bez státní příslušnosti a právnické osoby (kromě státních příslušníků a právnických osob členského státu EHP) mohou nabývat vlastnických práv k pozemkům za podmínek regulovaných mezinárodními dohodami, a to na základě vzájemnosti. Cizí státní příslušníci, osoby bez státní příslušnosti a právnické osoby nesmějí nabývat vlastnických práv k pozemkům za příznivějších podmínek, než jaké se vztahují na fyzické nebo právnické osoby Evropské unie.*

**Opatření:**

*DE: Einführungsgesetz zum Bürgerlichen Gesetzbuche (EGBGB; uvozovací zákon k občanskému zákoníku).*

*ES: Královský dekret 664/1999 ze dne 23. dubna 1999 týkající se zahraničních investic.*

*RO: Zákon 17/2014 o některých opatřeních, která upravují nákup a prodej zemědělských pozemků mimo město, a*

*zákon č. 268/2001 o privatizaci společností vlastnících veřejně nebo soukromě vlastněné pozemky státu určené k zemědělskému využití a o zřízení státního pozemkového úřadu, ve znění pozdějších změn.*



## Výhrada č. 2 – Odborné služby (kromě zdravotnických profesí)

**Odvětví – pododvětví:** Odborné služby – právní služby; služby patentových zástupců, zástupců v oblasti průmyslového vlastnictví, advokátů v oblasti duševního vlastnictví; účetnické služby; auditorské služby, služby daňového poradenství; architektonické služby a služby územního plánování, inženýrské a integrované inženýrské služby

**Klasifikace ekonomických činností:** CPC 861, 862, 863, 8671, 8672, 8673, 8674, část 879

**Druh výhrady:** Přístup na trh  
Národní zacházení  
Zacházení podle nejvyšších výhod  
Vrcholné vedení a správní rady  
Místní přítomnost  
Povinnosti pro právní služby

**Kapitola / Oddíl** Liberalizace investic; přeshraniční obchod službami a regulační rámec pro právní služby

**Úroveň státní správy:** EU / členský stát (není-li uvedeno jinak)

### Popis:

#### a) **Právní služby (část CPC 861)<sup>120</sup>**

<sup>120</sup> Pro účely této výhrady:

- a) „právem hostitelské jurisdikce“ se rozumí právo konkrétního členského státu a právo Evropské unie; „právem domácí jurisdikce“ se rozumí právo Spojeného království;
- b) „mezinárodním právem“ se rozumí mezinárodní právo veřejné s výjimkou práva Evropské unie a zahrnuje právo stanovené mezinárodními smlouvami a úmluvami, jakož i mezinárodní obyčejové právo;
- c) „služby právního poradenství“ zahrnují poskytování poradenství klientům a konzultace s nimi v záležitostech, včetně transakcí, vztahů a sporů, které se týkají uplatňování nebo výkladu práva; účast s klienty nebo jejich jménem na jednáních a jiných kontaktech s třetími osobami v těchto záležitostech a vypracování listin, které se zcela nebo zčásti řídí právními předpisy, a ověřování listin všeho druhu pro účely právních požadavků a v souladu s těmito požadavky;
- d) „služby právního zastupování“ zahrnují vypracování listin, které mají být předloženy správním agenturám, soudům nebo jiným řádně ustaveným úředním tribunálům, a vystupování před správními agenturami, soudy nebo jinými řádně ustavenými úředními tribunály;
- e) „Právními rozhodčími, smírčími a mediačními službami“ se rozumí vypracování listin, které mají být předloženy rozhodci, smírčí nebo mediátorovi v jakémkoli sporu týkajícím se uplatňování a výkladu práva, vystupování před rozhodcem, smírčem nebo mediátorem a příprava na toto vystupování. Nezahrnují rozhodčí, smírčí a mediační služby ve sporech, které se netýkají uplatňování a výkladu práva; ty spadají do služeb

Pokud jde o liberalizaci investic – přístup na trh a regulační rámec pro právní služby – povinnosti:

V EU: V každém členském státě platí zvláštní nediskriminační požadavky na právní formu.

**i) Určené právní služby poskytované v rámci domovského profesního titulu (část CPC 861 – služby právního poradenství a právní rozhodčí, smírčí a mediační služby, pokud jde o domovskou jurisdikci a mezinárodní právo, upravené částí druhou (Obchod, doprava a rybolov) dílem prvním [Obchod] hlavou II kapitolou 5 [Regulační rámec] oddílem 7 [Právní služby])**

V zájmu větší jistoty je třeba uvést, že podle úvodních poznámek, konkrétně podle bodu 9, mohou požadavky týkající se registrace v právní komoře zahrnovat požadavek mít absolvovanou určitou stáž pod dohledem právníka s licenci nebo mít kancelář nebo poštovní adresu v jurisdikci určité právní komory, aby bylo možné požádat o členství v ní. Některé členské státy mohou požadavek na oprávnění vykonávat praxi v oblasti práva hostitelské jurisdikce uložit fyzickým osobám, které zastávají určité funkce v advokátní/právní kanceláři, nebo držitelům podílů.

Pokud jde o liberalizaci investic – přístup na trh, národní zacházení a přeshraniční obchod službami – národní zacházení, přístup na trh a regulační rámec pro právní služby – povinnosti:

V AT:

K poskytování právních služeb, pokud jde o právo hostitelské jurisdikce (Unie a členského státu), včetně zastupování před soudy, se vyžaduje státní příslušnost a pobyt (komerční přítomnost) v zemi EHP nebo ve Švýcarsku. Poskytování právních služeb prostřednictvím komerční přítomnosti je povoleno pouze právníkům se státní příslušností v EHP nebo ve Švýcarsku. Poskytování právních služeb, pokud jde o mezinárodní právo veřejné a právo domácí jurisdikce, je možné pouze na přeshraničním základě.

Zahraničním právníkům (kteří musí být plně kvalifikovaní ve své domácí jurisdikci) se povoluje kapitálová účast a podíl na provozních výsledcích kterékoli právní kanceláře do výše 25 %; zbytek musí být v držení plně kvalifikovaných právníků z EHP nebo právníků ze Švýcarské konfederace a pouze tito mohou uplatňovat rozhodující vliv při rozhodování právní kanceláře.

V BE: (též pokud jde o zacházení podle nejvyšších výhod) Zahraniční advokáti mohou působit jako právní poradci. Advokáti, kteří jsou členy zahraničních (neunijních) advokátních komor a chtějí se usadit v Belgii, ale nesplňují podmínky pro zápis do seznamu plně kvalifikovaných advokátů, do seznamu pro EU nebo do seznamu advokátních koncipientů, mohou požádat o zápis do tzv. seznamu B. Takovýto seznam B je veden pouze u bruselské advokátní komory. Advokát na seznamu B může poskytovat určené právní služby.

V BG: (též pokud jde o zacházení podle nejvyšších výhod): Pro právní mediační služby se požaduje trvalý pobyt. Mediátorem může být pouze osoba, která byla zapsána do jednotného rejstříku mediátorů vedeného ministrem spravedlnosti.

V Bulharsku může být úplné národní zacházení týkající se usazování a provozování společností, stejně jako poskytování služeb, rozšířeno pouze na společnosti, které jsou usazeny v zemích, s nimiž byly

---

souvisejících s podnikovým poradenstvím. Nezahrnují ani působení ve funkci rozhodce, smírce nebo mediátora. Podkategorií jsou mezinárodní právní rozhodčí, smírčí nebo mediační služby; jedná se o stejné služby v případech, kdy se spor týká stran ze dvou nebo více zemí.

nebo budou uzavřeny bilaterální dohody o vzájemné právní pomoci, a na státní příslušníky těchto zemí.

Na **CY**: Požaduje se státní příslušnost země EHP nebo Švýcarska a pobyt (komerční přítomnost). Společníky nebo držitelé podílů nebo členy správní rady advokátní kanceláře na Kypru se mohou stát pouze advokáti zapsaní u advokátní komory.

V **CZ**: U zahraničních advokátů se vyžaduje pobyt (komerční přítomnost).

V **DE**: V případě zahraničních právníků (kvalifikovaných v jiném státě než v zemi EHP a ve Švýcarsku) mohou existovat omezení týkající se držení podílu v právní kanceláři, která poskytuje právní služby v oblasti práva hostitelské jurisdikce.

V **DK**: Aniž je dotčena výše uvedená výhrada EU, podíly v advokátní kanceláři mohou vlastnit pouze advokáti, kteří aktivně vykonávají právní praxi v rámci kanceláře, její mateřské společnosti nebo její dceřiné společnosti, jiní zaměstnanci kanceláře nebo jiná advokátní kancelář registrovaná v Dánsku. Jiní zaměstnanci kanceláře smějí dohromady vlastnit pouze méně než 10 % podílů a hlasovacích práv, a aby mohli podíl držet, musí složit zkoušku z pravidel, která jsou zvláště důležitá pro právní praxi.

Členy vedení smějí být pouze advokáti, kteří aktivně vykonávají právní praxi v rámci kanceláře, její mateřské společnosti nebo její dceřiné společnosti, jiní držitelé podílů a zástupci zaměstnanců. Většinu členů vedení musí tvořit advokáti, kteří aktivně vykonávají právní praxi v rámci kanceláře, její mateřské společnosti nebo její dceřiné společnosti. Řídit advokátní kancelář smějí pouze advokáti, kteří aktivně vykonávají právní praxi v rámci kanceláře, její mateřské společnosti nebo její dceřiné společnosti, a jiní držitelé podílů, kteří složili výše uvedenou zkoušku.

Ve **ES**: K poskytování určených právních služeb je nutná adresa výkonu povolání.

Ve **FR**: Pro trvalý výkon povolání je vyžadován pobyt nebo usazení v zemi EHP. Aniž je dotčena výše uvedená výhrada EU: U všech advokátů musí společnost mít některou z těchto právních forem, které jsou na nediskriminačním základě povoleny podle francouzského práva: SCP (société civile professionnelle), SEL (société d'exercice libéral), SEP (société en participation), SARL (société à responsabilité limitée), SAS (société par actions simplifiée), SA (société anonyme), SPE (société pluriprofessionnelle d'exercice) a za určitých podmínek „association“. Na držitele podílů, ředitele a společníky se mohou vztahovat zvláštní omezení související s jejich profesní činností.

V **HR**: Advokátní kancelář může založit pouze advokát, který získal chorvatské označení pro advokáty (společnosti ze Spojeného království mohou zřizovat pobočky, ty však nesmějí zaměstnávat chorvatské advokáty).

V **HU**: Vyžaduje se smlouva o spolupráci uzavřená s maďarským advokátem (ügyvéd) nebo advokátní kanceláří (ügyvédi iroda). Zahraniční právní poradce nemůže být členem maďarské advokátní kanceláře. Zahraniční právník není oprávněn vypracovávat listiny, které mají být předloženy rozhodci, smírci nebo mediátorovi v jakémkoli sporu, nebo vystupovat jako právní zástupce klienta před rozhodcem, smírce nebo mediátorem.

V **PT** (též pokud jde o zacházení podle nejvyšších výhod): Cizinci, kteří jsou držiteli diplomu z jakékoli právnické fakulty v Portugalsku, se mohou v portugalské advokátní komoře (Ordem dos Advogados) registrovat za stejných podmínek jako portugalské státní příslušníci, pokud jejich vlastní země poskytuje portugalským státním příslušníkům na základě vzájemnosti stejné zacházení.

Ostatní cizinci, kteří jsou držiteli diplomu v oboru právo, který uznala portugalská právnická fakulta, se mohou v advokátní komoře registrovat, pokud absolvují požadovanou odbornou přípravu a složí závěrečnou a přijímací zkoušku.

Právníci smějí poskytovat právní konzultace za předpokladu, že mají v Portugalsku místo podnikání („domiciliação“), složí vstupní zkoušku a jsou zapsáni v advokátní komoře.

V **RO**: Zahraniční právník nesmí vystupovat ústně ani písemně před soudem a jinými soudními orgány, kromě případů mezinárodních arbitráží.

Ve **SE**: (též pokud jde o zacházení podle nejvyšších výhod) Aniž je dotčena výše uvedená výhrada EU: Člen Švédské advokátní komory nesmí být zaměstnán jinou osobou než členem advokátní komory nebo společností člena advokátní komory. Člena advokátní komory však může zaměstnat zahraniční advokátní společnost, pokud má dotčená společnost sídlo v zemi v rámci Unie, EHP nebo Švýcarské konfederace. Na základě výjimky udělené předsednictvem Švédské advokátní komory může člena Švédské advokátní komory zaměstnat i právní kancelář mimo Evropskou unii.

Členové provádějící svou praxi ve formě společnosti nebo partnerství nemohou mít jiný cíl ani nemohou provozovat jiné podnikání než advokátní praxi. Spolupráce s jinými advokátními podniky je povolena, avšak spolupráci se zahraničními podniky lze provozovat pouze na základě povolení předsednictva Švédské advokátní komory. Pouze člen advokátní komory smí přímo či nepřímo či prostřednictvím společnosti vykonávat advokátní praxi, vlastnit podíly ve společnosti nebo se stát partnerem. Členem či zastupujícím členem předsednictva nebo zástupcem výkonného ředitele či oprávněným signatářem nebo tajemníkem společnosti či partnerství se může stát pouze člen advokátní komory.

Ve **SI**: (též pokud jde o zacházení podle nejvyšších výhod) Zahraniční právník, který má právo provozovat právní praxi v cizí zemi, může poskytovat právní služby nebo provozovat právní praxi za podmínek stanovených v článku 34a zákona o advokacii, pokud je splněna podmínka faktické vzájemnosti. Aniž je dotčena výhrada EU týkající se nediskriminačních požadavků na právní formu, komerční přítomnost pro advokáty jmenované Slovinskou advokátní komorou je vyhrazena pouze individuálnímu vlastnictví s ručením omezeným, právním kancelářím s ručením omezeným nebo právním kancelářím s ručením neomezeným. Činnosti právní kanceláře se omezují na poskytování právních služeb. Partnery v právní kanceláři mohou být pouze advokáti.

Na **SK**: V případě advokátů ze zemí mimo EU je vyžadována faktická vzájemnost.

**(ii) Ostatní právní služby (právo hostitelské jurisdikce včetně služeb právního poradenství, právních rozhodčích, smířčích a mediačních služeb a služeb právního zastupování).**

V zájmu větší jistoty je třeba uvést, že podle úvodních poznámek, konkrétně podle bodu 9, mohou požadavky týkající se registrace v právnické komoře zahrnovat požadavek získat v hostitelské jurisdikci diplom v oboru právo nebo odpovídající diplom, mít absolvování určitou stáž pod dohledem právníka s licenci nebo mít kancelář nebo poštovní adresu v jurisdikci určité právnické komory, aby bylo možné požádat o členství v ní.

Pokud jde o liberalizaci investic – přístup na trh, národní zacházení a přeshraniční obchod službami – národní zacházení, místní přítomnost:

V **EU**: Zastupovat fyzické nebo právnické osoby před Úřadem Evropské unie pro duševní vlastnictví (EUIPO) může pouze advokát, který je oprávněn vykonávat činnost na území některého členského státu EHP a má na území EHP sídlo, v rozsahu, v jakém může jednat v uvedeném členském státě jako



zástupce ve věcech ochranných známek nebo ve věcech průmyslového vlastnictví, a kvalifikovaní zástupci zapsaní na seznamu, který za tímto účelem EUIPO vede. (část CPC 861)

**V AT:** K poskytování právních služeb, pokud jde o právo hostitelské jurisdikce (Unie a členského státu), včetně zastupování před soudy, se vyžaduje státní příslušnost a pobyt (komerční přítomnost) v zemi EHP nebo ve Švýcarsku. Poskytování právních služeb prostřednictvím komerční přítomnosti je povoleno pouze právníkům se státní příslušností v zemi EHP nebo ve Švýcarsku. Poskytování právních služeb, pokud jde o mezinárodní právo veřejné a právo domácí jurisdikce, je možné pouze na přeshraničním základě.

Zahraničním právníkům (kteří musí být plně kvalifikovaní ve své domácí jurisdikci) se povoluje kapitálová účast a podíl na provozních výsledcích kterékoli právní kanceláře do výše 25 %; zbytek musí být v držení plně kvalifikovaných právníků z EHP nebo právníků ze Švýcarské konfederace a pouze tito mohou uplatňovat rozhodující vliv při rozhodování právní kanceláře.

**V BE:** *(též pokud jde o zacházení podle nejvyšších výhod)* K plnoprávnému členství v komoře, včetně zastupování před soudy, se vyžaduje pobyt. Zahraniční právník se může stát plnoprávným členem komory, splní-li požadavek na pobyt po dobu nejméně šesti let od data podání žádosti o registraci, za určitých podmínek tří let. Musí mít osvědčení vydané belgickým ministrem zahraničních věcí, v jehož rámci vnitrostátní právo nebo mezinárodní dohoda umožňuje vzájemnost (podmínka vzájemnosti).

Zahraniční právníci mohou působit jako právní poradci. Advokáti, kteří jsou členy zahraničních (neunijních) advokátních komor a chtějí se usadit v Belgii, ale nesplňují podmínky pro zápis do seznamu plně kvalifikovaných advokátů, do seznamu pro EU nebo do seznamu advokátních koncipientů, mohou požádat o zápis do tzv. seznamu B. Takovýto seznam B je veden pouze u bruselské advokátní komory. Advokát na seznamu B může poskytovat poradenství. Zastupovat před „Cour de Cassation“ směřjí pouze osoby zapsané do zvláštního seznamu.

**V BG:** *(též pokud jde o zacházení podle nejvyšších výhod)* Vyhrazeno státním příslušníkům členského státu, jiného státu, který je smluvní stranou Dohody o EHP, nebo Švýcarské konfederace, kterým bylo uděleno oprávnění k výkonu povolání advokáta v souladu s právními předpisy kterékoli z výše uvedených zemí. Cizí státní příslušník (s výjimkou výše uvedených), který byl oprávněn vykonávat povolání advokáta v souladu s právními předpisy své země, může vystupovat před soudními orgány Bulharské republiky jako obhájce nebo mandatář státního příslušníka své země, kdy jedná v konkrétním případě, a to spolu s bulharským advokátem, je-li tato možnost stanovena v dohodě mezi Bulharskem a příslušným cizím státem, nebo na základě vzájemnosti, přičemž za tímto účelem je potřeba podat předběžnou žádost předsedovi Nejvyšší advokátní rady. Země, ve vztahu k níž platí vzájemnost, určí ministr spravedlnosti na žádost předsedy Nejvyšší advokátní rady. Aby cizí státní příslušník mohl poskytovat právní mediační služby, musí mít povolení k dlouhodobému nebo trvalému pobytu v Bulharské republice a být zapsán do jednotného rejstříku mediátorů vedeného ministrem spravedlnosti.

Na **CY:** Požaduje se státní příslušnost země EHP nebo Švýcarska a pobyt (komerční přítomnost). Společníky nebo držiteli podílů nebo členy správní rady advokátní kanceláře na Kypru se mohou stát pouze advokáti zapsaní u advokátní komory.

**V CZ:** V případě zahraničních advokátů se vyžaduje plnoprávné členství v České advokátní komoře a pobyt (komerční přítomnost).

**V DE:** Do komory mohou být přijati a právní služby mohou poskytovat pouze právníci kvalifikovaní v zemi EHP nebo Švýcarsku. K získání plnoprávného členství v komoře se vyžaduje komerční

přítomnost. Příslušné komory mohou udělit výjimky. V případě zahraničních právníků (kvalifikovaných v jiném státě než v zemi EHP a ve Švýcarsku) mohou existovat omezení týkající se držení podílu v právní kanceláři, která poskytuje právní služby v oblasti vnitrostátního práva.

V **DK**: Poskytování právních služeb na základě profesního označení „advokat“ (advokát) nebo jakéhokoli podobného označení a rovněž zastupování před soudy jsou vyhrazeny advokátům s dánskou licencí k výkonu praxe. Advokáti z EU, EHP a Švýcarska mohou vykonávat praxi pod profesním označením ze své země původu.

Aniž je dotčena výhrada EU týkající se nediskriminačních požadavků na právní formu, podíly v advokátní kanceláři mohou vlastnit pouze advokáti, kteří aktivně vykonávají právní praxi v rámci kanceláře, její mateřské společnosti nebo její dceřiné společnosti, jiní zaměstnanci kanceláře nebo jiná advokátní kancelář registrovaná v Dánsku. Jiní zaměstnanci kanceláře smějí dohromady vlastnit pouze méně než 10 % podílů a hlasovacích práv, a aby mohli podíl držet, musí složit zkoušku z pravidel, která jsou zvláště důležitá pro právní praxi.

Členy vedení smějí být pouze advokáti, kteří aktivně vykonávají právní praxi v rámci kanceláře, její mateřské společnosti nebo její dceřiné společnosti, jiní držitelé podílů a zástupci zaměstnanců. Většinu členů vedení musí tvořit advokáti, kteří aktivně vykonávají právní praxi v rámci kanceláře, její mateřské společnosti nebo její dceřiné společnosti. Řídit advokátní kancelář smějí pouze advokáti, kteří aktivně vykonávají právní praxi v rámci kanceláře, její mateřské společnosti nebo její dceřiné společnosti, a jiní držitelé podílů, kteří složili výše uvedenou zkoušku.

V **EE**: Požaduje se pobyt (komerční přítomnost).

V **EL**: Požaduje se státní příslušnost země EHP nebo Švýcarska a pobyt (komerční přítomnost).

Ve **ES**: Požaduje se státní příslušnost země EHP nebo Švýcarska. Příslušné orgány mohou udělit výjimky týkající se státní příslušnosti.

Ve **FI**: Pro používání profesního označení „advokát“ (finsky „asianajaja“ nebo švédsky „advokat“) se vyžaduje pobyt v zemi EHP nebo ve Švýcarsku a členství v advokátní komoře. Právní služby mohou poskytovat i osoby, jež nejsou členy komory.

Ve **FR**: Aniž je dotčena výhrada EU týkající se nediskriminačních požadavků na právní formu, k získání plnoprávného členství v komoře, které je nezbytnou podmínkou pro poskytování právních služeb, je vyžadován pobyt nebo usazení v zemi EHP. V případě právní kanceláře mohou být uplatněna kvantitativní omezení týkající se držení podílů a hlasovacích práv v souvislosti s profesní činností společníků. Zastupování před „Cour de Cassation“ a „Conseil d'Etat“ podléhá kvótě a je vyhrazeno státním příslušníkům Francie a EU.

U všech advokátů musí společnost mít některou z těchto právních forem, které jsou na nediskriminačním základě povoleny podle francouzského práva: SCP (société civile professionnelle), SEL (société d'exercice libéral), SEP (société en participation), SARL (société à responsabilité limitée), SAS (société par actions simplifiée), SA (société anonyme), SPE (société pluriprofessionnelle d'exercice) a za určitých podmínek „association“. Pro trvalý výkon povolání je vyžadován pobyt nebo usazení v zemi EHP.

V **HR**: Požaduje se státní příslušnost státu Evropské unie.

V **HU**: Požaduje se státní příslušnost země EHP nebo Švýcarska a pobyt (komerční přítomnost).

V **LT**: (též pokud jde o zacházení podle nejvyšších výhod) Požaduje se státní příslušnost země EHP nebo Švýcarska a pobyt (komerční přítomnost).

Právníci z cizích zemí mohou vystupovat jako právní zástupci u soudu pouze v souladu s mezinárodními dohodami, včetně zvláštních ustanovení o zastupování před soudy. Vyžaduje se plnoprávné členství v advokátní komoře.

V **LU** (též pokud jde o zacházení podle nejvyšších výhod): Požaduje se státní příslušnost země EHP nebo Švýcarska a pobyt (komerční přítomnost). Rada advokátní komory může na základě vzájemnosti upustit od podmínky státní příslušnosti pro cizí státní příslušníky.

V **LV** (též pokud jde o zacházení podle nejvyšších výhod): Požaduje se státní příslušnost země EHP nebo Švýcarska. Právníci z cizích zemí mohou vystupovat jako právní zástupci u soudu pouze v souladu s dvoustrannými dohodami o vzájemné právní pomoci.

Pro advokáty z Evropské unie nebo zahraniční advokáty jsou v platnosti zvláštní požadavky. Účast v soudním řízení v trestních věcech je například povolena pouze ve spojení s advokátem z Lotyšské společnosti autorizovaných advokátů.

Na **MT**: Požaduje se státní příslušnost země EHP nebo Švýcarska a pobyt (komerční přítomnost).

V **NL**: Označení „advocate“ mohou používat pouze právníci s místní licenci zapsaní v nizozemském rejstříku. Namísto používání plného označení „advocate“ musí (neregistrovaní) zahraniční právníci pro účely provádění své činnosti v Nizozemsku uvést profesní organizaci své domácí jurisdikce.

V **PT** (též pokud jde o zacházení podle nejvyšších výhod): Požaduje se pobyt (komerční přítomnost). Podmínkou zastupování před soudy je plnoprávné členství v advokátní komoře. Cizinci, kteří jsou držiteli diplomu z jakékoli právnické fakulty v Portugalsku, se mohou v portugalské advokátní komoře (Ordem dos Advogados) registrovat za stejných podmínek jako portugalské státní příslušníci, pokud jejich vlastní země poskytuje na základě vzájemnosti stejné zacházení portugalským státním příslušníkům.

Ostatní cizinci, kteří jsou držiteli diplomu v oboru právo, který uznala portugalská právnická fakulta, se mohou v advokátní komoře registrovat, pokud absolvují požadovanou odbornou přípravu a složí závěrečnou a přijímací zkoušku. V Portugalsku mohou poskytovat právní služby pouze právní kanceláře, jejichž podíl patří výhradně právníkům, kteří jsou členy portugalské advokátní komory.

V **RO**: Zahraniční právník nesmí vystupovat ústně ani písemně před soudem a jinými soudními orgány, kromě případů mezinárodních arbitráží.

Ve **SE**: (též pokud jde o zacházení podle nejvyšších výhod) K přijetí do advokátní komory a používání označení „advokat“ je požadován pobyt v zemi EHP nebo Švýcarsku. Předsednictvo Švédské advokátní komory může udělit výjimku. K praktikování švédského práva není přijetí do advokátní komory nezbytné.

Aniž je dotčena výhrada EU týkající se nediskriminačních požadavků na právní formu, člen Švédské advokátní komory nesmí být zaměstnán jinou osobou než členem advokátní komory nebo společností člena advokátní komory. Člena advokátní komory však může zaměstnat zahraniční advokátní společnost, pokud má dotčená společnost sídlo v zemi v rámci EHP nebo Švýcarska. Na základě výjimky udělené předsednictvem Švédské advokátní komory může člena Švédské advokátní komory zaměstnat i právní kancelář mimo Evropskou unii.

Členové provádějící svou praxi ve formě společnosti nebo partnerství nemohou mít jiný cíl ani nemohou provozovat jiné podnikání než advokátní praxi. Spolupráce s jinými advokátními podniky je povolena, avšak spolupráci se zahraničními podniky lze provozovat pouze na základě povolení předsednictva Švédské advokátní komory. Pouze člen advokátní komory smí přímo či nepřímo či prostřednictvím společnosti vykonávat advokátní praxi, vlastnit podíly ve společnosti nebo se stát partnerem. Členem či zastupujícím členem předsednictva nebo zástupcem výkonného ředitele či oprávněným signatářem nebo tajemníkem společnosti či partnerství se může stát pouze člen advokátní komory.

Ve **SI**: (též pokud jde o zacházení podle nejvyšších výhod) Zastupování klientů před soudem za úplatu je podmíněno komerční přítomností v Republice Slovinsko. Zahraniční právník, který má právo provozovat praxi v oblasti práva domácí jurisdikce, může poskytovat právní služby nebo provozovat právní praxi za podmínek stanovených v článku 34a zákona o advokacii, pokud je splněna podmínka faktické vzájemnosti.

Aniž je dotčena výhrada EU týkající se nediskriminačních požadavků na právní formu, komerční přítomnost pro advokáty jmenované Slovinskou advokátní komorou je vyhrazena pouze individuálnímu vlastnictví s ručením omezeným, právním kancelářím s ručením omezeným nebo právním kancelářím s ručením neomezeným. Činnosti právní kanceláře se omezují na poskytování právních služeb. Partnery v právní kanceláři mohou být pouze advokáti.

Na **SK**: (též pokud jde o zacházení podle nejvyšších výhod) K poskytování právních služeb, pokud jde o právo hostitelské jurisdikce, včetně zastupování před soudy, se vyžaduje státní příslušnost země EHP a pobyt (komerční přítomnost). V případě advokátů ze zemí mimo EU je vyžadována faktická vzájemnost.

#### **Opatření:**

**EU:** Nařízení Evropského parlamentu a Rady (EU) 2017/1001 ze dne 14. června 2017 o ochranné známce Evropské unie, článek 120; Nařízení Rady (ES) č. 6/2002 ze dne 12. prosince 2001 o (průmyslových) vzorech Společenství, článek 78.

**AT:** *Rechtsanwaltsordnung (advokátní řád) – RAO, RGBI. Nr. 96/1868, články 1 a 21c.*

**BE:** *Belgický soudní řád (články 428–508); královský výnos ze dne 24. srpna 1970.*

**BG:** *Zákon o advokacii; zákon o mediaci a zákon o notářích a notářské činnosti.*

**CY:** *Zákon o advokacii (kapitola 2), ve znění pozdějších předpisů.*

**CZ:** *Zákon č. 85/1996 Sb., o advokacii.*

**DE:** *§ 59e, § 59f, § 206 Bundesrechtsanwaltsordnung (BRAO; spolkový advokátní řád);*

*Gesetz über die Tätigkeit europäischer Rechtsanwälte in Deutschland (EuRAG); a § 10 Rechtsdienstleistungsgesetz (RDG).*

**DK:** *Retsplejeloven (zákon o organizaci soudnictví), kapitoly 12 a 13 (zákon č. 1284 ze dne 14. listopadu 2018, v konsolidovaném znění).*

**EE:** *Advokatuuriseadus (zákon o avokátní komoře); Tsiviilkohtumenetluse seadustik (občanský soudní řád); halduskohtumenetluse seadustik (jednací řád správního soudu); kriminaalmenetluse seadustik (zákon o trestním řízení soudním) a vääртеomenetluse seadustik (zákon o přestupkovém řízení).*

**EL:** *Nový advokátní kodex č. 4194/2013.*

**ES:** *Estatuto General de la Abogacía Española, aprobado por Real Decreto 658/2001, článek 13.1<sup>a</sup>.*

**FI:** *Laki asianajajista (zákon o advokátech) (496/1958), § 1 a 3 a Oikeudenkäymiskaari (4/1734) (Občanský soudní řád).*

**FR:** *Loi 71-1130 du 31 décembre 1971, Loi 90- 1259 du 31 décembre 1990, décret 91-1197 du 27 novembre 1991 a Ordonnance du 10 septembre 1817 modifiée.*

**HR:** *Zákon o advokacii (Úřední věstník Chorvatské republiky 9/94, 117/08, 75/09, 18/11).*

**HU:** *Zákon LXXVIII z roku 2017 o výkonu advokacie.*

**LT:** *Zákon o advokátní komoře Litevské republiky ze dne 18. března 2004 č. IX-2066, naposledy pozměněný dne 12. prosince 2017 zákonem č. XIII-571.*

**LU:** *Loi du 16 décembre 2011 modifiant la loi du 10 août 1991 sur la profession d'avocat.*

**V LV:** *Trestní řád, paragraf 79 a zákon o advokacii Lotyšské republiky, paragraf 4.*

**MT:** *Code of Organisation and Civil Procedure (zákoník o organizaci soudů a civilním řízení) (kapitola 12).*

**NL:** *Advocatenwet (zákon o advokátech).*

**PT:** *Zákon 145/2015, 9 set., alterada p/ Lei 23/2020, 6 jul. (art.º 194 substituído p/ art.º 201.º; e art.º 203.º substituído p/ art.º 213.º).*

*stanovy portugalské advokátní komory (Estatuto da Ordem dos Advogados) a legislativní nařízení 229/2004, články 5, 7–9;*

*legislativní nařízení 88/2003, články 77 a 102;*

*stanovy profesního sdružení veřejných právních poradců (Estatuto da Câmara dos Solicitadores), ve znění zákona 49/2004, mas alterada p/ Lei 154/2015, 14 set; zákona 14/2006 a legislativního nařízení č. 226/2008 alterado p/ Lei 41/2013, 26 jun;*

*zákon 78/2001, články 31, 4 Alterada p/ Lei 54/2013, 31 jul.;*

*nařízení o mediaci v oblasti rodinného a pracovního práva (nařízení 282/2010), alterada p/ Portaria 283/2018, 19 out;*

*zákon 21/2007 o mediaci v trestním právu, článek 12;*

*zákon 22/2013, 26 fev., alterada p/ Lei 17/2017, 16 maio, alterada pelo Decreto-Lei 52/2019, 17 abril.*

**RO:** *Zákon o advokacii;*

*zákon o mediaci a*

*zákon o notářích a notářské činnosti.*

**SE:** *Rättegångsbalken (švédský občanský soudní řád) (1942:740) a kodex chování Švédské advokátní komory přijatý dne 29. srpna 2008.*

**SI:** *Zakon o odvetništvu (Neuradno prečiščeno besedilo-ZOdv-NPB2 Državnega Zbora RS ze dne 21. 5. 2009 (zákon o advokacii, neoficiální konsolidované znění připravené Slovinským parlamentem, ze dne 21. 5. 2009).*

**SK:** *Zákon č. 586/2003 Z. z. o advokacii, § 2 a 12.*

Pokud jde o liberalizaci investic – přístup na trh, národní zacházení:

V **PL:** Zahraniční právníci se mohou usazovat pouze ve formě veřejné obchodní společnosti, komanditní společnosti nebo komanditní společnosti na akcie.

**Opatření:**

**PL:** *Zákon ze dne 5. července 2002 o poskytování právní pomoci zahraničními právníky v Polské republice, článek 19.*

Pokud jde o přeshraniční obchod službami – přístup na trh:

V **IE, IT:** K poskytování právních služeb, pokud jde o právo hostitelské jurisdikce, včetně zastupování před soudy, se vyžaduje pobyt (komerční přítomnost).

**Opatření:**

V **IE:** *Solicitors Acts 1954-2011.*

**IT:** *Královský dekret 1578/1933, článek 17 zákona o právní profesi.*

**b) Patentoví zástupci, zástupci v oblasti průmyslového vlastnictví, advokáti v oblasti duševního vlastnictví (část CPC 879, 861, 8613)**

Pokud jde o liberalizaci investic – přístup na trh, národní zacházení a přeshraniční obchod službami – místní přítomnost:

V **BG** a **CY:** K poskytování služeb patentových zástupců je vyžadována státní příslušnost státu EHP nebo Švýcarska. Na **CY** se vyžaduje pobyt.

V **DE:** Do komory mohou být přijati, a služby patentových zástupců v Německu v oblasti vnitrostátního práva mohou tudíž poskytovat pouze patentoví zástupci kvalifikovaní v Německu. Zahraniční patentoví zástupci mohou nabízet právní služby týkající se zahraničního práva, pokud prokáží odborné znalosti; pro poskytování právních služeb je v Německu požadována registrace. Zahraniční patentoví zástupci (s jinou kvalifikací než z EHP a Švýcarska) nemohou zakládat společnosti společně se vnitrostátními patentovými zástupci.

Zahraniční patentoví zástupci (jiní než z EHP a Švýcarska) mohou mít komerční přítomnost pouze ve formě Patentanwalts-GmbH nebo Patentanwalt-AG a mohou držet pouze menšinový podíl.

V **EE**: K poskytování služeb patentových zástupců se vyžaduje státní příslušnost Estonska nebo členského státu EU a trvalý pobyt.

Ve **ES** a **PT**: K poskytování služeb zástupců v oblasti průmyslového vlastnictví je vyžadována státní příslušnost státu EHP.

Ve **FR**: K zápisu do seznamu služeb poskytovaných zástupci v oblasti průmyslového vlastnictví se vyžaduje usazení nebo pobyt v zemi EHP. U fyzických osob se požaduje státní příslušnost státu EHP. K zastupování klienta před vnitrostátním úřadem pro duševní vlastnictví se vyžaduje usazení v EHP. Služby lze poskytovat pouze prostřednictvím SCP (société civile professionnelle), SEL (société d'exercice libéral) nebo za určitých podmínek i jakékoli jiné právní formy. Bez ohledu na právní formu musí více než polovinu podílů a hlasovacích práv držet odborníci z EHP. Služby zástupců v oblasti průmyslového vlastnictví mohou být oprávněny poskytovat také právní kanceláře (viz výhrada týkající se právních služeb).

Pokud jde o přeshraniční obchod službami – místní přítomnost:

Ve **FI** a **HU**: K poskytování služeb patentových zástupců se vyžaduje pobyt v zemi EHP.

V **SI**: Majitel/přihlašovatel zapsaných práv (patentů, ochranných známek, ochrany (průmyslového) vzoru) musí mít pobyt ve Slovinsku. Alternativně je pro hlavní účel doručování písemností, oznamování atd. zapotřebí mít patentového zástupce nebo zástupce pro věci ochranné známky a ochrany (průmyslového) vzoru registrovaného ve Slovinsku.

**Opatření:**

**BG**: Článek 4 nařízení o zástupcích v oblasti duševní vlastnictví.

**CY**: Zákon o advokacii (kapitola 2), ve znění pozdějších předpisů.

**DE**: Patentanwaltsordnung (PAO).

**EE**: Patendivoliniku seadus (zákon o patentových zástupcích) § 2, § 14.

**ES**: Ley 11/1986, de 20 de marzo, de Patentes de Invención y Modelos de utilidad, články 155–157.

**FI**: Tavaramerkkilaki (zákon o ochranných známkách) (7/1964);

*Laki auktorisoiduista teollisoikeusasiamehistä (zákon o schválených advokátech v oblasti průmyslového vlastnictví) (22/2014) a*

*Laki kasvinjalostajanoikeudesta (zákon o právech šlechtitelů rostlin) 1279/2009 a Mallioikeuslaki (zákon o zapsaných průmyslových vzorech) 221/1971.*

**FR**: Code de la propriété intellectuelle

**HU**: Zákon XXXII z roku 1995 o patentových zástupcích.

**PT**: Legislativní nařízení 15/95, ve znění zákona 17/2010, Portaria 1200/2010, článek 5 a Portaria 239/2013, a zákon 9/2009.

**SI:** *Zakon o industrijski lastnini (zákon o průmyslovém vlastnictví), Uradni list RS, št. 51/06 – uradno prečiščeno besedilo in 100/13 (Úřední věstník Republiky Slovinsko, č. 51/06 – úřední konsolidované znění a 100/13).*

Pokud jde o liberalizaci investic – národní zacházení a přeshraniční obchod službami – národní zacházení, místní přítomnost:

V **IE:** Pro účely usazení se požaduje, aby alespoň jeden z ředitelů, partnerů, manažerů nebo zaměstnanců společnosti byl v Irsku registrován jako patentový zástupce nebo advokát v oblasti duševního vlastnictví. Pokud jde o přeshraniční základ, požaduje se státní příslušnost EHP a komerční přítomnost v zemi EHP, hlavní místo podnikání v členském státě EHP a kvalifikace podle právních předpisů některého členského státu EHP.

**Opatření:**

V **IE:** Trade Marks Act 1996, ve znění pozdějších předpisů, paragrafy 85 a 86;

Trade Marks Rules 1996, ve znění pozdějších předpisů, pravidla 51, 51A a 51B; Patent Act 1992, ve znění pozdějších předpisů, paragrafy 106 a 107; a Register of Patent Agent Rules S.I. 580 of 2015.

**c) Účetnické služby (CPC 8621, jiné než auditorské služby, 86213, 86219, 86220)**

Pokud jde o liberalizaci investic – přístup na trh, národní zacházení a přeshraniční obchod službami – místní přítomnost:

V **AT:** Kapitálové podíly a hlasovací práva zahraničních účetních kvalifikovaných podle práva své domovské země nesmí v rakouském podniku přesáhnout 25 %. Poskytovatel služby musí mít v zemi EHP kancelář nebo sídlo (CPC 862).

Ve **FR:** Vyžaduje se usazení nebo pobyt. Poskytování služeb je možné prostřednictvím jakékoli právní formy společnosti kromě SNC (Société en nom collectif) a SCS (Société en commandite simple). Na SEL (sociétés d'exercice libéral), AGC (Association de gestion et comptabilité) a SPE (Société pluri-professionnelle d'exercice) se vztahují zvláštní podmínky. (CPC 86213, 86219, 86220).

V **IT:** Do profesního rejstříku se mohou zapsat pouze osoby, jež jsou italskými rezidenty, nebo společnosti se sídlem v Itálii; zápis do rejstříku je podmínkou k poskytování účetnických služeb (CPC 86213, 86219, 86220).

V **PT:** (též pokud jde o zacházení podle nejvyšších výhod): Pro zápis do profesního rejstříku u komory certifikovaných účetních (Ordem dos Contabilistas Certificados), který je nezbytný pro poskytování účetních služeb, se vyžaduje pobyt nebo sídlo, a to za podmínky, že platí reciproční zacházení s portugalskými státními příslušníky.

**Opatření:**

**AT:** *Wirtschaftstreuhandberufsgesetz (zákon o profesi účetních a auditorů, BGBL.*

*I Nr. 58/1999), § 12, § 65, § 67, § 68 (1) 4 a*

*Bilanzbuchhaltungsgesetz (BibuG), BGBL. I Nr. 191/2013, §§ 7, 11, 28.*

**FR:** *Ordonnance 45-2138 du 19 septembre 1945.*



**IT:** *Legislativní nařízení 139/2005 a zákon 248/2006.*

**PT:** *Legislativní nařízení č. 452/99, pozměněné zákonem č. 139/2015 ze 7. září.*

Pokud jde o liberalizaci investic – přístup na trh a přeshraniční obchod službami – přístup na trh:

Na **CY:** Přístup je vyhrazen fyzickým osobám. Je požadováno povolení, na které se vztahuje test ekonomické potřeby. Hlavní kritéria: zaměstnanost v daném pododvětví. Profesní sdružení (partnerství) fyzických osob jsou povolena.

**Opatření:**

**CY:** *Zákon o auditorech z roku 2017 (zákon 53(I)/2017).*

Pokud jde o přeshraniční obchod službami – místní přítomnost:

Ve **SI:** K poskytování účetnických služeb je požadováno usazení v Evropské unii (CPC 86213, 86219, 86220).

**Opatření:**

**SI:** *Zákon o službách na vnitřním trhu, Úřední věstník RS č. 21/10.*

**d) Auditorské služby (CPC 86211, 86212, jiné než účetnické služby)**

Pokud jde o liberalizaci investic – národní zacházení, zacházení podle nejvyšších výhod a přeshraniční obchod službami – národní zacházení, zacházení podle nejvyšších výhod:

V **EU:** Podmínkou poskytování služeb povinného auditu je schválení příslušnými orgány členského státu, které mohou uznat rovnocennost kvalifikace auditora, který je státním příslušníkem Spojeného království nebo jakékoli třetí země, ovšem za předpokladu vzájemnosti (CPC 8621).

**Opatření:**

**EU:** *Směrnice Evropského parlamentu a Rady 2013/34/EU ze dne 26. června 2013 o ročních účetních závěrkách, konsolidovaných účetních závěrkách a souvisejících zprávách některých forem podniků, o změně směrnice Evropského parlamentu a Rady 2006/43/ES a o zrušení směrnic Rady 78/660/EHS a 83/349/EHS a směrnice 2006/43/ES o povinném auditu ročních a konsolidovaných účetních závěrek.*

Pokud jde o liberalizaci investic – přístup na trh:

V **BG:** Mohou platit nediskriminační požadavky na právní formu.

**Opatření:**

**BG:** *Zákon o nezávislém finančním auditu.*

Pokud jde o liberalizaci investic – přístup na trh, národní zacházení a přeshraniční obchod službami – místní přítomnost:

V **AT:** Kapitálové podíly a hlasovací práva zahraničních auditorů kvalifikovaných podle práva své domovské země nesmí v rakouském podniku přesáhnout 25 %. Poskytovatel služby musí mít v zemi EHP kancelář nebo sídlo.

**Opatření:**

**AT:** *Wirtschaftstreuhänderberufsgesetz (zákon o profesi účetních a auditorů, BGBI.*

*/ Nr. 58/1999), § 12, § 65, § 67, § 68 (1) 4.*

Pokud jde o liberalizaci investic – přístup na trh a přeshraniční obchod službami – místní přítomnost:

V **DK:** Poskytovat služby povinného auditu mohou pouze auditoři s dánským povolením. Povolení vyžaduje pobyt v členském státě EHP. Hlasovací práva ve schválených auditorských společnostech auditorů a auditorských společnostech, které nejsou schválené v souladu s předpisem provádějícím směrnici Evropského parlamentu a Rady 2006/43/ES ze dne 17. května 2006 o povinném auditu ročních a konsolidovaných účetních závěrek, založenou na čl. 54 odst. 3 písm. g) Smlouvy, o povinném auditu, nesmí přesahovat 10 % hlasovacích práv.

Ve **FR:** (též pokud jde o zacházení podle nejvyšších výhod): Pro účely povinných auditů: vyžaduje se usazení nebo pobyt. Britští státní příslušníci mohou ve Francii poskytovat služby povinného auditu, ovšem za podmínky vzájemnosti. Poskytování služeb je možné prostřednictvím jakékoli právní formy společnosti kromě těch, v nichž jsou společníci považováni za obchodníky („commerçants“), jako jsou SNC (Société en nom collectif) a SCS (Société en commandite simple).

V **PL:** K poskytování auditorských služeb se vyžaduje usazení v Evropské unii.

Platí požadavky na právní formu.

**Opatření:**

**DK:** *Revisorloven (dánský zákon o schválených auditorech a auditorských společnostech), zákon č. 1287 ze dne 20. 11. 2018.*

**FR:** *Code de commerce*

**PL:** *Zákon ze dne 11. května 2017 o povinných auditech, auditorských společnostech a veřejném dohledu – sbírka zákonů z roku 2017, položka 1089.*

Pokud jde o liberalizaci investic – přístup na trh, národní zacházení a přeshraniční obchod službami – přístup na trh, národní zacházení:

Na **CY:** Přístup je vyhrazen fyzickým osobám. Je požadováno povolení, na které se vztahuje test ekonomické potřeby. Hlavní kritéria: zaměstnanost v daném pododvětví. Profesní sdružení (partnerství) fyzických osob jsou povolena.

Na **SK:** Audit může ve Slovenské republice vykonávat pouze podnik, v němž je alespoň 60 % kapitálových podílů či hlasovacích práv vyhrazeno státním příslušníkům Slovenské republiky nebo členského státu.

**Opatření:**

**CY:** *Zákon o auditorech z roku 2017 (zákon 53(I)/2017).*

**SK:** *Zákon č. 423/2015 Sb. o statutárním auditu.*

Pokud jde o liberalizaci investic – přístup na trh a přeshraniční obchod službami – národní zacházení, místní přítomnost:

V **DE**: Auditorské společnosti („Wirtschaftsprüfungsgesellschaften“) mohou existovat pouze v právních formách, které jsou přípustné v EHP. Veřejné obchodní společnosti a obchodní společnosti s ručením omezeným mohou být uznány jako „Wirtschaftsprüfungsgesellschaften“, pokud jsou uvedeny na seznamu obchodních partnerství v obchodním rejstříku na základě jejich svěřenských činností, článek 27 WPO. Auditoři ze třetích zemí registrovaní v souladu s článkem 134 WPO však mohou provádět povinný audit roční účetní závěrky či poskytovat konsolidované účetní závěrky ve společnosti, jejíž ústředí se nachází mimo Unii a jejíž převoditelné cenné papíry jsou nabízeny k obchodování na regulovaném trhu.

**Opatření:**

**DE:** *Handelsgesetzbuch (HGB; obchodní zákoník);*

*Gesetz über eine Berufsordnung der Wirtschaftsprüfer (Wirtschaftsprüferordnung - WPO; auditorský řád).*

Pokud jde o liberalizaci investic – národní zacházení a přeshraniční obchod službami – národní zacházení:

Ve **ES**: Statutární auditoři musí být státními příslušníky členského státu. Tato výhrada se nevztahuje na audit společností ze zemí, které nejsou členy Evropské unie, kótovaných na španělském regulovaném trhu.

**Opatření:**

**ES:** *Ley 22/2015, de 20 de julio, de Auditoría de Cuentas (nový zákon o auditu: zákon 22/2015 o finančním auditu).*

Pokud jde o liberalizaci investic – přístup na trh, národní zacházení:

V **EE**: Platí požadavky na právní formu. Většina hlasů představovaných podíly v auditorské společnosti musí náležet autorizovaným auditorům podléhajícím dohledu příslušného orgánu členského státu EHP, kteří získali kvalifikaci v členském státě EHP, nebo auditorským společnostem. Nejméně tři čtvrtiny osob zastupujících auditorskou společnost na základě práva musí mít kvalifikace získané v členském státě EHP.

**Opatření:**

**EE:** *Zákon o činnosti auditorů (Audiitortegevuse seadus) § 76–77.*

Pokud jde o liberalizaci investic – národní zacházení, zacházení podle nejvyšších výhod a přeshraniční obchod službami – místní přítomnost:

Ve **SI**: Požaduje se komerční přítomnost. Auditní subjekt ze třetí země může vlastnit podíly nebo být společníkem ve slovinské auditorské společnosti, pokud podle práva země, v níž je auditní subjekt ze třetí země zapsán v obchodním rejstříku, smí slovinské auditorské společnosti vlastnit podíly nebo být společníky v auditorské společnosti v dané zemi (požadavek vzájemnosti).

**Opatření:**

**SI:** *Zákon o auditu (ZRev-2), Úřední věstník RS č. 65/2008 (poslední změna: č. 84/18) a zákon o obchodních společnostech (ZGD-1), Úřední věstník RS č. 42/2006 (poslední změna: č. 22/19 – ZPosS).*

Pokud jde o přeshraniční obchod službami – místní přítomnost:

V **BE:** Je vyžadována stálá provozovna v Belgii, kde bude odborná činnost prováděna a kde budou uchovány písemnosti, dokumenty a korespondence s ní související, a alespoň jeden správce nebo vedoucí pracovník této provozovny musí být schválený auditor.

Ve **FI:** Alespoň jeden auditor finské společnosti s ručením omezeným a společností, jež mají povinnost provádět audit, musí mít pobyt v zemi EHP. Auditor musí být osoba nebo auditorská společnost s místní licenci.

V **HR:** Poskytovat služby auditu mohou pouze právnické osoby usazené v Chorvatsku nebo fyzické osoby, jež jsou chorvatskými rezidenty.

V **IT:** Poskytování auditorských služeb fyzickými osobami je podmíněno pobytem.

V **LT:** K poskytování auditorských služeb se vyžaduje usazení v EHP.

Ve **SE:** Povinný audit mohou provádět pouze auditoři schválení ve Švédsku a auditorské společnosti registrované ve Švédsku. Vyžaduje se pobyt v zemi EHP. Označení „schválený auditor“ a „oprávněný auditor“ mohou užívat pouze auditoři, kterým bylo uděleno schválení nebo oprávnění ve Švédsku. Auditoři kooperativních hospodářských sdružení a některých jiných podniků, kteří nejsou certifikovanými nebo schválenými účetními, musí být rezidenty v zemi EHP, pokud vláda nebo orgán státní správy jmenovaný vládou v konkrétním případě nestanoví jinak.

#### **Opatření:**

**BE:** *Zákon ze dne 22. července 1953, kterým se zakládá Institut podnikových auditorů a zřizuje veřejný dohled nad povoláním podnikových auditorů, ve znění ze dne 30. dubna 2007.*

*(Zákon o účetních znalcích).*

**FI:** *Tilintarkastuslaki (zákon o auditu) (459/2007), odvětvové předpisy požadující zapojení auditorů s místní licenci.*

**HR:** *Zákon o auditu (Úřední věstník Chorvatské republiky 146/05, 139/08, 144/12), článek 3.*

**IT:** *Legislativní nařízení 58/1998, články 155, 158 a 161;*

*dekret prezidenta republiky 99/1998 a legislativní nařízení 39/2010, článek 2.*

**LT:** *Zákon o auditu ze dne 15. června 1999 č. VIII -1227 (nové znění ze dne 3. července 2008 č. X1676).*

**SE:** *Revisorslagen (zákon o auditorech) (2001:883);*

*Revisionslag (zákon o auditu) (1999:1079);*

*Aktiebolagslagen (zákon o obchodních společnostech) (2005:551);*

*Lag om ekonomiska föreningar (zákon o kooperativních hospodářských sdruženích) (2018:672) a*

další předpisy, jimiž se regulují požadavky na využívání služeb schválených auditorů.

**e) Služby daňového poradenství (CPC 863, nezahrnuje služby právního poradenství a právního zastupování v daňových záležitostech, které spadá pod právní služby)**

Pokud jde o liberalizaci investic – přístup na trh, národní zacházení a přeshraniční obchod službami – místní přítomnost:

V **AT**: Kapitálové podíly a hlasovací práva zahraničních daňových poradců kvalifikovaných podle práva své domovské země nesmí v rakouském podniku přesáhnout 25 %. Poskytovatel služby musí mít v zemi EHP kancelář nebo sídlo.

**Opatření:**

**AT**: *Wirtschaftstreuhänderberufsgesetz (zákon o profesi účetních a auditorů, BGBI.*

*I Nr. 58/1999), § 12, § 65, § 67, § 68 (1) 4.*

Pokud jde o liberalizaci investic – přístup na trh a přeshraniční obchod službami – místní přítomnost:

Ve **FR**: Vyžaduje se usazení nebo pobyt. Poskytování služeb je možné prostřednictvím jakékoli právní formy společnosti kromě SNC (Société en nom collectif) a SCS (Société en commandite simple). Na SEL (sociétés d'exercice libéral), AGC (Association de gestion et comptabilité) a SPE (Société pluri-professionnelle d'exercice) se vztahují zvláštní podmínky.

**Opatření:**

**FR**: *Ordonnance 45-2138 du 19 septembre 1945.*

Pokud jde o liberalizaci investic – národní zacházení a přeshraniční obchod službami – národní zacházení:

V **BG**: Daňoví poradci musí mít státní příslušnost členského státu.

**Opatření:**

**BG**: *Zákon o účetnictví;*

*zákon o nezávislém finančním auditu; zákon o dani z příjmů fyzických osob a zákon o dani z příjmů právnických osob.*

Pokud jde o liberalizaci investic – přístup na trh, národní zacházení a přeshraniční obchod službami – přístup na trh, národní zacházení:

Na **CY**: Přístup je vyhrazen fyzickým osobám. Je požadováno povolení, na které se vztahuje test ekonomické potřeby. Hlavní kritéria: zaměstnanost v daném pododvětví. Profesní sdružení (partnerství) fyzických osob jsou povolena.

**Opatření:**

**CY**: *Zákon o auditorech z roku 2017 (zákon 53(I)/2017).*

Pokud jde o přeshraniční obchod službami – místní přítomnost:

V **HU**: K poskytování služeb daňového poradenství, pokud je poskytuje fyzická osoba přítomná na území Maďarska, je zapotřebí pobyt v zemi EHP.

V **IT**: Vyžaduje se pobyt.

**Opatření:**

**HU**: Zákon XCII z roku 2003 o pravidlech pro zdanění a

nařízení Ministerstva financí č. 26/2008 o vydávání licencí a registraci daňového poradenství.

**IT**: Legislativní nařízení 139/2005 a zákon 248/2006.

**f) Architektonické služby a služby územního plánování, inženýrské a integrované inženýrské služby (CPC 8671, 8672, 8673, 8674)**

Pokud jde o liberalizaci investic – přístup na trh:

Ve **FR**: Architekt, který se chce usadit ve Francii za účelem poskytování architektonických služeb, musí využít jedné z těchto právních forem (na nediskriminačním základě): SA et SARL (sociétés anonymes, à responsabilité limitée), EURL (Entreprise unipersonnelle à responsabilité limitée), SCP (en commandite par actions), SCOP (Société coopérative et participative), SELARL (société d'exercice libéral à responsabilité limitée), SELAFA (société d'exercice libéral à forme anonyme), SELAS (société d'exercice libéral) nebo SAS (Société par actions simplifiée) nebo může podnikat jako jednotlivce nebo jako společník v architektonické kanceláři (CPC 8671).

**Opatření:**

*FR: Loi 90-1258 relative à l'exercice sous forme de société des professions libérales; décret 95-129 du 2 février 1995 relatif à l'exercice en commun de la profession d'architecte sous forme de société en participation;*

*décret 92-619 du 6 juillet 1992 relatif à l'exercice en commun de la profession d'architecte sous forme de société d'exercice libéral à responsabilité limitée SELARL, société d'exercice libéral à forme anonyme SELAFA, société d'exercice libéral en commandite par actions SELCA a Loi 77-2 du 3 janvier 1977.*

Pokud jde o liberalizaci investic – přístup na trh, národní zacházení a přeshraniční obchod službami – přístup na trh, národní zacházení:

V **BG**: U architektonických služeb, služeb územního plánování a inženýrských služeb poskytovaných fyzickými osobami se vyžaduje pobyt v EHP nebo ve Švýcarské konfederaci.

**Opatření:**

**BG**: Zákon o územním rozvoji;

*zákon o stavební komoře; a*

*zákon o komoře architektů a projektových inženýrů.*

Pokud jde o liberalizaci investic – národní zacházení a přeshraniční obchod službami – národní zacházení:

V **HR**: Návrh či projekt vypracovaný zahraničním architektem, projektantem nebo územním plánovatelem musí být uznán (validován) oprávněnou fyzickou nebo právnickou osobou v Chorvatsku z hlediska souladu s chorvatským právem (CPC 8671, 8672, 8673, 8674).

**Opatření:**

**HR**: Zákon o územním plánování a stavebním řádu (Úřední věstník Chorvatské republiky 118/18, 110/19)

*Zákon o územním plánování (Úřední věstník Chorvatské republiky 153/13, 39/19).*

Pokud jde o liberalizaci investic – přístup na trh, národní zacházení a přeshraniční obchod službami – národní zacházení, místní přítomnost:

Na **CY**: Na poskytování architektonických služeb a služeb územního plánování, inženýrských a integrovaných inženýrských služeb (CPC 8671, 8672, 8673, 8674) se vztahuje podmínka státní příslušnosti a pobytu.

**Opatření:**

**CY**: Zákon 41/1962 ve znění pozdějších předpisů; zákon 224/1990 ve znění pozdějších předpisů; a zákon 29(I)2001 ve znění pozdějších předpisů.

Pokud jde o přeshraniční obchod službami – místní přítomnost:

V **CZ**: Podmínka pobytu v zemi EHP.

V **HU**: K poskytování dále uvedených služeb, pokud je poskytuje fyzická osoba přítomná na území Maďarska, je zapotřebí pobyt v zemi EHP: architektonické služby, inženýrské služby (platí pouze pro stážisty-absolventy), integrované inženýrské služby a služby krajinářské architektury (CPC 8671, 8672, 8673, 8674).

V **IT**: Do profesního rejstříku se mohou zapsat pouze osoby, jež jsou italskými rezidenty, nebo společnosti se sídlem v Itálii; zápis do rejstříku je podmínkou k poskytování architektonických a inženýrských služeb (CPC 8671, 8672, 8673, 8674).

Na **SK**: Do profesní komory se mohou zapsat pouze osoby, jež mají pobyt v zemi EHP; zápis do komory je podmínkou pro poskytování architektonických a inženýrských služeb (CPC 8671, 8672, 8673, 8674).

**Opatření:**

**CZ**: Zákon č. 360/1992 Sb., o výkonu povolání autorizovaných architektů a o výkonu povolání autorizovaných inženýrů a techniků činných ve výstavbě.

**HU**: Zákon LVIII z roku 1996 o profesních komorách architektů a projektantů.

**IT**: Královský dekret 2537/1925, nařízení o profesi architekta a projektanta; zákon

1395/1923 a

dekret prezidenta republiky (D.P.R.) 328/2001.

**SK:** Zákon č. 138/1992 Zb. o architektech a stavebních inženýrech, § 3, 15, 15a, 17a, 18a.

Pokud jde o přeshraniční obchod službami – přístup na trh, národní zacházení:

V **BE:** Poskytování architektonických služeb zahrnuje kontrolu provádění prací (CPC 8671, 8674). Zahraniční architekti s oprávněním ve své domovské zemi, kteří si přejí vykonávat svou profesi příležitostně v Belgii, musí získat předchozí povolení rady komory architektů v zeměpisné oblasti, v níž hodlají provozovat svou činnost.

**Opatření:**

**BE:** Zákon ze dne 20. února 1939 o ochraně titulu architekta a

zákon ze dne 26. června 1963 o založení komory architektů, nařízení ze dne 16. prosince

1983 o etice přijaté Národní radou komory architektů (schváleno článkem 1 A.R. ze dne 18. dubna 1985, M.B., 8. května 1985).

### **Výhrada č. 3 – Odborné služby (zdravotní péče a maloobchodní prodej léčivých přípravků)**

**Odvětví – pododvětví:** Odborné služby – lékařská péče (včetně péče psychologů) a zubařská péče; služby poskytované porodními asistentkami, zdravotními sestrami, fyzioterapeuty a ostatními zdravotníky; veterinární péče; maloobchod s léčivými přípravky, zdravotnickými a ortopedickými výrobky a ostatní služby poskytované farmaceuty

**Klasifikace ekonomických činností:** CPC 9312, 93191, 932, 63211

**Druh výhrady:** Přístup na trh  
Národní zacházení  
Zacházení podle nejvyšších výhod  
Vrcholné vedení a správní rady  
Místní přítomnost

**Kapitola:** Liberalizace investic a přeshraniční obchod službami

**Popis:**

**a) Lékařská a zubařská péče, péče porodních asistentek, zdravotních sester, fyzioterapeutů a ostatních zdravotníků (CPC 852, 9312, 93191)**

Pokud jde o liberalizaci investic – národní zacházení, zacházení podle nejvyšších výhod a přeshraniční obchod službami – národní zacházení, zacházení podle nejvyšších výhod:

V **IT:** K poskytování služeb psychologa se vyžaduje státní příslušnost členského státu Evropské unie, cizím státním příslušníkům lze provozování profese povolit na základě vzájemnosti (část CPC 9312).

**Opatření:**



*IT: Zákon 56/1989 o profesi psychologů.*

Pokud jde o liberalizaci investic – přístup na trh, národní zacházení a přeshraniční obchod službami – přístup na trh, národní zacházení, místní přítomnost:

Na **CY**: Na poskytování lékařské péče (včetně péče psychologů), zubařské péče, péče porodních asistentek, zdravotních sester, fyzioterapeutů a ostatních zdravotníků se vztahuje podmínka kyperské státní příslušnosti a pobytu na Kypru.

**Opatření:**

*CY: Zákon o registraci lékařů (Cap. 250) ve znění pozdějších předpisů;*

*zákon o registraci zubních lékařů (Cap. 249) ve znění pozdějších předpisů;*

*zákon 75(I)/2013 – podologové;*

*zákon 33(I)/2008 ve znění pozdějších předpisů – biomedicínské inženýři;*

*zákon 34(I)/2006 ve znění pozdějších předpisů – ergoterapeuti;*

*zákon 9(I)/1996 ve znění pozdějších předpisů – zubní technici;*

*zákon 68(I)/1995 ve znění pozdějších předpisů – psychologové;*

*zákon 16(I)/1992 ve znění pozdějších předpisů – oční optikové a optometristé;*

*zákon 23(I)/2011 ve znění pozdějších předpisů – radiologové/radioterapeuti;*

*zákon 31(I)/1996 ve znění pozdějších předpisů – dietetici/odborníci na výživu;*

*zákon 140/1989 ve znění pozdějších předpisů – fyzioterapeuti a*

*zákon 214/1988 ve znění pozdějších předpisů – zdravotní sestry.*

Pokud jde o liberalizaci investic – přístup na trh a přeshraniční obchod službami – přístup na trh, místní přítomnost:

V **DE** (týká se též regionální úrovně státní správy): Na profesní registraci lze uložit zeměpisné omezení, které platí stejně pro státní příslušníky jako pro ostatní.

Lékaři (včetně psychologů, psychoterapeutů a zubních lékařů) se musí registrovat u regionálních sdružení lékařů či zubních lékařů poskytujících péči v rámci povinného zdravotního pojištění (kassenärztliche nebo kassenzahnärztliche Vereinigungen), pokud chtějí poskytovat péči takto pojištěným pacientům. Tato registrace může být početně omezena, a to podle počtu lékařů v regionu. Pro zubní lékaře toto omezení neplatí. Registrovat se musí pouze lékaři, kteří poskytují péči v rámci povinného zdravotního pojištění. Mohou být stanovena nediskriminační omezení právní formy usazení nutné k poskytování této péče (§ 95 SGB V).

Péči porodních asistentek mohou poskytovat pouze fyzické osoby. Lékařskou a zubařskou péči mohou poskytovat fyzické osoby, licencovaná střediska zdravotní péče a pověřené subjekty. Mohou platit požadavky na usazení.

Pokud jde o telemedicínu, lze počet poskytovatelů služeb IKT (informačních a komunikačních technologií) omezit tak, aby byla zajištěna interoperabilita, kompatibilita a nezbytné bezpečnostní normy. Toto opatření se uplatňuje nediskriminačně (CPC 9312, 93191).

**Opatření:**

*Bundesärzteordnung (BÄO; spolkový předpis týkající se zdravotní péče);*

*Gesetz über die Ausübung der Zahnheilkunde (ZHG);*

*Gesetz über den Beruf der Psychotherapeutin und des Psychotherapeuten (PsychThG; zákon o poskytování psychoterapeutických služeb);*

*Gesetz über die berufsmäßige Ausübung der Heilkunde ohne Bestallung (Heilpraktikergesetz);*

*Gesetz über das Studium und den Beruf von Hebammen (HebG);*

*Gesetz über die Pflegeberufe (PflBG);*

*Sozialgesetzbuch Fünftes Buch (SGB V; zákoník sociálního zabezpečení, kniha pátá) – povinné zdravotní pojištění.*

**Regionální úroveň:**

*Heilberufekammergesetz des Landes Baden-Württemberg;*

*Gesetz über die Berufsausübung, die Berufsvertretungen und die Berufsgerichtsbarkeit der*

*Ärzte, Zahnärzte, Tierärzte, Apotheker sowie der Psychologischen Psychotherapeuten und der*

*Kinder- und Jugendlichenpsychotherapeuten (Heilberufe-Kammergesetz - HKaG) in Bayern;*

*Berliner Heilberufekammergesetz (BlNHKG);*

*Heilberufsgesetz Brandenburg (HeilBerG);*

*Bremisches Gesetz über die Berufsvertretung, die Berufsausübung, die Weiterbildung und die Berufsgerichtsbarkeit der Ärzte, Zahnärzte, Psychotherapeuten, Tierärzte und Apotheker (Heilberufsgesetz - HeilBerG);*

*Heilberufsgesetz Mecklenburg-Vorpommern (Heilberufsgesetz M-V – HeilBerG);*

*Heilberufsgesetz (HeilBG NRW);*

*Heilberufsgesetz (HeilBG Rheinland-Pfalz);*

*Gesetz über die öffentliche Berufsvertretung, die Berufspflichten, die Weiterbildung und die Berufsgerichtsbarkeit der Ärzte/Ärztinnen, Zahnärzte/Zahnärztinnen, psychologischen Psychotherapeuten/Psychotherapeutinnen und Kinder- und Jugendlichenpsychotherapeuten/psychotherapeutinnen, Tierärzte/Tierärztinnen und Apotheker/Apothekerinnen im Saarland (Saarländisches Heilberufekammergesetz - SHKG);*

*Gesetz über Berufsausübung, Berufsvertretungen und Berufsgerichtsbarkeit der Ärzte, Zahnärzte, Tierärzte, Apotheker sowie der Psychologischen Psychotherapeuten und der Kinder und Jugendlichenpsychotherapeuten im Freistaat (Sächsisches Heilberufekammergesetz – SächsHKaG) a Thüringer Heilberufegesetz.*

Pokud jde o liberalizaci investic – přístup na trh, národní zacházení a přeshraniční obchod službami – přístup na trh, místní přítomnost:

Ve **FR**: Zahraniční investoři mohou působit pouze ve formě „société d'exercice liberal“ (SEL) a „société civile professionnelle“ (SCP), investoři z Unie mají k dispozici i další typy právních forem. U lékařské a zubařské péče a péče porodních asistentek se vyžaduje francouzská státní příslušnost. Přístup cizinců je však možný v rámci ročně stanovených kvót. Lékařskou a zubařskou péči a péči porodních asistentek a zdravotních sester lze poskytovat pouze prostřednictvím těchto forem: SEL à forme anonyme, à responsabilité limitée par actions simplifiée ou en commandite par actions SCP, société coopérative (pouze v případě nezávislých všeobecných a specializovaných lékařů) nebo société interprofessionnelle de soins ambulatoires (SISA) v případě multidisciplinárních zdravotních středisek (MSP).

**Opatření:**

*FR: Loi 90-1258 relative à l'exercice sous forme de société des professions libérales, Loi n°2011-940 du 10 août 2011 modifiant certaines dispositions de la loi n°2009-879 dite HPST, Loi n°47-1775 portant statut de la coopération a Code de la santé publique.*

Pokud jde o liberalizaci investic – přístup na trh:

V **AT**: Spolupráce lékařů za účelem poskytování ambulantní veřejné zdravotní péče, tzv. společných praxí, může probíhat pouze v rámci právní formy Offene Gesellschaft/OG nebo Gesellschaft mit beschränkter Haftung/GmbH. Společníky těchto společných praxí mohou být pouze lékaři. Musí mít právo vykonávat samostatnou praxi, být registrováni v rakouské lékařské komoře a aktivně vykonávat lékařské povolání. Jiné fyzické nebo právnické osoby nemohou být společníky společných praxí a nemohou mít podíly na příjmech ani na ziscích těchto praxí (část CPC 9312).

**Opatření:**

*AT: Zákon o lékařské péči, BGBl. I Nr. 169/1998, §§ 52a - 52c;*

*federální zákon regulující pomocné zdravotní profese na vysoké úrovni, BGBl. Nr. 460/1992 a federální zákon regulující kineziterapeuty nižší a vyšší úrovně, BGBl. Nr. 169/2002.*

**b) Veterinární péče (CPC 932)**

Pokud jde o liberalizaci investic – přístup na trh, národní zacházení, zacházení podle nejvyšších výhod a přeshraniční obchod službami – přístup na trh, národní zacházení, zacházení podle nejvyšších výhod:

V **AT**: Veterinární péči mohou poskytovat pouze státní příslušníci členského státu EHP. Od podmínky státní příslušnosti se upouští u státních příslušníků zemí mimo EHP, pokud má Unie s tímto státem uzavřenou dohodu o poskytování národního zacházení v oblasti investic a přeshraničního obchodu s veterinární péčí.

Ve **ES**: K výkonu profese je požadováno členství v profesním sdružení a státní příslušnost členského státu Unie; od této podmínky lze upustit na základě dvoustranné profesní dohody. Veterinární péči mohou poskytovat pouze fyzické osoby.

Ve **FR**: K poskytování veterinární péče je vyžadována státní příslušnost v EHP; od této podmínky lze upustit na základě vzájemnosti. Společnost poskytující veterinární péči může mít pouze tyto právní formy: SCP (Société civile professionnelle) a SEL (Société d'exercice libéral).

Za určitých podmínek mohou být povoleny další právní formy společností stanovené francouzským vnitrostátním právem nebo právem jiného členského státu EHP, pokud v uvedených státech mají své sídlo, správní ústředí nebo hlavní místo podnikání.

**Opatření:**

**AT:** Tierärztegesetz (zákon o veterinárním lékařství), BGBl. Nr. 16/1975, §3 (2) (3).

**ES:** Real Decreto 126/2013, de 22 de febrero, por el que se aprueban los Estatutos Generales de la Organización Colegial Veterinaria Española; články 62 a 64.

**FR:** Code rural et de la pêche maritime.

Pokud jde o liberalizaci investic – přístup na trh, národní zacházení a přeshraniční obchod službami – národní zacházení, místní přítomnost:

Na **CY**: Na poskytování veterinární péče se uplatňuje požadavek státní příslušnosti a pobytu.

V **EL**: K poskytování veterinární péče je vyžadována státní příslušnost v zemi EHP nebo ve Švýcarsku.

V **HR**: V Republice Chorvatsko mohou přeshraniční veterinární péči poskytovat pouze právnické a fyzické osoby usazené za účelem provozování veterinární medicíny v členském státě. V Chorvatské republice si veterinární praxi mohou zřídit pouze státní příslušníci členského státu Unie.

V **HU**: K poskytování veterinární péče se vyžaduje členství v maďarské veterinární komoře; podmínkou členství v komoře je státní příslušnost v zemi EHP. Na povolení usazení se vztahuje test ekonomické potřeby. Hlavní kritéria: podmínky trhu práce v daném odvětví.

**Opatření:**

**CY:** Zákon 169/1990 ve znění pozdějších předpisů.

**EL:** Prezidentský dekret 38/2010, ministerské rozhodnutí 165261/IA/2010 (vládní věstník 2157/B).

**HR:** Veterinární zákon (Úřední věstník Chorvatské republiky 83/13, 148/13, 115/18), čl. 3 bod 67, články 105 a 121.

**HU:** Zákon CXXVII z roku 2012 o maďarské veterinární komoře a o podmínkách poskytování veterinární péče.

Pokud jde o přeshraniční obchod službami – místní přítomnost:

V **CZ**: K poskytování veterinární péče je vyžadována fyzická přítomnost na území.

V **IT** a **PT**: K poskytování veterinární péče je vyžadován pobyt.

V **PL**: K poskytování veterinární péče je vyžadována fyzická přítomnost na území; k výkonu profese veterinárního lékaře na území Polska musí státní příslušníci států mimo Evropskou unii složit zkoušku v polštině organizovanou polskými komorami veterinárních lékařů.

Ve **SI**: V Republice Slovinsko mohou přeshraniční veterinární péči poskytovat pouze právnické a fyzické osoby usazené za účelem provozování veterinární medicíny v členském státě.

Pokud jde o liberalizaci investic – přístup na trh a přeshraniční obchod službami – přístup na trh:

Na **SK**: Do profesní komory se mohou zapsat pouze osoby, jež mají pobyt v zemi EHP; zápis do komory je podmínkou pro výkon profese. Veterinární péči mohou poskytovat pouze fyzické osoby.

**Opatření:**

**CZ**: Zákon č. 166/1999 Sb. (veterinární zákon), § 58–63, 39 a

zákon č. 381/1991 Sb. (o Komoře veterinárních lékařů České republiky), § 4.

**IT**: Legislativní nařízení C.P.S. 233/1946, články 7–9 a

dekret prezidenta republiky (DPR) 221/1950, článek 7.

**PL**: Zákon ze dne 21. prosince 1990 o profesi veterinárního lékaře a komorách veterinárních lékařů.

**PT**: Legislativní nařízení 368/91 (Stanovy profesního sdružení veterinárních lékařů) alterado p/ Lei 125/2015, 3 set.

**SI**: Pravilnik o priznavanju poklicnih kvalifikacij veterinarjev (Pravidla pro uznávání odborných kvalifikací veterinárních lékařů), Uradni list RS, št. (Úřední věstník č.) 71/2008, 7/2011, 59/2014 in 21/2016, zákon o službách na vnitřním trhu, Úřední věstník RS č. 21/2010.

**SK**: Zákon č. 442/2004 Z. z. o soukromých veterinárních lékařích a Komoře veterinárních lékařů, § 2.

Pokud jde o liberalizaci investic – přístup na trh a přeshraniční obchod službami – přístup na trh:

V **DE** (týká se též regionální úrovně státní správy): Veterinární péči mohou poskytovat pouze fyzické osoby. Telemedicínu lze provádět pouze v rámci primární péče, pokud veterinární lékař pacienta nejprve osobně vyšetřil.

V **DK** a **NL**: Veterinární péči mohou poskytovat pouze fyzické osoby.

V **IE**: Veterinární péči mohou poskytovat pouze fyzické osoby nebo partnerství (*partnerships*).

V **LV**: Veterinární péči mohou poskytovat pouze fyzické osoby.

**Opatření:**

**DE**: Bundes-Tierärzteordnung (BTÄO; Spolkový kodex veterinárního lékařství).

Regionální úroveň:

Zákony jednotlivých spolkových zemí o lékařských profesních komorách (Heilberufs- und

*Kammergesetze der Länder) a (z nich vycházející)*

*Baden-Württemberg, Gesetz über das Berufsrecht und die Kammern der Ärzte, Zahnärzte, Tierärzte Apotheker, Psychologischen Psychotherapeuten sowie der Kinder- und Jugendlichenpsychotherapeuten (Heilberufe-Kammergesetz - HBKG);*

*Bayern, Gesetz über die Berufsausübung, die Berufsvertretungen und die Berufsgerichtsbarkeit der Ärzte, Zahnärzte, Tierärzte, Apotheker sowie der Psychologischen Psychotherapeuten und der Kinder- und Jugendlichenpsychotherapeuten (Heilberufe-Kammergesetz - HKaG);*

*Berliner Heilberufekammergesetz (BlHKKG);*

*Brandenburg, Heilberufsgesetz (HeilBerG);*

*Bremen, Gesetz über die Berufsvertretung, die Berufsausübung, die Weiterbildung und die Berufsgerichtsbarkeit der Ärzte, Zahnärzte, Psychotherapeuten, Tierärzte und Apotheker (Heilberufsgesetz - HeilBerG);*

*Hamburg, Hamburgisches Kammergesetz für die Heilberufe (HmbKKG);*

*Hessen, Gesetz über die Berufsvertretungen, die Berufsausübung, die Weiterbildung und die Berufsgerichtsbarkeit der Ärzte, Zahnärzte, Tierärzte, Apotheker, Psychologischen Psychotherapeuten und Kinder- und Jugendlichenpsychotherapeuten (Heilberufsgesetz);*

*Mecklenburg-Vorpommern, Heilberufsgesetz (HeilBerG);*

*Niedersachsen, Kammergesetz für die Heilberufe (HKKG);*

*Nordrhein-Westfalen, Heilberufsgesetz NRW (HeilBerG);*

*Rheinland-Pfalz, Heilberufsgesetz (HeilBG);*

*Saarland, Gesetz Nr. 1405 über die öffentliche Berufsvertretung, die Berufspflichten, die Weiterbildung und die Berufsgerichtsbarkeit der Ärzte/Ärztinnen, Zahnärzte/Zahnärztinnen, Tierärzte/Tierärztinnen und Apotheker/Apothekerinnen im Saarland (Saarländisches Heilberufekammergesetz - SHKG);*

*Sachsen, Gesetz über Berufsausübung, Berufsvertretungen und Berufsgerichtsbarkeit der Ärzte, Zahnärzte, Tierärzte, Apotheker sowie der Psychologischen Psychotherapeuten und der Kinder- und Jugendlichenpsychotherapeuten im Freistaat Sachsen (Sächsisches Heilberufekammergesetz – SächsHKaG);*

*Sachsen-Anhalt, Gesetz über die Kammern für Heilberufe Sachsen-Anhalt (KGHB-LSA);*

*Schleswig-Holstein, Gesetz über die Kammern und die Berufsgerichtsbarkeit für die Heilberufe (Heilberufekammergesetz - HBKG);*

*Thüringen, Thüringer Heilberufegesetz (ThürHeilBG) a*

*Berufsordnungen der Kammern (Profesní kodexy komor veterinárních lékařů).*

**DK:** Lovbekendtgørelse nr. 40 af lov om dyrlæger af 15. januar 2020 (zákon č. 40 ze dne 15. ledna 2020, o veterinárních lékařích, v konsolidovaném znění).

V IE: *Veterinary Practice Act 2005.*

V LV: *Zákon o veterinárním lékařství.*

NL: *Wet op de uitoefening van de diergeneeskunde 1990 (WUD).*

**c) Maloobchod s léčivými přípravky, zdravotnickými a ortopedickými výrobky a ostatní služby poskytované farmaceuty (CPC 63211)**

Pokud jde o liberalizaci investic – přístup na trh, národní zacházení, vrcholné vedení a správní rady:

V AT: Maloobchodní prodej léčivých přípravků a specifických zdravotnických výrobků veřejnosti mohou provádět pouze lékárny. Lékárnu mohou provozovat pouze státní příslušníci členského státu EHP nebo Švýcarské konfederace. Lékárnu si mohou pronajímat a řídit pouze státní příslušníci členského státu EHP nebo Švýcarské konfederace.

**Opatření:**

AT: *Apothekengesetz (zákon o lékárnách), RGBl. Nr. 5/1907 ve znění pozdějších předpisů, §§ 3, 4, 12; Arzneimittelgesetz (zákon o léčivech), BGBl. č. 185/1983 ve znění pozdějších předpisů, §§ 57, 59, 59a; a Medizinproduktegesetz (zákon o léčivých přípravcích), BGBl. Nr. 657/1996, ve znění pozdějších předpisů, § 99.*

Pokud jde o liberalizaci investic – přístup na trh, národní zacházení:

V DE: Lékárnu mohou provozovat pouze fyzické osoby (lékárníci). Státní příslušníci jiných zemí nebo osoby, které nesložily německou zkoušku z farmacie, mohou získat licenci pouze k převzetí lékárny, která již existovala v předchozích třech letech. Celkový počet lékáren na osobu je omezen na jednu lékárnu a až tři pobočky.

Ve FR: K provozování lékárny je zapotřebí státní příslušnost EHP nebo Švýcarska.

Zahraniční farmaceuti mohou získat povolení k usazení v rámci ročně stanovených kvót. Zřízení lékárny musí být povoleno a komerční přítomnost včetně prodeje léčivých přípravků veřejnosti na dálku prostřednictvím služeb informační společnosti musí mít pouze jednu z právních forem, které jsou nediskriminačně povoleny podle vnitrostátního práva: société d'exercice libéral (SEL) anonyme, par actions simplifiée, à responsabilité limitée unipersonnelle nebo pluripersonnelle, en commandite par actions, société en noms collectifs (SNC) nebo société à responsabilité limitée (SARL) unipersonnelle or pluripersonnelle.

**Opatření:**

DE: *Gesetz über das Apothekenwesen (ApoG; německý zákon o lékárnách);*

*Gesetz über den Verkehr mit Arzneimitteln (AMG);*

*Gesetz über Medizinprodukte (MPG);*

*Verordnung zur Regelung der Abgabe von Medizinprodukten (MPAV)*

FR: *Code de la santé publique a*

*Loi 90-1258 du 31 décembre 1990 relative à l'exercice sous forme de société des professions libérales a Loi 2015-990 du 6 août 2015.*

Pokud jde o liberalizaci investic – národní zacházení:

V **EL**: K provozování lékárny je zapotřebí státní příslušnost členského státu Evropské unie.

V **HU**: K provozování lékárny je zapotřebí státní příslušnost EHP.

V **LV**: Hodlá-li zahraniční farmaceut či farmaceutický asistent, který získal vzdělání ve státě, který není členským státem ani členským státem EHP, zahájit samostatnou praxi, musí po dobu alespoň jednoho roku pracovat v lékárně v členském státě EHP pod dohledem farmaceuta.

**Opatření:**

**EL**: Zákon 5607/1932 ve znění zákonů 1963/1991 a 3918/2011.

**HU**: Zákon XCVIII z roku 2006 o obecných ustanoveních ohledně spolehlivého a ekonomicky proveditelného zásobování léčivými přípravky a zdravotnickými pomůckami a o distribuci léčivých přípravků.

V **LV**: Zákon o léčivech, paragraf 38.

Pokud jde o liberalizaci investic – přístup na trh:

V **BG**: Vedoucími lékáren musí být kvalifikovaní farmaceuti a mohou řídit pouze jednu lékárnu, v níž sami pracují. Na počet lékáren vlastněných jednou osobou v Bulharské republice existuje kvóta (nejvýše čtyři).

V **DK**: Maloobchodní prodej léčivých přípravků a specifických zdravotnických výrobků pro veřejnost mohou provádět pouze fyzické osoby, které mají licenci k provozování lékárny od dánského úřadu pro zdravotnictví a léčivé přípravky.

Ve **ES**, **HR**, **HU** a **PT**: Usazení se povoluje na základě testu ekonomické potřeby.

Hlavní kritéria: počet obyvatel a hustota osídlení dané oblasti.

V **IE**: Zásilkový prodej léčivých přípravků je zakázán, s výjimkou volně prodejných léčivých přípravků.

Na **MT**: Na vydávání licencí k provozu lékáren se vztahují specifická omezení. Nikdo nesmí mít v jakémkoli městě či obci více než jednu licenci na své jméno (čl. 5 odst. 1 nařízení o licencích k provozu lékáren (LN279/07)), kromě případů, kdy se daného města či obce netýkají žádné další žádosti (čl. 5 odst. 2 nařízení o licencích k provozu lékáren (LN279/07)).

V **PT**: V obchodních společnostech, kde kapitál zastupují akcie, se jedná o akcie na jméno. Žádná osoba nesmí v tutéž dobu přímo či nepřímo vlastnit, provozovat nebo řídit více než čtyři lékárny.

Ve **SI**: Síť lékáren ve Slovinsku sestává z veřejných farmaceutických institucí, které vlastní obce, a ze soukromých farmaceutů s koncesí, kde většinovým vlastníkem musí být profesionální farmaceut. Zásilkový prodej léčivých přípravků na lékařský předpis je zakázán.

**Opatření:**



**BG:** Zákon o humánních léčivých přípravcích, články 222, 224, 228.

**DK:** Apotekerloven (dánský zákon o lékárnách) LBK nr. 801 12/06/2018.

**ES:** Ley 16/1997, de 25 de abril, de regulación de servicios de las oficinas de farmacia (zákon 16/1997 ze dne 25. dubna, kterým se regulují služby lékáren), články 2, 3.1 a

Real Decreto Legislativo 1/2015, de 24 de julio por el que se aprueba el Texto refundido de la Ley de garantías y uso racional de los medicamentos y productos sanitarios (Ley 29/2006).

**HR:** Zákon o zdravotní péči (Úřední věstník Chorvatské republiky 100/18, 125/19).

**HU:** Zákon XCVIII z roku 2006 o obecných ustanoveních ohledně spolehlivého a ekonomicky proveditelného zásobování léčivými přípravky a zdravotnickými pomůckami a o distribuci léčivých přípravků.

**IE:** Irish Medicines Boards Acts 1995 and 2006 (No. 29 of 1995 and No. 3 of 2006); Medicinal Products (Prescription and Control of Supply) Regulations 2003, as amended (S.I. 540 of 2003); Medicinal Products (Control of Placing on the Market) Regulations 2007, as amended (S.I. 540 of 2007); Pharmacy Act 2007 (No. 20 of 2007); Regulation of Retail Pharmacy Businesses Regulations 2008, as amended, (S.I. No 488 of 2008)

**MT:** Pharmacy Licence Regulations (LN279/07) (nařízení o licencích k provozu lékáren) vydaná v rámci Medicines Act (zákona o léčivých přípravcích) (kapitola 458).

**PT:** Legislativní nařízení 307/2007, články 9, 14 a 15 Alterado p/ Lei 26/2011, 16 jun., alterada:

- p/ Acórdão TC 612/2011, 24/01/2012,

- p/ Decreto-Lei 171/2012, 1 ago.,

- p/ Lei 16/2013, 8 fev.,

- p/ Decreto-Lei 128/2013, 5 set.,

- p/ Decreto-Lei 109/2014, 10 jul.,

- p/ Lei 51/2014, 25 ago.,

- p/ Decreto-Lei 75/2016, 8 nov.; a nařízení 1430/2007 revogada p/ Portaria 352/2012, 30 out.

**SI:** Zákon o farmaceutických službách (Úřední věstník RS, č. 85/2016) a zákon o léčivých přípravcích (Úřední věstník RS, č. 17/2014).

Pokud jde o liberalizaci investic – přístup na trh, národní zacházení, zacházení podle nejvyšších výhod a přeshraniční obchod službami – přístup na trh, národní zacházení:

V **IT:** Profesi mohou vykonávat pouze fyzické osoby zapsané v rejstříku a také právnické osoby ve formě partnerství, přičemž každý z partnerů společnosti musí být zapsán v lékárnickém rejstříku. K zápisu do profesního lékárnického rejstříku je nutná státní příslušnost členského státu Evropské unie nebo pobyt a výkon povolání v Itálii. Cizí státní příslušníci, kteří mají nezbytnou kvalifikaci, mohou být do rejstříku zapsáni, pokud jsou občané země, s níž má Itálie zvláštní dohodu povolující výkon

povolání za podmínek vzájemnosti (D. Lgs. CPS 233/1946, články 7–9 a D.P.R. 221/1950, články 3 a 7). Nové lékárny mohou být zřizovány na základě veřejné soutěže, stejně tak probíhá obsazování stávajících volných lékáren. Veřejné soutěže se mohou účastnit pouze státní příslušníci členského státu Evropské unie, kteří jsou zapsáni v lékárnickém rejstříku („albo“).

Usazení se povoluje na základě testu ekonomické potřeby. Hlavní kritéria: počet obyvatel a hustota osídlení dané oblasti.

**Opatření:**

*IT: Zákon 362/1991, články 1, 4, 7 a 9;*

*legislativní nařízení CPS 233/1946, články 7–9 a*

*dekret prezidenta republiky (D.P.R. 221/1950, články 3 a 7).*

Pokud jde o liberalizaci investic – přístup na trh, národní zacházení a přeshraniční obchod službami – přístup na trh, národní zacházení:

Na **CY**: Na maloobchod s léčivými přípravky, zdravotnickými a ortopedickými výrobky a ostatní služby poskytované farmaceuty (CPC 63211) se vztahuje podmínka státní příslušnosti.

**Opatření:**

*CY: Zákon o lékárnách a jedgech (Cap. 254) ve znění pozdějších předpisů.*

Pokud jde o liberalizaci investic – přístup na trh a přeshraniční služby – přístup na trh:

V **BG**: Maloobchodní prodej léčivých přípravků a specifických zdravotnických výrobků veřejnosti mohou provádět pouze lékárny. Zásilkový prodej léčivých přípravků je zakázán, s výjimkou volně prodejných léčivých přípravků.

V **EE**: Maloobchodní prodej léčivých přípravků a specifických zdravotnických výrobků veřejnosti mohou provádět pouze lékárny. Zásilkový prodej léčivých přípravků a také doručování léčivých přípravků objednaných po internetu poštou nebo službou expresního doručování je zakázáno. Usazení se povoluje na základě testu ekonomické potřeby. Hlavní kritéria: hustota osídlení dané oblasti.

V **EL**: Maloobchodní prodej léčivých přípravků a specifických zdravotnických výrobků pro veřejnost mohou provádět pouze fyzické osoby, které mají licenci k provozování lékárny, a společnosti založené takovými osobami.

Ve **ES**: Maloobchodní prodej léčivých přípravků a specifických zdravotnických výrobků pro veřejnost mohou provádět pouze fyzické osoby, které mají licenci k provozování lékárny. Žádný farmaceut nemůže získat více než jednu licenci.

V **LU**: Maloobchodní prodej léčivých přípravků a specifických zdravotnických výrobků pro veřejnost mohou provádět pouze fyzické osoby.

V **NL**: Zásilkový prodej léčivých přípravků podléhá požadavkům.

**Opatření:**

**BG:** Zákon o humánních léčivých přípravcích, články 219, 222, 228 a čl. 234 odst. 5.

**EE:** Ravimiseadus (zákon o léčivých přípravcích), RT I 2005, 2, 4; § 29 (2) a § 41 (3); a Tervishoiuteenuse korraldamise seadus (zákon o organizaci zdravotních služeb, RT I 2001, 50, 284).

**EL:** Zákon 5607/1932 ve znění zákonů 1963/1991 a 3918/2011.

**ES:** Ley 16/1997, de 25 de abril, de regulación de servicios de las oficinas de farmacia (zákon 16/1997 ze dne 25. dubna, kterým se regulují služby lékáren), články 2, 3.1 a

Real Decreto Legislativo 1/2015, de 24 de julio por el que se aprueba el Texto refundido de la Ley de garantías y uso racional de los medicamentos y productos sanitarios (Ley 29/2006).

**LU:** Loi du 4 juillet 1973 concernant le régime de la pharmacie (annex a043);

Règlement grand-ducal du 27 mai 1997 relatif à l'octroi des concessions de pharmacie (annex a041) a

règlement grand-ducal du 11 février 2002 modifiant le règlement grand-ducal du 27 mai 1997 relatif à l'octroi des concessions de pharmacie (annex a017).

**NL:** Geneesmiddelenwet, článek 67.

Pokud jde o liberalizaci investic – národní zacházení a přeshraniční služby – místní přítomnost:

V **BG:** Farmaceuti musí splňovat podmínku trvalého pobytu.

**Opatření:**

**BG:** Zákon o humánních léčivých přípravcích, články 146, 161, 195, 222 a 228.

Pokud jde o přeshraniční obchod službami – místní přítomnost:

V **DE, SK:** K získání licence farmaceuta nebo k otevření lékárny pro maloobchod s léčivými přípravky a určitými zdravotnickými výrobky pro veřejnost je požadován pobyt.

**Opatření:**

**DE:** Gesetz über das Apothekenwesen (ApoG; německý zákon o lékárnách);

Gesetz über den Verkehr mit Arzneimitteln (AMG);

Gesetz über Medizinprodukte (MPG);

Verordnung zur Regelung der Abgabe von Medizinprodukten (MPAV).

**SK:** Zákon č. 362/2011 Z. z. o lécích a zdravotnických pomůckách, § 6 a

zákon č. 578/2004 Z. z. o poskytovatelích zdravotní péče, zdravotnických pracovnících, stavovských organizacích ve zdravotnictví.

#### Výhrada č. 4 – Služby v oblasti výzkumu a vývoje

**Odvětví – pododvětví:** Služby v oblasti výzkumu a vývoje

**Klasifikace ekonomických činností:** CPC 851, 853

**Druh výhrady:** Přístup na trh  
Národní zacházení

**Kapitola:** Liberalizace investic a přeshraniční obchod službami

**Úroveň státní správy:** EU / členský stát (není-li uvedeno jinak)

#### **Popis:**

**EU:** Pokud jde o veřejně financované služby v oblasti výzkumu a vývoje čerpající finanční prostředky poskytované Evropskou unií na úrovni Evropské unie, mohou být výhradní práva či povolení udělena pouze státním příslušníkům členských států Evropské unie a právníkům osobám z Evropské unie, které mají v Evropské unii sídlo, správní ústředí nebo hlavní místo podnikání (CPC 851, 853).

Pokud jde o veřejně financované služby v oblasti výzkumu a vývoje čerpající finanční prostředky poskytované členským státem, mohou být výhradní práva či povolení udělena pouze státním příslušníkům dotčeného členského státu Evropské unie a právníkům osobám z dotčeného členského státu, jež mají v tomto členském státě ústředí (CPC 851, 853).

Touto výhradou není dotčena Část pátá [Účast na programech Unie, řádné finanční řízení a finanční ustanovení] a vyloučení zadávání zakázek stranou nebo dotací poskytovaných stranami podle článku SERVIN.1.1 [Cíl a oblast působnosti], odst. 6 a 7.

#### **Opatření:**

**EU:** Všechny stávající i všechny budoucí rámcové programy Unie pro výzkum a inovace, včetně pravidel pro účast v programu Horizont 2020 a nařízení týkajících se společných technologických iniciativ, rozhodnutí podle článku 185 a Evropského inovačního a technologického institutu (EIT), jakož i stávající a budoucí celostátní, regionální nebo místní výzkumné programy.

## Výhrada č. 5 – Služby v oblasti nemovitostí

**Odvětví – pododvětví:** Služby v oblasti nemovitostí

**Klasifikace ekonomických činností:** CPC 821, 822

**Druh výhrady:** Přístup na trh  
Národní zacházení  
Zacházení podle nejvyšších výhod  
Místní přítomnost

**Kapitola:** Liberalizace investic a přeshraniční obchod službami

**Úroveň státní správy:** EU / členský stát (není-li uvedeno jinak)

### Popis:

Pokud jde o liberalizaci investic – přístup na trh, národní zacházení a přeshraniční obchod službami – národní zacházení, místní přítomnost:

Na **CY**: Na poskytování služeb v oblasti nemovitostí se uplatňuje podmínka státní příslušnosti a pobytu.

### Opatření:

**CY**: Zákon o realitních makléřích 71(1)/2010, v platném znění.

Pokud jde o přeshraniční obchod službami – místní přítomnost:

V **CZ**: Pro získání licence na poskytování služeb v oblasti nemovitostí je v České republice u fyzických osob požadován pobyt a u právnických osob usazení.

V **HR**: K poskytování služeb v oblasti nemovitostí se vyžaduje obchodní přítomnost v EHP.

V **PT**: U fyzických osob je požadován pobyt v EHP. U právnických osob je požadován zápis do obchodního rejstříku v EHP.

### Opatření:

**CZ**: zákon o živnostenském podnikání.

**HR**: Zákon o zprostředkování nemovitostí (OG 107/07 a 144/12), článek 2.

**PT**: Legislativní nařízení 211/2004 (články 3 a 25), ve znění legislativního nařízení 69/2011.

Pokud jde o liberalizaci investic – národní zacházení a přeshraniční služby – místní přítomnost:

V **DK**: Pokud jde o poskytování služeb v oblasti nemovitostí fyzickými osobami, jež jsou přítomny na území

Dánska, označení „realitní makléř“ mohou užívat pouze oprávnění realitní makléři, kteří jsou fyzickými osobami, jež byly zapsány do rejstříku realitních makléřů vedeného Dánským úřadem pro podnikání. Dotčený zákon vyžaduje, aby byl žadatel dánským rezidentem nebo rezidentem Unie, EHP nebo Švýcarské konfederace.

Zákon o prodeji nemovitostí se uplatňuje pouze při poskytování služeb v oblasti nemovitostí spotřebitelům. Zákon o prodeji nemovitostí se nevztahuje na pronájem nemovitostí (CPC 822).

**Opatření:**

**DK:** *Lov om formidling af fast ejendom m.v. lov. nr. 526 af 28.05.2014 (zákon o prodeji nemovitostí).*

Pokud jde o přeshraniční obchod službami – přístup na trh, národní zacházení, zacházení podle nejvyšších výhod:

Ve **SI:** Umožní-li Spojené království slovinským státním příslušníkům a podnikům poskytovat služby realitních makléřů, umožní Slovinsko státním příslušníkům a podnikům Spojeného království poskytovat služby realitních makléřů za stejných podmínek, budou-li splněny tyto požadavky: dotčené subjekty nebo osoby mají oprávnění jednat jako realitní makléři v zemi původu, podaly příslušné potvrzení o beztrestnosti v trestních řízeních a jsou zapsány do rejstříku realitních makléřů na příslušném (slovinském) ministerstvu.

**Opatření:**

**SI:** *Zákon o realitních agenturách.*

## Výhrada č. 6 – Podnikatelské služby

<b>Odvětví – pododvětví:</b>	Podnikatelské služby – pronájem nebo leasing bez obsluhy služby související s podnikovým poradenstvím; technické zkoušky a analýzy; související vědecké a technické poradenské služby; služby v oblasti zemědělství; bezpečnostní služby; služby umístování zaměstnanců; překladatelské a tlumočnické služby a jiné podnikatelské služby
<b>Klasifikace ekonomických činností:</b>	ISIC Rev. 37, část CPC 612, část 621, část 625, 831, část 85990, 86602, 8675, 8676, 87201, 87202, 87203, 87204, 87205, 87206, 87209, 87901, 87902, 87909, 88, část 893
<b>Druh výhrady:</b>	Přístup na trh Národní zacházení Zacházení podle nejvyšších výhod Vrcholné vedení a správní rady Místní přítomnost
<b>Kapitola:</b>	Liberalizace investic a přeshraniční obchod službami
<b>Úroveň státní správy:</b>	EU / členský stát (není-li uvedeno jinak)

### Popis:

#### **a) Pronájem nebo leasing bez obsluhy (CPC 83103, CPC 831)**

##### Pokud jde o liberalizaci investic – přístup na trh, národní zacházení:

Ve SE: K provozování lodí plujících pod švédskou vlajkou je v případě zahraničních vlastnických podílů v těchto lodích nutné předložit důkaz dominantního švédského vlivu na provoz. Dominantním švédským vlivem na provoz se rozumí, že loď je provozována ze Švédska a dále že více než polovinu podílů v této lodi vlastní buď osoby ve Švédsku, nebo osoby v jiné zemi EHP. Jiným zahraničním lodím může být za určitých podmínek udělena z tohoto pravidla výjimka, pokud jsou pronajaty nebo poskytnuty na leasing švédským právnickým osobám prostřednictvím smlouvy o pronájmu bez posádky (CPC 83103).

##### **Opatření:**

SE: *Sjölagen (námořní zákoník) (1994:1009), kapitola 1, § 1.*

##### Pokud jde o přeshraniční obchod službami – místní přítomnost:

Ve SE: Poskytovatelé služeb pronájmu nebo leasingu automobilů a některých terénních vozidel („terrängmotorfordon“) bez řidiče, pronajatých nebo poskytnutých na leasing na dobu kratší než jeden rok, jsou povinni určit osobu, která bude odpovědná mimo jiné za zajištění toho, že podnikatelská činnost probíhá v souladu s platnými pravidly a předpisy a že jsou dodržována pravidla bezpečnosti silničního provozu. Tato odpovědná osoba musí mít pobyt v EHP (CPC 831).

##### **Opatření:**

*SE: Lag (1998: 424) om biluthyrning (zákon o pronájmu a leasingu automobilů).*

**b) Pronájem nebo leasing a ostatní podnikatelské služby týkající se letectví**

Pokud jde o liberalizaci investic – přístup na trh, národní zacházení, zacházení podle nejvyšších výhod a přeshraniční obchod službami – přístup na trh, národní zacházení, zacházení podle nejvyšších výhod:

**EU:** Pokud jde o pronájem nebo leasing letadla bez posádky, podléhá letadlo používané leteckým dopravcem z Evropské unie platným požadavkům na registraci letadel. Dohoda o pronájmu nebo leasingu bez posádky, jejíž stranou je dopravce z Unie, musí splňovat požadavky práva Unie nebo vnitrostátního práva o letecké bezpečnosti, jako je předchozí schválení a jiné podmínky vztahující se na používání letadel registrovaných ve třetích zemích. Aby letadlo mohlo být registrováno, požaduje se, aby bylo vlastněno buď fyzickými osobami splňujícími zvláštní podmínky státní příslušnosti, nebo podniky splňujícími zvláštní požadavky týkající se vlastnictví kapitálu a kontroly (CPC 83104).

Pokud jde o služby v oblasti počítačového rezervačního systému (CRS), platí, že nedostane-li se leteckým dopravcům z Unie ze strany poskytovatelů služeb CRS podnikajících mimo Unii stejného (tedy nediskriminačního) zacházení, jakého se ze strany poskytovatelů služeb CRS z Unie dostává v Unii leteckým dopravcům ze třetí země, nebo nedostane-li se poskytovatelům služeb CRS z Unie ze strany leteckých dopravců mimo Unii stejného zacházení, jakého se ze strany leteckých dopravců v Unii dostává poskytovatelům služeb CRS ze třetí země, lze přijmout opatření, aby se stejného diskriminačního zacházení dostalo leteckým dopravcům mimo Unii ze strany poskytovatelů služeb CRS podnikajících v Unii nebo poskytovatelům služeb CRS mimo Unii ze strany leteckých dopravců z Unie.

**Opatření:**

**EU:** Nařízení Evropského parlamentu a Rady (ES) č. 1008/2008 ze dne 24. září 2008 o společných pravidlech pro provozování leteckých služeb ve Společenství (přepracované znění) a nařízení Evropského parlamentu a Rady (ES) č. 80/2009 ze dne 14. ledna 2009 o kodexu chování pro používání počítačových rezervačních systémů a o zrušení nařízení Rady (EHS) č. 2299/89.

Pokud jde o liberalizaci investic – národní zacházení a přeshraniční obchod službami – přístup na trh, národní zacházení:

V **BE:** Soukromá (osobní) letadla patřící fyzickým osobám, jež nejsou státními příslušníky členského státu EHP, mohou být registrována, pouze pokud mají tyto osoby bydliště či pobyt v Belgii nepřetržitě po dobu alespoň jednoho roku. Soukromá (osobní) letadla patřící zahraničním právnickým osobám, jež nebyly založeny v souladu s právem členského státu EHP, mohou být registrována, pouze pokud mají tyto osoby místo působení, agenturu či kancelář v Belgii nepřetržitě po dobu alespoň jednoho roku (CPC 83104).

Platí postupy povolování pro služby hašení požárů ze vzduchu, letového výcviku, leteckého postřiku, leteckého průzkumu, leteckého mapování, leteckého fotografování a jiné letecké služby v oblasti zemědělství, průmyslu a kontroly.

**Opatření:**

**BE:** Arrêté Royal du 15 mars 1954 réglementant la navigation aérienne.

**c) Služby související s podnikovým poradenstvím – rozhodčí a smírčí služby (CPC 86602)**



Pokud jde o přeshraniční obchod službami – národní zacházení, místní přítomnost:

V **BG**: K poskytování mediačních služeb se u občanů z jiných zemí, než je členský stát EHP nebo Švýcarská konfederace, vyžaduje trvalý nebo dlouhodobý pobyt v Bulharské republice.

V **HU**: K provádění mediace (jako jsou rozhodčí a smírčí řízení) je zapotřebí povolení (prostřednictvím zápisu do rejstříku) ministra odpovědného za soudní systém; toto povolení lze vydat pouze právníkům či fyzickým osobám, jež jsou usazeny nebo mají pobyt v Maďarsku.

**Opatření:**

**BG**: Zákon o mediaci, článek 8.

**HU**: Zákon LV z roku 2002 o mediaci.

**d) Technické zkoušky a analýzy (CPC 8676)**

Pokud jde o liberalizaci investic – přístup na trh, národní zacházení a přeshraniční obchod službami – přístup na trh, národní zacházení:

Na **CY**: Podmínkou k poskytování služeb chemiků a biologů je státní příslušnost členského státu.

Ve **FR**: Profese biologa je vyhrazena fyzickým osobám a je požadována státní příslušnost EHP.

**Opatření:**

**CY**: Zákon o registraci chemiků z roku 1988 (zákon 157/1988), v platném znění.

**FR**: Code de la Santé Publique.

Pokud jde o liberalizaci investic – přístup na trh, národní zacházení a přeshraniční obchod službami – místní přítomnost:

V **BG**: Pro poskytování technických zkoušek a analýz je požadováno usazení v Bulharsku v souladu s bulharským obchodním zákoníkem a zápis v obchodním rejstříku.

Osoba provádějící pravidelné kontroly k prokázání technického stavu silničních nákladních vozidel by měla být registrována v souladu s bulharským obchodním zákoníkem nebo se zákonem o neziskových právnických osobách nebo být registrována v jiném členském státě EHP.

Zkoušky a analýzy složení a čistoty ovzduší a vod smí provádět pouze bulharské Ministerstvo životního prostředí a vod nebo jeho agentury ve spolupráci s Bulharskou akademií věd.

**Opatření:**

**BG**: Zákon o technických požadavcích na produkty;

zákon o měření;

zákon o čistotě ovzduší a

zákon o vodách, nařízení N-32 o pravidelné kontrole k prokázání technického stavu silničních nákladních vozidel.

Pokud jde o liberalizaci investic – národní zacházení, zacházení podle nejvyšších výhod a přeshraniční obchod službami – národní zacházení, zacházení podle nejvyšších výhod, místní přítomnost:

V **IT**: Pokud jde o biology, chemické analytiku, agronomy a *periti agrari*, vyžaduje se pobyt a zápis do profesního rejstříku. Státní příslušníci třetích zemí se mohou do rejstříku zapsat pod podmínkou vzájemnosti.

**Opatření:**

*IT: Biologové, chemičtí analytici: zákon 396/1967 o profesi biologa a královský dekret 842/1928 o profesi chemického analytika.*

**e) Související vědecké a technické poradenské služby (CPC 8675)**

Pokud jde o liberalizaci investic – národní zacházení, zacházení podle nejvyšších výhod a přeshraniční obchod službami – národní zacházení, zacházení podle nejvyšších výhod, místní přítomnost:

V **IT**: K zápisu do rejstříku geologů se vyžaduje pobyt nebo místo podnikání v Itálii; zápis do tohoto rejstříku je podmínkou k provozování profese zeměměřiče či geologa, a tudíž k poskytování služeb souvisejících s těžbou a provozem dolů atd. Je požadována státní příslušnost členského státu, avšak cizinci se mohou do rejstříku zapsat pod podmínkou vzájemnosti.

**Opatření:**

*IT: Geologové: zákon 112/1963, články 2 a 5; D.P.R. 1403/1965, článek 1.*

Pokud jde o liberalizaci investic – přístup na trh, národní zacházení a přeshraniční obchod službami – národní zacházení, místní přítomnost:

V **BG**: V případě fyzických osob se pro výkon funkcí souvisejících s geodézií, kartografií a zeměměřičstvím požaduje státní příslušnost členského státu EHP nebo Švýcarské konfederace a pobyt v nich. V případě právnických osob se vyžaduje zápis do obchodního rejstříku podle právních předpisů členského státu EHP nebo Švýcarské konfederace.

**Opatření:**

*BG: Zákon o katastru a registru vlastnictví a zákon o geodézii a kartografii.*

Pokud jde o liberalizaci investic – národní zacházení a přeshraniční obchod službami – národní zacházení:

Na **CY**: Na poskytování příslušných služeb se vztahuje podmínka státní příslušnosti.

**Opatření:**

*CY: Zákon 224/1990, v platném znění.*

Pokud jde o liberalizaci investic – přístup na trh, národní zacházení a přeshraniční obchod službami – přístup na trh:

Ve **FR**: Pokud jde o zeměměřičství, přístup je umožněn pouze prostřednictvím SEL (*anonyme, à responsabilité limitée ou en commandite par actions*), SCP (*Société civile professionnelle*), SA a SARL (*sociétés anonymes, à responsabilité limitée*). Podmínkou k poskytování služeb těžby a průzkumu je

usazení. Od tohoto požadavku lze upustit v případě vědeckých výzkumných pracovníků na základě rozhodnutí ministra pro vědecký výzkum po dohodě s ministrem zahraničních věcí.

**Opatření:**

*FR: Loi 46-942 du 7 mai 1946 a décret n°71-360 du 6 mai 1971.*

Pokud jde o liberalizaci investic – přístup na trh, národní zacházení a přeshraniční obchod službami – národní zacházení, místní přítomnost:

V **HR**: Služby základního geologického, geodetického a báňského poradenství a také související poradenské služby v oblasti ochrany životního prostředí lze na území Chorvatska poskytovat pouze společně s tuzemskými právníckými osobami nebo jejich prostřednictvím.

**Opatření:**

*HR: Nařízení o požadavcích pro vydávání povolení právníckým osobám k výkonu odborných činností ochrany životního prostředí (OG č. 57/10), články 32–35.*

**f) Služby v oblasti zemědělství (část CPC 88)**

Pokud jde o liberalizaci investic – národní zacházení a přeshraniční obchod službami – národní zacházení, zacházení podle nejvyšších výhod, místní přítomnost:

V **IT**: Pokud jde o biology, chemické analytiky, agronomy a *periti agrari*, vyžaduje se pobyt a zápis do profesního rejstříku. Státní příslušníci třetích zemí se mohou do rejstříku zapsat pod podmínkou vzájemnosti.

**Opatření:**

*IT: Biologové, chemičtí analytici: zákon 396/1967 o profesi biologa a královský dekret 842/1928 o profesi chemického analytika.*

Pokud jde o liberalizaci investic – přístup na trh, zacházení podle nejvyšších výhod a přeshraniční obchod službami – přístup na trh, zacházení podle nejvyšších výhod:

V **PT**: Profese biologa, chemického analytika a agronoma je vyhrazena fyzickým osobám. V případě inženýrů a technických inženýrů se na státní příslušníky třetích zemí vztahuje režim vzájemnosti (a nikoli podmínka státní příslušnosti). V případě biologů se podmínka státní příslušnosti ani podmínka vzájemnosti neuplatní.

**Opatření:**

*PT: Legislativní nařízení 119/92 alterado p/Lei 123/2015, 2 set. (Ordem Engenheiros);*

*zákon 47/2011 alterado p/Lei 157/2015, 17 set. (Ordem dos Engenheiros Técnicos) a*

*legislativní nařízení 183/98 alterado p/Lei 159/2015, 18 set. (Ordem dos Biólogos).*

**g) Bezpečnostní služby (CPC 87302, 87303, 87304, 87305, 87309)**

Pokud jde o liberalizaci investic – přístup na trh, národní zacházení a přeshraniční obchod službami – přístup na trh, národní zacházení, místní přítomnost:

V **IT**: Povolení nezbytné k poskytování služeb bezpečnostní ochrany a převozu cenin mohou získat pouze státní příslušníci členského státu Evropské unie a jeho rezidenti.

V **PT**: Poskytování bezpečnostních služeb zahraničním poskytovatelem na přeshraničním základě není povoleno.

Pro specializované zaměstnance platí podmínka státní příslušnosti.

**Opatření:**

**IT**: Zákon o veřejné bezpečnosti (TULPS) 773/1931, články 133–141; královský dekret 635/1940, článek 257.

**PT**: zákon 34/2013 ve znění zákona 46/2019 ze dne 16. května a vyhláška 273/2013 ve znění prováděcí ministerské vyhlášky 106/2015 ze dne 13. dubna.

Pokud jde o liberalizaci investic – národní zacházení, zacházení podle nejvyšších výhod a přeshraniční obchod službami – místní přítomnost:

V **DK**: Na fyzické osoby žádající o povolení k poskytování bezpečnostních služeb se vztahuje požadavek na pobyt.

Požadavek na pobyt se vztahuje i na vedoucí pracovníky a většinu členů správní rady právnické osoby, jež žádá o povolení k poskytování bezpečnostních služeb. Pobyt v případě vedoucích pracovníků a správních rad se však nevyžaduje, pokud to vyplývá z mezinárodních dohod nebo vyhlášek vydaných ministrem spravedlnosti.

**Opatření:**

**DK**: Lovbekendtgørelse 2016-01-11 nr. 112 om vagtvirksomhed.

Pokud jde o přeshraniční obchod službami – místní přítomnost:

V **EE**: U pracovníků bezpečnostní ochrany je požadován pobyt.

**Opatření:**

**EE**: Turvaseadus (bezpečnostní zákon) § 21, § 22.

**h) Služby umísťování zaměstnanců (CPC 87201, 87202, 87203, 87204, 87205, 87206, 87209)**

Pokud jde o liberalizaci investic – přístup na trh, národní zacházení a přeshraniční obchod službami – přístup na trh, národní zacházení (týká se regionální úrovně státní správy):

V **BE**: Ve všech belgických regionech platí, že společnost, jež má své správní ústředí mimo EHP, musí prokázat, že poskytuje služby umísťování zaměstnanců ve své zemi původu. Ve Valonském regionu platí, že k poskytování služeb umísťování zaměstnanců je zapotřebí specifický druh právní subjektivity (*régulièrement constituée sous la forme d'une personne morale ayant une forme commerciale, soit au sens du droit belge, soit en vertu du droit d'un Etat membre ou régie par celui-ci, quelle que soit sa forme juridique*). Společnost, jež má své správní ústředí mimo EHP, musí prokázat, že splňuje podmínky stanovené v nařízení (například ohledně druhu právní subjektivity).

V Německojazyčném společenství platí, že společnost, jež má své správní ústředí mimo EHP, musí splňovat kritéria pro přijetí stanovená ve zmíněném nařízení (CPC 87202).

**Opatření:**

**BE:** *Vlámský region: čl. 8 § 3, Besluit van de Vlaamse Regering van 10 december 2010 tot uitvoering van het decreet betreffende de private arbeidsbemiddeling.*

*Valonský region: Décret du 3 avril 2009 relatif à l'enregistrement ou à l'agrément des agences de placement (nařízení ze dne 3. dubna 2009 o registraci agentur umísťování zaměstnanců), článek 7, a Arrêté du Gouvernement wallon du 10 décembre 2009 portant Exécution du 3 avril*

*2009 relatif à l'enregistrement ou à l'agrément des agences de placement (rozhodnutí valonské vlády ze dne 10. prosince 2009, kterým se provádí nařízení ze dne 3. dubna 2009 o registraci agentur umísťování zaměstnanců), článek 4.*

*Německojazyčné společenství: Dekret über die Zulassung der Leiharbeitsvermittler und die Überwachung der privaten Arbeitsvermittler / Décret du 11 mai 2009 relatif à l'agrément des agences de travail intérimaire et à la surveillance des agences de placement privées, článek 6.*

Pokud jde o liberalizaci investic – národní zacházení a přeshraniční obchod službami – národní zacházení, místní přítomnost:

V **DE:** K získání licence k provozování agentury zprostředkující práci na dobu určitou (podle § 3 odst. 3 až 5 zákona o agenturním zaměstnávání (*Arbeitnehmerüberlassungsgesetz*)) se vyžaduje státní příslušnost členského státu Evropské unie nebo obchodní přítomnost v Evropské unii

. Spolkové ministerstvo práce a sociálních věcí může vydat nařízení ohledně umísťování a nábory pracovníků, kteří nejsou státními příslušníky EHP, pro specifické profese, např. profese zdravotnické a pečovatelské. Žádost o licenci nebo o její prodloužení bude zamítnuta, pokud má být práce na dobu určitou vykonávána v podnicích, částech podniků nebo pobočkách podniků, které nejsou usazeny v EHP (podle § 3 odst. 2 zákona o agenturním zaměstnávání (*Arbeitnehmerüberlassungsgesetz*)).

**Opatření:**

**DE:** *Gesetz zur Regelung der Arbeitnehmerüberlassung (AÜG);*

*Sozialgesetzbuch Drittes Buch (SGB III; zákoník sociálního zabezpečení, kniha třetí) – podpora zaměstnanosti;*

*Verordnung über die Beschäftigung von Ausländerinnen und Ausländern (BeschV; nařízení o zaměstnávání cizinců).*

Pokud jde o liberalizaci investic – přístup na trh:

Ve **ES:** Před zahájením činnosti musí agentury pro umísťování zaměstnanců předložit čestné prohlášení, že splňují požadavky stanovené ve stávajících právních předpisech (CPC 87201, 87202).

**Opatření:**

*ES: Real Decreto-ley 8/2014, de 4 de julio, de aprobación de medidas urgentes para el crecimiento, la competitividad y la eficiencia (tramitado como Ley 18/2014, de 15 de octubre).*

**i) Překladatelské a tlumočnické služby (CPC 87905)**

Pokud jde o liberalizaci investic – přístup na trh, národní zacházení a přeshraniční obchod službami – přístup na trh:

V **BG**: Za účelem provozování úřední překladatelské činnosti musí být zahraniční fyzické osoby držiteli povolení k dlouhodobému nebo trvalému pobytu v Bulharské republice.

**Opatření:**

**BG**: Nařízení o legalizaci, ověřování a překladu dokumentů.

Pokud jde o liberalizaci investic – přístup na trh a přeshraniční obchod službami – přístup na trh:

V **HU**: Úřední překlady, úřední ověření překladů a ověřené kopie úředních dokumentů v cizích jazycích může vyhotovovat pouze maďarská Státní kancelář pro překlady a úředně ověřené překlady (OFFI).

V **PL**: Soudními překladateli se mohou stát pouze fyzické osoby.

**Opatření:**

**HU**: Vyhláška Rady ministrů č. 24/1986 o úředních překladech a tlumočení.

**PL**: Zákon ze dne 25. listopadu 2004 o profesi soudního překladatele nebo tlumočnicka (Sbírka zákonů z roku 2019, bod 1326).

Pokud jde o přeshraniční obchod službami – přístup na trh:

Ve **FI**: V případě akreditovaných překladatelů je požadován pobyt v EHP.

**Opatření:**

**FI**: Laki auktorisoiduista kääntäjistä (zákon o akreditovaných překladatelích) (1231/2007), § 2 odst. 1.

Pokud jde o liberalizaci investic – národní zacházení a přeshraniční obchod službami – národní zacházení:

Na **CY**: Pro poskytování služeb v oblasti vyhotovování úředních překladů a jejich ověřování je nutný zápis do rejstříku překladatelů. Uplatní se podmínka státní příslušnosti.

V **HR**: V případě akreditovaných překladatelů je požadována státní příslušnost EHP.

**Opatření:**

**CY**: Zákon o zřizování, registraci a regulaci služeb akreditovaných překladatelů v Kyperské republice.

**HR**: Nařízení o stálých soudních tlumočnicích (OG 88/2008), článek 2.

**j) Ostatní podnikatelské služby (část CPC 612, část 621, část 625, 87901, 87902, 88493, část 893, část 85990, 87909, ISIC 37)**

Pokud jde o liberalizaci investic – přístup na trh:

Ve **SE**: Zastavárny mohou být zřízeny pouze jako společnosti s ručením omezením nebo jako pobočky (část CPC 87909).

Pokud jde o liberalizaci investic – přístup na trh a přeshraniční obchod službami – místní přítomnost:

V **CZ**: Pouze autorizovaná obalová společnost smí poskytovat služby zpětného odběru a využití odpadu z obalů a musí být právníkou osobou založenou jako akciová společnost (CPC 88493, ISIC 37).

Pokud jde o liberalizaci investic – přístup na trh a přeshraniční obchod službami – přístup na trh:

V **NL**: K poskytování služeb puncování se vyžaduje obchodní přítomnost v Nizozemsku. Puncování výrobků ze vzácných kovů mohou v současné době provádět výhradně dva nizozemské veřejné monopoly (část CPC 893).

**Opatření:**

**CZ**: zákon č. 477/2001 Sb. (zákon o obalech), § 16.

**SE**: Zákon o zastavárnách (1995:1000).

**NL**: Waarborgwet 1986.

Pokud jde o liberalizaci investic – přístup na trh, národní zacházení:

V **PT**: K poskytování služeb inkasních agentur a služeb souvisejících s poskytováním informací o solventnosti zákazníků platí podmínka státní příslušnosti členského státu (CPC 87901, 87902).

**Opatření:**

**PT**: Zákon 49/2004.

Pokud jde o liberalizaci investic – přístup na trh, národní zacházení a přeshraniční obchod službami – místní přítomnost:

V **CZ**: Dražby lze provozovat na základě živnostenského oprávnění. K získání živnostenského oprávnění (na pořádání dobrovolných veřejných dražeb) musí mít společnost sídlo v České republice a fyzická osoba musí získat povolení k pobytu a jak společnost, tak fyzická osoba musí být zapsány do obchodního rejstříku České republiky (část CPC 612, část 621, část 625, část 85990).

**Opatření:**

**CZ**: Zákon č. 455/1991 Sb.,

zákon o živnostenském podnikání a

zákon č. 26/2000 Sb., o veřejných dražbách.

Pokud jde o přeshraniční obchod službami – přístup na trh:

Ve **SE**: Hospodářský plán stavební společnosti musí potvrdit dvě osoby. Tyto osoby musí být veřejně schváleny úřady v EHP (CPC 87909).

**Opatření:**

**SE:** *Zákon o stavebních družstvech (1991:614).*



## Výhrada č. 7 – Komunikační služby

**Odvětví – pododvětví:** Komunikační služby – poštovní a kurýrní služby

**Klasifikace ekonomických činností:** Část CPC 71235, část 73210, část 751

**Druh výhrady:** Přístup na trh

**Kapitola:** Liberalizace investic; přeshraniční obchod službami

**Úroveň státní správy:** EU / členský stát (není-li uvedeno jinak)

### Popis:

Pokud jde o liberalizaci investic – přístup na trh a přeshraniční obchod službami – přístup na trh:

**EU:** Organizaci umístování poštovních schránek na veřejných komunikacích, vydávání poštovních známek a službu doporučených zásilek využívanou v soudním nebo správním řízení lze omezit v souladu s vnitrostátními právními předpisy. Pro služby, na něž se vztahuje povinnost všeobecných služeb, mohou být zřízeny licenční systémy. Tyto licence mohou podléhat konkrétní povinnosti všeobecných služeb nebo finančnímu příspěvku do vyrovnávacího fondu.

### Opatření:

**EU:** *Směrnice Evropského parlamentu a Rady 97/67/ES ze dne 15. prosince 1997 o společných pravidlech pro rozvoj vnitřního trhu poštovních služeb Společenství a zvyšování kvality služby.*

## **Výhrada č. 8 – Stavební služby**

**Odvětví – pododvětví:** Stavební a související inženýrské služby

**Klasifikace ekonomických činností:** CPC 51

**Druh výhrady:** Národní zacházení

**Kapitola:** Liberalizace investic; přeshraniční obchod službami

**Úroveň státní správy:** EU / členský stát (není-li uvedeno jinak)

### **Popis:**

Na **CY**: Podmínka státní příslušnosti.

### **Opatření:**

*Zákon o registraci a kontrole dodavatelů stavebních a technických prací z roku 2001 (29 (I) / 2001), články 15 a 52.*

## Výhrada č. 9 – Distribuční služby

**Odvětví – pododvětví:** Distribuční služby – obecné, distribuce tabáku

**Klasifikace ekonomických činností:** C CPC 3546, část 621, 6222, 631, část 632

**Druh výhrady:** Přístup na trh  
Národní zacházení  
Místní přítomnost

**Kapitola:** Liberalizace investic; přeshraniční obchod službami

**Úroveň státní správy:** EU / členský stát (není-li uvedeno jinak)

### Popis:

**a) Distribuční služby (CPC 3546, 631, 632 kromě 63211, 63297, 62276, část 621)**

Pokud jde o liberalizaci investic – přístup na trh:

V **PT**: Zřízení některých maloobchodních provozoven a nákupních center podléhá režimu zvláštních povolení. Týká se to nákupních center o hrubé pronajimatelné ploše nejméně 8 000 m<sup>2</sup> a maloobchodních provozoven, jejichž obchodní plocha činí nejméně 2 000 m<sup>2</sup>, pokud se nacházejí mimo nákupní centra. Hlavní kritéria: přínos k četnosti obchodních nabídek; posouzení služeb pro zákazníky; kvalita pracovních míst a sociální odpovědnost podniků; začlenění do prostředí obce; přínos k ekologické účinnosti (CPC 631, 632 kromě 63211, 63297).

### **Opatření:**

**PT:** *Legislativní nařízení č. 10/2015 ze dne 16. ledna.*

Pokud jde o liberalizaci investic – přístup na trh, národní zacházení a přeshraniční obchod službami – přístup na trh, národní zacházení:

Na **CY**: Existuje podmínka státní příslušnosti pro farmaceutické zástupce poskytující distribuční služby (CPC 62117).

### **Opatření:**

**CY:** *Zákon 74(I) 2020, v platném znění.*

Pokud jde o liberalizaci investic – přístup na trh a přeshraniční obchod službami – místní přítomnost:

V **LT**: Distribuce pyrotechnických výrobků podléhá licenci. Licenci mohou získat pouze právnické osoby z Unie (CPC 3546).

### **Opatření:**

**LT:** *Zákon o dohledu nad oběhem výrobků civilní pyrotechniky (23. března 2004. č. IX-2074).*

**b) Distribuce tabáku (část CPC 6222, 62228, část 6310, 63108)**

Pokud jde o liberalizaci investic – přístup na trh, národní zacházení a přeshraniční obchod službami – přístup na trh, národní zacházení:

Ve **ES**: Státní monopol na maloobchod s tabákem. Usazení podléhá podmínce státní příslušnosti členského státu. Tabákové výrobky mohou prodávat pouze fyzické osoby. Prodejce tabákových výrobků nemůže získat více než jednu licenci (CPC 63108).

Ve **FR**: Státní monopol na velkoobchodní a maloobchodní prodej tabáku. Na prodejce tabákových výrobků (*buraliste*) se vztahuje podmínka státní příslušnosti (část CPC 6222, část 6310).

**Opatření:**

*ES: Zákon 14/2013 ze dne 27. září 2014.*

*FR: Code général des impôts.*

Pokud jde o liberalizaci investic – přístup na trh, národní zacházení a přeshraniční obchod službami – přístup na trh, národní zacházení:

V **AT**: Žádost o povolení k prodeji tabákových výrobků mohou podávat pouze fyzické osoby.

Přednost mají státní příslušníci členských států EHP (CPC 63108).

**Opatření:**

*AT: Zákon o tabákovém monopolu z roku 1996, § 5 a § 27.*

Pokud jde o liberalizaci investic – přístup na trh a přeshraniční obchod službami – přístup na trh, národní zacházení:

V **IT**: K distribuci a prodeji tabáku je zapotřebí licence. Licence se uděluje v zadávacím řízení. Udělení licence podléhá testu ekonomické potřeby. Hlavní kritéria: počet obyvatel a hustota stávajících prodejních míst (část CPC 6222, část 6310).

**Opatření:**

*IT: Legislativní nařízení 184/2003;*

*zákon 165/1962;*

*zákon 3/2003;*

*zákon 1293/1957;*

*zákon 907/1942 a*

*dekret prezidenta republiky (D.P.R.) 1074/1958.*

## Výhrada č. 10 – Služby v oblasti vzdělávání

**Odvětví – pododvětví:** Služby v oblasti vzdělávání (soukromě financované)

**Klasifikace ekonomických činností:** CPC 921, 922, 923, 924

**Druh výhrady:** Přístup na trh  
Národní zacházení  
Vrcholné vedení a správní rady  
Místní přítomnost

**Kapitola:** Liberalizace investic; přeshraniční obchod službami

**Úroveň státní správy:** EU / členský stát (není-li uvedeno jinak)

### Popis:

Pokud jde o liberalizaci investic – přístup na trh, národní zacházení, vrcholné vedení a správní rady a přeshraniční obchod službami – přístup na trh:

Na **CY**: Vlastníci a většínoví akcionáři soukromě financovaných škol musí mít státní příslušnost členského státu. Státní příslušníci Spojeného království mohou získat povolení ministra (školství) v souladu s příslušnou formou a podmínkami.

### Opatření:

**CY**: Zákon o soukromých školách z roku 2019 (č. 147(I)/2019).

Pokud jde o liberalizaci investic – přístup na trh, národní zacházení a přeshraniční obchod službami – přístup na trh, národní zacházení:

V **BG**: Soukromě financované primární a sekundární vzdělávání mohou poskytovat pouze bulharské podniky s povolením (vyžaduje se obchodní přítomnost). Bulharské mateřské školy a školy se zahraniční účastí mohou být zřízeny či transformovány na žádost sdružení, korporací nebo podniků bulharských a zahraničních fyzických či právnických osob, které jsou v Bulharsku řádně zaregistrovány, rozhodnutím Rady ministrů na návrh ministra školství a vědy. Mateřské školy a školy v zahraničním vlastnictví mohou být zřízeny či transformovány na žádost zahraničních právnických osob v souladu s mezinárodními dohodami a úmluvami a při dodržení výše uvedených ustanovení. Zahraniční vysokoškolské instituce nemohou na území Bulharska zřizovat své pobočky. Zahraniční vysokoškolské instituce mohou v Bulharsku zřizovat fakulty, katedry, ústavy a koleje pouze v rámci struktury bulharských vysokoškolských institucí a ve spolupráci s nimi (CPC 921, 922).

### Opatření:

**BG**: Zákon o předškolním a školním vzdělávání a

*zákon o vysokoškolském vzdělávání, odstavec 4 doplňujících ustanovení.*

Pokud jde o liberalizaci investic – přístup na trh, národní zacházení:

Ve **SI**: Soukromě financované základní školy mohou zakládat pouze slovinské fyzické či právnické osoby. Poskytovatel služeb musí zřídit sídlo nebo kancelář pobočky (CPC 921).

**Opatření:**

**SI**: *Zákon o organizaci a financování vzdělávání (Úřední věstník Slovinské republiky, č.*

*12/1996) a jeho pozměňující akty, článek 40.*

Pokud jde o přeshraniční obchod službami – místní přítomnost:

V **CZ** a na **SK**: K podání žádosti o státní souhlas k provozu soukromě financované instituce vysokoškolského vzdělávání se vyžaduje usazení v členském státě. Tato výhrada se nevztahuje na služby vyššího technického a odborného vzdělávání (CPC 92310).

**Opatření:**

**CZ**: *Zákon č. 111/1998 Sb. (zákon o vysokých školách), § 39, a*

*zákon č. 561/2004 Sb., o předškolním, základním, středním, vyšším odborném a jiném vzdělávání (školský zákon).*

**SK**: *Zákon č. 131 ze dne 21. února 2002 o vysokých školách.*

Pokud jde o liberalizaci investic – přístup na trh a přeshraniční obchod službami: Přístup na trh:

Ve **ES** a **IT**: K otevření soukromě financované univerzity, jež vydává uznávané diplomy či tituly, se vyžaduje povolení. Uplatňuje se test ekonomické potřeby. Hlavní kritéria: počet obyvatel a hustota stávajících zařízení.

Ve **ES**: K postupu se musí vyjádřit parlament.

V **IT**: Základem je tříletý studijní program a povolení vydávat státem uznávané diplomy (CPC 923) mohou získat pouze italské právnické osoby.

**Opatření:**

**ES**: *Ley Orgánica 6/2001, de 21 de Diciembre, de Universidades (zákon 6/2001 ze dne 21. prosince o univerzitách), článek 4.*

**IT**: *Královský dekret 1592/1933 (zákon o sekundárním vzdělávání);*

*zákon 243/1991 (příležitostné veřejné příspěvky soukromým univerzitám);*

*usnesení 20/2003 CNVSU (Comitato nazionale per la valutazione del sistema universitario) a*

*dekret prezidenta republiky (DPR) 25/1998.*

Pokud jde o liberalizaci investic – přístup na trh, národní zacházení, vrcholné vedení a správní rady a přeshraniční obchod službami – přístup na trh:

V **EL**: Vlastníci a většina členů správní rady soukromě financovaných základních a středních škol a také učitelé působící v soukromě financovaném primárním a sekundárním vzdělávání musí mít státní

příslušnost členského státu (CPC 921, 922). Vzdělávání na univerzitní úrovni mohou poskytovat výlučně instituce, které jsou plně samosprávnými veřejnoprávními právními osobami. Zákon 3696/2008 však umožňuje, aby rezidenti Unie (fyzické či právnické osoby) zřizovali soukromé instituce terciárního vzdělávání, které vydávají diplomy, jež nejsou uznány za rovnocenné univerzitním diplomům (CPC 923).

**Opatření:**

*EL: Zákony 682/1977, 284/1968, 2545/1940, prezidentský dekret 211/1994 ve znění*

*prezidentského dekretu 394/1997, Ústava Řecké republiky, čl. 16 odst. 5, a zákon 3549/2007.*

Pokud jde o liberalizaci investic – přístup na trh a přeshraniční obchod službami – přístup na trh:

V **AT**: Poskytování služeb soukromě financovaného vysokoškolského vzdělávání v oblasti aplikovaných věd vyžaduje povolení příslušného orgánu, kterým je AQ Austria (Agentura pro zajišťování kvality a akreditaci Rakousko). Investor, který by chtěl nabízet studijní program v oblasti aplikovaných věd, musí mít za hlavní předmět podnikání poskytování těchto programů, a aby byl navrhovaný studijní program schválen, musí předložit posouzení potřebnosti a průzkum trhu. Příslušné ministerstvo může povolení zamítnout, pokud zjistí, že program není v souladu s národními zájmy v oblasti vzdělávání. Žadatel o provozování soukromé vysoké školy musí mít povolení příslušného orgánu (AQ Austria – Agentura pro zajišťování kvality a akreditaci Rakousko). Příslušné ministerstvo může povolení zamítnout, pokud není rozhodnutí akreditačního orgánu v souladu s národními zájmy v oblasti vzdělávání (CPC 923).

**Opatření:**

*AT: Zákon o univerzitách nabízejících studium v oblasti aplikovaných věd, BGBl I Nr. 340/1993, v platném znění, § 2; zákon*

*o soukromých univerzitách, BGBl. I Nr. 74/2011, v platném znění, § 2, a*

*zákon o zajišťování kvality ve vysokoškolském vzdělávání, BGBl. Nr. 74/2011, v platném znění, § 25 odst. 3.*

Pokud jde o liberalizaci investic – přístup na trh, národní zacházení, zacházení podle nejvyšších výhod a přeshraniční obchod službami – přístup na trh, národní zacházení:

Ve **FR**: Vyučovat v soukromě financované vzdělávací instituci mohou pouze státní příslušníci členského státu (CPC 921, 922, 923). Státní příslušníci Spojeného království však mohou získat povolení příslušných odpovědných orgánů k výuce v institucích primárního, sekundárního a postsekundárního vzdělávání. Státní příslušníci Spojeného království mohou také získat povolení příslušných odpovědných orgánů k usazení a provozování či řízení institucí primárního, sekundárního či postsekundárního vzdělávání. Toto povolení se uděluje na základě volného uvážení.

**Opatření:**

*FR: Code de l'éducation.*

Pokud jde o investice – přístup na trh, národní zacházení a přeshraniční obchod službami – přístup na trh, národní zacházení:

Na **MT**: Poskytovatelé služeb, kteří hodlají poskytovat soukromě financované vysokoškolské vzdělávání nebo vzdělávání dospělých, musí získat licenci od Ministerstva školství a zaměstnanosti. Rozhodnutí o vydání licence může záviset na volném uvážení (CPC 923, 924).

**Opatření:**

**MT:** *Právní upozornění 296 z roku 2012.*



## **Výhrada č. 11 - Environmentální služby**

**Odvětví – pododvětví:** Environmentální služby – zpracování a recyklace použitých baterií a akumulátorů, starých vozidel a odpadu z elektrických a elektronických zařízení; ochrana ovzduší a klimatu a služby čištění výfukových a odpadních plynů

**Klasifikace ekonomických činností:** Část CPC 9402, 9404

**Druh výhrady:** Místní přítomnost

**Kapitola:** Přeshraniční obchod službami

**Úroveň státní správy:** EU / členský stát (není-li uvedeno jinak)

### **Popis:**

Ve **SE**: Akreditaci k provádění kontroly výfukových plynů mohou mít pouze subjekty, jež jsou usazené nebo mají sídlo ve Švédsku (CPC 9404).

Na **SK**: Ke zpracování a recyklaci použitých baterií a akumulátorů, odpadních olejů, starých vozidel a odpadu z elektrických a elektronických zařízení se vyžaduje zápis do obchodního rejstříku v EHP (požadavek na pobyt) (část CPC 9402).

### **Opatření:**

**SE:** *Zákon o vozidlech (2002:574).*

**SK:** *Zákon č. 79/2015 o odpadech.*

## Výhrada č. 12 – Finanční služby

**Odvětví – pododvětví:** Finanční služby – pojišťovnictví a bankovní služby

**Klasifikace ekonomických činností:** **Nepoužije se.**

**Druh výhrady:** Přístup na trh  
Národní zacházení  
Zacházení podle nejvyšších výhod  
Vrcholné vedení a správní rady  
Místní přítomnost

**Kapitola:** Liberalizace investic; přeshraniční obchod službami

**Úroveň státní správy:** EU / členský stát (není-li uvedeno jinak)

### Popis:

#### **a) Pojišťovací služby a služby související s pojištěním**

Pokud jde o liberalizaci investic – přístup na trh, národní zacházení a přeshraniční obchod službami – přístup na trh, národní zacházení:

V **IT**: Přístup k povolání pojistných matematiků je vyhrazen pouze fyzickým osobám. Profesní sdružení (bez zápisu do obchodního rejstříku) fyzických osob jsou povolena. K provozování profese pojistného matematika se vyžaduje státní příslušnost členského státu Evropské unie, cizím státním příslušníkům však lze provozování profese povolit na základě vzájemnosti.

#### **Opatření:**

**IT**: Článek 29 zákoníku soukromého pojištění (legislativní nařízení č. 209 ze dne 7. září 2005) a zákon 194/1942, článek 4, a zákon 4/1999 o rejstříku.

Pokud jde o liberalizaci investic – přístup na trh, národní zacházení a přeshraniční obchod službami – místní přítomnost:

V **BG**: Důchodové pojištění je poskytováno prostřednictvím akciové společnosti, která získala licenci v souladu se zákonem o sociálním pojištění a je zapsána do rejstříku podle obchodního zákoníku nebo podle právních předpisů jiného členského státu EU (zřizování poboček není povoleno).

V **BG**, ve **ES**, v **PL** and **PT**: Přímé zřizování poboček není povoleno v případě zprostředkování pojištění, které je vyhrazeno společnostem založeným v souladu s právem členského státu (je vyžadován zápis do místního obchodního rejstříku). V **PL** je pro zprostředkovatele pojištění stanoven požadavek na pobyt.

#### **Opatření:**

**BG**: Zákon o pojištění, články 12, 56–63, 65, 66 a čl. 80 odst. 4; zákon o sociálním pojištění, články 120a–162, 209–253 a 260–310.

*ES: Reglamento de Ordenación, Supervisión y Solvencia de Entidades Aseguradoras y Reaseguradoras (RD 1060/2015, de 20 de noviembre de 2015), článek 36.*

*PL: Zákon o pojišťovací a zajišťovací činnosti ze dne 11. září 2015 (Sbírka zákonů z roku 2020, body 895 a 1180); zákon o distribuci pojištění ze dne 15. prosince 2017 (Sbírka zákonů z roku 2019, bod 1881); zákon o organizaci a fungování penzijních fondů ze dne 28. srpna 1997 (Sbírka zákonů z roku 2020, bod 105); Zákon ze dne 6. března 2018 o pravidlech týkajících se hospodářské činnosti zahraničních podnikatelů a jiných zahraničních osob na území Polské republiky.*

*PT: Článek 7 legislativního nařízení 94-B/98, zrušeného legislativním nařízením 2/2009 ze dne 5. ledna; kapitola I oddíl VI legislativního nařízení 94-B/98, čl. 34 odst. 6 a 7, a článek 7 legislativního nařízení 144/2006, zrušeného zákonem 7/2019 ze dne 16. ledna; článek 8 právního režimu upravujícího činnost v oblasti distribuce pojištění a zajištění, schváleného zákonem 7/2019 ze dne 16. ledna.*

#### Pokud jde o liberalizaci investic – národní zacházení:

V **AT**: Vedení pobočky se musí skládat alespoň ze dvou fyzických osob s pobytem v Rakousku.

V **BG**: Požadavek na pobyt pro členy řídicího orgánu a orgánu dohledu pojišťoven/zajišťoven a pro každou osobu, jež je oprávněna řídit či zastupovat pojišťovnu/zajišťovnu.

Předseda správní rady, předseda představenstva, výkonný ředitel a agent pověřený vedoucími funkcemi penzijní pojišťovny musí mít trvalou adresu v Bulharsku nebo mít tamtéž povolení k trvalému pobytu.

#### **Opatření:**

**AT**: Zákon o dohledu nad pojišťovnami z roku 2016, čl. 14 odst. 1 č. 3, Spolková sbírka zákonů I č. 34/2015 (*Versicherungsaufsichtsgesetz 2016, § 14 Abs. 1 Z 3, BGBl. I Nr. 34/2015*).

**BG**: Zákon o pojištění, články 12, 56–63, 65, 66 a čl. 80 odst. 4,

zákon o sociálním pojištění, články 120a–162, 209–253 a 260–310.

#### Pokud jde o liberalizaci investic – přístup na trh, národní zacházení:

V **BG**: Před zřízením pobočky nebo agentury za účelem poskytování pojištění musí mít zahraniční pojistitel nebo zajistitel oprávnění k poskytování stejných typů pojištění, jaké hodlá poskytovat v Bulharsku, ve své zemi původu.

Příjmy fondů doplňkového dobrovolného penzijního pojištění a také podobné příjmy z činností přímo souvisejících s dobrovolným penzijním pojištěním provozovaných osobami, jež jsou registrovány podle právních předpisů jiného členského státu a jež mohou v souladu s dotčenými právními předpisy provádět operace dobrovolného penzijního pojištění, nejsou v souladu s postupy stanovenými zákonem o dani z příjmu právnických osob zdanitelné.

Ve **ES**: Před zřízením pobočky nebo agentury ve Španělsku za účelem poskytování určitých typů pojištění musí mít zahraniční pojistitel oprávnění k poskytování stejných typů pojištění ve své zemi původu alespoň po dobu pěti let.

V **PT**: Ke zřízení pobočky nebo agentury musí mít zahraniční pojišťovny oprávnění k výkonu pojišťovací a zajišťovací činnosti v souladu s příslušnými vnitrostátními právními předpisy nejméně po dobu pěti let.

**Opatření:**

**BG**: Zákon o pojištění, články 12, 56–63, 65, 66 a čl. 80 odst. 4,

zákon o sociálním pojištění, články 120a–162, 209–253 a 260–310.

**ES**: Reglamento de Ordenación, Supervisión y Solvencia de Entidades Aseguradoras y Reaseguradoras (RD 1060/2015, de 20 de noviembre de 2015), článek 36.

**PT**: Článek 7 legislativního nařízení 94-B/98 a kapitola I oddíl VI legislativního nařízení 94-B/98, čl. 34 odst. 6 a 7, a článek 7 legislativního nařízení 144/2006; článek 215 právního režimu upravujícího přístup k pojišťovací a zajišťovací činnosti a její výkon, schváleného zákonem 147/2005 ze dne 9. září.

Pokud jde o liberalizaci investic – přístup na trh:

V **AT**: Ke získání licence na otevření pobočky musí mít zahraniční pojistitelé ve své domovské zemi právní formu odpovídající akciové společnosti nebo sdružení vzájemného pojištění nebo formu s nimi srovnatelnou.

V **EL**: Pojišťovny a zajišťovny se správním ústředím ve třetích zemích mohou v Řecku působit prostřednictvím zřízení dceřiné společnosti nebo pobočky, přičemž pobočka v tomto případě nenabývá žádnou konkrétní právní formu, neboť je na území členského státu (tj. Řecka) trvale přítomná jako podnik se správním ústředím mimo EU, který v tomto členském státě (Řecku) získal k výkonu pojišťovací činnosti povolení.

**Opatření:**

**AT**: Zákon o dohledu nad pojišťovnami z roku 2016, čl. 14 odst. 1 č. 1, Spolková sbírka zákonů I č. 34/2015 (Versicherungsaufsichtsgesetz 2016, § 14 Abs. 1 Z 1, BGBl. I Nr. 34/2015).

**EL**: Článek 130 zákona 4364/2016 (Vládní věstník 13/A/05.02.2016).

Pokud jde o přeshraniční obchod službami – národní zacházení, místní přítomnost:

V **AT**: Reklamní činnost a zprostředkování jménem dceřiné společnosti, která není usazena v Unii, nebo pobočky, která není usazena v Rakousku (s výjimkou zajištění nebo retrocese), jsou zakázány.

V **DK**: Žádné osoby ani společnosti (včetně pojišťoven) nemohou pro obchodní účely napomáhat při přímém pojišťování osob, které sídlí v Dánsku, dánských plavidel nebo majetku v Dánsku, vyjma pojišťoven, které získaly licenci podle dánského práva nebo od příslušných dánských orgánů.

Ve **SE**: Poskytování přímého pojištění zahraničním pojistitelem je povoleno pouze prostřednictvím poskytovatele pojišťovacích služeb, který je k tomu ve Švédsku oprávněn, pokud tento zahraniční pojistitel a švédská pojišťovna patří ke stejné skupině společností nebo mezi sebou uzavřely dohodu o spolupráci.

Pokud jde o přeshraniční obchod službami – místní přítomnost:

V **DE**, **HU** a **LT**: Podmínkou k poskytování služeb přímého pojištění pojišťovnami, které nejsou zapsány do obchodního rejstříku v Evropské unii, je zřízení a povolení pobočky.

Ve **SE**: Podmínkou k poskytování služeb zprostředkování pojištění podniky nezapsanými do obchodního rejstříku v EHP je zřízení obchodní přítomnosti (požadavek na místní přítomnost).

Na **SK**: Pojištění letecké a námořní dopravy pokrývající letadla/plavidla a pojištění odpovědnosti mohou uzavírat pouze pojišťovny usazené v Unii nebo pobočky pojišťoven neusazených v Unii, které získaly ve Slovenské republice povolení.

#### **Opatření:**

**AT:** Zákon o dohledu nad pojišťovnami z roku 2016, čl. 13 odst. 1 a 2, Spolková sbírka zákonů I č. 34/2015 (*Versicherungsaufsichtsgesetz 2016, § 13 Abs. 1 und 2, BGBl. I Nr. 34/2015*).

**DE:** §§ 67–69 *Versicherungsaufsichtsgesetz (VAG) v případě veškerých pojišťovacích služeb (provádí Solventnost II) ve spojení s § 105 Luftverkehrs-Zulassungs-Ordnung (LuftVZO) pouze v případě povinného pojištění odpovědnosti v letecké dopravě.*

**DE:** *Versicherungsaufsichtsgesetz (VAG) v případě veškerých pojišťovacích služeb ve spojení s Luftverkehrs-Zulassungs-Ordnung (LuftVZO) pouze v případě povinného pojištění odpovědnosti v letecké dopravě.*

**DK:** *Lov om finansiel virksomhed jf. lovbekendtgørelse 182 af 18. februar 2015.*

**HU:** Zákon LX z roku 2003.

**LT:** Zákon o pojištění ze dne 18. září 2003 č. IX-1737, ve znění polední změny ze dne 13. června 2019 č. XIII-2232.

**SE:** *LAG om försäkringsförmedling (zákon o zprostředkování pojištění) (kapitola 3, § 3, 2018:12192005:405) a zákon o podnikání zahraničních pojistitelů ve Švédsku (kapitola 4, §§ 1 a 10, 1998:293).*

**SK:** Zákon 39/2015 o pojišťovnictví.

#### **b) Bankovní a jiné finanční služby**

Pokud jde o liberalizaci investic – přístup na trh, národní zacházení a přeshraniční obchod službami – místní přítomnost:

V **BG**: Chtějí-li nebankovní finanční instituce provozovat činnost spočívající v poskytování půjček s využitím finančních prostředků, které nezískaly přijímáním vkladů nebo jiných splatných peněžních prostředků, nabytím účasti v úvěrové instituci nebo jiné finanční instituci, finančním leasingem, záručními operacemi, nabytím pohledávek z úvěrů a jinými formami financování (faktoring, forfaiting atd.), podléhají režimu registrace u Bulharské národní banky. Finanční instituce musí mít hlavní místo podnikání na území Bulharska.

V **BG**: Banky mimo EHP mohou v Bulharsku vykonávat bankovní činnost poté, co od Bulharské národní banky získají licenci pro zahájení a výkon podnikatelské činnosti v Bulharské republice prostřednictvím pobočky.

V **IT**: Pro získání oprávnění k provozování systému vypořádání obchodů s cennými papíry nebo k poskytování služeb centrálního depozitáře cenných papírů se sídlem v Itálii je od společností požadován zápis do obchodního rejstříku v Itálii (zřizování poboček není povoleno).

V případě kolektivních investičních programů, vyjma subjektů kolektivního investování do převoditelných cenných papírů („SKIPCP“) harmonizovaných podle právních předpisů EU, se vyžaduje, aby byl správce majetku nebo depozitář usazen v Itálii nebo v jiném členském státě a měl v Itálii pobočku.

U správcovských společností investičních fondů, které nejsou harmonizovány podle právních předpisů Unie, je zároveň požadován zápis do obchodního rejstříku v Itálii (zřizování poboček není povoleno).

Činnost správy penzijních fondů mohou vykonávat pouze banky, pojišťovny, investiční společnosti a správcovské podniky SKIPCP, které jsou harmonizovány podle právních předpisů EU a mají své sídlo v Unii, jakož i SKIPCP zapsané v Itálii do obchodního rejstříku.

Pro výkon podomního prodeje musí zprostředkovatelé využívat oprávněné finanční prodejce, kteří mají pobyt na území členského státu.

Kanceláře zastoupení zprostředkovatelů, kteří nejsou z Evropské unie, nemohou provádět činnosti, jejichž cílem je poskytování investičních služeb, včetně obchodování na vlastní účet a na účet zákazníků, investování a upisování finančních nástrojů (vyžaduje se zřízení pobočky).

V **PT**: Správu penzijních fondů mohou zajišťovat pouze specializované společnosti, které jsou v Portugalsku za tímto účelem zapsány do obchodního rejstříku, a pojišťovny usazené v Portugalsku, které jsou oprávněny podnikat v oblasti životního pojištění, nebo subjekty oprávněné ke správě penzijních fondů v jiných členských státech. Přímé zřizování poboček ze zemí mimo Evropskou unii není povoleno.

#### **Opatření:**

**BG**: Zákon o úvěrových institucích, čl. 2 odst. 5 a články 3a a 17;

*zákon o sociálním pojištění, články 121, 121 b a 121f, a*

*měnový zákon, článek 3.*

**IT**: Legislativní nařízení 58/1998, články 1, 19, 28, 30–33, 38, 69 a 80;

*společné nařízení Italské národní banky a Consob ze dne 22. února 1998, články 3 a 41;*

*nařízení Italské národní banky ze dne 25. ledna 2005;*

*hlava V, kapitola VII, oddíl II nařízení Consob 16190 ze dne 29. října 2007, články 17–21, 78–81, 91–111, a s výhradou:*

*nařízení Evropského parlamentu a Rady (EU) č. 909/2014 ze dne 23. července 2014 o zlepšení vypořádání obchodů s cennými papíry v Evropské unii a centrálních depozitářích cenných papírů.*

**PT**: Legislativní nařízení 12/2006, ve znění legislativního nařízení 180/2007, legislativní nařízení 357-A/2007, nařízení 7/2007-R, ve znění nařízení 2/2008-R, nařízení 19/2008-R a nařízení 8/2009; článek

3 právního režimu upravujícího zřizování a fungování penzijních fondů a jejich správců, schváleného zákonem 27/2020 ze dne 23. července.

Pokud jde o liberalizaci investic – přístup na trh, národní zacházení:

V **HU**: Pobočky společností ze zemí mimo EHP spravujících investiční fondy se nesmějí zabývat správou evropských investičních fondů a nesmějí soukromým penzijním fondům poskytovat služby v oblasti správy aktiv.

**Opatření:**

**HU:** Zákon CCXXXVII z roku 2013 o úvěrových institucích a finančních podnicích;

zákon CCXXXVII z roku 2013 o úvěrových institucích a finančních podnicích a

zákon CXX z roku 2001 o kapitálovém trhu.

Pokud jde o liberalizaci investic – národní zacházení a přeshraniční obchod službami – přístup na trh:

V **BG**: Banku musí společně řídit a zastupovat nejméně dvě osoby. Osoby, jež banku řídí a zastupují, musí být osobně přítomny na adrese vedení. Za členy správní rady nebo představenstva banky nelze zvolit právnické osoby.

Ve **SE**: Zakladatelem spořitelny musí být fyzická osoba.

**Opatření:**

**BG:** Zákon o úvěrových institucích, článek 10;

zákon o sociálním pojištění, článek 121e, a

měnový zákon, článek 3.

**SE:** Sparbankslagen (zákon o spořitelnách) (1987:619), kapitola 2, § 1.

Pokud jde o liberalizaci investic – národní zacházení:

V **HU**: Alespoň dva členové správní rady úvěrové instituce musí být uznáni jako rezidenti ve smyslu příslušných devizových pravidel a musí mít trvalý pobyt v Maďarsku po dobu nejméně jednoho roku.

**Opatření:**

**HU:** Zákon CCXXXVII z roku 2013 o úvěrových institucích a finančních podnicích;

zákon CCXXXVII z roku 2013 o úvěrových institucích a finančních podnicích a

zákon CXX z roku 2001 o kapitálovém trhu.

Pokud jde o liberalizaci investic – přístup na trh:

V **RO**: Účastníci trhu jsou právnické osoby založené jako akciové společnosti podle ustanovení zákona o společnostech. Alternativní obchodní systémy (mnohostranný obchodní systém (MTF) podle směrnice MiFID II) může spravovat provozovatel systému zřízený za výše popsaných podmínek

nebo investiční podnik, který získal oprávnění od ASF (*Autoritatea de Supraveghere Financiară* – orgán finančního dohledu).

V **SI**: Důchodové pojištění může poskytovat vzájemný penzijní fond (který nemá právní subjektivitu, a je tudíž řízen pojišťovnou, bankou nebo penzijní společností), penzijní společnost nebo pojišťovna. Důchodové pojištění mohou doplňkově nabízet také poskytovatelé důchodového pojištění usazení v souladu s předpisy platnými v členských státech EU.

**Opatření:**

**RO:** Zákon č. 126 ze dne 11. června 2018 o finančních nástrojích a nařízení č. 1/2017 o změně a doplnění nařízení č. 2/2006 o regulovaných trzích a alternativních obchodních systémech, schválené vyhláškou NSC č. 15/2006 o ASF – *Autoritatea de Supraveghere Financiară* – orgánu finančního dohledu. **SI:** Zákon o důchodovém a invalidním pojištění (Úřední věstník č. 102/2015), ve znění poslední změny č. 28/19.

Pokud jde o přeshraniční obchod službami – místní přítomnost:

V **HU**: Společnosti mimo EHP mohou poskytovat finanční služby nebo provádět pomocné činnosti související s finančními službami pouze prostřednictvím pobočky v Maďarsku.

**Opatření:**

**HU:** Zákon CCXXXVII z roku 2013 o úvěrových institucích a finančních podnicích;

zákon CCXXXVII z roku 2013 o úvěrových institucích a finančních podnicích a

zákon CXX z roku 2001 o kapitálovém trhu.



## Výhrada č. 13 – Zdravotní služby a sociální péče

**Odvětví – pododvětví:** Zdravotní a sociální péče

**Klasifikace ekonomických činností:** CPC 931, 933

**Druh výhrady:** Přístup na trh  
Národní zacházení

**Kapitola:** Liberalizace investic; přeshraniční obchod službami

**Úroveň státní správy:** EU / členský stát (není-li uvedeno jinak)

### Popis:

Pokud jde o liberalizaci investic – přístup na trh:

V **DE** (týká se též regionální úrovně státní správy): Záchrané služby a „kvalifikované sanitní služby“ zřizují a regulují jednotlivé spolkové země (*Länder*). Většina spolkových zemí deleguje pravomoci v oblasti záchraných služeb na obce. Obce mohou upřednostnit neziskové provozovatele. Platí to stejně pro zahraniční i pro domácí poskytovatele služeb (CPC 931, 933). Sanitní služby podléhají plánování, povolení a akreditaci. Pokud jde o telemedicínu, lze počet poskytovatelů služeb IKT (informačních a komunikačních technologií) omezit tak, aby byla zajištěna interoperabilita, kompatibilita a nezbytné bezpečnostní normy. Toto opatření se uplatňuje nediskriminačně.

V **HR**: V konkrétních zeměpisných oblastech může zřizování některých soukromě financovaných zařízení sociální péče podléhat omezením vycházejícím z potřeb (CPC 9311, 93192, 93193, 933).

Ve **SI**: Pro následující služby je vyhrazen státní monopol: dodávání krve, krevních přípravků, odebrání a uchování lidských orgánů k transplantaci, sociálně-zdravotní služby, hygienické služby, epidemiologické služby a zdravotně-ekologické služby, patologicko-anatomické služby a asistovaná reprodukce (CPC 931).

### Opatření:

**DE:** *Bundesärzteordnung (BÄO; spolkový předpis týkající se zdravotní péče):*

*Gesetz über die Ausübung der Zahnheilkunde (ZHG);*

*Gesetz über den Beruf der Psychotherapeutin und des Psychotherapeuten (PsychThG; zákon o poskytování psychoterapeutických služeb);*

*Gesetz über die berufsmäßige Ausübung der Heilkunde ohne Bestallung (Heilpraktikergesetz);*

*Gesetz über das Studium und den Beruf der Hebammen (HebG);*

*Gesetz über den Beruf der Notfallsanitäterin und des Notfallsanitäters (NotSanG);*

*Gesetz über die Pflegeberufe (PflBG);*

*Gesetz über die Berufe in der Physiotherapie (MPhG);*

*Gesetz über den Beruf des Logopäden (LogopG);*

*Gesetz über den Beruf des Orthoptisten und der Orthoptistin (OrthoptG);*

*Gesetz über den Beruf der Podologin und des Podologen (PodG);*

*Gesetz über den Beruf der Diätassistentin und des Diätassistenten (DiätAssG);*

*Gesetz über den Beruf der Ergotherapeutin und des Ergotherapeuten (ErgThg);  
Bundesapothekerordnung (BapO);*

*Gesetz über den Beruf des pharmazeutisch-technischen Assistenten (PTAG);*

*Gesetz über technische Assistenten in der Medizin (MTAG);*

*Gesetz zur wirtschaftlichen Sicherung der Krankenhäuser und zur Regelung der  
Krankenhauspflegesätze (Krankenhausfinanzierungsgesetz – KHG);*

*Gewerbeordnung (německý živnostenský zákon);*

*Sozialgesetzbuch Fünftes Buch (SGB V; zákoník sociálního zabezpečení, kniha pátá) – povinné  
zdravotní pojištění;*

*Sozialgesetzbuch Sechstes Buch (SGB VI; zákoník sociálního zabezpečení, kniha šestá) – povinné  
penzijní pojištění;*

*Sozialgesetzbuch Siebtes Buch (SGB VII; zákoník sociálního zabezpečení, kniha sedmá) – povinné  
úrazové pojištění;*

*Sozialgesetzbuch Neuntes Buch (SGB IX; Sociální zákoník, kniha devátá) – rehabilitace a účast  
zdravotně postižených osob;*

*Sozialgesetzbuch Elftes Buch (SGB XI; zákoník sociálního zabezpečení, kniha jedenáctá) – sociální  
pomoc.*

*Personenbeförderungsgesetz (PBefG; zákon o veřejné dopravě).*

*Regionální úroveň:*

*Gesetz über den Rettungsdienst (Rettungsdienstgesetz – RDG) in Baden-Württemberg;*

*Bayerisches Rettungsdienstgesetz (BayRDG);*

*Gesetz über den Rettungsdienst für das Land Berlin (Rettungsdienstgesetz);*

*Gesetz über den Rettungsdienst im Land Brandenburg (BbgRettG);*

*Bremisches Hilfeleistungsgesetz (BremHilfeG);*

*Hamburgisches Rettungsdienstgesetz (HmbRDG);*

*Gesetz über den Rettungsdienst für das Land Mecklenburg-Vorpommern (RDGM-V);*

*Niedersächsisches Rettungsdienstgesetz (NRettDG);*

*Gesetz über den Rettungsdienst sowie die Notfallrettung und den Krankentransport durch Unternehmer (RettG NRW);*

*Landesgesetz über den Rettungsdienst sowie den Notfall- und Krankentransport (RettDG);*

*Saarländisches Rettungsdienstgesetz (SRettG);*

*Sächsisches Gesetz über den Brandschutz, Rettungsdienst und Katastrophenschutz (SächsBRKG);*

*Rettungsdienstgesetz des Landes Sachsen-Anhalt (RettDG LSA);*

*Schleswig-Holsteinisches Rettungsdienstgesetz (SHRDG);*

*Thüringer Rettungsdienstgesetz (ThüRettG).*

*Landespflegegesetze:*

*Gesetz zur Umsetzung der Pflegeversicherung in Baden-Württemberg (Landespflegegesetz – LPfIG);*

*Gesetz zur Ausführung der Sozialgesetze (AGSG);*

*Gesetz zur Planung und Finanzierung von Pflegeeinrichtungen (Landespflegeeinrichtungsgesetz – LPflegEG);*

*Gesetz über die pflegerische Versorgung im Land Brandenburg (Landespflegegesetz – LPflegeG);*

*Gesetz zur Ausführung des Pflege-Versicherungsgesetzes im Lande Bremen und zur Änderung des Bremischen Ausführungsgesetzes zum Bundessozialhilfegesetz (BremAGPflegeVG);*

*Hamburgisches Landespflegegesetz (HmbLPG);*

*Hessisches Ausführungsgesetz zum Pflege-Versicherungsgesetz;*

*Landespflegegesetz (LPflegeG M-V);*

*Gesetz zur Planung und Förderung von Pflegeeinrichtungen nach dem Elften Buch Sozialgesetzbuch (Niedersächsisches Pflegegesetz – NPflegeG);*

*Gesetz zur Weiterentwicklung des Landespflegerechts und Sicherung einer unterstützenden Infrastruktur für ältere Menschen, pflegebedürftige Menschen und deren Angehörige (Alten- und Pflegegesetz Nordrhein-Westfalen – APG NRW);*

*Landesgesetz zur Sicherstellung und Weiterentwicklung der pflegerischen Angebotsstruktur*

*(LPflegeASG) (Rheinland-Pfalz);*

*Gesetz Nr. 1694 zur Planung und Förderung von Angeboten für hilfe-, betreuungs- oder pflegebedürftige Menschen im Saarland (Saarländisches Pflegegesetz);*

*Sächsisches Pflegegesetz (SächsPflegeG);*

*Schleswig-Holstein: Ausführungsgesetz zum Pflege-Versicherungsgesetz (Landespflegegesetz - LPflegeG);*

*Thüringer Gesetz zur Ausführung des Pflege-Versicherungsgesetzes (ThürAGPflegeVG).*

*Landeskrankenhausgesetz Baden-Württemberg;*

*Bayerisches Krankenhausgesetz (BayKrG);*

*Berliner Gesetz zur Neuordnung des Krankenhausrechts;*

*Krankenhausentwicklungsgesetz Brandenburg (BbgKHEG);*

*Bremisches Krankenhausgesetz (BrmKrHG);*

*Hamburgisches Krankenhausgesetz (HmbKHG);*

*Hessisches Krankenhausgesetz 2011 (HKHG 2011);*

*Krankenhausgesetz für das Land Mecklenburg-Vorpommern (LKHG M-V);*

*Niedersächsisches Krankenhausgesetz (NKHG);*

*Krankenhausgestaltungsgesetz des Landes Nordrhein-Westfalen (KHGG NRW);*

*Landeskrankenhausgesetz Rheinland-Pfalz (LKG Rh-Pf);*

*Saarländisches Krankenhausgesetz (SKHG);*

*Gesetz zur Neuordnung des Krankenhauswesens (Sächsisches Krankenhausgesetz – SächsKHG);*

*Krankenhausgesetz Sachsen-Anhalt (KHG LSA);*

*Gesetz zur Ausführung des Krankenhausfinanzierungsgesetzes (AG-KHG) in Schleswig-Holstein;*

*Thüringisches Krankenhausgesetz (Thür KHG).*

**HR:** *Zákon o zdravotní péči (OG 150/08, 71/10, 139/10, 22/11, 84/11, 12/12, 70/12, 144/12).*

**SI:** *Zákon o zdravotní péči, Úřední věstník RS, č. 23/2005, články 1, 3 a 62–64; zákon o léčbě neplodnosti a postupech asistované reprodukce, Úřední věstník RS, č. 70/00, články 15 a 16, a*

*zákon o dodávkách krve (ZPKrv-1), Úřední věstník RS, č. 104/06, články 5 a 8.*

Pokud jde o liberalizaci investic – přístup na trh, národní zacházení:

Ve **FR**: Pokud jde o nemocniční a sanitní služby, ústavní zdravotní péči (jinou než nemocniční služby) a sociální služby, k výkonu řídicích funkcí je zapotřebí oprávnění. Při udělování oprávnění se bere v úvahu dostupnost místních vedoucích pracovníků. Společnosti mohou nabývat jakoukoli právní formu s výjimkou těch, které jsou vyhrazeny svobodným povoláním.

**Opatření:**

*FR: Loi 90-1258 relative à l'exercice sous forme de société des professions libérales, Loi n°2011-940 du 10 août 2011 modifiant certaines dispositions de la loi n°2009-879 dite HPST, Loi n°47-1775 portant statut de la coopération a Code de la santé publique.*

## Výhrada č. 14 – Cestovní ruch a související služby

**Odvětví – pododvětví:** Cestovní ruch a související služby – hotely, restaurace a cateringové služby; služby cestovních agentur a cestovních kanceláří (včetně delegátů); služby průvodce cestovního ruchu

**Klasifikace ekonomických činností:** CPC 641, 642, 643, 7471, 7472

**Druh výhrady:** Přístup na trh  
Národní zacházení  
Vrcholné vedení a správní rady  
Místní přítomnost

**Kapitola:** Liberalizace investic; přeshraniční obchod službami

**Úroveň státní správy:** EU / členský stát (není-li uvedeno jinak)

### Popis:

Pokud jde o liberalizaci investic – přístup na trh, národní zacházení, vrcholné vedení a správní rady a přeshraniční obchod službami – přístup na trh, národní zacházení:

V **BG**: Vyžaduje se zápis do obchodního rejstříku (zřizování poboček není povoleno). Služby cestovních kanceláří nebo cestovních agentur může poskytovat pouze osoba usazená v EHP, pokud po usazení na území Bulharska předloží kopii dokumentu, který tuto osobu opravňuje k výkonu této činnosti, a potvrzení nebo jiný dokument vydaný úvěrovou institucí nebo pojišťovnou, v němž je uvedeno, že bylo uzavřeno pojištění pokrývající odpovědnost dotčené osoby za škody, jež mohou vzniknout v důsledku trestně postižitelného zanedbání profesních povinností. V případech, kdy podíl veřejných subjektů (státu nebo obcí) na základním kapitálu bulharské společnosti přesahuje 50 %, nesmí počet zahraničních vedoucích pracovníků přesáhnout počet vedoucích pracovníků, kteří jsou bulharskými státními příslušníky. Pro průvodce cestovního ruchu platí podmínka státní příslušnosti EHP (CPC 641, 642, 643, 7471, 7472).

### Opatření:

**BG**: Zákon o cestovním ruchu, články 61, 113, 146.

Pokud jde o liberalizaci investic – přístup na trh, národní zacházení a přeshraniční obchod službami – přístup na trh, národní zacházení, místní přítomnost:

Na **CY**: Licence na zřízení a provozování cestovní kanceláře nebo cestovní agentury, jakož i obnovení licence na provozování stávající kanceláře nebo agentury se uděluje pouze fyzickým nebo právnickým osobám z Evropské unie. V Kyprské republice nesmí žádná společnost, která není rezidentem, kromě společností usazených v jiném členském státě, provádět organizovaně nebo trvale činnosti uvedené v článku 3 výše uvedeného zákona, pokud není zastupována společností, která je rezidentem. Podmínkou k poskytování služeb průvodce cestovního ruchu a služeb cestovních agentur a cestovních kanceláří je státní příslušnost členského státu (CPC 7471, 7472).

### Opatření:

**CY:** *Zákon o cestovním ruchu, cestovních kancelářích a průvodcích cestovního ruchu z roku 1995 (zákon 41(I)/1995), v platném znění.*

Pokud jde o liberalizaci investic – přístup na trh, národní zacházení, zacházení podle nejvyšších výhod a přeshraniční obchod službami – přístup na trh, národní zacházení, zacházení podle nejvyšších výhod:

V **EL:** Státní příslušníci třetích zemí jsou oprávněni vykonávat profesi průvodce cestovního ruchu pouze na základě diplomu vydaného školami pro průvodce cestovního ruchu řeckého Ministerstva cestovního ruchu. Odchylně od výše uvedených ustanovení lze výjimečně oprávnění k výkonu profese dočasně (až na jeden rok) udělit státním příslušníkům třetích zemí za určitých jasně vymezených podmínek v případě potvrzené nepřítomnosti průvodce ovládajícího konkrétní jazyk.

**Pokud jde o liberalizaci investic – přístup na trh, národní zacházení a přeshraniční obchod službami – přístup na trh, národní zacházení:**

Ve **ES** (v případě ES se též týká regionální úrovně státní správy): Podmínkou k poskytování služeb průvodce cestovního ruchu je státní příslušnost členského státu (CPC 7472).

V **HR:** Podmínkou k poskytování služeb pohostinství a cateringových služeb v domácnostech a venkovských usedlostech je státní příslušnost EHP (CPC 641, 642, 643, 7471, 7472).

#### **Opatření:**

**EL:** *Prezidentský dekret 38/2010, ministerské rozhodnutí 165261/IA/2010 (Vládní věstník 2157/B), článek 50 zákona 4403/2016, článek 47 zákona 4582/2018 (Vládní věstník 208/A). ES: Andalusie: Decreto 8/2015, de 20 de enero, Regulator de guías de turismo de Andalucía;*

*Aragonie: Decreto 21/2015, de 24 de febrero, Reglamento de Guías de turismo de Aragón;*

*Kantábrie: Decreto 51/2001, de 24 de julio, Article 4, por el que se modifica el Decreto 32/1997, de 25 de abril, por el que se aprueba el reglamento para el ejercicio de actividades turísticoinformativas privadas;*

*Kastilie a León: Decreto 25/2000, de 10 de febrero, por el que se modifica el Decreto 101/1995, de 25 de mayo, por el que se regula la profesión de guía de turismo de la Comunidad Autónoma de Castilla y León;*

*Kastilie – La Mancha: Decreto 86/2006, de 17 de julio, de Ordenación de las Profesiones Turísticas;*

*Katalánsko: Decreto Legislativo 3/2010, de 5 de octubre, para la adecuación de normas con rango de ley a la Directiva 2006/123/CE, del Parlamento y del Consejo, de 12 de diciembre de 2006, relativa a los servicios en el mercado interior, článek 88;*

*Madrid: Decreto 84/2006, de 26 de octubre del Consejo de Gobierno, por el que se modifica el Decreto 47/1996, de 28 de marzo;*

*Valencie: Decreto 90/2010, de 21 de mayo, del Consell, por el que se modifica el reglamento regulador de la profesión de guía de turismo en el ámbito territorial de la Comunitat Valenciana, aprobado por el Decreto 62/1996, de 25 de marzo, del Consell;*

*Extremadura: Decreto 37/2015, de 17 de marzo;*

*Galicie: Decreto 42/2001, de 1 de febrero, de Refundición en materia de agencias de viajes, guías de turismo y turismo activo;*

*Baleárské ostrovy: Decreto 136/2000, de 22 de septiembre, por el cual se modifica el Decreto 112/1996, de 21 de junio, por el que se regula la habilitación de guía turístico en las Islas Baleares; Kanárské ostrovy: Decreto 13/2010, de 11 de febrero, por el que se regula el acceso y ejercicio de la profesión de guía de turismo en la Comunidad Autónoma de Canarias, cláusula 5;*

*La Rioja: Decreto 14/2001, de 4 de marzo, Reglamento de desarrollo de la Ley de Turismo de La Rioja;*

*Navarra: Decreto Foral 288/2004, de 23 de agosto. Reglamento para actividad de empresas de turismo activo y cultural de Navarra;*

*Asturské knížectví: Decreto 59/2007, de 24 de mayo, por el que se aprueba el Reglamento regulador de la profesión de Guía de Turismo en el Principado de Asturias a*

*Murcie: Decreto n.º 37/2011, de 8 de abril, por el que se modifican diversos decretos en materia de turismo para su adaptación a la ley 11/1997, de 12 de diciembre, de turismo de la Región de Murcia tras su modificación por la ley 12/2009, de 11 de diciembre, por la que se modifican diversas leyes para su adaptación a la directiva 2006/123/CE, del Parlamento Europeo y del Consejo de 12 de diciembre de 2006, relativa a los servicios en el mercado interior.*

**HR:** *Zákon o pohostinství a stravovacích službách (OG 138/06, 152/08, 43/09, 88/10 a 50/12) a zákon o poskytování služeb cestovního ruchu (OG č. 68/07 a 88/10).*

Pokud jde o liberalizaci investic – národní zacházení a přeshraniční obchod službami – přístup na trh, národní zacházení:

V **HU:** Poskytování služeb cestovních agentur a cestovních kanceláří a služeb průvodce cestovního ruchu na přeshraničním základě podléhá požadavku na licenci vydanou maďarským živnostenským úřadem. Licence jsou vyhrazeny státním příslušníkům EHP a právníkům osobám, jejichž sídlo se nachází v EHP (CPC 7471, 7472).

V **IT** (týká se též regionální úrovně státní správy): Průvodci cestovního ruchu ze zemí mimo Evropskou unii musí získat zvláštní licenci od regionálního úřadu povolující výkon profese průvodce cestovního ruchu. Průvodci cestovního ruchu z členských států mohou pracovat bez omezení a žádnou licenci mít nemusí. Licence se vydávají průvodcům cestovního ruchu, kteří prokáží, že mají odpovídající schopnosti a znalosti (CPC 7472).

#### **Opatření:**

**HU:** *Zákon CLXIV z roku 2005 o obchodu, nařízení vlády č. 213/1996 (XII.23.) o činnostech organizátorů cest a cestovních agentur.*

**IT:** *Zákon 135/2001, čl. 7 odst. 5 a 6, a zákon 40/2007 (DL 7/2007).*



## Výhrada č. 15 – Rekreační, kulturní a sportovní služby

**Odvětví – pododvětví:** Rekreační služby; ostatní sportovní služby

**Klasifikace ekonomických činností:** CPC 962, část 96419

**Druh výhrady:** Přístup na trh  
Národní zacházení  
Vrcholné vedení a správní rady

**Kapitola:** Liberalizace investic; přeshraniční obchod službami

**Úroveň státní správy:** EU / členský stát (není-li uvedeno jinak)

### Popis:

#### ***Ostatní sportovní služby (CPC 96419)***

Pokud jde o liberalizaci investic – národní zacházení, vrcholné vedení a správní rady a přeshraniční obchod službami – národní zacházení:

V **AT** (týká se regionální úrovně státní správy): Provoz lyžařských škol a poskytování služeb horských vůdců se řídí zákony spolkových zemí (*Bundesländer*). Podmínkou k poskytování těchto služeb může být státní příslušnost členského státu EHP. Podnikům může být stanovena povinnost jmenovat generálního ředitele, který je státním příslušníkem členského státu EHP.

Pokud jde o liberalizaci investic – národní zacházení a přeshraniční obchod službami – národní zacházení:

Na **CY**: Je stanovena podmínka státní příslušnosti pro zřízení taneční školy a podmínka státní příslušnosti pro tělovýchovné instruktory.

### **Opatření:**

**AT:** *Kärntner Schischulgesetz, LGBL. Nr. 53/97;*

*Kärntner Berg- und Schiführergesetz, LGBL. Nr. 25/98;*

*NÖ- Sportgesetz, LGBL. Nr. 5710;*

*OÖ- Sportgesetz, LGBL. Nr. 93/1997;*

*Salzburger Schischul- und Snowboardschulgesetz, LGBL. Nr. 83/89;*

*Salzburger Bergführergesetz, LGBL. Nr. 76/81;*

*Steiermärkisches Schischulgesetz, LGBL. Nr. 58/97;*

*Steiermärkisches Berg- und Schiführergesetz, LGBL. Nr. 53/76;*

*Tiroler Schischulgesetz. LGBL. Nr. 15/95;*

*Tiroler Bergsportführergesetz, LGBL. Nr. 7/98;*

*Vorarlberger Schischulgesetz, LGBL. Nr. 55/02, § 4 odst. 2 písm. a);*

*Vorarlberger Bergführergesetz, LGBL. Nr. 54/02 a*

*Wien: Gesetz über die Unterweisung in Wintersportarten, LGBL. Nr. 37/02.*

**CY:** *Zákon 65(I)/1997, v platném znění, a*

*zákon 17(I)/1995, v platném znění.*

## Výhrada č. 16 – Služby v dopravě a pomocné služby v dopravě

**Odvětví – pododvětví:** Služby v dopravě – rybolov a vodní doprava – jakákoli jiná komerční činnost prováděná z lodi; vodní doprava a pomocné služby ve vodní dopravě; železniční doprava a pomocné služby v železniční dopravě; silniční doprava a pomocné služby v silniční dopravě; pomocné služby v letecké dopravě

**Klasifikace ekonomických činností:** ISIC Rev. 3.1 0501, 0502; CPC 5133, 5223, 711, 712, 721, 741, 742, 743, 744, 745, 748, 749, 7461, 7469, 83103, 86751, 86754, 8730, 882

**Druh výhrady:** Přístup na trh  
Národní zacházení  
Zacházení podle nejvyšších výhod  
Vrcholné vedení a správní rady  
Místní přítomnost

**Kapitola:** Liberalizace investic; přeshraniční obchod službami

**Úroveň státní správy:** EU / členský stát (není-li uvedeno jinak)

### Popis:

*a) Námořní doprava a pomocné služby v námořní dopravě. Jakákoli komerční činnost prováděná z lodi (ISIC Rev. 3.1 0501, 0502; CPC 5133, 5223, 721, část 742, 745, 74540, 74520, 74590, 882)*

Pokud jde o liberalizaci investic – přístup na trh a přeshraniční obchod službami – přístup na trh:

V EU: V případě přístavních služeb může řídicí orgán přístavu nebo příslušný orgán omezit počet poskytovatelů přístavních služeb pro danou přístavní službu.

### Opatření:

EU: Nařízení (EU) 2017/352 ze dne 15. února 2017, kterým se zřizuje rámec pro poskytování přístavních služeb a stanoví společná pravidla pro finanční transparentnost přístavů, článek 6.

Pokud jde o liberalizaci investic – přístup na trh, národní zacházení, vrcholné vedení a správní rady; přeshraniční obchod službami – přístup na trh, národní zacházení:

V BG: Přepravu a veškeré činnosti související s vodohospodářskými díly a podvodními technickými pracemi, průzkumem a těžbou minerálních a jiných anorganických zdrojů, lodivodskými službami, doplňováním paliva, odběrem odpadu, směsí vody a oleje apod., které provádějí plavidla ve vnitřních a teritoriálních vodách Bulharska, mohou vykonávat pouze plavidla plující pod bulharskou vlajkou nebo plavidla plující pod vlajkou jiného členského státu.

Počet poskytovatelů služeb v přístavech může být omezen v závislosti na objektivní kapacitě přístavu, o níž rozhoduje odborná komise zřízená ministrem dopravy, informačních technologií a komunikací.

Je stanovena podmínka státní příslušnosti pro pomocné služby. Velitel a první strojní důstojník plavidla musí být státními příslušníky členského státu EHP nebo Švýcarské konfederace. (ISIC Rev. 3.1 0501, 0502, CPC 5133, 5223, 721, 74520, 74540, 74590, 882).

**Opatření:**

**BG:** *Kodex obchodního námořnictva; zákon o námořních a vnitrozemských vodních cestách a přístavech Bulharské republiky; nařízení o podmínkách a pořadí výběru bulharských přepravníků pro přepravu osob a nákladu podle mezinárodních smluv a nařízení č. 3 o službách pro plavidla bez posádky.*

Pokud jde o liberalizaci investic – přístup na trh a přeshraniční obchod službami – přístup na trh:

V **BG:** Pokud jde o pomocné služby ve veřejné dopravě provozované v bulharských přístavech, v přístavech státního významu, je právo na provádění těchto pomocných činností udíleno prostřednictvím koncesní smlouvy. V přístavech regionálního významu je toto právo udíleno prostřednictvím smlouvy s vlastníkem přístavu (CPC 74520, 74540, 74590).

**Opatření:**

**BG:** *Kodex obchodního námořnictva; zákon o námořních a vnitrozemských vodních cestách a přístavech Bulharské republiky.*

Pokud jde o přeshraniční obchod službami – místní přítomnost:

V **DK:** Poskytovatelé lodivodských služeb mohou tuto činnost v Dánsku vykonávat, pouze pokud mají bydliště v EHP a pokud jsou registrováni u dánských úřadů a mají od nich povolení v souladu s dánským zákonem o lodivodských službách (CPC 74520).

**Opatření:**

**DK:** *Dánský zákon o lodivodských službách, § 18.*

Pokud jde o liberalizaci investic – přístup na trh, národní zacházení, zacházení podle nejvyšších výhod a přeshraniční obchod službami – přístup na trh, národní zacházení, zacházení podle nejvyšších výhod:

V **DE** (týká se též regionální úrovně státní správy): Plavidlo, jež nepatří státnímu příslušníkovi členského státu, může být používáno na německých spolkových vodních cestách k jiným činnostem, než je doprava a pomocné služby, pouze na základě zvláštního povolení. Plavidlům plujícím pod vlajkou státu, jenž není členem Evropské unie, mohou být uděleny výjimky, pouze pokud nejsou k dispozici žádná plavidla z Evropské unie nebo pokud jsou k dispozici za velmi nevýhodných podmínek, nebo na základě vzájemnosti. Na základě vzájemnosti lze udělit výjimku plavidlům plujícím pod vlajkou Spojeného království (§ 2 odst. 3 KüSchVO). Všechny činnosti spadající do oblasti působnosti zákona o lodivodských službách jsou regulovány a akreditace jsou omezeny na státní příslušníky EHP nebo Švýcarské konfederace. Poskytování a provozování zařízení pro lodivodské služby je vyhrazeno orgánům veřejné moci nebo společnostem, které tyto orgány určí.

Pokud jde o pronájem nebo leasing námořních plavidel s obsluhou nebo bez ní nebo o pronájem nebo leasing jiných než námořních plavidel bez obsluhy, může být omezeno uzavírání smluv o nákladní dopravě loděmi plujícími pod vlajkou cizího státu nebo o pronájmu těchto plavidel, a to v

závislosti na dostupnosti lodí plujících pod německou vlajkou nebo pod vlajkou jiného členského státu.

Transakce mezi rezidenty a nerezidenty týkající se:

- (i) pronájmu plavidel pro vnitrozemskou vodní dopravu, která nejsou registrována v hospodářském prostoru;
- (ii) přepravy nákladu těmito plavidly pro vnitrozemskou vodní dopravu nebo
- (iii) vlečných služeb poskytovaných těmito plavidly pro vnitrozemskou vodní dopravu

v rámci hospodářského prostoru mohou být omezeny (vodní doprava, pomocné služby ve vodní dopravě, pronájem lodí, leasing lodí bez obsluhy (CPC 721, 745, 83103, 86751, 86754, 8730)).

**Opatření:**

*DE: Gesetz über das Flaggenrecht der Seeschiffe und die Flaggenführung der Binnenschiffe (Flaggenrechtsgesetz; zákon o ochraně vlajky);*

*Verordnung über die Küstenschifffahrt (KüSchV);*

*Gesetz über die Aufgaben des Bundes auf dem Gebiet der Binnenschifffahrt (Binnenschifffahrtsgesetz – BinSchAufgG);*

*Verordnung über Befähigungszeugnisse in der Binnenschifffahrt (Binnenschifferpatentverordnung – BinSchPatentV);*

*Gesetz über das Seelotswesen (Seelotsgesetz – SeeLG);*

*Gesetz über die Aufgaben des Bundes auf dem Gebiet der Seeschifffahrt (Seeaufgabengesetz – SeeAufgG) a*

*Verordnung zur Eigensicherung von Seeschiffen zur Abwehr äußerer Gefahren (See-Eigensicherungsverordnung – SeeEigensichV).*

Pokud jde o liberalizaci investic – přístup na trh, národní zacházení a přeshraniční obchod službami – přístup na trh, národní zacházení:

Ve **FI**: Pomocné služby v námořní dopravě, které jsou poskytovány ve finských námořních vodách, jsou vyhrazeny loďstvu plujícím pod finskou či norskou vlajkou nebo pod vlajkou Unie (CPC 745).

**Opatření:**

*FI: Merilaki (námořní zákoník) (674/1994) a*

*Laki elinkeinon harjoittamisen oikeudesta (zákon o právu na provádění obchodní činnosti) (122/1919), s. 4.*

Pokud jde o liberalizaci investic – přístup na trh:

V **EL**: Je uvalen veřejný monopol na služby manipulace s nákladem v přístavních oblastech (CPC 741).

V **IT**: Na služby manipulace s nákladem v námořní dopravě se uplatňuje test ekonomické potřeby. Hlavní kritéria: počet stávajících zařízení a dopad na ně, hustota obyvatel, zeměpisné rozložení zařízení a vytvoření nových pracovních příležitostí (CPC 741).

**Opatření:**

**EL**: Zákoník veřejného námořního práva (legislativní nařízení 187/1973).

**IT**: Plavební zákon;

zákon 84/1994 a

ministrská vyhláška 585/1995.

**b) Železniční doprava a pomocné služby v železniční dopravě (CPC 711, 743)**

Pokud jde o liberalizaci investic – přístup na trh, národní zacházení a přeshraniční obchod službami – přístup na trh, národní zacházení:

V **BG**: Služby železniční dopravy a podpůrné služby mohou v Bulharsku poskytovat pouze státní příslušníci členských států. Licence k železniční přepravě osob či nákladu vydává ministr dopravy železničním dopravcům, kteří jsou zapsáni v obchodním rejstříku jako obchodníci (CPC 711, 743).

**Opatření:**

**BG**: Zákon o železniční dopravě, články 37 a 48.

Pokud jde o liberalizaci investic – přístup na trh:

V **LT**: Výhradní práva k poskytování tranzitních služeb se udělují železničním podnikům, které jsou ve vlastnictví státu, nebo jejichž akcie jsou ve 100% vlastnictví státu (CPC 711).

**Opatření:**

**LT**: Zákoník železniční dopravy Litevské republiky ze dne 22. dubna 2004 č. IX-2152, ve znění změny ze dne 8. června 2006 č. X-653.

**c) Silniční doprava a pomocné služby v silniční dopravě (CPC 712, 7121, 7122, 71222, 7123)**

Pro služby silniční dopravy, na něž se nevztahují hlavy I [Silniční přeprava zboží] a II [Soudní přeprava osob] dílu třetího [Silniční doprava] části druhé [Obchod, doprava a rybolov] a příloha ROAD-1 [Silniční přeprava zboží].

Pokud jde o liberalizaci investic – přístup na trh, národní zacházení a přeshraniční obchod službami – přístup na trh, národní zacházení:

V **AT**: (Rovněž s ohledem na zacházení podle nejvyšších výhod) Pro osobní a nákladní dopravu mohou být výhradní práva nebo povolení udělena pouze státním příslušníkům smluvních stran EHP a právníkům osobám z Unie, jež mají ústředí v Rakousku. Licence se udělují za nediskriminačních podmínek, pod podmínkou vzájemnosti (CPC 712).

**Opatření:**

**AT:** *Güterbeförderungsgesetz (zákon o nákladní dopravě), BGBl. Nr. 593/1995, § 5;*

*Gelegenheitsverkehrsgesetz (zákon o příležitostné dopravě), BGBl. Nr. 112/1996, § 6, a*

*Kraftfahrliniengesetz (zákon o pravidelné dopravě), BGBl. I Nr. 203/1999, v platném znění, §§ 7 a 8.*

Pokud jde o liberalizaci investic – národní zacházení, zacházení podle nejvyšších výhod:

V **EL:** Provozovatelé služeb silniční nákladní dopravy. Podmínkou k vykonávání činnosti provozovatele silniční nákladní dopravy je získání řecké licence. Licence se udělují za nediskriminačních podmínek, pod podmínkou vzájemnosti (CPC 7123).

**Opatření:**

**EL:** *Vydávání licencí provozovatelům silniční nákladní dopravy: řecký zákon 3887/2010 (Vládní věstník A' 174), ve znění článku 5 zákona 4038/2012 (Vládní věstník A' 14).*

Pokud jde o liberalizaci investic – přístup na trh:

V **IE:** Test ekonomické potřeby pro služby meziměstské autobusové dopravy. Hlavní kritéria: počet stávajících zařízení a dopad na ně, hustota obyvatel, zeměpisné rozložení zařízení, dopad na dopravní podmínky a vytvoření nových pracovních příležitostí (CPC 7121, CPC 7122).

Na **MT:** Vozy taxislužby – platí omezení počtu licencí.

*Karozzini (kočáry tažené koňmi): platí omezení počtu licencí (CPC 712).*

V **PT:** Test ekonomické potřeby pro pronájem limuzín. Hlavní kritéria: počet stávajících zařízení a dopad na ně, hustota obyvatel, zeměpisné rozložení zařízení, dopad na dopravní podmínky a vytvoření nových pracovních příležitostí (CPC 71222).

**Opatření:**

**IE:** *Zákon o regulaci veřejné dopravy z roku 2009.*

**MT:** *Taxi Services Regulations (nařízení o taxislužbě) (SL499.59).*

**PT:** *Legislativní nařízení 41/80 ze dne 21. srpna.*

Pokud jde o liberalizaci investic – přístup na trh a přeshraniční obchod službami – místní přítomnost:

V **CZ:** V České republice je vyžadován zápis do obchodního rejstříku (zřizování poboček není povoleno).

**Opatření:**

**CZ:** *Zákon č. 111/1994 Sb., o silniční dopravě.*

Pokud jde o liberalizaci investic – přístup na trh, národní zacházení a přeshraniční obchod službami – přístup na trh, národní zacházení, zacházení podle nejvyšších výhod:

Ve **SE**: Podmínkou k vykonávání činnosti provozovatele silniční dopravy je získání švédské licence. Kritéria stanovená pro získání licence taxislužby zahrnují podmínku, že společnost jmenuje do funkce odpovědného zástupce pro dopravu fyzickou osobu (*de facto* požadavek na pobyt – viz švédské výhrady týkající se usazování).

**Opatření:**

**SE:** *Yrkestrafiklag (2012:210) (zákon o profesionální dopravě);*

*Yrkestrafikföreläggning (2012:237) (nařízení vlády o profesionální dopravě);*

*Taxitrafiklag (2012:211) (zákon o taxislužbě) a*

*Taxitrafikföreläggning (2012:238) (nařízení vlády o taxislužbě).*

Pokud jde o přeshraniční obchod službami – místní přítomnost:

Na **SK**: Koncesi na provozování taxislužby a povolení k provozování dispečinku taxislužby lze udělit osobě, která má pobyt nebo je usazena na území Slovenské republiky nebo v jiném členském státě EHP.

**Opatření:**

*Zákon č. 56/2012 Sb., o silniční dopravě.*

**d) Pomocné služby v letecké dopravě**

Pokud jde o liberalizaci investic – přístup na trh, národní zacházení a přeshraniční obchod službami – přístup na trh, národní zacházení:

V **EU**: V případě služeb pozemního odbavování může být vyžadováno usazení na území Evropské unie. Otevřenost služeb pozemního odbavování závisí na velikosti letiště. Počet poskytovatelů lze na každém letišti omezit. Na „velkých letištích“ nesmí toto omezení činit méně než dva poskytovatele.

**Opatření:**

**EU:** Směrnice 96/67/ES ze dne 15. října 1996 o přístupu na trh odbavovacích služeb na letištích Společenství.

V **BE** (týká se též regionální úrovně státní správy): V případě služeb pozemního odbavování se vyžaduje vzájemnost.

**Opatření:**

**BE:** *Arrêté Royal du 6 novembre 2010 réglementant l'accès au marché de l'assistance en escale à l'aéroport de Bruxelles-National (článek 18);*

*Besluit van de Vlaamse Regering betreffende de toegang tot de grondafhandelingsmarkt op de Vlaamse regionale luchthavens (článek 14) a*

*Arrêté du Gouvernement wallon réglementant l'accès au marché de l'assistance en escale aux aéroports relevant de la Région wallonne (článek 14).*



**e) Pomocné služby ve všech druzích dopravy (část CPC 748)**

Pokud jde o přeshraniční obchod službami – místní přítomnost:

**EU** (týká se též regionální úrovně státní správy): Služby celního odbavení mohou poskytovat pouze rezidenti Unie nebo právnické osoby usazené v Unii.

**Opatření:**

**EU:** Nařízení Evropského parlamentu a Rady (EU) č. 952/2013 ze dne 9. října 2013, kterým se stanoví celní kodex Unie.

## Výhrada č. 17 – Činnosti v oblasti energetiky

**Odvětví – pododvětví:** Činnosti v oblasti energetiky – těžba a dobývání; výroba, přenos a distribuce elektřiny, plynu, páry a horké vody pro vlastní potřebu; potrubní přeprava paliv; skladování paliv přepravovaných potrubími; a služby související s rozvodem energií

**Klasifikace ekonomických činností:** ISIC Rev. 3.1 10, 11, 12, 13, 14, 40, CPC 5115, 63297, 713, část 742, 8675, 883, 887

**Druh výhrady:** Přístup na trh  
Národní zacházení  
Vrcholné vedení a správní rady  
Místní přítomnost

**Kapitola:** Liberalizace investic; přeshraniční obchod službami

**Úroveň státní správy:** EU / členský stát (není-li uvedeno jinak)

### Popis:

**a) Těžba a dobývání (ISIC Rev. 3.1 10, 11, 12, 13, 14, CPC 5115, 7131, 8675, 883)**

#### Pokud jde o liberalizaci investic – přístup na trh:

V **NL**: Průzkum a těžbu uhlovodíků provádí v Nizozemsku vždy společně soukromá společnost a veřejná společnost (s ručením omezeným) jmenovaná ministrem hospodářství. Články 81 a 82 těžebního zákona stanoví, že všechny podíly v této jmenované společnosti musí přímo či nepřímo držet nizozemský stát (ISIC Rev. 3.1 10, 3.1 11, 3.1 12, 3.1 13, 3.1 14).

V **BE**: Průzkum a těžba nerostných zdrojů a jiných neživých zdrojů v teritoriálních vodách a kontinentálním šelfu podléhají koncesi. Koncesionář musí mít v Belgii adresu pro doručování (ISIC Rev. 3.1:14).

V **IT** (pokud jde o průzkum, týká se též regionální úrovně státní správy): Pro doly ve vlastnictví státu platí zvláštní pravidla průzkumu a těžby. Před zahájením těžebních prací je zapotřebí povolení k průzkumu („permesso di ricerca“, článek 4 královského dekretu 1447/1927). Toto povolení je časově omezené, přesně vymezuje hranice pozemku, na němž má probíhat průzkum, přičemž na tutéž oblast lze vydat více než jedno povolení k průzkumu různým osobám či společnostem (tento druh licence není nutně výhradní). Ke kultivaci a těžbě hornin je zapotřebí povolení regionálního orgánu („concessione“, článek 14) (ISIC Rev. 3.1 10, 3.1 11, 3.1 12, 3.1 13, 3.1 14, CPC 8675, 883).

### Opatření:

**BE:** *Arrêté Royal du 1er septembre 2004 relatif aux conditions, à la délimitation géographique et à la procédure d'octroi des concessions d'exploration et d'exploitation des ressources minérales et autres ressources non vivantes de la mer territoriale et du plateau continental.*

**IT:** *Služby v oblasti průzkumu: královský dekret 1447/1927 a legislativní nařízení 112/1998, článek 34.*

**NL:** *Mijnbouwwet (těžební zákon).*

Pokud jde o liberalizaci investic – přístup na trh, národní zacházení, zacházení podle nejvyšších výhod:

V **BG:** Průzkum podzemních přírodních zdrojů na území Bulharské republiky, v kontinentálním šelfu a ve výlučné ekonomické zóně v Černém moři podléhá povolení, zatímco těžba a využívání podléhají koncesi udílené podle zákona o podzemních přírodních zdrojích.

Společnosti registrované v jurisdikcích s preferenčním daňovým zacházením (v tzv. daňových rájích) nebo společnosti v přímém či nepřímém spojení s nimi se nesmí účastnit otevřených nabídkových řízení na povolení či koncesi k průzkumu nebo těžbě přírodních zdrojů, včetně uranových a thoriových rud, a nesmí využívat existujícího povolení nebo vydané koncese; není jim povoleno ani zaregistrovat geologický nebo komerční objev naleziště, k němuž dojde při průzkumu.

Těžba uranových rud je zakázána vyhláškou Rady ministrů č. 163 ze dne 20. srpna 1992.

Pokud jde o těžbu thoriových rud, použije se všeobecný režim koncesí pro těžbu. Rozhodnutí povolit těžbu thoriových rud se přijímají na nediskriminačním základě jednotlivě případ od případu.

Podle rozhodnutí Národního shromáždění Bulharské republiky ze dne 18. ledna 2012 (ch. 14. června 2012), jakékoli využívání technologie hydraulického štěpení, tzv. frakování, při průzkumných činnostech či těžbě ropy a zemního plynu je zakázáno.

Průzkum a těžba břidlicového plynu jsou zakázány (ISIC Rev. 3.1 10, 3.1 11, 3.112, 3.1 13, 3.1 14).

#### **Opatření:**

**BG:** *Zákon o podzemních přírodních zdrojích;*

*zákon o koncesích;*

*zákon o kontrole privatizace a po privatizaci;*

*zákon o bezpečném využívání jaderné energie; rozhodnutí Národního shromáždění Bulharské republiky ze dne 18. ledna 2012; zákon o hospodářských a finančních vztazích se společnostmi registrovanými v jurisdikcích s preferenčním daňovým zacházením, s jimi kontrolovanými osobami a jejich skutečnými vlastníky a zákon o podpovrchových zdrojích.*

Pokud jde o liberalizaci investic – přístup na trh, národní zacházení, zacházení podle nejvyšších výhod:

Na **CY:** Rada ministrů může zamítnout povolení k činnostem v oblasti průzkumu a těžby uhlovodíků, jež by prováděl jakýkoli subjekt, který je fakticky kontrolován Spojeným královstvím nebo státními příslušníky Spojeného království. Po udělení povolení nesmí žádný subjekt přejít pod přímou či nepřímou kontrolu Spojeného království či státních příslušníků Spojeného království bez předchozího souhlasu Rady ministrů. Rada ministrů může zamítnout povolení subjektu, který je fakticky kontrolován Spojeným královstvím nebo státním příslušníkem Spojeného království, pokud Spojené království neposkytne subjektům z republiky nebo členských států v souvislosti s přístupem k činnostem v oblasti průzkumu a těžby uhlovodíků a s jejich výkonem zacházení srovnatelné se zacházením, jaké republika nebo členský stát poskytuje subjektům ze Spojeného království (ISIC Rev 3.1 1110).

**Opatření:**

**CY:** *Zákon o uhlovodících (zákon o průzkumu a těžbě) z roku 2007, (zákon 4(I)/2007) v platném znění.*

Pokud jde o liberalizaci investic – přístup na trh, národní zacházení a přeshraniční obchod službami – místní přítomnost:

Na **SK:** Pokud jde o těžbu, činnosti související s těžbou a geologické práce, vyžaduje se zápis do obchodního rejstříku v EHP (zřizování poboček není povoleno). Těžba a průzkum podle slovenského zákona 44/1988 Sb., o ochraně a využití nerostného bohatství, jsou regulovány na nediskriminačním základě, a to včetně opatření veřejné politiky, jejichž cílem je zajistit zachování a ochranu přírodních zdrojů a životního prostředí, jako je povolení nebo zákaz některých báňských technologií. Konkrétně tato opatření zahrnují zákaz používání technologie kyanidového louhování při úpravě či zušlechťování nerostů, požadavek zvláštního povolení v případě frakování při průzkumu, těžbě nebo dobývání ropy a zemního plynu, jakož i předchozí souhlas formou místního referenda v případě jaderných/radioaktivních nerostných zdrojů. Tím nedochází k navýšení nesouladných aspektů stávajícího opatření, jehož se výhrada týká. (ISIC Rev. 3.1 10, 3.1 11, 3.1 12, 3.1 13, 3.1 14, CPC 5115, 7131, 8675 a 883).

**Opatření:**

**SK:** *Zákon 51/1988 Sb., o báňské činnosti, výbušninách a státní báňské správě a zákon 569/2007 S., o geologických pracích, zákon 44/1988 Sb., o ochraně a využití nerostného bohatství.*

Pokud jde o liberalizaci investic – přístup na trh a přeshraniční obchod službami – místní přítomnost:

Ve **FI:** Průzkum a těžba nerostných surovin podléhá požadavku licence, kterou udílí vláda v souvislosti s těžbou jaderného materiálu. Rekultivace těžební oblasti rovněž podléhá povolení vlády. Povolení lze vydat fyzickým osobám, jež jsou rezidenty EHP, nebo právníckým osobám usazeným v EHP. Může být použit test ekonomické potřeby (ISIC Rev. 3.1 120, CPC 5115, 883, 8675).

V **IE:** Průzkumné a těžební společnosti působící v Irsku zde musí být přítomny. Pokud jde o průzkum nerostného bohatství, společnosti (irské a cizí) musí během probíhajících prací využívat služeb agenta nebo zaměstnávat vedoucího průzkumu, který je irským rezidentem. V případě těžby musí být držitelem státního pronájmu dolů nebo těžební licence společnost zapsaná v obchodním rejstříku v Irsku. Na vlastnictví takové společnosti se nevztahují žádná omezení (ISIC Rev. 3.1 10, 3.1 13, 3.1 14, CPC 883).

**Opatření:**

**FI:** *Kaivoslaki (zákon o těžbě) (621/2011) a*

*Ydinenergi laki (zákon o jaderné energii) (990/1987).*

V **IE:** Minerals Development Acts 1940 – 2017; a Planning Acts and Environmental Regulations.

Pokud jde pouze o investice – přístup na trh, národní zacházení a přeshraniční obchod službami – místní přítomnost:

Ve **SI:** Průzkum a těžba nerostných zdrojů, včetně regulovaných báňských služeb, jsou podmíněny usazením nebo občanstvím v EHP, Švýcarské konfederaci nebo v zemi, která je členem OECD (ISIC Rev. 3.1 10, ISIC Rev. 3.1 11, ISIC Rev. 3.1 12, ISIC Rev. 3.1 13, ISIC Rev. 3.1 14, CPC 883, CPC 8675).

### **Opatření:**

*SI: Zákon o těžbě z roku 2014.*

**b) Výroba, přenos a distribuce elektřiny, plynu, páry a horké vody pro vlastní potřebu; potrubní přeprava paliv; skladování paliv přepravovaných potrubími; služby související s rozvodem energií (ISIC Rev. 3.1 40, 3.1 401, CPC 63297, 713, část 742, 74220, 887)**

Pokud jde o liberalizaci investic – přístup na trh:

V **DK**: Vlastník či uživatel, který hodlá zřídit plynárenskou infrastrukturu nebo potrubí pro dopravu surové či rafinované ropy a ropných produktů a zemního plynu, musí před zahájením prací získat povolení místního orgánu. Počet takto vydaných povolení může být omezen (CPC 7131).

Na **MT**: Společnost EneMalta plc má monopol k poskytování elektřiny (ISIC Rev. 3.1 401; (CPC 887).

V **NL**: Výhradním vlastníkem elektrické sítě a sítě plynovodů je nizozemská vláda (přenosový systém) a jiné veřejné orgány (distribuční systém) (ISIC Rev. 3.1 040, CPC 71310).

### **Opatření:**

**DK**: *Lov om naturgasforsyning, LBK 1127 05/09/2018, lov om varmemforsyning, LBK 64 21/01/2019, lov om Energinet, LBK 997 27/06/2018. Bekendtgørelse nr. 1257 af 27. november 2019 om indretning, etablering og drift af olietanke, rørsystemer og pipelines (nařízení č. 1257 ze dne 27. listopadu 2019 o úpravě, zřízení a provozu ropných nádrží, potrubních systémů a ropovodů)*

**MT**: *EneMalta Act (zákon o společnosti EneMalta), kapitola 272 a EneMalta Act, kapitola 536 (Převod aktiv, práva, závazky a povinnosti).*

**NL**: *Elektriciteitswet 1998 (zákon o elektřině z roku 1998); Gaswet (zákon o plynu).*

Pokud jde o liberalizaci investic – přístup na trh, národní zacházení, vrcholné vedení a správní rady a přeshraniční obchod službami – národní zacházení, místní přítomnost:

V **AT**: Pokud jde o přepravu plynu, vydává se povolení pouze státním příslušníkům členského státu EHP s bydlištěm v EHP. Podniky a partnerství musí mít sídlo v EHP. Provozovatel sítě musí jmenovat generálního ředitele a technického ředitele, který odpovídá za technickou kontrolu provozu sítě; oba musí být státními příslušníky členského státu EHP.

Příslušný orgán může upustit od požadavku na státní příslušnost a bydliště, pokud se má za to, že provoz sítě je ve veřejném zájmu.

Pro přepravu zboží kromě plynu a vody platí následující:

- (i) pokud jde o fyzické osoby, vydává se povolení pouze státním příslušníkům EHP se sídlem v Rakousku a
- (ii) podniky a partnerství musí mít sídlo v Rakousku. Provádí se test ekonomické potřeby nebo analýza zájmu. Přeshraniční potrubí nesmí ohrožovat bezpečnostní zájmy Rakouska a jeho status neutrální země. Podniky a partnerství musí jmenovat generálního ředitele, který musí být státním příslušníkem členského státu EHP. Příslušný

orgán může upustit od požadavku na státní příslušnost a sídlo, pokud se má za to, že provoz potrubí je v národním ekonomickém zájmu (CPC 713).

**Opatření:**

**AT:** Rohrleitungsgesetz (zákon o potrubní dopravě), BGBl. Nr. 411/1975, § 5(1) a (2), §§ 5 (1) a (3), 15, 16 a

Gaswirtschaftsgesetz 2011 (zákon o zemním plynu), BGBl. I Nr. 107/2011, články 43 a 44, články 90 a 93.

Pokud jde o liberalizaci investic – přístup na trh, národní zacházení, vrcholné vedení a správní rady a přeshraniční obchod službami – (týká se pouze regionální úrovně státní správy) národní zacházení, místní přítomnost:

V **AT:** Pokud jde o přenos a distribuci elektrické energie, vydává se povolení pouze státním příslušníkům členského státu EHP s bydlištěm v EHP. Pokud provozovatel jmenuje generálního ředitele nebo nájemce, upustí se od požadavku na bydliště.

Právní osoby (podniky) a partnerství musí mít sídlo v EHP. Musí jmenovat generálního ředitele nebo nájemce, přičemž oba musí být státní příslušníci členského státu EHP s bydlištěm v EHP.

Příslušný orgán může upustit od podmínky bydliště a státní příslušnosti, pokud se má za to, že provoz sítě je ve veřejném zájmu (ISIC Rev. 3.1 40, CPC 887).

**Opatření:**

**AT:** Burgenländisches Elektrizitätswesengesetz 2006, LGBl. Nr. 59/2006, v platném znění;

Niederösterreichisches Elektrizitätswesengesetz, LGBl. Nr. 7800/2005, v platném znění; Landesgesetz, mit dem das Oberösterreichische Elektrizitätswirtschafts- und -

organisationsgesetz 2006 erlassen wird (Oö. ElWOG 2006), LGBl. Nr. 1/2006, v platném znění; Salzburger Landeselektrizitätsgesetz 1999 (LEG), LGBl. Nr. 75/1999, v platném znění;

Gesetz vom 16. November 2011 über die Regelung des Elektrizitätswesens in Tirol (Tiroler

Elektrizitätsgesetz 2012 – TEG 2012), LGBl. Nr. 134/2011;

Gesetz über die Erzeugung, Übertragung und Verteilung von elektrischer Energie

(Vorarlberger Elektrizitätswirtschaftsgesetz), LGBl. Nr. 59/2003, v platném znění;

Gesetz über die Neuregelung der Elektrizitätswirtschaft (Wiener Elektrizitätswirtschaftsgesetz

2005 – WEIWG 2005), LGBl. Nr. 46/2005;

Steiermärkisches Elektrizitätswirtschafts- und Organisationsgesetz(ELWOG), LGBl. Nr.

70/2005; a

Kärntner Elektrizitätswirtschafts-und Organisationsgesetz(ELWOG), LGBl. Nr. 24/2006.

Pokud jde o liberalizaci investic – přístup na trh, národní zacházení a přeshraniční obchod službami – místní přítomnost:

V **CZ**: V případě výroby, přenosu a distribuce elektřiny, obchodu s elektřinou a jiných činností operátora trhu, dále v případě výroby, přepravy, distribuce, uskladňování plynu a obchodu s plynem, jakož i v případě výroby a distribuce tepelné energie je požadováno povolení. Toto povolení může být vydáno pouze fyzickým osobám, jež mají povolení k pobytu, nebo právnickým osobám usazeným v Unii. Výlučná práva existují v případě licence na přenos elektřiny a přepravu plynu a v případě licence na činnosti operátora trhu (ISIC Rev. 3.1 40, CPC 7131, 63297, 742, 887).

V **LT**: Licence k přepravě, distribuci a veřejné dodávce elektřiny a organizaci obchodu s elektřinou lze vydat pouze litevským právnickým osobám usazeným v Litevské republice nebo pobočkám zahraničních právnických osob nebo jiným organizacím z jiného členského státu usazeným v Litevské republice. Povolení k výrobě elektřiny, rozvoji kapacit pro výrobu elektřiny a vybudování přímého vedení lze vydat pouze jednotlivým osobám s pobytem v Litevské republice nebo právnickým osobám usazeným v Litevské republice nebo pobočkám zahraničních právnických osob nebo jiným organizacím z jiného členského státu usazeným v Litevské republice. Tato výhrada se nevztahuje na konzultační služby související s přenosem a distribucí elektřiny na základě honoráře nebo smlouvy (ISIC Rev. 3.1 401, CPC 887).

V případě paliv je vyžadováno usazení. Licence k přenosu, distribuci a skladování palivy a zkapalňování zemního plynu lze vydat pouze litevským právnickým osobám usazeným v Litevské republice nebo pobočkám právnických osob nebo jiným organizacím (dceřiným společností) z jiného členského státu usazeným v Litevské republice.

Tato výhrada se nevztahuje na konzultační služby související s přepravou a distribucí paliv na základě honoráře nebo smlouvy (CPC 713, CPC 887).

V **PL**: Podle energetického zákona jsou předmětem licence následující činnosti:

(i) výroba paliv nebo energií, kromě: výroby pevných nebo plyných paliv; výroby elektřiny za použití zdrojů elektřiny o celkové kapacitě nepřesahující 50 MW kromě obnovitelných zdrojů energií; kombinované výroby elektřiny a tepla za použití zdrojů o celkové kapacitě nepřesahující 5 MW kromě obnovitelných zdrojů energií; výroby tepla za použití zdrojů o celkové kapacitě nepřesahující 5 MW;

(ii) skladování plyných paliv ve skladovacích zařízeních, zkapalňování zemního plynu a znovuzplynování zkapalněného zemního plynu v zařízeních na LNG a také skladování kapalných paliv, kromě: lokálního skladování zkapalněného plynu v zařízeních o kapacitě menší než 1 MJ/s a skladování kapalných plynů v maloobchodním prodeji;

(iii) přenos nebo distribuce paliv nebo energií, kromě: distribuce plyných paliv v sítích o kapacitě menší než 1 MJ/s a přenosu nebo distribuce tepla, pokud celková kapacita objednaná spotřebiteli nepřesahuje 5 MW;

(iv) obchod s palivy nebo energiemi, kromě: obchodu s pevnými palivy; obchodu s elektřinou za použití zařízení o napětí nižším než 1 kV ve vlastnictví odběratele; obchodu s plynými palivy, pokud hodnota jejich ročního obrátu nepřesahuje částku odpovídající 100 000 EUR; obchodu se zkapalněným plynem, pokud hodnota ročního obrátu nepřesahuje 10 000 EUR, a obchodu s plynými palivy a elektřinou uskutečňovaném na komoditní burze makléřskou společností, která provádí makléřskou činnost na komoditní burze na základě zákona ze dne 26. října 2000 o komoditní burze, a také

obchodu s teplem, pokud kapacita objednaná odběrateli nepřesahuje 5 MW. Limit pro obrat se netýká velkoobchodního prodeje plyných paliv nebo zkapalněného plynu ani maloobchodního prodeje plynu v lahvích.

Licence může odpovědný orgán vydávat pouze žadateli, který zaregistroval své hlavní místo podnikání nebo místo pobytu na území členského státu EHP nebo Švýcarské konfederace (ISIC Rev. 3.1 040, CPC 63297, 74220, CPC 887).

**Opatření:**

**CZ:** Zákon č. 458/2000 Sb., o podmínkách podnikání a o výkonu státní správy v energetických odvětvích (energetický zákon).

**LT:** Zákon o zemním plynu Litevské republiky ze dne 10. října 2000 č. VIII-1973 a zákon o elektřině Litevské republiky ze dne 20. července 2000 č. VIII-1881.

**PL:** Energetický zákon ze dne 10. dubna 1997, články 32 a 33.

Pokud jde o přeshraniční obchod službami – místní přítomnost:

Ve **SI:** Výroba elektrické energie a zemního plynu, obchodování s nimi a jejich dodávání konečným zákazníkům, jakož i přenos, přeprava a distribuce jsou podmíněny usazením v Unii (ISIC Rev. 3.1 4010, 4020, CPC 7131, CPC 887).

**Opatření:**

**SI:** Energetski zakon (energetický zákon) 2014), Úřední věstník RS, č. 17/2014; a těžební zákon z roku 2014.



## Výhrada č. 18 – Zemědělství, rybnářství a výroba

**Odvětví – pododvětví:** Zemědělství, myslivost, lesnictví; chov zvířat a sobů, rybolov a akvakultura; vydavatelství, tiskařství a reprodukce nosičů

**Klasifikace ekonomických činností:** ISIC Rev. 3.1 011, 012, 013, 014, 015, 1531, 050, 0501, 0502, 221, 222, 323, 324, CPC 881, 882, 88442

**Druh výhrady:** Přístup na trh  
Národní zacházení  
Zacházení podle nejvyšších výhod  
Výkonnostní požadavky  
Vrcholné vedení a správní rady  
Místní přítomnost

**Kapitola:** Liberalizace investic; přeshraniční obchod službami

**Úroveň státní správy:** EU / členský stát (není-li uvedeno jinak)

### Popis:

**a) Zemědělství, myslivost a lesnictví (ISIC Rev. 3.1 011, 012, 013, 014, 015, 1531, CPC 881)**

Pokud jde o liberalizaci investic – národní zacházení:

Ve **IE**: Zakládání podniků v oblasti mlynářství zahraničními rezidenty podléhá povolení (ISIC Rev. 3.1 1531).

### **Opatření:**

*Ve IE: Agriculture Produce (Cereals) Act, 1933.*

Pokud jde o liberalizaci investic – přístup na trh, národní zacházení:

Ve **FI**: Soby mohou vlastnit a chovat pouze státní příslušníci členských států EHP, kteří jsou rezidenty v oblasti chovu sobů. Mohou být udělena výhradní práva.

Ve **FR**: Aby se osoba mohla stát členem zemědělského družstva nebo aby mohla takové družstvo řídit, musí mít předchozí povolení (ISIC Rev. 3.1 011, 012, 013, 014, 015).

Ve **SE**: Chov sobů mohou vlastnit a provozovat pouze Sámové.

### **Opatření:**

*FI: Poronhoitolaki (zákon o chovu sobů) (848/1990), kapitola 1, s. 4, Protokol 3 k dohodě o přistoupení Finska.*

*FR: Code rural et de la pêche maritime.*

*SE: Zákon o chovu sobů (1971:437), § 1.*

**b) Rybolov a akvakultura (ISIC Rev. 3.1 050, 0501, 0502, CPC 882)**

Pokud jde o liberalizaci investic – přístup na trh, národní zacházení a přeshraniční obchod službami: Přístup na trh

Ve **FR**: Francouzské plavidlo plující pod francouzskou vlajkou může získat povolení k rybolovu nebo mu může být dovoleno provozovat rybolov na základě státních kvót, pouze pokud se prokáže skutečná ekonomická vazba na území Francie a plavidlo je řízeno a kontrolováno ze stálé provozovny na území Francie (ISIC Rev. 3.1 050, CPC 882).

**Opatření:**

*FR: Code rural et de la pêche maritime.*

**c) Výroba – vydavatelství, tiskařství a reprodukce nosičů (ISIC Rev. 3.1 221, 222, 323, 324, CPC 88442)**

Pokud jde o liberalizaci investic – přístup na trh, národní zacházení a přeshraniční obchod službami – přístup na trh: Přístup na trh, národní zacházení, místní přítomnost:

V **LV**: Zakládat a vydávat hromadné sdělovací prostředky mohou pouze právnické osoby zapsané v lotyšském obchodním rejstříku a fyzické osoby z Lotyšska. Zakládání poboček není povoleno (CPC 88442).

**Opatření:**

*V LV: Zákon o tisku a jiných hromadných sdělovacích prostředcích, s. 8.*

Pokud jde o liberalizaci investic – národní zacházení a přeshraniční služby – místní přítomnost:

V **DE** (týká se též regionální úrovně státní správy): V každých veřejně šířených či tištěných novinách, časopise či periodiku musí být jasně uveden „odpovědný vydavatel“ (celé jméno a adresa fyzické osoby). Může být stanoven požadavek, aby byl odpovědný vydavatel osobou s trvalým pobytem v Německu, Unii nebo členském státě EHP. Spolkový ministr vnitra může povolit výjimky (ISIC Rev. 3.1 223, 224).

**Opatření:**

**DE:**

*Regionální úroveň:*

*Gesetz über die Presse Baden-Württemberg (LPG BW);*

*Bayerisches Pressegesetz (BayPrG);*

*Berliner Pressegesetz (BlnPrG);*

*Brandenburgisches Landespressegesetz (BbgPG);*

*Gesetz über die Presse Bremen (BrPrG);*

*Hamburgisches Pressegesetz;*

*Hessisches Pressegesetz (HPresseG);*

*Landespressegesetz für das Land Mecklenburg-Vorpommern (LPrG M-V);*

*Niedersächsisches Pressegesetz (NPresseG);*

*Pressegesetz für das Land Nordrhein-Westfalen (Landespressegesetz NRW);*

*Landesmediengesetz (LMG) Rheinland-Pfalz;*

*Saarländisches Mediengesetz (SMG);*

*Sächsisches Gesetz über die Presse (SächsPresseG);*

*Pressegesetz für das Land Sachsen-Anhalt (Landespressegesetz);*

*Gesetz über die Presse Schleswig-Holstein (PressG SH);*

*Thüringer Pressegesetz (TPG).*

Pokud jde o liberalizaci investic – přístup na trh, národní zacházení:

V **IT**: Pokud Spojené království umožní italským investorům vlastnit více než 49 % kapitálu a hlasovacích práv ve vydavatelství Spojeného království, umožní Itálie investorům ze Spojeného království vlastnit více než 49 % kapitálu a hlasovacích práv v italském vydavatelství za stejných podmínek (ISIC Rev. 3.1 221, 222).

**Opatření:**

*IT: Zákon 416/1981, článek 1 (a následující změny).*

Pokud jde o liberalizaci investic – vrcholné vedení a správní rady:

V **PL**: Požadavek státní příslušnosti pro šéfredaktora novin a časopisů (ISIC Rev.

3.1 221, 222).

**Opatření:**

*PL: Zákon ze dne 26. ledna 1984 o tisku, sbírka zákonů, č. 5, bod 24, ve znění pozdějších předpisů.*

Pokud jde o liberalizaci investic – národní zacházení a přeshraniční obchod službami – národní zacházení, místní přítomnost:

Ve **SE**: Fyzické osoby, jež jsou vlastníky periodik tištěných a vydávaných ve Švédsku, musí pobývat ve Švédsku nebo musí být státními příslušníky členského státu EHP. Vlastníci takových periodik, jež jsou právnickými osobami, musí být usazeni v EHP. Periodika, která jsou tištěna a vydávána ve Švédsku, a technické nahrávky musí mít odpovědného redaktora, který musí mít bydliště ve Švédsku (ISIC Rev. 3.1 22, CPC 88442).

**Opatření:**

*SE: Zákon o svobodě tisku (1949:105);*

*základní zákon o svobodě projevu (1991:1469) a*

*zákon o nařízeních týkajících se zákona o svobodě tisku a základního zákona o svobodě projevu (1991:1559).*

**Listina závazků Spojeného království**

**Výhrada č. 1 – Všechna odvětví**

**Výhrada č. 2 – Odborné služby (všechny profese kromě zdravotnických)**

**Výhrada č. 3 – Odborné služby (veterinární péče)**

**Výhrada č. 4 – Služby v oblasti výzkumu a vývoje**

**Výhrada č. 5 – Podnikatelské služby**

**Výhrada č. 6 – Komunikační služby**

**Výhrada č. 7 – Služby v dopravě a pomocné služby v dopravě**

**Výhrada č. 8 – Činnosti v oblasti energetiky**

## **Výhrada č. 1 – Všechna odvětví**

<b>Odvětví:</b>	<b><i>Všechna odvětví</i></b>
<b>Druh výhrady:</b>	Přístup na trh Národní zacházení Vrcholné vedení a správní rady Výkonnostní požadavky
<b>Kapitola:</b>	Liberalizace investic
<b>Úroveň státní správy:</b>	Ústřední a regionální (není-li uvedeno jinak)

### **Popis:**

#### Pokud jde o liberalizaci investic – výkonnostní požadavky

Spojené království může vymáhat požadavek nebo závazek přijatý v souladu s ustanoveními, kterými se řídí závazky navazující na nabídku v městském kodexu o převzetích a fúzích (City Code on Takeovers and Mergers), nebo v souladu listinami podniku (Deeds of Undertaking) týkajícími se převzetí nebo fúzí, není-li požadavek nebo závazek uložen či vyžadován jako podmínka pro schválení převzetí nebo fúze.

### **Opatření:**

The City Code on Takeovers and Mergers

Companies Act 2006

Law of Property (Miscellaneous Provisions) Act 1989 as regards enforcement of Deeds of Undertaking in relation to takeovers or mergers

#### Pokud jde o liberalizaci investic – přístup na trh, národní zacházení, vrcholné vedení a správní rady

Tato výhrada se vztahuje pouze na zdravotní či sociální péči nebo služby v oblasti vzdělávání:

Spojené království může při prodeji či převodu svých majetkových podílů ve stávajícím státním podniku nebo vládním subjektu poskytujícím zdravotní či sociální péči nebo služby v oblasti vzdělávání (CPC 93, 92) nebo aktiv takového podniku či subjektu zakázat či uložit omezení vlastnictví takových podílů nebo aktiv a zamezit vlastníkům takových podílů nebo aktiv kontrolovat výsledný podnik prostřednictvím podnikatelů z Unie nebo jejich podniků. Pokud jde o takový prodej nebo jiný převod, může Spojené království přijmout či zachovat jakékoli opatření, jež se týká státní příslušnosti vrcholného vedení nebo členů správních rad, a také jakékoli opatření omezující počet poskytovatelů.

Pro účely této výhrady:

- (i) se jakékoli opatření zachované nebo přijaté po vstupu této dohody v platnost, které v době prodeje nebo jiného převodu zakazuje nebo ukládá omezení ohledně vlastnictví majetkových podílů nebo aktiv nebo ukládá podmínku státní příslušnosti nebo ukládá

omezení počtu poskytovatelů, jak je popsáno v této výhradě, považuje za stávající opatření a

- (ii) „státním podnikem“ se rozumí podnik ve vlastnictví Spojeného království nebo jím ovládaný prostřednictvím vlastnických podílů a zahrnuje také podniky založené po dni vstupu této dohody v platnost výhradně pro účely prodeje nebo převodu majetkových podílů nebo aktiv stávajícího státního podniku nebo vládního subjektu.

**Opatření:**

Stanoveno ve výše uvedené části „Popis“.

## Výhrada č. 2 – Odborné služby (všechny profese kromě zdravotnických)

**Odvětví – pododvětví:** Odborné služby – právní služby; auditorské služby

**Klasifikace ekonomických činností:** Část CPC 861, 862

**Druh výhrady:** Přístup na trh  
Národní zacházení  
Místní přítomnost

**Kapitola:** Liberalizace investic a přeshraniční obchod službami

**Úroveň státní správy:** Ústřední a regionální (není-li uvedeno jinak)

### Popis:

#### (a) Právní služby (část CPC 861)

K poskytování určitých právních služeb může být nezbytné získat povolení nebo licenci od příslušného orgánu nebo splnit požadavky na registraci. Jsou-li požadavky pro získání povolení nebo licence či registrace nediskriminační a jsou v souladu se závazky uloženými článkem 5.49, nejsou uvedeny. Mohou například zahrnovat požadavek na získání určitých kvalifikací, absolvování uznávané doby stáže nebo požadavek mít při členství kanceláři nebo poštovní adresu v jurisdikci příslušného orgánu.

Pokud jde o liberalizaci investic – přístup na trh, národní zacházení a přeshraniční obchod službami – přístup na trh, místní přítomnost; národní zacházení:

K poskytování některých služeb v oblasti vnitrostátního práva Spojeného království může příslušný profesní nebo regulační orgán vyžadovat pobyt (komerční přítomnost). Platí nediskriminační požadavky na právní formu.

K poskytování některých služeb v oblasti vnitrostátního práva Spojeného království týkajících se přistěhovalectví může příslušný profesní nebo regulační orgán vyžadovat pobyt.

#### **Opatření:**

V Anglii a Walesu: Solicitors Act 1974, Administration of Justice Act 1985 and the Legal Services Act 2007. Ve Skotsku: the Solicitors (Scotland) Act 1980 and the Legal Services (Scotland) Act 2010. V Severním Irsku: the Solicitors (Northern Ireland) Order 1976. Pro všechny jurisdikce: the Immigration and Asylum Act 1999. Kromě toho zahrnují opatření použitelná v jednotlivých jurisdikcích požadavky stanovené profesními a regulačními orgány.

#### (b) Auditorské služby (CPC 86211, 86212, jiné než účetnické služby)

Pokud jde o liberalizaci investic – národní zacházení a přeshraniční obchod službami – národní zacházení:



Příslušné orgány Spojeného království mohou uznat odbornou kvalifikaci auditora, který je státním příslušníkem Unie nebo jakékoli třetí země, a povolit mu tak provádět ve Spojeném království povinný audit na základě vzájemnosti (CPC 8621).

***Opatření:***

Companies Act 2006

### **Výhrada č. 3 – Odborné služby (veterinární péče)**

**Odvětví – pododvětví:** Odborné služby – veterinární péče

**Klasifikace ekonomických činností:** CPC 932

**Druh výhrady:** Přístup na trh  
Místní přítomnost

**Kapitola:** Liberalizace investic a přeshraniční obchod službami

**Úroveň státní správy:** Ústřední a regionální (není-li uvedeno jinak)

#### **Popis:**

K poskytování veterinární péče se vyžaduje fyzická přítomnost. Veterinární péči mohou poskytovat pouze kvalifikovaní veterinární lékaři, kteří jsou členy Královské koleje veterinárních lékařů (RCVS).

#### **Opatření:**

Veterinary Surgeons Act (1966) (zákon o veterinárních lékařích)

#### **Výhrada č. 4 – Služby v oblasti výzkumu a vývoje**

**Odvětví – pododvětví:** Služby v oblasti výzkumu a vývoje

**Klasifikace ekonomických činností:** CPC 851, 853

**Druh výhrady:** Přístup na trh  
Národní zacházení  
Místní přítomnost

**Kapitola:** Liberalizace investic a přeshraniční obchod službami

**Úroveň státní správy:** Ústřední a regionální (není-li uvedeno jinak)

#### **Popis:**

Pokud jde o veřejně financované služby výzkumu a vývoje čerpající finanční prostředky poskytované Spojeným královstvím, mohou být výlučná práva či povolení udělena pouze státním příslušníkům Spojeného království a právníkům osobám ze Spojeného království, které mají ve Spojeném království sídlo, správní ústředí nebo hlavní místo podnikání (CPC 851, 853).

Touto výhradou není dotčena Část pátá [Účast na programech Unie, řádné finanční řízení a finanční ustanovení] a vyloučení zadávání zakázek stranou nebo dotací nebo grantů poskytovaných stranami podle článku SERVIN.1.1 [Cíl a oblast působnosti], odst. 6 a 7.

#### **Opatření:**

Všechny stávající i budoucí programy pro výzkum a inovace

## Výhrada č. 5 – Podnikatelské služby

**Odvětví – pododvětví:** Podnikatelské služby – pronájem nebo leasing bez obsluhy a jiné podnikatelské služby

**Klasifikace ekonomických činností:** Část CPC 831

**Druh výhrady:** Přístup na trh  
Národní zacházení  
Zacházení podle nejvyšších výhod

**Kapitola:** Liberalizace investic a přeshraniční obchod službami

**Úroveň státní správy:** Ústřední a regionální (není-li uvedeno jinak)

### Popis:

Pokud jde o pronájem nebo leasing letadla bez posádky, podléhá letadlo používané leteckým dopravcem ze Spojeného království platným požadavkům na registraci letadel. Dohoda o pronájmu nebo leasingu bez posádky, jejíž stranou je dopravce ze Spojeného království, musí splňovat požadavky práva Spojeného království nebo vnitrostátního práva o letecké bezpečnosti, jako je předchozí schválení a jiné podmínky vztahující se na používání letadel registrovaných ve třetích zemích. Aby letadlo mohlo být registrováno, požaduje se, aby bylo vlastněno buď fyzickými osobami splňujícími zvláštní podmínky státní příslušnosti, nebo podniky splňujícími zvláštní požadavky týkající se vlastnictví kapitálu a kontroly (CPC 83104).

Pokud jde o služby v oblasti počítačového rezervačního systému (CRS), nedostane-li se leteckým dopravcům ze Spojeného království ze strany poskytovatele služeb CRS podnikajícího mimo Spojené království stejného (tedy nediskriminačního) zacházení jako ve Spojeném království nebo nedostane-li se poskytovatelům služeb CRS ze Spojeného království ze strany leteckých dopravců mimo Spojené království stejného zacházení jako ve Spojeném království, lze přijmout opatření, aby bylo uděleno stejné diskriminační zacházení leteckým dopravcům mimo Spojené království ze strany poskytovatelů služeb CRS podnikajících ve Spojeném království nebo poskytovatelům služeb CRS mimo Spojené království ze strany leteckých dopravců ze Spojeného království.

**Opatření:** Nařízení Evropského parlamentu a Rady (ES) č. 1008/2008 ze dne 24. září 2008 o společných pravidlech pro provozování leteckých služeb ve Společenství (přepracované znění), jak je zachováno v právu Spojeného království zákonem o Evropské unii (o vystoupení z Evropské unie) z roku 2018 a ve znění předpisů Operation of Air Services (Amendment etc.) (EU Exit) Regulations (S.I. 2018/1392).

Nařízení Evropského parlamentu a Rady (ES) č. 80/2009 ze dne 14. ledna 2009 o kodexu chování pro používání počítačových rezervačních systémů a o zrušení nařízení Rady (EHS) č. 2299/89, jak je zachováno v právu Spojeného království zákonem o Evropské unii (o vystoupení z Evropské unie) z roku 2018 a ve znění předpisů Computer Reservation Systems (Amendment) (EU Exit) Regulations 2018 (S.I. 2018/1080).

## **Výhrada č. 6 – Komunikační služby**

**Odvětví – pododvětví:** Komunikační služby – poštovní a kurýrní služby

**Klasifikace ekonomických činností:** Část CPC 71235, část 73210, část 751

**Druh výhrady:** Přístup na trh

**Kapitola:** Liberalizace investic a přeshraniční obchod službami

**Úroveň státní správy:** Ústřední a regionální (není-li uvedeno jinak)

### **Popis:**

Organizaci umístování poštovních schránek na veřejných komunikacích, vydávání poštovních známek a službu doporučených zásilek využívanou v soudním nebo správním řízení lze omezit v souladu s vnitrostátními právními předpisy. Pro upřesnění je třeba uvést, že na provozovatele poštovních služeb se může vztahovat konkrétní povinnost všeobecných služeb nebo finančního příspěvku do vyrovnávacího fondu.

### **Opatření:**

Postal Services Act 2011

## Výhrada č. 7 – Služby v dopravě a pomocné služby v dopravě

**Odvětví – pododvětví:** Služby v dopravě – pomocné služby ve vodní dopravě, pomocné služby v železniční dopravě, pomocné služby v silniční dopravě, pomocné služby v letecké dopravě

**Klasifikace ekonomických činností:** CPC 711, 712, 721, 741, 742, 743, 744, 745, 746, 748, 749

**Druh výhrady:** Přístup na trh  
Národní zacházení  
Místní přítomnost

**Kapitola:** Liberalizace investic a přeshraniční obchod službami

**Úroveň státní správy:** Ústřední a regionální (není-li uvedeno jinak)

### Popis:

#### (a) Pomocné služby v letecké dopravě (CPC 746)

Pokud jde o liberalizaci investic – přístup na trh a přeshraniční obchod službami – přístup na trh:

Otevřenost služeb pozemního odbavování závisí na velikosti letiště. Počet poskytovatelů lze na každém letišti omezit. Na „velkých letištích“ nesmí toto omezení činit méně než dva poskytovatele.

#### **Opatření:**

The Airports (Groundhandling) Regulations 1997 (S.I. 1997/2389)

#### (b) Pomocné služby ve všech druzích dopravy

Pokud jde o liberalizaci investic – přístup na trh, národní zacházení a přeshraniční obchod službami – přístup na trh, místní přítomnost a národní zacházení:

Celní služby, včetně služeb celního odbavení a služeb souvisejících s využíváním zařízení pro dočasné uskladnění nebo celních skladů, mohou být poskytovány pouze osobami usazenými ve Spojeném království. Aby se zamezilo pochybnostem, jsou do toho zahrnuti rezidenti Spojeného království, osoby s trvalým místem podnikání ve Spojeném království nebo se sídlem ve Spojeném království.

#### **Opatření:**

Taxation (Cross-Border Trade Act) 2018; the Customs and Excise Management Act 1979; the Customs (Export) (EU Exit) Regulations 2019; the Customs (Import Duty) (EU Exit) Regulations 2018; the Customs (Special Procedures and Outward Processing) (EU Exit) Regulations 2018; the Customs and Excise (Miscellaneous Provisions and Amendments) (EU Exit) Regulations 2019/1215.

#### (c) Pomocné služby ve vodní dopravě

Pokud jde o liberalizaci investic – přístup na trh a přeshraniční obchod službami – přístup na trh:

V případě přístavních služeb může řídicí orgán přístavu nebo příslušný orgán omezit počet poskytovatelů přístavních služeb pro danou přístavní službu.

***Opatření:***

Nařízení (EU) 2017/352 ze dne 15. února 2017, kterým se zřizuje rámec pro poskytování přístavních služeb a stanoví společná pravidla pro finanční transparentnost přístavů, článek 6, jak je zachován v právu Spojeného království zákonem o Evropské unii (o vystoupení z Evropské unie) z roku 2018 a ve znění předpisů Pilotage and Port Services (Amendment) (EU Exit) Regulations 2020 (S.I. 2020/671).

Port Services Regulations 2019

## **Výhrada č. 8 – Činnosti v oblasti energetiky**

**Odvětví – pododvětví:** Činnosti v oblasti energetiky – těžba a dobývání;

**Klasifikace ekonomických činností:** ISIC Rev. 3.1 11, 8675, 883

**Druh výhrady:** Přístup na trh

**Kapitola:** Liberalizace investic a přeshraniční obchod službami

**Úroveň státní správy:** Ústřední a regionální (není-li uvedeno jinak)

### **Popis:**

K průzkumu a produkci v oblasti kontinentálního šelfu Spojeného království a k poskytování služeb, jež vyžadují přímý přístup k přírodním zdrojům nebo jejich těžbu, je třeba licence.

Tato výhrada platí pro licence vydávané pro produkci v oblasti kontinentálního šelfu Spojeného království. Společnost může získat licenci, pokud má místo podnikání ve Spojeném království. To znamená buď:

- (i) přítomnost zaměstnanců ve Spojeném království;
- (ii) registraci společnosti ze Spojeného království v podnikatelské komoře nebo
- (iii) registraci pobočky zahraniční společnosti ve Spojeném království v podnikatelské komoře.

Tato podmínka platí pro jakoukoli společnost, jež žádá o novou licenci, a pro jakoukoli společnost, jež chce stávající licenci získat převodem. To se týká všech licencí a všech podniků, ať už se jedná o provozovatele, či nikoli. Aby se společnost mohla podílet na licenci, jež zahrnuje naleziště, musí: a) být registrovaná v podnikatelské komoře jako společnost ze Spojeného království; nebo b) podnikat prostřednictvím stálé provozovny ve Spojeném království, jak definuje oddíl 148 finančního zákona z roku 2003 (který jinak vyžaduje přítomnost zaměstnanců) (ISIC Rev. 3.1 11, CPC 883, 8675).

### **Opatření:**

Petroleum Act 1998 (zákon o ropě z roku 1988)



## PŘÍLOHA SERVIN-2: BUDOUCÍ OPATŘENÍ

### Úvodní poznámky

1. Listina závazků Unie stanoví podle článku SERVIN.2.7 [Nesouladná opatření a výjimky – liberalizace investic], článku SERVIN.3.6 [Nesouladná opatření – přeshraniční obchod službami] a článku SERVIN.5.50 [Nesouladná opatření – právní služby] výhrady, jež Spojené království a Unie přijaly s ohledem na opatření, jež nejsou v souladu s povinnostmi uloženými podle:
  - (a) článků SERVIN.2.2 [Přístup na trh – liberalizace investic] nebo SERVIN.3.2 [Přístup na trh – přeshraniční obchod službami];
  - (b) článku SERVIN.3.3 [Místní přítomnost – přeshraniční obchod službami];
  - (c) článků SERVIN.2.3 [Přístup na trh – liberalizace investic] nebo SERVIN.3.4 [Přístup na trh – přeshraniční obchod službami];
  - (d) článků SERVIN.2.4 [Zacházení podle nejvyšších výhod – liberalizace investic] nebo SERVIN.3.5 [Zacházení podle nejvyšších výhod – přeshraniční obchod službami];
  - (e) článku SERVIN.2.5 [Vrcholné vedení a správní rady];
  - (f) článku SERVIN.2.6 [Výkonnostní požadavky]; nebo
  - (g) článku SERVIN.5.49 [Povinnosti – právní služby].
2. Výhradami strany nejsou dotčena práva a povinnosti stran podle GATS.
3. Každá výhrada obsahuje následující části:
  - (a) v části „Odvětví“ se uvádí obecně odvětví, jehož se výhrada týká;
  - (b) v části „Pododvětví“ se uvádí konkrétní pododvětví, jehož se výhrada týká;
  - (c) v části „Klasifikace průmyslového odvětví“ se případně uvádí činnost, jíž se výhrada týká, podle Centrální klasifikace produkce (CPC) Mezinárodní standardní klasifikace ekonomických činností (ISIC) rev 3.1, nebo jak je jinak výslovně popsána ve výhradě strany;
  - (d) v části „Druh výhrady“ se upřesňuje povinnost podle odstavce 1, jíž se výhrada týká;
  - (e) v části „Popis“ se uvádí rozsah odvětví, pododvětví nebo činností, jichž se výhrada týká, a
  - (f) v části „Stávající opatření“ jsou v zájmu transparentnosti uvedena stávající opatření, jež se uplatňují v daném odvětví, pododvětví nebo v souvislosti s činnostmi, jichž se výhrada týká.
4. Při výkladu výhrady musí být zohledněny všechny její části. Část „Popis“ má přednost před všemi ostatními částmi.
5. Pro účely listin závazků Spojeného království a Evropské unie se rozumí:

a) výrazem „ISIC Rev. 3.1“ Mezinárodní standardní klasifikace ekonomických činností Statistického oddělení OSN (International Standard Industrial Classification of All Economic Activities), Statistical Papers, řada M, č. 4, ISIC Rev. 3.1, 2002;

b) výrazem „CPC“ prozatímní Centrální klasifikace produkce (Statistical Papers, řada M, č. 77, Odbor pro ekonomické a sociální otázky, Statistické oddělení OSN, New York, 1991).

6. Pro účely listin závazků Spojeného království a Unie se výhrada týkající se požadavku na místní přítomnost na území EU nebo Spojeného království týká článku SERVIN.3.3 [Místní přítomnost], nikoli však článku SERVIN.3.2 [Přístup na trh] nebo článku SERVIN.3.4 [Národní zacházení]. Takový požadavek navíc není výhradou, která by se týkala článku SERVIN.2.3 [Národní zacházení].

7. Výhrada přijatá na úrovni Unie se týká opatření Unie, opatření členského státu na úrovni ústředních orgánů státní správy nebo opatření státní správy v rámci členského státu, pokud není některý členský stát z výhrady vyloučen. Výhrada přijatá členským státem se týká opatření státní správy na ústřední, regionální nebo místní úrovni dotčeného členského státu. Pro účely výhrad Belgie zahrnuje ústřední úroveň státní správy federální vládu a vlády regionů a společenství, neboť každá z nich disponuje rovnocennou legislativní pravomocí. Pro účely výhrad Unie a jejích členských států se regionální úrovní státní správy ve Finsku rozumí Ålandské ostrovy. Výhrada přijatá na úrovni Spojeného království se týká opatření státní správy na ústřední, regionální nebo místní úrovni.

8. Níže uvedený seznam výhrad nezahrnuje opatření týkající se kvalifikačních požadavků a postupů, technických norem a licenčních požadavků a postupů, pokud tato opatření nepředstavují omezení ve smyslu článků SERVIN.2.2 [Přístup na trh – liberalizace investic], SERVIN.2.3 [Národní zacházení – liberalizace investic], SERVIN.3.2 [Přístup na trh – přeshraniční obchod službami], SERVIN.3.3 [Místní přítomnost – přeshraniční obchod službami], SERVIN.3.4 [Národní zacházení – přeshraniční obchod službami] nebo SERVIN 5.49 [Povinnosti – právní služby]. Mezi tato opatření může patřit zejména potřeba získat licenci, splnit povinnosti univerzální služby, mít uznávanou kvalifikaci v regulovaných odvětvích, absolvovat určité zkoušky včetně jazykového přezkoušení, splnit požadavek na členství v souvislosti s určitou profesí, například členství v určité profesní organizaci, mít místního zástupce pro službu nebo udržovat místní adresu, nebo jakékoli jiné nediskriminační požadavky, že některé činnosti nesmějí být vykonávány v chráněných zónách nebo oblastech. I když tato opatření nejsou uvedena, platí i nadále.

9. Pro upřesnění je třeba uvést, že v případě Evropské unie platí, že povinnost udělit národní zacházení nezahrnuje požadavek rozšířit na fyzické nebo právnické osoby Spojeného království zacházení udílené v členském státě podle Smlouvy o fungování Evropské unie nebo podle jakéhokoli opatření přijatého podle uvedené smlouvy, včetně provádění v členských státech:

i) fyzickým osobám nebo rezidentům jiného členského státu nebo

ii) právnickým osobám založeným nebo organizovaným podle práva jiného členského státu nebo Unie, jež mají sídlo, správní ústředí nebo hlavní místo podnikání v Unii.

10. Zacházením udíleným právnickým osobám založeným investory jedné strany v souladu s právem druhé strany (v případě Unie včetně práva některého členského státu), jež mají sídlo, správní ústředí nebo hlavní místo podnikání v této druhé straně, nejsou dotčeny podmínky či povinnosti, které mohly být takové právnické osobě v souladu s hlavou II [Služby a investice] kapitoly 2 [Liberalizace investic] dílu prvního [Obchod] části druhé [Obchod, doprava a rybolov] uloženy, když se v této druhé straně usazovala, a jež nadále platí.

11. Listiny závazků se vztahují pouze na území Spojeného království a Evropské unie v souladu s článkem FINPROV.1 [Územní působnost] a článkem OTH.9.2 [Zeměpisná působnost] a jsou relevantní pouze v kontextu obchodních vztahů Unie a jejích členských států se Spojeným královstvím. Nejsou jimi dotčena práva a povinnosti členských států podle práva Unie.

12. Pro upřesnění je třeba uvést, že nediskriminační opatření nepředstavují omezení přístupu ve smyslu článků SERVIN. 2.2 [Přístup na trh – liberalizace investic], SERVIN.3.2 [Přístup na trh – přeshraniční obchod službami] nebo SERVIN.5.49 [Povinnosti – právní služby], pokud jde o jakékoli opatření:

- (a) vyžadující oddělení vlastnictví infrastruktury od vlastnictví zboží nebo služeb poskytovaných prostřednictvím této infrastruktury v zájmu spravedlivé hospodářské soutěže, například v oblasti energetiky, dopravy a telekomunikací;
- (b) omezující koncentraci vlastnictví v zájmu spravedlivé hospodářské soutěže;
- (c) usilující o ochranu a zachování přírodních zdrojů a životního prostředí, včetně omezení dostupnosti, počtu a rozsahu udělovaných koncesí a uložení moratoria či zákazu;
- (d) omezující počet udělených povolení z důvodu technických či fyzikálních překážek, například telekomunikačního spektra a frekvencí, nebo
- (e) vyžadující, aby určité procento akcionářů, vlastníků, partnerů nebo vedoucích pracovníků podniku mělo kvalifikaci pro výkon určité profese, jako je právník nebo účetní, nebo tuto profesi vykonávalo.

13. Pokud jde o finanční služby: Na rozdíl od zahraničních dceřiných společností nepodléhají pobočky, až na některé omezené výjimky, které finanční instituce nepocházející z Evropské unie zřídí přímo v členském státě, nařízením souvisejícím s obezřetností, která jsou harmonizována na úrovni Evropské unie, což takovým dceřiným společnostem poskytuje větší prostor k zřízení nových podniků a poskytování přeshraničních služeb po celém území Unie. Takové pobočky tedy mají povolení působit na území členského státu za podmínek, které jsou rovnocenné podmínkám, jež platí pro domácí finanční instituce daného členského státu, a může od nich být vyžadováno splnění řady konkrétních požadavků souvisejících s obezřetností, například v případě bankovníctví a služeb týkajících se cenných papírů se může jednat o oddělenou kapitalizaci a další požadavky na platební schopnost a požadavky na ohlašování nebo zveřejňování účetnictví, v případě pojištění se může jednat o zvláštní požadavky na záruky a vklady, oddělenou kapitalizaci, umístění aktiv představujících technickou rezervu v dotýcném členském státě a alespoň třetinové míry solventnosti.

V níže uvedeném seznamu výhrad jsou použity tyto zkratky:

UK Spojené království

EU Evropská unie včetně všech členských států

AT Rakousko

IE Irsko

BE Belgie

IT Itálie

BG Bulharsko

LT Litva

CY Kypr

LU Lucembursko

CZ Česká republika

LV Lotyšsko

DE Německo

MT Malta

DK Dánsko  
EE Estonsko  
EL Řecko  
ES Španělsko  
FI Finsko  
FR Francie  
HR Chorvatsko  
HU Maďarsko

NL Nizozemsko  
PL Polsko  
PT Portugalsko  
RO Rumunsko  
SE Švédsko  
SI Slovinsko  
SK Slovenská republika

## Listina závazků Unie

**Výhrada č. 1 – Všechna odvětví**

**Výhrada č. 2 – Odborné služby – jiné než zdravotní péče**

**Výhrada č. 3 – Odborné služby – zdravotní péče a maloobchodní prodej léčivých přípravků**

**Výhrada č. 4 – Podnikatelské služby – služby v oblasti výzkumu a vývoje**

**Výhrada č. 5 – Podnikatelské služby – služby v oblasti nemovitostí**

**Výhrada č. 6 – Podnikatelské služby – pronájem nebo leasing**

**Výhrada č. 7 – Podnikatelské služby – služby inkasních agentur a služby související s poskytováním informací o solventnosti zákazníků**

**Výhrada č. 8 – Podnikatelské služby – služby umístování zaměstnanců**

**Výhrada č. 9 – Podnikatelské služby – bezpečnostní a pátrací služby**

**Výhrada č. 10 – Podnikatelské služby – ostatní podnikatelské služby**

**Výhrada č. 11 – Telekomunikace**

**Výhrada č. 12 – Stavebnictví**

**Výhrada č. 13 – Distribuční služby**

**Výhrada č. 14 – Služby v oblasti vzdělávání**

**Výhrada č. 15 – Environmentální služby**

**Výhrada č. 16 – Finanční služby**

**Výhrada č. 17 – Zdravotní a sociální péče**

**Výhrada č. 18 – Cestovní ruch a související služby**

**Výhrada č. 19 – Rekreační, kulturní a sportovní služby**

**Výhrada č. 20 – Služby v dopravě a pomocné služby v dopravě**

**Výhrada č. 21 – Zemědělství, rybářství a vodohospodářství**

**Výhrada č. 22 – Činnosti v oblasti energetiky**

**Výhrada č. 23 – Ostatní služby jinde nezahrnuté**



## Výhrada č. 1 – Všechna odvětví

<b>Odvětví:</b>	<b><i>Všechna odvětví</i></b>
<b>Druh výhrady:</b>	Přístup na trh Národní zacházení Zacházení podle nejvyšších výhod Vrcholné vedení a správní rady Výkonnostní požadavky Místní přítomnost Povinnosti pro právní služby
<b>Kapitola / oddíl:</b>	Liberalizace investic, přeshraniční obchod službami a regulační rámec pro právní služby

### Popis:

EU si vyhrazuje právo přijmout či zachovat jakékoli opatření, pokud jde o:

#### **a) Usazování**

Pokud jde o liberalizaci investic – přístup na trh:

EU: Služby, které se považují za veřejné služby na vnitrostátní nebo místní úrovni, mohou být předmětem veřejných monopolů nebo výlučných práv vyhrazených soukromým poskytovatelům.

Veřejné služby existují v odvětvích, jako jsou související vědecké a technické poradenské služby, výzkum a vývoj v oblasti společenských a humanitních věd, technické zkoušky a analýzy, environmentální služby, zdravotní péče, dopravní služby a pomocné služby pro všechny druhy dopravy. Výhradní práva na poskytování takových služeb jsou často udělována soukromým provozovatelům, například provozovatelům majícím koncesi od veřejných orgánů s výhradou závazků specifických služeb. Vzhledem k tomu, že veřejné služby také často existují na nižší než ústřední úrovni, není praktické uvádět podrobné a vyčerpávající seznamy pro každé odvětví. Tato výhrada se nevztahuje na oblast telekomunikačních služeb a na počítačové a související služby.

Pokud jde o liberalizaci investic – přístup na trh, národní zacházení; přeshraniční obchod službami – přístup na trh a regulační rámec pro právní služby – povinnosti:

Ve FI: Omezení práv fyzických osob, které nemají místní občanství Åland, a práv právnických osob nabývat a vlastnit na Ålandských ostrovech nemovitosti bez povolení příslušných ostrovních orgánů. Na Ålandských ostrovech platí pro fyzické osoby, které nemají místní občanství Åland, nebo pro právnické osoby, které nemají povolení příslušných ostrovních orgánů, omezení práva usazování a práva provádět hospodářské činnosti.

#### **Stávající opatření:**

FI: Ahvenanmaan maanhankintalaki (Zákon o nabývání půdy na Ålandských ostrovech) (3/1975), s. 2  
Ahvenanmaan itsehallintolaki (Zákon o autonomii Ålandských ostrovů) (1144/1991), s. 11.

Pokud jde o liberalizaci investic – přístup na trh, národní zacházení, výkonnostní požadavky, vrcholné vedení a správní rady; regulační rámec pro právní služby – povinnosti:

Ve **FR**: Podle článků L151-1 a R151-1 seq finančního a monetárního kodexu zahraniční investice ve Francii v odvětvích uvedených v článku R.151-3 finančního a monetárního kodexu podléhají předchozímu schválení ministra hospodářství.

**Stávající opatření:**

**FR**: Stanoveno ve výše uvedené části „Popis“.

Pokud jde o liberalizaci investic – národní zacházení, vrcholné vedení a správní rady:

Ve **FR**: Omezení zahraniční účasti v nově privatizovaných společnostech na proměnnou hodnotu stanovenou francouzskou vládou v jednotlivých případech z podílu kapitálu nabízeného veřejnosti. Výkon některých obchodních, průmyslových nebo řemeslných činností vyžaduje zvláštní povolení, pokud výkonný ředitel nemá povolení k trvalému pobytu.

Pokud jde o liberalizaci investic – přístup na trh a regulační rámec pro právní služby – povinnosti:

V **HU**: Zakládání podniků by mělo mít formu společnosti s ručením omezeným, akciové společnosti nebo zastoupení. Vstoupit na trh nejprve jako pobočka není povoleno, s výjimkou finančních služeb.

Pokud jde o liberalizaci investic – přístup na trh, národní zacházení:

V **BG**: Pro určité ekonomické činnosti týkající se používání státního nebo veřejného majetku je zapotřebí koncese udělovaná za podmínek zákona o koncesích.

V obchodních korporacích, v nichž stát nebo obec drží účast na kapitálu přes 50 %, podléhají transakce převodu dlouhodobých aktiv korporace, uzavírání smluv o nabývání podílů, pronájmu, společné činnosti, úvěru, zajištění pohledávek i tvorba dluhů plynoucích ze směnek povolení Privatizační agentury nebo jiných státních či regionálních subjektů, v závislosti na jejich působnosti. Tato výhrada se netýká těžby a dobývání, které podléhají zvláštní výhradě v listině závazků Evropské unie v PŘÍLOZE SERVIN-1.

V **IT**: Vláda může uplatňovat určité zvláštní pravomoci v podnicích působících v oblasti obrany a národní bezpečnosti a v některých činnostech strategického významu v oblasti energetiky, dopravy a komunikace. To se týká všech právnických osob, které provozují činnosti považované za strategicky významné v oblasti obrany a národní bezpečnosti, nikoli pouze privatizovaných společností.

Hrozí-li závažná újma pro zásadní zájmy obrany a národní bezpečnosti, má vláda zvláštní pravomoc:

a) ukládat zvláštní podmínky při nákupu akcií;

b) vetovat přijetí usnesení týkajících se speciálních operací, jako jsou převody, fúze, rozdělení a změny činnosti, nebo

c) zamítnout nabývání akcií, pokud se kupující snaží získat takový podíl na kapitálu, kterým by pravděpodobně ohrozil zájmy bezpečnosti a národní obrany.

Jakékoli usnesení, akt či transakce (jako jsou převody, fúze, rozdělení, změny činnosti či ukončení) týkající se strategických aktiv v oblastech energetiky, dopravy a komunikací oznámí dotčená



společnost kanceláři předsedy vlády. Oznámit se především nabytí jakoukoli fyzickou či právnickou osobou mimo Evropskou unii, jež této osobě poskytuje kontrolu nad společností.

Předseda vlády může vykonávat následující zvláštní pravomoci:

a) vetovat jakékoli usnesení, akt či transakci představující výjimečnou hrozbu závažné újmy pro veřejné zájmy v oblasti bezpečnosti a provozu sítí a dodávek;

b) ukládat zvláštní podmínky k zajištění veřejného zájmu, nebo

c) zamítnout akvizici ve výjimečných případech, kdy jsou ohroženy zásadní zájmy státu.

Kritéria, podle nichž se vyhodnotí skutečná či výjimečná hrozba, a podmínky a postupy pro výkon zvláštních pravomocí stanoví zákon.

#### ***Stávající opatření:***

**IT:** Zákon 56/2012 o zvláštních pravomocích ve společnostech působících v oblasti obrany a národní bezpečnosti, energetiky, dopravy a komunikací a

vyhláška předsedy vlády DPCM 253 ze dne 30. 11. 2012 o definici činností strategického významu v oblasti obrany a národní bezpečnosti.

Pokud jde o liberalizaci investic – přístup na trh, národní zacházení, zacházení podle nejvyšších výhod, výkonnostní požadavky, vrcholné vedení a správní rady:

V **LT:** Podniky, odvětví a zařízení strategického významu pro národní bezpečnost.

#### ***Stávající opatření:***

**LT:** Zákon o ochraně významných předmětů pro zajištění národní bezpečnosti Litevské republiky č. IX-1132 ze dne 10. října 2002 (ve znění č. XIII-992 naposledy pozměněném dne 12. ledna 2018).

Pokud jde o liberalizaci investic – národní zacházení, vrcholné vedení a správní rady:

Ve **SE:** Diskriminační požadavky pro zakladatele, vrcholné vedení a správní rady při zavádění nových forem právního sdružení do švédského práva.

#### ***b) Nabývání nemovitostí***

Pokud jde o liberalizaci investic – přístup na trh, národní zacházení, vrcholné vedení a správní rady:

V **HU:** Nabývání státem vlastněného majetku.

Pokud jde o liberalizaci investic – přístup na trh, národní zacházení:

V **HU:** Nabývání orné půdy zahraničními právnickými osobami a nerezidentními fyzickými osobami.

#### ***Stávající opatření:***

**HU:** Zákon CXXII z roku 2013 o oběhu zemědělské a lesnické půdy (kapitola II

(§ 6–36) and kapitola IV (§ 38–59)) a

zákon CCXII z roku 2013 o přechodných opatřeních a některých ustanoveních týkajících se zákona CXXII z roku 2013 o oběhu zemědělské a lesnické půdy (kapitola IV (§ 8–20)).

V **LV**: Nabývání půdy na venkově státními příslušníky Spojeného království nebo třetí země.

**Stávající opatření:**

V **LV**: Zákon o privatizaci půdy ve venkovských oblastech, oddíly 28, 29, 30.

Na **SK**: Zahraniční společnosti nebo fyzické osoby nemohou nabývat zemědělskou a lesní půdu mimo zastavěnou oblast obce ani některé další pozemky (např. přírodní zdroje, jezera, řeky, veřejné komunikace atd.).

**Stávající opatření:**

**SK**: Zákon č. 44/1988 o ochraně a využití nerostného bohatství;

zákon č. 229/1991 o úpravě vlastnických vztahů k půdě a jinému zemědělskému majetku;

ústavní zákon č. 460/1992 – Ústava Slovenské republiky;

zákon č. 180/1995 o některých opatřeních k uspořádání vlastnictví pozemků;

zákon č. 202/1995 – Devizový zákon;

zákon č. 503/2003 o navrácení vlastnictví k pozemkům;

zákon č. 326/2005 o lesích a

zákon č. 140/2014 o nabývání vlastnictví zemědělských pozemků.

Pokud jde o liberalizaci investic – národní zacházení a přeshraniční obchod službami – místní přítomnost:

V **BG**: Zahraniční fyzické a právnické osoby nemohou nabývat pozemky. Bulharské právnické osoby se zahraniční účastí nemohou nabývat zemědělskou půdu. Zahraniční právnické osoby a zahraniční fyzické osoby s trvalým pobytem v zahraničí mohou nabývat budov a vlastnických práv (právo užívání, právo stavby, právo na zřízení nadstaveb a služebnosti) k nemovitostem. Zahraniční fyzické osoby s trvalým pobytem v zahraničí, zahraniční právnické osoby, v nichž zahraniční účast zajišťuje většinu při přijímání rozhodnutí nebo může přijetí rozhodnutí zablokovat, mohou nabývat vlastnických práv k nemovitostem v určitých geografických oblastech, jež určí Rada ministrů, jen s povolením.

**BG**: Ústava Bulharské republiky, článek 22; zákon o vlastnictví a využívání zemědělské půdy, článek 3 a zákon o lesích, článek 10.

V **EE**: Zahraniční fyzické nebo právnické osoby, které nepocházejí ze zemí EHP či Organizace pro hospodářskou spolupráci a rozvoj, mohou nabývat nemovitý majetek, jež zahrnuje zemědělskou nebo lesní půdu, pouze na základě souhlasu krajského úřadu a obecní rady a musí podle zákona prokázat, že nemovitý majetek bude podle zamýšleného účelu využíván účinně, udržitelně a účelně.

**Stávající opatření:**

**EE:** Kinnisasja omandamise kitsendamise seadus (zákon o omezeních pro nabývání nemovitostí) kapitoly 2 a 3.

Pokud jde o liberalizaci investic – přístup na trh, národní zacházení a přeshraniční obchod službami – přístup na trh, národní zacházení:

V **LT:** Jakékoli opatření, jež je v souladu se závazky přijatými Evropskou unií a platnými v Litvě podle GATS, pokud jde o nabývání pozemků. Postup nabývání pozemků, jeho podmínky a omezení stanoví ústavní zákon, pozemkový zákon a zákon o nabývání zemědělské půdy.

Místní orgány (obce) a další státní subjekty členů Organizace pro hospodářskou spolupráci a rozvoj a Organizace Severoatlantické smlouvy, které v Litvě provozují hospodářskou činnost, jež je specifikována v ústavním zákoně v souladu s kritérii Evropské unie a jiné integrace, do které se Litva zapojila, mohou nabývat do svého vlastnictví pozemky, které nejsou určeny pro zemědělské využití, aby na nich postavily a provozovaly budovy a zařízení nezbytná pro své přímé činnosti.

#### ***Stávající opatření:***

**LT:** Ústava Litevské republiky;

ústavní zákon Litevské republiky o provedení odst. 3 čl. 47 Ústavy Litevské republiky ze dne 20. června 1996, č. I-1392 ve znění ze dne 20. března 2003, č. IX-1381;

pozemkový zákon ze dne 27. ledna 2004, č. IX-1983 a

zákon o nabývání zemědělské půdy ze dne 24. dubna 2014, č. XII-854.

#### ***c) Uznávání***

Pokud jde o liberalizaci investic – národní zacházení a přeshraniční obchod službami – národní zacházení:

V **EU:** směrnice Evropské unie o vzájemném uznávání diplomů a jiných profesních kvalifikací se vztahují pouze na občany Unie. Právo poskytovat regulované odborné služby v jednom členském státě Evropské unie nezaručuje právo poskytovat je v jiném členském státě.

#### ***d) Zacházení podle nejvyšších výhod***

Pokud jde o liberalizaci investic – zacházení podle nejvyšších výhod a přeshraniční obchod službami – zacházení podle nejvyšších výhod a regulační rámec pro právní služby – povinnosti:

**EU:** Udělení rozdílného zacházení třetí zemi podle jakékoli mezinárodní investiční dohody či jiné obchodní dohody, jež vstoupila v platnost či byla podepsána před datem vstupu této dohody v platnost.

**EU:** Udělení rozdílného zacházení třetí zemi na základě stávající či budoucí dvoustranné či vícestranné dohody, která:

- (i) vytváří vnitřní trh služeb a investic;
- (ii) přiznává právo usazení nebo
- (iii) vyžaduje sblížení právních předpisů v jednom nebo několika hospodářských odvětvích.

Vnitřním trhem služeb a investic se rozumí oblast bez vnitřních hranic, ve které je zajištěn volný pohyb služeb, kapitálu a osob.

Prámem na usazení se rozumí povinnost odstranit v podstatě všechny překážky usazování mezi stranami dvoustranné či vícestranné dohody do data vstupu v platnost zmíněné dohody. Právo na usazení musí zahrnovat právo státních příslušníků stran dvoustranné či vícestranné dohody na zakládání a provoz podniků podle stejných podmínek stanovených právními předpisy strany, kde dochází k usazení, pro státní příslušníky dané strany.

Sbližováním právních předpisů se rozumí:

- (i) sbližování právních předpisů jedné nebo více stran dvoustranné či vícestranné dohody s právními předpisy druhé strany nebo stran uvedené dohody, nebo
- (ii) začlenění společných právních předpisů do práva stran dvoustranné či vícestranné dohody.

Toto sbližování nebo začlenění se uskuteční a bude se považovat za uskutečněné teprve od okamžiku přijetí do práva strany nebo stran dvoustranné či vícestranné dohody.

#### **Stávající opatření:**

**EU:** Dohoda o Evropském hospodářském prostoru

dohody o stabilizaci;

dvoustranné dohody mezi EU a Švýcarskou konfederací a

prohloubené a komplexní dohody o volném obchodu.

**EU:** Udělení rozdílného zacházení v souvislosti s právem na usazení státním příslušníkům nebo podnikům prostřednictvím stávajících či budoucích dvoustranných dohod mezi těmito členskými státy: **BE, DE, DK, EL, ES, FR, IE, IT, LU, NL, PT** a některou z těchto zemí či knížectví: Andorra, Monako, San Marino a Vatikánský městský stát.

V **DK, FI, SE:** opatření přijatá Dánskem, Švédskem a Finskem zaměřená na podporu spolupráce mezi skandinávskými zeměmi, jako je:

- a) finanční podpora projektů v oblasti výzkumu a vývoje (Severský průmyslový fond);
- b) financování studií proveditelnosti mezinárodních projektů (Norský fond vývozu projektů) a
- c) finanční podpora společností, které využívají environmentální technologie (Norská korporace financování životního prostředí). Účelem Norská korporace financování životního prostředí (NEFCO) je podporovat investice v oblasti severských ekologických zájmů se zaměřením na východní Evropu.

Touto výhradou není dotčeno vyloučení zadávání zakázek stranou nebo subvencí, čl. SERVIN.1.1 [cíl a oblast působnosti] odst. 6 a 7.

V **PL:** Preferenční podmínky pro usazování nebo přeshraniční poskytování služeb, mezi něž může patřit odstranění nebo změna určitých omezení uvedených v listině výhrad platných v Polsku, lze rozšířit prostřednictvím smluv o obchodu a plavbě.

V **PT**: Upuštění od požadavků na státní příslušnost k výkonu určitých činností a profesí fyzickými osobami poskytujícími služby v zemích, v nichž je portugalština úředním jazykem (Angola, Brazílie, Kapverdy, Guinea-Bissau, Rovníková Guinea, Mosambik a Svatý Tomáš a Princův ostrov a Východní Timor).

**e) Zbraně, střelivo a válečný materiál**

Pokud jde o liberalizaci investic – přístup na trh, národní zacházení, zacházení podle nejvyšších výhod, vrcholné vedení a správní rady, výkonnostní požadavky a přeshraniční obchod službami – přístup na trh, národní zacházení, zacházení podle nejvyšších výhod, místní přítomnost:

V **EU**: Výroba či distribuce zbraní, střeliva a válečného materiálu a obchod s nimi. Válečný materiál je omezen na veškeré produkty, jež jsou určeny a vyrobeny výhradně pro vojenské použití ve spojení s vedením válečných či obranných akcí.

## Výhrada č. 2 – Odborné služby – jiné než zdravotní péče

**Odvětví:** Odborné služby – právní služby: služby notářů a soudních vykonavatelů; účetnické služby; auditorské služby, služby daňového poradenství; architektonické služby a služby územního plánování, inženýrské a integrované inženýrské služby

**Klasifikace ekonomických činností:** Část CPC 861, část 87902, 862, 863, 8671, 8672, 8673, 8674, část 879

**Druh výhrady:** Přístup na trh  
Národní zacházení  
Zacházení podle nejvyšších výhod  
Vrcholné vedení a správní rady

**Kapitola:** Liberalizace investic a přeshraniční obchod službami

### Popis:

EU si vyhrazuje právo přijmout či zachovat jakékoli opatření, pokud jde o:

#### **a) Právní služby**

Pokud jde o liberalizaci investic – přístup na trh, národní zacházení, vrcholné vedení a správní rady a přeshraniční obchod službami – přístup na trh, národní zacházení:

EU s výjimkou SE: Poskytování právního poradenství a služeb právního povolení, dokumentace a osvědčení poskytované právníky, kteří byli pověřeni výkonem veřejných funkcí, jako jsou notáři, „huissiers de justice“ nebo jiní „officiers publics et ministériels“, a pokud jde o služby poskytované soudními vykonavateli, kteří jsou jmenováni úředním aktem vlády (část CPC 861, část 87902).

Pokud jde o liberalizaci investic – zacházení podle nejvyšších výhod a přeshraniční obchod službami – zacházení podle nejvyšších výhod:

V BG: Úplné národní zacházení týkající se usazování a provozování společností, stejně jako poskytování služeb, může být rozšířeno pouze na společnosti, které jsou usazeny v zemích, s nimiž byly nebo budou uzavřeny preferenční dohody, a na státní příslušníky těchto zemí (část CPC 861).

V LT: Právní zástupci z cizích zemí mohou vystupovat jako obhájci u soudu pouze v souladu s mezinárodními dohodami (část CPC 861), včetně zvláštních ustanovení o zastupování před soudy.

#### **b) Účetnické služby (CPC 8621 jiné než auditorské služby, 86213, 86219, 86220)**

Pokud jde o přeshraniční obchod službami – přístup na trh:

V HU: přeshraniční účetnické služby

*Stávající opatření:*

HU: zákon C z roku 2000 a zákon LXXV z roku 2007.

**c)      *Auditorské služby (CPC 86211, 86212 jiné než účetnické služby)***

Pokud jde o přeshraniční obchod službami – národní zacházení:

V **BG**: Nezávislý finanční audit provádějí registrovaní auditoři, kteří jsou členy Institutu autorizovaných účetních znalců. Na základě reciprocity registruje Institut autorizovaných účetních znalců auditní subjekt ze Spojeného království nebo třetí země, pokud takový subjekt předloží doklad o tom, že:

a) tři čtvrtiny členů vedení a registrovaných auditorů provádějících audit jménem subjektu splňují podmínky rovnocenné podmínkám platným pro bulharské auditory a úspěšně složili příslušné zkoušky;

b) auditní subjekt provádí nezávislý finanční audit v souladu s požadavky na nezávislost a objektivitu a

c) auditní subjekt zveřejňuje na svých internetových stránkách výroční zprávu o transparentnosti nebo plní jiné rovnocenné požadavky na zveřejňování, pokud provádí audit subjektů veřejného zájmu.

***Stávající opatření:***

**BG**: Zákon o nezávislém finančním auditu.

Pokud jde o liberalizaci investic – přístup na trh, národní zacházení, vrcholné vedení a správní rady:

V **CZ**: Audity může v České republice provádět pouze právnická osoba, v rámci níž je alespoň 60 % kapitálových podílů nebo hlasovacích práv vyhrazeno státním příslušníkům České republiky nebo členských států Evropské unie.

***Stávající opatření:***

**CZ**: Zákon č. 93/2009 Sb. ze dne 14. dubna 2009, o auditorech.

Pokud jde o přeshraniční obchod službami – přístup na trh:

V **HU**: Přeshraniční poskytování auditorských služeb.

***Stávající opatření:***

zákon C z roku 2000 a zákon LXXV z roku 2007.

V **PT**: Přeshraniční poskytování auditorských služeb.

**d)      *Architektonické služby a služby územního plánování (CPC 8674)***

Pokud jde o přeshraniční obchod službami – přístup na trh, národní zacházení:

V **HR**: Přeshraniční poskytování územního plánování.

### Výhrada č. 3 – Odborné služby – zdravotní péče a maloobchodní prodej léčivých přípravků

**Odvětví:** Odborná zdravotní péče a maloobchod s farmaceutickými, zdravotnickými a ortopedickými výrobky, ostatní služby poskytované farmaceuty

**Klasifikace ekonomických činností:** CPC 63211, 85201, 9312, 9319, 93121

**Druh výhrady:** Přístup na trh  
Národní zacházení  
Vrcholné vedení a správní rady  
Výkonnostní požadavky  
Místní přítomnost

**Kapitola:** Liberalizace investic a přeshraniční obchod službami

#### Popis:

EU si vyhrazuje právo přijmout či zachovat jakékoli opatření, pokud jde o:

**a) Lékařskou a zubařskou péči; péči porodních asistentek, zdravotních sester, fyzioterapeutů, psychologů a zdravotníků** (CPC 63211, 85201, 9312, 9319, CPC 932)

Pokud jde o liberalizaci investic – přístup na trh, národní zacházení, vrcholné vedení a správní rady a přeshraniční obchod službami – přístup na trh a národní zacházení:

Ve **FI**: Poskytování veškeré odborné zdravotní péče, ať již veřejné či soukromé, včetně lékařské a zubařské péče, péče porodních asistentek, fyzioterapeutů, zdravotníků a psychologů, kromě péče zdravotních sester (CPC 9312, 93191).

#### **Stávající opatření:**

**FI:** Laki yksityisestä terveydenhuollosta (zákon o soukromé zdravotní péči) (152/1990).

V **BG**: Poskytování veškeré odborné zdravotní péče, ať již veřejné či soukromé, včetně lékařské a zubařské péče, péče zdravotních sester, porodních asistentek, fyzioterapeutů, zdravotníků a psychologů (CPC 9312, část 9319).

#### **Stávající opatření:**

**BG:** Zákon o zdravotnických zařízeních, zákon o profesních organizacích zdravotních sester, porodních asistentek a o komoře sdružených odborných lékařů.

Pokud jde o liberalizaci investic – přístup na trh; národní zacházení a přeshraniční obchod se službami – přístup na trh a národní zacházení:

V **CZ, na MT**: Poskytování veškeré odborné zdravotní péče, ať již veřejné či soukromé, včetně lékařské a zubařské péče, péče porodních asistentek, zdravotních sester, fyzioterapeutů, zdravotníků, psychologů, a jiných souvisejících služeb (CPC 9312, část 9319).



### **Stávající opatření:**

**CZ:** Zákon č. 296/2008 Sb., o zajištění jakosti a bezpečnosti lidských tkání a

buněk určených k použití u člověka („zákon o lidských tkáních a buňkách“);

zákon č. 378/2007 Sb., o léčivech a o změnách některých souvisejících zákonů (zákon o léčivech);

zákon č. 268/2014 Sb., o zdravotnických prostředcích a o změně zákona č. 634/2004 Sb., o správních poplatcích, ve znění pozdějších předpisů;

zákon č. 285/2002 Sb., o darování, odběrech a transplantacích tkání a orgánů a o změně některých zákonů (transplantační zákon).

zákon č. 372/2011 Sb., o zdravotních službách a podmínkách jejich poskytování;

zákon č. 373/2011 Sb., o specifických zdravotních službách.

Pokud jde o přeshraniční obchod službami – přístup na trh, národní zacházení, místní přítomnost:

**EU**, s výjimkou **NL** a **SE**: K poskytování veškeré odborné zdravotní péče, ať již veřejné či soukromé, včetně péče poskytované odborníky, jako jsou lékaři, zubaři, porodní asistentky, zdravotní sestry, fyzioterapeuti, zdravotníci a psychologové, se vyžaduje pobyt. Tyto služby mohou poskytovat pouze fyzické osoby fyzicky přítomné na území Evropské unie (CPC 9312, část 93191).

V **BE**: Přeshraniční poskytování péče, ať již veřejné či soukromé, včetně lékařské a zubařské péče, péče zdravotních sester, porodních asistentek, fyzioterapeutů, psychologů a zdravotníků (část CPC 85201, část 9312, část 93191).

V **PT**: (Rovněž pokud jde o zacházení podle nejvyšších výhod) Pokud jde o povolání fyzioterapeutů, zdravotníků a podiatrů, cizím státním příslušníkům lze provozování profese povolit na základě vzájemnosti.

### **b) Veterinární péče (CPC 932)**

Pokud jde o liberalizaci investic – přístup na trh, národní zacházení a přeshraniční obchod službami – národní zacházení, místní přítomnost:

V **BG**: Veterinární praxi si může založit fyzická nebo právnická osoba.

Praktikování veterinárního lékařství je povoleno pouze státním příslušníkům EHP a osobám s trvalým pobytem (u osob s trvalým pobytem se vyžaduje se fyzická přítomnost).

Pokud jde o přeshraniční obchod službami – přístup na trh, národní zacházení:

V **BE, LV**: Přeshraniční poskytování veterinární péče.

### **c) Maloobchod s léčivými přípravky, zdravotnickými a ortopedickými výrobky, ostatní služby poskytované farmaceuty (CPC 63211)**

Pokud jde o liberalizaci investic – přístup na trh a přeshraniční obchod službami – místní přítomnost:

**EU**, s výjimkou **EL, IE, LU, LT a NL**: Omezení počtu poskytovatelů oprávněných poskytovat konkrétní službu ve specifických místních zónách nebo oblastech na nediskriminačním základě. Může se proto uplatňovat test ekonomické potřeby se zohledněním takových faktorů, jako je počet stávajících zařízení a dopad na ně, dopravní infrastruktura, hustota osídlení nebo zeměpisné rozložení.

**EU**, s výjimkou **BE, BG, EE, ES, IE a IT**: Zásilkový prodej je možný pouze z členských států EHP, tudíž je k maloobchodu s léčivými přípravky a specifickými zdravotnickými výrobky veřejnosti v Unii zapotřebí usazení v některé z těchto zemí. V **CZ**: Maloobchod je možný pouze z členských států.

V **BE**: Maloobchod s léčivými přípravky a se specifickými zdravotnickými výrobky je možný pouze v lékárně se sídlem v Belgii.

V **BG, EE, ES, IT a LT**: Přeshraniční maloobchod s léčivými přípravky

V **IE a LT**: Přeshraniční maloobchod s léčivými přípravky na lékařský předpis.

V **PL**: Zprostředkovatelé v oblasti obchodu s léčivými přípravky musí být registrováni a mít bydliště nebo sídlo na území Polské republiky.

Pokud jde o liberalizaci investic – přístup na trh, národní zacházení, vrcholné vedení a správní rady, výkonnostní požadavky a přeshraniční obchod službami – přístup na trh, národní zacházení:

Ve **FI**: Maloobchod s léčivými přípravky a maloobchod se zdravotnickými a ortopedickými výrobky.

Pokud jde o liberalizaci investic – přístup na trh, národní zacházení, vrcholné vedení a správní rady a přeshraniční obchod službami – přístup na trh, národní zacházení:

Ve **SE**: Maloobchodní prodej léčivých přípravků a dodávání léčivých přípravků veřejnosti.

***Stávající opatření:***

**AT**: Arzneimittelgesetz (zákon o léčivech), BGBl. č. 185/1983 ve znění pozdějších předpisů, §§ 57, 59, 59a; a

Medizinproduktegesetz (Medical Products Law), BGBl. č. 657/1996 ve znění pozdějších předpisů, § 99.

**BE**: Arrêté royal du 21 janvier 2009 portant instructions pour les pharmaciens a Arrêté royal du 10 novembre 1967 relatif à l'exercice des professions des soins de santé.

**CZ**: Zákon č. 378/2007 Sb., o léčivech, ve znění pozdějších předpisů a zákon č. 372/2011 Sb., o zdravotních službách, ve znění pozdějších předpisů.

**FI**: Lääkelaki (zákon o léčivech) (395/1987).

**PL**: zákon o lékárnách, článek 73a (Sbírka zákonů z roku 2020, bod 944, 1493).

**SE**: Zákon o obchodu s léčivými přípravky (2009:336);

nařízení o obchodu s léčivými přípravky (2009:659) a

Švédská agentura pro léčivé přípravky přijala další předpisy, podrobnosti viz (LVFS 2009:9).



#### **Výhrada č. 4 – Podnikatelské služby – služby v oblasti výzkumu a vývoje**

**Odvětví:** Služby v oblasti výzkumu a vývoje

**Klasifikace ekonomických činností:** CPC 851, 852, 853

**Druh výhrady:** Přístup na trh  
Národní zacházení

**Kapitola:** Přeshraniční obchod službami

#### **Popis:**

**EU** si vyhrazuje právo přijmout či zachovat jakékoli opatření, pokud jde o:

V **RO**: Přeshraniční poskytování služeb v oblasti nemovitostí.

#### **Stávající opatření:**

**RO**: Nařízení vlády č. 6 / 2011;

nařízení ministra školství a výzkumu č. 3548 / 2006 a rozhodnutí vlády č. 134 / 2011.

## **Výhrada č. 5 – Podnikatelské služby – služby v oblasti nemovitostí**

**Odvětví:** Služby v oblasti nemovitostí

**Klasifikace ekonomických činností:** CPC 821, 822

**Druh výhrady:** Přístup na trh  
Národní zacházení

**Kapitola:** Přeshraniční obchod službami

### **Popis:**

**EU** si vyhrazuje právo přijmout či zachovat jakékoli opatření, pokud jde o:

V **CZ** a **HU**: Přeshraniční poskytování služeb v oblasti nemovitostí.

## **Výhrada č. 6 – Podnikatelské služby – pronájem nebo leasing**

**Odvětví:** Pronájem nebo leasing bez obsluhy

**Klasifikace ekonomických činností:** CPC 832

**Druh výhrady:** Přístup na trh  
Národní zacházení

**Kapitola:** Přeshraniční obchod službami

### **Popis:**

**EU** si vyhrazuje právo přijmout či zachovat jakékoli opatření, pokud jde o:

V **BE** a **FR**: přeshraniční poskytování leasingu nebo pronájmu bez obsluhy týkajících se výrobků pro osobní potřebu a převážně pro domácnost.

**Výhrada č. 7 – Podnikatelské služby – služby inkasních agentur a služby související s poskytováním informací o solventnosti zákazníků**

**Odvětví:** Služby inkasních agentur a služby souvisejících s poskytováním informací o solventnosti zákazníků

**Klasifikace ekonomických činností:** CPC 87901, 87902

**Druh výhrady:** Přístup na trh  
Národní zacházení  
Místní přítomnost

**Kapitola:** Přeshraniční obchod službami

**Popis:**

**EU** si vyhrazuje právo přijmout či zachovat jakékoli opatření, pokud jde o:

**EU**, s výjimkou **ES**, **LV** a **SE**, pokud jde o poskytování služeb inkasních agentur a služeb souvisejících s poskytováním informací o solventnosti zákazníků.

## Výhrada č. 8 – Podnikatelské služby – služby umísťování zaměstnanců

**Odvětví – pododvětví:** Podnikatelské služby – služby umísťování zaměstnanců

**Klasifikace ekonomických činností:** CPC 87201, 87202, 87203, 87204, 87205, 87206, 87209

**Druh výhrady:** Přístup na trh  
Národní zacházení  
Vrcholné vedení a správní rady  
Místní přítomnost

**Kapitola:** Liberalizace investic a přeshraniční obchod službami

### Popis:

EU si vyhrazuje právo přijmout či zachovat jakékoli opatření, pokud jde o:

Pokud jde o liberalizaci investic – přístup na trh, národní zacházení, vrcholné vedení a správní rady a přeshraniční obchod službami – přístup na trh, národní zacházení, místní přítomnost:

V EU, s výjimkou HU a SE: Zajišťování domácího pomocného personálu, jiných obchodních nebo průmyslových pracovníků, ošetřovatelů a jiných zaměstnanců (CPC 87204, 87205, 87206 a 87209)

V BG, CY, CZ, DE, EE, FI, MT, LT, LV, PL, PT, RO, SI a SK: Služby vyhledávání vedoucích pracovníků (87201).

V AT, BG, CY, CZ, EE, FI, LT, LV, MT, PL, PT, RO, SI a SK: Usazení subjektu poskytujícího služby umísťování pracovníků pro kancelářské práce a jiných pracovníků (CPC 87202).

V AT, BG, CY, CZ, DE, EE, FI, MT, LT, LV, PL, PT, RO, SI a SK: Služby zajišťování pracovníků pro kancelářské práce (CPC 87203).

Pokud jde o přeshraniční obchod službami – přístup na trh, národní zacházení, místní přítomnost:

VEU, s výjimkou HU a SE: Přeshraniční poskytování služeb umísťování pracovníků pro kancelářské práce a jiných pracovníků (CPC 87202).

V IE: Přeshraniční poskytování služeb vyhledávání vedoucích pracovníků (87201).

Ve FR, IE, IT a NL: Přeshraniční poskytování služeb pracovníků pro kancelářské práce (CPC 87203).

Pokud jde o liberalizaci investic – přístup na trh a přeshraniční obchod službami – přístup na trh:

V DE: omezení počtu poskytovatelů služeb umísťování zaměstnanců.

Ve ES: Omezení počtu poskytovatelů služeb vyhledávání vedoucích pracovníků a služeb umísťování zaměstnanců (CPC 87201, 87202).

Ve FR: Tyto služby mohou být součástí státního monopolu (CPC 87202).



V **IT**: Omezení počtu poskytovatelů služeb zajišťování administrativního personálu (87203).

*Pokud jde o liberalizaci investic – přístup na trh, národní zacházení:*

V **DE**: Spolkové ministerstvo práce a sociálních věcí může vydat nařízení ohledně umístování a nábory pracovníků, kteří nejsou z Evropské unie ani EHP, pro specifické profese (CPC 87201, 87202, 87203, 87204, 87205, 87206, 87209).

**Stávající opatření:**

**AT**: §97 a §135 rakouského živnostenského zákona (Gewerbeordnung), Spolková sbírka zákonů č. 194/1994, ve znění pozdějších předpisů, a

zákon o poskytování pracovní síly (Arbeitskräfteüberlassungsgesetz/AÜG), Spolková sbírka zákonů č. 196/1988, ve znění pozdějších předpisů.

**BG**: Zákon o podpoře zaměstnatelnosti, články 26, 27, 27a a 28.

**CY**: Zákon o soukromých agenturách práce č. 126(I)/2012.

**CZ**: Zákon č. 435/2004 Sb., o zaměstnanosti.

**DE**: Gesetz zur Regelung der Arbeitnehmerüberlassung (AÜG);

Sozialgesetzbuch Drittes Buch (SGB III; zákoník sociálního zabezpečení, kniha třetí) – podpora zaměstnanosti;

Verordnung über die Beschäftigung von Ausländerinnen und Ausländern (BeschV; nařízení o zaměstnávání cizinců).

**DK**: §8a–8f legislativního nařízení č. 73 ze dne 17. ledna 2014 a upřesněno v legislativním nařízení č. 228 ze dne 7. března 2013 (zaměstnávání námořníků) a zákon o pracovních povoleních z roku 2006 S1(2) a (3).

**EL**: Zákon 4052/2012 (úřední věstník 41 A) ve znění některých ustanovení podle zákona č. 4093/2012 (úřední věstník 222 A).

**ES**: Real Decreto-ley 8/2014, de 4 de julio, de aprobación de medidas urgentes para el crecimiento, la competitividad y la eficiencia, artículo 117 (tramitado como Ley 18/2014, de 15 de octubre).

**FI**: Lakijulkisesta työvoima- ja yrityspalvelusta (zákon o veřejných službách zaměstnanosti a podnikatelských službách pro podniky) (916/2012).

**HR**: Zákon o trhu práce (OG 118/18, 32/20);

zákoník práce (OG 93/14, 127/17, 98/19);

zákon o cizincích (OG 130/11m 74/13, 67/17, 46/18, 53/20).

V **IE**: Employment Permits Act (zákon o pracovních povoleních) z roku 2006. S1(2) a (3).

**IT**: Legislativní nařízení 276/2003, články 4, 5.

**LT:** Litevský zákoník práce Litevské republiky schválený zákonem Litevské republiky č. XII-2603 ze dne 14. září 2016;

Zákon Litevské republiky o právním postavení cizinců ze dne 29. dubna 2004 č. IX-2206, naposledy pozměněný dne 3. prosince 2019 č. [XIII-2582](#).

**LU:** Loi du 18 janvier 2012 portant création de l'Agence pour le développement de l'emploi (zákon ze dne 18. ledna 2012 o založení agentury pro rozvoj zaměstnanosti – ADEM).

**MT:** Zákon o službách zaměstnanosti a odborné přípravy (hlava 343) (články 23 až 25) a nařízení o agenturách práce (S.L. 343.24).

**PL:** Článek 18 zákona ze dne 20. dubna 2004 o podpoře zaměstnanosti a institucích trhu práce (Dz. U. z roku 2015, bod 149, ve znění pozdějších předpisů).

**PT:** Legislativní nařízení č. 260/2009 ze dne 25. září, ve znění zákona č. 5/2014 ze dne 12. února (přístup a poskytování služeb agenturami zprostředkujícími zaměstnání).

**RO:** Zákon č. 156/2000 o ochraně rumunských občanů pracujících v zahraničí, v novém znění, a rozhodnutí vlády č. 384/2001 o schválení metodických norem k provádění zákona č. 156/2000, ve znění pozdějších předpisů;

nařízení vlády no. 277/2002, ve znění nařízení vlády č. 790/2004 a nařízení vlády č. 1122/2010 a

zákon č. 53/2003 – zákoník práce, v novém znění, ve znění pozdějších předpisů a dodatků a rozhodnutí vlády č. 1256/2011 o provozních podmínkách a povolovacím postupu v agenturách zprostředkujících práci na dobu určitou.

**SI:** Zákon o regulaci trhu práce (Úřední věstník RS, č. 80/2010, 21/2013, 63/2013, 55/2017) a zákon o zaměstnání, samostatné výdělečné činnosti a práci cizinců – ZZSDT (Úřední věstník RS, č.

47/2015), ZZSDT-UPB2 (Úřední věstník RS, č. 1/2018).

**SK:** Zákon č. 5/2004 o službách zaměstnanosti a zákon č. 455/1991 o živnostenském podnikání.

## Výhrada č. 9 – Podnikatelské služby – bezpečnostní a pátrací služby

**Odvětví – pododvětví:** Podnikatelské služby – bezpečnostní a pátrací služby

**Klasifikace ekonomických činností:** CPC 87301, 87302, 87303, 87304, 87305, 87309

**Druh výhrady:** Přístup na trh  
Národní zacházení  
Vrcholné vedení a správní rady  
Výkonnostní požadavky  
Místní přítomnost

**Kapitola:** Liberalizace investic a přeshraniční obchod službami

### Popis:

EU si vyhrazuje právo přijmout či zachovat jakékoli opatření, pokud jde o:

#### **a) Bezpečnostní služby (CPC 87302, 87303, 87304, 87305, 87309)**

Pokud jde o liberalizaci investic – přístup na trh, národní zacházení, vrcholné vedení a správní rady, výkonnostní požadavky a přeshraniční obchod službami – přístup na trh, národní zacházení:

V **BG**, na **CY**, v **CZ**, **EE**, **ES**, **LT**, **LV**, na **MT**, v **PL**, **RO**, **SI** a na **SK**: poskytování bezpečnostních služeb.

V **DK**, **HR** a **HU**: Poskytování služeb v těchto pododvětvích: služby ostrahy (87305) v **HR** a **HU**, bezpečnostní konzultační služby (87302) v **HR**, služby ostrahy letišť (část 87305) v **DK** a služby přepravy pancéřovými vozy (87304) v **HU**.

Pokud jde o liberalizaci investic – přístup na trh, národní zacházení, vrcholné vedení a správní rady a přeshraniční obchod službami – národní zacházení, místní přítomnost:

V **BE**: státní příslušnost členského státu se požaduje u správních rad právnických osob poskytujících služby ostrahy a bezpečnostní služby (87305) a také poradenství a vzdělávání související s bezpečnostními službami (87302). Osoby zajišťující vrcholné vedení společností poskytujících služby ostrahy a bezpečnostní konzultační služby musí být státní příslušníci členského státu.

Ve **FI**: Licence k poskytování bezpečnostních služeb lze vydat pouze fyzickým osobám, jež jsou rezidenty EHP, nebo právnickým osobám usazeným v EHP.

Ve **ES**: Přeshraniční poskytování bezpečnostních služeb. Podmínka státní příslušnosti platí pro pracovníky soukromých bezpečnostních služeb.

Pokud jde o přeshraniční obchod službami – přístup na trh, národní zacházení:

V **BE**, **FI**, **FR** a **PT**: Poskytování bezpečnostních služeb zahraničním poskytovatelem na přeshraniční bázi není povoleno. Podmínka státní příslušnosti platí pro specializované zaměstnance v **PT** a pro výkonné ředitele a ředitele ve **FR**.

**Stávající opatření:**

**BE:** Loi réglementant la sécurité privée et particulière (zákon o bezpečnostních službách) ze dne 2. října 2017

**BG:** zákon o soukromých bezpečnostních subjektech.

**CZ:** zákon o živnostenském podnikání.

**DK:** nařízení o letecké bezpečnosti.

**FI:** Laki yksityisistä turvallisuukspalveluista 282/2002 (zákon o soukromých bezpečnostních službách).

**LT:** zákon o bezpečnosti osob a majetku ze dne 8. července 2004 č. IX-2327.

**LV:** zákon o činnostech soukromé bezpečnostní služby (odd. 6, 7, 14).

**PL:** zákon ze dne 22. srpna 1997 o ochraně osob a majetku (sbírka zákonů z roku 2016, bod 1432, ve znění pozdějších předpisů).

**PT:** zákon 34/2013 ve znění zákona 46/2019 ze dne 16. května a vyhláška 273/2013 ve znění prováděcí ministerské vyhlášky 106/2015 ze dne 13. dubna.

**SI:** Zakon o zasebnem varovanju (zákon o soukromé bezpečnosti).

**b) Pátrací služby (CPC 87301)**

Pokud jde o liberalizaci investic – přístup na trh, národní zacházení, vrcholné vedení a správní rady, výkonnostní požadavky a přeshraniční obchod službami – přístup na trh, národní zacházení, místní přítomnost:

**EU**, s výjimkou **AT** a **SE**: Poskytování bezpečnostních služeb.

Pokud jde o liberalizaci investic – přístup na trh a přeshraniční obchod službami – přístup na trh:

V **LT** a **PT**: Pátrací služby jsou monopolem vyhrazeným státu.

## Výhrada č. 10 – Podnikatelské služby – ostatní podnikatelské služby

**Odvětví – pododvětví:** Podnikatelské služby – ostatní podnikatelské služby (překladačské a tlumočnické služby, kopírovací a rozmnožovací služby, služby související s rozvodem energií a služby v oblasti zpracovatelského průmyslu)

**Klasifikace ekonomických činností:** CPC 87905, 87904, 884, 887

**Druh výhrady:** Přístup na trh  
Národní zacházení  
Zacházení podle nejvyšších výhod  
Vrcholné vedení a správní rady  
Výkonnostní požadavky  
Místní přítomnost

**Kapitola:** Liberalizace investic a přeshraniční obchod službami

### Popis:

EU si vyhrazuje právo přijmout či zachovat jakékoli opatření, pokud jde o:

#### **a) Překladačské a tlumočnické služby (CPC 87905)**

Pokud jde o přeshraniční obchod službami – přístup na trh, národní zacházení:

V **HR**: Přeshraniční dodávání překladů úředních dokumentů a tlumočení.

#### **b) Kopírovací a rozmnožovací služby (CPC 87904)**

Pokud jde o přeshraniční obchod službami – přístup na trh, národní zacházení, místní přítomnost:

V **HU**: Přeshraniční poskytování kopírovacích a rozmnožovacích služeb

#### **c) Služby související s rozvodem energií a služby v oblasti zpracovatelského průmyslu (část CPC 884, 887 jiné než poradenské a konzultační služby)**

Pokud jde o liberalizaci investic – přístup na trh, národní zacházení, vrcholné vedení a správní rady a přeshraniční obchod službami – přístup na trh, národní zacházení, místní přítomnost:

V **HU**: Služby související s rozvodem energií a přeshraniční poskytování služeb v oblasti zpracovatelského průmyslu, s výjimkou poradenských a konzultačních služeb v těchto odvětvích.

#### **d) Opravy a údržba plavidel, železničního vybavení, letadel a jejich částí a součástí (část CPC 86764, CPC 86769, CPC 8868)**

Pokud jde o přeshraniční obchod službami – přístup na trh, národní zacházení, místní přítomnost:

V **EU**, s výjimkou **DE**, **EE** a **HU**: Přeshraniční poskytování služeb oprav a údržby železničního vybavení.

V **EU**, s výjimkou **CZ, EE, HU, LU** a **SK**: Přeshraniční poskytování služeb oprav a údržby plavidel vnitrozemské plavby.

V **EU**, s výjimkou **EE, HU** a **LV**: Přeshraniční poskytování služeb oprav a údržby plavidel provozujících námořní dopravu.

V **EU**, s výjimkou **AT, EE, HU, LV** a **PL**: Přeshraniční poskytování služeb oprav a údržby letadel a jejich částí a součástí (část CPC 86764, CPC 86769, CPC 8868).

V **EU**: Přeshraniční poskytování služeb zákonem uložených kontrol a osvědčování plavidel.

***Stávající opatření:***

**EU**: nařízení Evropského parlamentu a Rady (ES) 391/2009 ze dne 23. dubna 2009, kterým se stanoví společná pravidla a normy pro subjekty pověřené inspekce a prohlídkami lodí.

**e) *Ostatní podnikatelské služby týkající se letectví***

Pokud jde o liberalizaci investic – zacházení podle nejvyšších výhod a přeshraniční obchod službami – zacházení podle nejvyšších výhod:

**EU**: Udělující třetí zemi rozdílné zacházení na základě stávajících či budoucích dvoustranných dohod týkajících se těchto služeb:

- a) prodeje a marketingu leteckých přepravních služeb;
- b) služeb v oblasti počítačového rezervačního systému (CRS);
- c) údržby a oprav letadel a jejich částí a součástí;
- d) pronájmu či leasingu letadla bez posádky.

Pokud jde o liberalizaci investic – přístup na trh, národní zacházení, výkonnostní požadavky, vrcholné vedení a správní rady a přeshraniční obchod službami – přístup na trh, národní zacházení, místní přítomnost:

V **DE, FR**: Hašení požárů ze vzduchu, letový výcvik, letecký postřik, letecký průzkum, letecké mapování, letecké fotografování a jiné letecké služby v oblasti zemědělství, průmyslu a kontroly.

Ve **FI, SE**: Hašení požárů ze vzduchu

## **Výhrada č. 11 – Telekomunikace**

**Odvětví:** Služby satelitního rozhlasového a televizního vysílání

**Klasifikace ekonomických činností:** Část CPC 861, část 87902, 862, 863, 8671, 8672, 8673, 8674, část 879

**Druh výhrady:** Přístup na trh  
Národní zacházení

**Kapitola:** Liberalizace investic a přeshraniční obchod službami

### **Popis:**

**EU** si vyhrazuje právo přijmout či zachovat jakékoli opatření, pokud jde o:

V **BE**: Služby satelitního rozhlasového a televizního vysílání.

## Výhrada č. 12 – Stavebnictví

**Odvětví:** Stavební služby

**Klasifikace ekonomických činností:** CPC 51

**Druh výhrady:** Přístup na trh  
Národní zacházení

**Kapitola:** Liberalizace investic a přeshraniční obchod službami

### Popis:

**EU** si vyhrazuje právo přijmout či zachovat jakékoli opatření, pokud jde o:

V **LT**: Právo vypracovat projektovou dokumentaci stavby výjimečného významu může získat pouze projektantská kancelář registrovaná v Litvě nebo zahraniční projektantská kancelář schválená institucí, jež je k tomu vládou oprávněna. Právo provádět technické činnosti v hlavních stavebních oblastech může být uděleno osobám, jež nejsou litevskými občany a byly schváleny institucí, jež je k tomu oprávněna litevskou vládou.



## Výhrada č. 13 – Distribuční služby

**Odvětví:** Distribuční služby

**Klasifikace ekonomických činností:** CPC 62117, 62251, 8929, část 62112, 62226, část 631

**Druh výhrady:** Přístup na trh  
Národní zacházení  
Vrcholné vedení a správní rady  
Výkonnostní požadavky

**Kapitola:** Liberalizace investic a přeshraniční obchod službami

### Popis:

EU si vyhrazuje právo přijmout či zachovat jakékoli opatření, pokud jde o:

#### **a) Distribuci léčivých přípravků**

Pokud jde o přeshraniční obchod službami – přístup na trh, národní zacházení:

V **BG**: Přeshraniční velkoobchodní distribuce léčivých přípravků (CPC 62251).

Pokud jde o liberalizaci investic – přístup na trh, národní zacházení, výkonnostní požadavky, vrcholné vedení a správní rady a přeshraniční obchod službami – přístup na trh, národní zacházení:

Ve **FI**: Distribuce léčivých přípravků (CPC 62117, 62251, 8929).

#### **Stávající opatření:**

**BG**: zákon o léčivých přípravcích v humánní medicíně; Zákon o zdravotnických prostředcích.

**FI**: Lääkelaki (zákon o léčivech) (395/1987).

#### **b) Distribuce alkoholických nápojů**

Ve **FI**: Distribuce alkoholických nápojů (část CPC 62112, 62226, 63107, 8929).

#### **Stávající opatření:**

**FI**: Alkoholilaki (zákon o alkoholu) (1102/2017).

Pokud jde o liberalizaci investic – přístup na trh a přeshraniční obchod službami – přístup na trh:

Ve **SE**: Na maloobchodní prodej destilátů, vína a piva (kromě nealkoholického piva) je zaveden monopol. V současné době má na maloobchodní prodej destilátů, vína a piva (kromě nealkoholického piva) státní monopol společnost Systembolaget AB. Za alkoholické nápoje se považují nápoje s obsahem alkoholu více než 2,25 objemových procent. U piva musí být obsah alkoholu vyšší než 3,5 objemových procent (část CPC 631).

**Stávající opatření:**

SE: Zákon o alkoholických nápojích (2010:1622).

**c) Jiná distribuce (část CPC 621, CPC 62228, CPC 62251, CPC 62271, část CPC 62272, CPC 62276, CPC 63108, část CPC 6329)**

Pokud jde o přeshraniční obchod službami – přístup na trh, národní zacházení:

V **BG**: Velkoobchodní distribuce chemických výrobků, drahých kovů a kamenů, léčiv a léčivých přípravků a předmětů pro lékařské účely, tabáku a tabákových výrobků a alkoholických nápojů.

Bulharsko si vyhrazuje právo přijmout či zachovat jakékoli opatření, pokud jde o služby poskytované komoditními makléři.

**Stávající opatření:**

V **BG**: zákon o léčivých přípravcích v humánní medicíně;

zákon o zdravotnických prostředcích;

zákon o veterinární činnosti;

zákon o zákazu chemických zbraní a kontrole toxických chemických látek a jejich prekurzorů;

zákon o tabáku a tabákových výrobcích; zákon o nepřímých daních a daňových skladech a zákon o vínech a lihovinách.

## Výhrada č. 14 – Služby v oblasti vzdělávání

**Odvětví:** Služby v oblasti vzdělávání

**Klasifikace ekonomických činností:** CPC 92

**Druh výhrady:** Přístup na trh  
Národní zacházení  
Vrcholné vedení a správní rady  
Výkonnostní požadavky  
Místní přítomnost

**Kapitola:** Liberalizace investic a přeshraniční obchod službami

### Popis:

EU si vyhrazuje právo přijmout či zachovat jakékoli opatření, pokud jde o:

Pokud jde o liberalizaci investic – přístup na trh, národní zacházení, výkonnostní požadavky, vrcholné vedení a správní rady a přeshraniční obchod službami – přístup na trh, národní zacházení, místní přítomnost:

**EU:** Vzdělávání, které je financováno z veřejných zdrojů nebo má nějakou formu státní podpory. Je-li povoleno poskytování soukromě financovaného vzdělávání zahraničním poskytovatelem, může účast soukromých subjektů ve vzdělávacím systému podléhat koncesi udílené na nediskriminačním základě.

V **EU**, s výjimkou **CZ, NL, SE** a **SK**: Pokud jde o poskytování jiného soukromě financovaného vzdělávání, tzn. jiného než primárního, sekundárního, postsekundárního vzdělávání a vzdělávání dospělých (CPC 929).

Na **CY, ve FI, na MT** a v **RO**: Poskytování soukromě financovaného primárního, sekundárního vzdělávání a vzdělávání dospělých (CPC 921, 922, 924).

V **AT, BG**, na **CY**, ve **FI**, na **MT** a v **RO**: Poskytování soukromě financovaného postsekundárního vzdělávání (CPC 923).

V **CZ** a na **SK**: Většina členů správní rady soukromého vzdělávacího zařízení musí být státními příslušníky daného státu (CPC 921, 922, 923 pro SK kromě 92310, 924).

Ve **SI**: Soukromě financované základní školy mohou zakládat pouze slovinské fyzické či právnické osoby. Poskytovatel služeb musí zřídit sídlo nebo pobočku. Většina členů správní rady soukromého zařízení poskytujícího soukromě financované sekundární nebo postsekundární vzdělávání musí být slovinskými státními příslušníky (CPC 922, 923).

Ve **SE**: Poskytovatelé služeb v oblasti vzdělávání, kteří mají od veřejných orgánů oprávnění poskytovat vzdělávání. Tato výhrada se uplatňuje na poskytovatele soukromě financovaných služeb v oblasti vzdělávání s určitou formou státní podpory, mimo jiné na poskytovatele služeb v oblasti

vzdělávání uznané státem, služeb v oblasti vzdělávání pod dohledem státu nebo vzdělávání, jež opravňuje ke studijní podpoře (CPC 92).

Na **SK**: Požaduje se trvalý pobyt v EHP pro poskytovatele veškerého soukromě financovaného vzdělávání jiného než postsekundárního technického a odborného vzdělávání. Může být použit test ekonomické potřeby a počet zřizovaných škol mohou omezit místní orgány (CPC 921, 922, 923 kromě 92310, 924).

Pokud jde o přeshraniční obchod službami – přístup na trh, národní zacházení, místní přítomnost:

V **BG, IT a SI**: Omezení přeshraničního poskytování soukromě financovaného primárního vzdělávání (CPC 921).

V **BG a IT**: Omezení přeshraničního poskytování soukromě financovaného sekundárního vzdělávání (CPC 922).

V **AT**: Omezení přeshraničního poskytování soukromě financovaného vzdělávání dospělých prostřednictvím rozhlasového nebo televizního vysílání (CPC 924).

***Stávající opatření:***

**BG**: zákon o veřejném vzdělávání, článek 12;

zákon o vysokoškolském vzdělávání, odstavec 4 doplňujících ustanovení a zákon o odborné přípravě a vzdělávání, článek 22.

**FI**: Perusopetuslaki (zákon o základním vzdělávání) (628/1998);

Lukiolaki (zákon o všeobecných vyšších středních školách) (629/1998);

Laki ammatillisesta koulutuksesta (zákon o odborné přípravě a vzdělávání) (630/1998);

Laki ammatillisesta aikuiskoulutuksesta (zákon o odborné přípravě dospělých) (631/1998);

Ammattikorkeakoululaki (zákon o vysokých technických školách) (351/2003) a Yliopistolaki (zákon o univerzitách) (558/2009).

**IT**: Královský dekret 1592/1933 (zákon o sekundárním vzdělávání);

zákon 243/1991 (příležitostné veřejné příspěvky soukromým univerzitám);

usnesení 20/2003 CNVSU (Comitato nazionale per la valutazione del sistema universitario) a

dekret prezidenta republiky (DPR) 25/1998.

**SK**: zákon 245/2008 o výchově a vzdělávání;

zákon 131/2002 o univerzitách a

zákon č. 596/2003 Sb., o státní správě a samosprávě ve školství.

## **Výhrada č. 15 – Environmentální služby**

**Odvětví – pododvětví:** Environmentální služby – nakládání s odpady a hospodaření s půdou

**Klasifikace ekonomických činností:** CPC 9401, 9402, 9403, 94060

**Druh výhrady:** Přístup na trh

**Kapitola:** Přeshraniční obchod službami

### **Popis:**

**EU** si vyhrazuje právo přijmout či zachovat jakékoli opatření, pokud jde o:

V **DE**: poskytování služeb nakládání s odpady kromě poradenských služeb a v souvislosti s poskytováním služeb souvisejících s ochranou půdy a nakládáním s kontaminovanou půdou, kromě poradenských služeb.

## Výhrada č. 16 – Finanční služby

**Odvětví:** Finanční služby

**Klasifikace ekonomických činností:** Nepoužije se.

**Druh výhrady:** Přístup na trh  
Národní zacházení  
Zacházení podle nejvyšších výhod  
Vrcholné vedení a správní rady  
Místní přítomnost

**Kapitola:** Liberalizace investic a přeshraniční obchod službami

### Popis:

EU si vyhrazuje právo přijmout či zachovat jakékoli opatření, pokud jde o:

#### **a) Veškeré finanční služby**

Pokud jde o liberalizaci investic – zacházení podle nejvyšších výhod a přeshraniční obchod službami – zacházení podle nejvyšších výhod:

EU: rozdílné zacházení s investorem nebo poskytovatelem finančních služeb podle jakékoli dvoustranné nebo mnohostranné mezinárodní investiční smlouvy nebo jiné obchodní dohody.

Pokud jde o liberalizaci investic – přístup na trh:

EU: si vyhrazuje právo požadovat po poskytovateli finančních služeb, který není pobočkou, aby při usazení ve Spojeném království přijal určitou právní formu, a to na nediskriminačním základě.

Pokud jde o přeshraniční obchod službami – přístup na trh, národní zacházení, místní přítomnost

EU: si vyhrazuje právo přijmout či zachovat jakékoli opatření, pokud jde o přeshraniční poskytování veškerých finančních služeb jiných než:

V EU (s výjimkou **BE, CY, EE, LT, LV, MT, PL, RO, SI**):

- (i) služeb přímého pojištění (včetně soupojištění) a zprostředkovávání přímého pojištění pro pojištění rizik souvisejících:
  - a. s námořní dopravou, obchodní leteckou dopravou, vysíláním strojů do vesmíru a dopravou pomocí těchto strojů (včetně satelitů), přičemž takové pojištění kryje všechno nebo část z následujícího: dopravované zboží, vozidla dopravující zboží a veškeré závazky z toho vyplývající a
  - b. zboží v mezinárodním tranzitu;
- (ii) zajištění a retrocese;

- (iii) doplňkových služeb k pojištění;
- (iv) poskytování a převodu finančních informací a zpracování finančních údajů a souvisejícího softwaru dodávaného poskytovateli jiných finančních služeb a
- (v) poradenskými a jinými pomocnými finančními službami týkajícími se bankovních služeb a jiných finančních služeb, jak jsou popsány v písm. a) podbodě ii) oddíle (L) definice bankovních a jiných finančních služeb (kromě pojištění) v článku SERVIN.5.38 [Definice], avšak nikoli zprostředkovatelských služeb, které jsou popsány v daném bodě.

**V BE:**

- (i) služeb přímého pojištění (včetně soupojištění) a zprostředkovávání přímého pojištění pro pojištění rizik souvisejících:
  - a. s námořní dopravou, obchodní leteckou dopravou, vysíláním strojů do vesmíru a dopravou pomocí těchto strojů (včetně satelitů), přičemž takové pojištění kryje všechno nebo část z následujícího: dopravované zboží, vozidla dopravující zboží a veškeré závazky z toho vyplývající a
  - b. zboží v mezinárodním tranzitu;
- (ii) zajištění a retrocese;
- (iii) doplňkových služeb k pojištění;
- (iv) bankovních a jiných finančních služeb, jak jsou popsány v písm. a) podbodě ii) oddíle (L) definice bankovních a jiných finančních služeb (kromě pojištění) v článku SERVIN.5.38 [Definice], avšak nikoli poskytování a převod finančních informací, zpracování finančních údajů a dodávání souvisejícího softwaru poskytovateli jiných finančních služeb;

**Na CY:**

- (i) služeb přímého pojištění (včetně soupojištění) pro pojištění rizik souvisejících:
  - a. s námořní dopravou, obchodní leteckou dopravou, vysíláním strojů do vesmíru a dopravou pomocí těchto strojů (včetně satelitů), přičemž takové pojištění kryje všechno nebo část z následujícího: dopravované zboží, vozidla dopravující zboží a veškeré závazky z toho vyplývající a
  - b. zboží v mezinárodním tranzitu;
- (ii) zprostředkování pojištění;
- (iii) zajištění a retrocese;
- (iv) doplňkových služeb k pojištění;
- (v) obchodování na vlastní účet nebo na účet zákazníků s převoditelnými cennými papíry, ať už na burze, na nepřepážkovém trhu nebo jinak;
- (vi) poskytování a převodu finančních informací a zpracování finančních údajů a souvisejícího softwaru dodávaného poskytovateli jiných finančních služeb a

(vii) poradenské a jiné pomocné finanční služby týkající se bankovních služeb a jiných finančních služeb, jak jsou popsány v písm. a) podbodě ii) oddíle (L) definice bankovních a jiných finančních služeb (kromě pojištění) v článku SERVIN.5.38 [Definice], avšak nikoli zprostředkovatelských služeb, které jsou popsány v daném bodě.

**V EE:**

- (i) přímého pojištění (včetně spolupojištění);
- (ii) zajištění a retrocese;
- (iii) zprostředkování pojištění;
- (iv) doplňkových služeb k pojištění;
- (v) přijímání vkladů;
- (vi) půjček všech druhů;
- (vii) finančního leasingu;
- (viii) všech služeb týkajících se plateb a peněžních převodů; záruk a závazků;
- (ix) obchodování na vlastní účet nebo na účet zákazníků, ať už na burze, nebo na přepážkovém trhu;
- (x) účasti při vydávání všech druhů cenných papírů, včetně upisování a investování jako prostředník (veřejně i soukromě), a poskytování služeb souvisejících s takovým vydáváním;
- (xi) peněžního makléřství;
- (xii) správy aktiv, například správy hotovosti nebo portfolia, všech forem správy kolektivního investování, správcovských, depozitních a svěřeneckých služeb;
- (xiii) služeb při vyrovnání a zúčtování finančního majetku, včetně cenných papírů, derivátů a jiných obchodovatelných nástrojů;
- (xiv) poskytování a převod finančních informací a zpracování finančních údajů a souvisejícího softwaru a
- (xv) poradenských a jiných pomocných finančních služeb týkajících se bankovních služeb a jiných finančních služeb, jak jsou popsány v písm. a) podbodě ii) oddíle (L) definice bankovních a jiných finančních služeb (kromě pojištění) v článku SERVIN.5.38 [Definice], avšak nikoli zprostředkovatelských služeb, které jsou popsány v daném bodě.

**V LT:**

- (i) služeb přímého pojištění (včetně soupojištění) pro pojištění rizik souvisejících:
  - a. s námořní dopravou, obchodní leteckou dopravou, vysíláním strojů do vesmíru a dopravou pomocí těchto strojů (včetně satelitů), přičemž takové pojištění kryje všechno nebo část z následujícího: dopravovaného zboží, vozidel dopravujících zboží a veškerých závazků z toho vyplývajících a



- b. zboží v mezinárodním tranzitu;
- (ii) zajištění a retrocese;
- (iii) doplňkových služeb k pojištění;
- (iv) přijímání vkladů;
- (v) půjček všech druhů;
- (vi) finančního leasingu;
- (vii) všech služeb týkajících se plateb a peněžních převodů; záruk a závazků;
- (viii) obchodování na vlastní účet nebo na účet zákazníků, ať už na burze, nebo na přepážkovém trhu;
- (ix) účasti na emisích všech druhů cenných papírů, včetně upisování a investování v roli prostředníka (veřejně i soukromě), a poskytování služeb souvisejících s takovými emisemi;
- (x) peněžního makléřství;
- (xi) správy aktiv, například správy hotovosti nebo portfolia, všech forem správy kolektivního investování, správcovských, depozitních a svěřeneckých služeb;
- (xii) služeb při vyrovnání a zúčtování finančního majetku, včetně cenných papírů, derivátů a jiných obchodovatelných nástrojů;
- (xiii) poskytování a přenosu finančních informací a zpracování finančních dat a souvisejícího softwaru a
- (xiv) poradenských a jiných pomocných finančních služeb týkajících se bankovních služeb a jiných finančních služeb, jak jsou popsány v písm. a) podbodě ii) oddíle (L) definice bankovních a jiných finančních služeb (kromě pojištění) v článku SERVIN.5.38 [Definice], avšak nikoli zprostředkovatelských služeb, které jsou popsány v daném bodě.

**V LV:**

- (i) služeb přímého pojištění (včetně soupojištění) pro pojištění rizik souvisejících:
  - a. s námořní dopravou, obchodní leteckou dopravou, vysíláním strojů do vesmíru a dopravou pomocí těchto strojů (včetně satelitů), přičemž takové pojištění kryje všechno nebo část z následujícího: dopravované zboží, vozidla dopravující zboží a veškeré závazky z toho vyplývající a
  - b. zboží v mezinárodním tranzitu;
- (ii) zajištění a retrocese; a
- (iii) doplňkových služeb k pojištění;
- (iv) účast na emisích všech druhů cenných papírů, včetně upisování a investování v roli prostředníka (veřejně i soukromě), a poskytování služeb souvisejících s takovými emisemi;

- (v) poskytování a převodu finančních informací a zpracování finančních údajů a souvisejícího softwaru dodávaného poskytovateli jiných finančních služeb a
- (vi) poradenské a jiné pomocné finanční služby týkající se bankovních služeb a jiných finančních služeb, jak jsou popsány v písm. a) podbodě ii) oddíle (L) definice bankovních a jiných finančních služeb (kromě pojištění) v článku SERVIN.5.38 [Definice], avšak nikoli zprostředkovatelských služeb, které jsou popsány v daném bodě.

**Na MT:**

- (i) služeb přímého pojištění (včetně soupojištění) pro pojištění rizik souvisejících:
  - a. s námořní dopravou, obchodní leteckou dopravou, vysíláním strojů do vesmíru a dopravou pomocí těchto strojů (včetně satelitů), přičemž takové pojištění kryje všechno nebo část z následujícího: dopravované zboží, vozidla dopravující zboží a veškeré závazky z toho vyplývající a
  - b. zboží v mezinárodním tranzitu;
- (ii) zajištění a retrocese;
- (iii) doplňkové služby k pojištění;
- (iv) přijímání vkladů;
- (v) půjček všech druhů;
- (vi) poskytování a převodu finančních informací a zpracování finančních údajů a souvisejícího softwaru dodávaného poskytovateli jiných finančních služeb a
- (vii) poradenské a jiné pomocné finanční služby týkající se bankovních služeb a jiných finančních služeb, jak jsou popsány v písm. a) podbodě ii) oddíle (L) definice bankovních a jiných finančních služeb (kromě pojištění) v článku SERVIN.5.38 [Definice], avšak nikoli zprostředkovatelských služeb, které jsou popsány v daném bodě.

**V PL:**

- (i) služeb přímého pojištění (včetně soupojištění) pro pojištění rizik souvisejících se zbožím v mezinárodním obchodě;
- (ii) zajištění a retrocese rizik souvisejících se zbožím v mezinárodním obchodě;
- (iii) služeb přímého pojištění (včetně soupojištění a retrocese) a zprostředkovávání přímého pojištění pro pojištění rizik souvisejících:
  - a. s námořní dopravou, obchodní leteckou dopravou, vysíláním strojů do vesmíru a dopravou pomocí těchto strojů (včetně satelitů), přičemž takové pojištění kryje všechno nebo část z následujícího: dopravované zboží, vozidla dopravující zboží a veškeré závazky z toho vyplývající a
  - b. zboží v mezinárodním tranzitu;

- (iv) poskytování a převodu finančních informací a zpracování finančních údajů a souvisejícího softwaru dodávaného poskytovateli jiných finančních služeb a
- (v) poradenské a jiné pomocné finanční služby týkající se bankovních služeb a jiných finančních služeb, jak jsou popsány v písm. a) podbodě ii) oddíle (L) definice bankovních a jiných finančních služeb (kromě pojištění) v článku SERVIN.5.38 [Definice], avšak nikoli zprostředkovatelských služeb, které jsou popsány v daném bodě.

**V RO:**

- (i) služeb přímého pojištění (včetně soupojištění) a zprostředkovávání přímého pojištění pro pojištění rizik souvisejících:
  - a. s námořní dopravou, obchodní leteckou dopravou, vysíláním strojů do vesmíru a dopravou pomocí těchto strojů (včetně satelitů), přičemž takové pojištění kryje všechno nebo část z následujícího: dopravované zboží, vozidla dopravující zboží a veškeré závazky z toho vyplývající a
  - b. zboží v mezinárodním tranzitu;
- (ii) zajištění a retrocese; a
- (iii) doplňkových služeb k pojištění;
- (iv) přijímání vkladů;
- (v) půjček všech druhů;
- (vi) záruky a závazky;
- (vii) peněžní makléřství;
- (viii) poskytování a převod finančních informací a zpracování finančních údajů a souvisejícího softwaru a
- (ix) poradenské a jiné pomocné finanční služby týkající se bankovních služeb a jiných finančních služeb, jak jsou popsány v písm. a) podbodě ii) oddíle (L) definice bankovních a jiných finančních služeb (kromě pojištění) v článku SERVIN.5.38 [Definice], avšak nikoli zprostředkovatelských služeb, které jsou popsány v daném bodě.

**V SI:**

- (i) služeb přímého pojištění (včetně soupojištění) a zprostředkovávání přímého pojištění pro pojištění rizik souvisejících:
- (ii) s námořní dopravou, obchodní leteckou dopravou, vysíláním strojů do vesmíru a dopravou pomocí těchto strojů (včetně satelitů), přičemž takové pojištění kryje všechno nebo část z následujícího: dopravované zboží, vozidla dopravující zboží a veškeré závazky z toho vyplývající a
- (iii) zboží v mezinárodním tranzitu;
- (iv) zajištění a retrocese;

- (v) doplňkových služeb k pojištění;
- (vi) půjček všech druhů;
- (vii) přijímání záruk a závazků od zahraničních úvěrových institucí tuzemskými právníckými osobami a jedinými vlastníky;
- (viii) poskytování a převodu finančních informací a zpracování finančních údajů a souvisejícího softwaru dodávaného poskytovateli jiných finančních služeb a
- (ix) poradenské a jiné pomocné finanční služby týkající se bankovních služeb a jiných finančních služeb, jak jsou popsány v písm. a) podbodě ii) oddíle (L) definice bankovních a jiných finančních služeb (kromě pojištění) v článku SERVIN.5.38 [Definice], avšak nikoli zprostředkovatelských služeb, které jsou popsány v daném bodě.

**b) *Pojišťovací služby a služby související s pojištěním***

Pokud jde o přeshraniční obchod službami – přístup na trh, národní zacházení:

V **BG**: pojištění dopravy vztahující se na zboží, pojištění vozidel jako takových a pojištění odpovědnosti, pokud se jedná o rizika v Bulharsku, nesmí uzavírat zahraniční pojišťovací společnosti přímo.

V **DE**: Pokud zahraniční pojišťovna zřídila v Německu pobočku, může v Německu uzavírat pojistné smlouvy, které se vztahují k mezinárodní dopravě, pouze prostřednictvím takové pobočky.

***Stávající opatření:***

**DE:** *Luftverkehrsgesetz (LuftVG) (zákon o letecké dopravě) a*

*Luftverkehrszulassungsordnung (LuftVZO) (vyhláška o povolování letecké dopravy).*

Pokud jde o liberalizaci investic – přístup na trh, národní zacházení a přeshraniční obchod službami – přístup na trh, národní zacházení:

Ve **ES**: k výkonu povolání pojistných matematiků se požaduje pobyt nebo alternativně dva roky zkušeností.

Pokud jde o přeshraniční obchod službami – místní přítomnost:

Ve **FI**: Poskytování služeb pojišťovacích makléřů je podmíněno existencí trvalého místa podnikání v EU.

Pouze pojistitelé, kteří mají sídlo v Evropské unii nebo pobočku ve Finsku, mohou nabízet služby přímého pojištění, včetně soupojištění.

***Stávající opatření:***

**FI:** *Laki ulkomaisista vakuutusyhtiöistä (zákon o zahraničních pojišťovnách) (398/1995);*

*Vakuutusyhtiölaki (zákon o pojišťovnách) (521/2008);*

*Laki vakuutusten tarjoamisesta (zákon o distribuci pojištění) (234/2018).*

Ve **FR**: pojištění rizik, která se vztahují k pozemní dopravě, mohou uzavírat pouze pojišťovací společnosti usazené v Evropské unii.

**Stávající opatření:**

**FR:** *Code des assurances (pojišťovací řád).*

V **HU**: poskytovat přímé pojišťovací služby mohou pouze právnické osoby z EU a pobočky registrované v Maďarsku.

**Stávající opatření:**

**HU:** *zákon LX z roku 2003.*

V **IT**: dopravní pojištění zboží, pojištění vozidel a pojištění odpovědnosti, pokud se jedná o rizika v Itálii, mohou uzavírat pouze pojišťovny, které jsou usazené v Evropské unii, s výjimkou mezinárodní dopravy zahrnující dovoz do Itálie.

přeshraniční poskytování služeb pojistných matematiků.

**Stávající opatření:**

**IT:** *článek 29 zákoníku soukromého pojištění (nařízení č. 209 ze dne 7. září 2005), zákon 194/1942 o profesi pojistných matematiků.*

V **PT**: pojištění letecké a námořní dopravy vztahující se na zboží, letadlo, loď a odpovědnost lze uzavřít pouze se společnostmi a právnickými osobami z Evropské unie. Pouze fyzické osoby a podniky usazené v Evropské unii mohou jednat jako zprostředkovatelé takového pojištění v Portugalsku.

**Stávající opatření:**

**PT:** Článek 3 zákona 147/2015, článek 8 zákona č. 7/2019.

Pokud jde o liberalizaci investic – přístup na trh, národní zacházení:

Na **SK**: cizí státní příslušníci mohou založit pojišťovnu ve formě akciové společnosti nebo mohou v oblasti pojištění podnikat prostřednictvím svých poboček, jež mají ve Slovenské republice sídlo. Povolení závisí v obou případech na vyhodnocení orgánů dozoru.

**Stávající opatření:**

**SK:** *zákon 39/2015 o pojišťovnictví.*

Pokud jde o liberalizaci investic – přístup na trh, národní zacházení a přeshraniční obchod službami – přístup na trh:

Ve **FI**: Alespoň polovina členů představenstva a dozorčí rady a generální ředitel pojišťovny poskytující povinné penzijní pojištění musí mít pobyt v EHP, pokud příslušné orgány neudělí výjimku. Zahraniční pojistitelé nemohou ve Finsku získat licenci jakožto pobočka poskytující povinné penzijní pojištění. Alespoň jeden auditor musí mít trvalý pobyt v EHP.

Pro ostatní pojišťovny platí, že alespoň jeden člen představenstva a dozorčí rady a generální ředitel musí mít pobyt v EHP. Alespoň jeden auditor musí mít trvalý pobyt v EHP. Jednatel pojišťovací společnosti z Japonska musí mít místo trvalého pobytu ve Finsku, pokud společnost nemá správní ústředí v Evropské unii.

**Stávající opatření:**

**FI:** *Laki ulkomaisista vakuutusyhtiöistä (zákon o zahraničních pojišťovnách) (398/1995); Vakuutusyhtiölaki (zákon o pojišťovnách) (521/2008);*

*Laki vakuutusedustuksesta (zákon o zprostředkování pojištění) (570/2005)*

*Laki vakuutusten tarjoamisesta (zákon o distribuci pojištění) (234/2018) a*

*Laki työeläkevakuutusyhtiöistä (zákon o pojišťovnách poskytujících povinné penzijní pojištění) (354/1997).*

**c) Bankovní a ostatní finanční služby**

Pokud jde o liberalizaci investic – přístup na trh a přeshraniční obchod službami – místní přítomnost:

**EU:** pouze právnické osoby se sídlem na území Evropské unie mohou být činné jako depozitáři podílů investičních fondů. Pro provádění činností správy podílových fondů a, povoluje-li to vnitrostátní právo, investičních společností je požadováno usazení specializované správcovské společnosti se sídlem a správním ústředím v témže členském státě.

**Stávající opatření:**

**EU:** *směrnice Evropského parlamentu a Rady 2009/65/ES ze dne 13. července 2009 o koordinaci právních a správních předpisů týkajících se subjektů kolektivního investování do převoditelných cenných papírů (SKIPCP) a*

*směrnice Evropského parlamentu a Rady 2011/61/EU ze dne 8. června 2011 o správcích alternativních investičních fondů.*

V **EE:** pro přijímání vkladů je požadováno povolení estonského orgánu pro finanční dozor a zápis podle estonského práva jako akciová společnost, dceřiná společnost nebo pobočka.

**Stávající opatření:**

**EE:** *Krediiasutuste seadus (zákon o úvěrových institucích) § 206 a §21.*

Na **SK:** investiční služby mohou být poskytovány pouze správcovskými společnostmi, které mají právní formu akciové společnosti se základním kapitálem podle zákona.

**Stávající opatření:**

**SK:** *zákon 566/2001 o cenných papírech a investičních službách a zákon 483/2001 o bankách.*

Pokud jde o liberalizaci investic – národní zacházení, vrcholné vedení a správní rady

Ve **FI**: nejméně jeden ze zakladatelů, členů představenstva, správní rady, dozorčí rady, generální ředitel poskytovatelů bankovních služeb a osoba oprávněná podepisovat jménem úvěrové instituce musí mít trvalý pobyt v EHP. Alespoň jeden auditor musí mít trvalý pobyt v EHP.

**Stávající opatření:**

*FI: Laki liikepankeista ja muista osakeyhtiömuotoisista luottolaitoksista*

*(zákon o obchodních bankách a jiných úvěrových institucích ve formě akciových společností) (1501/2001);*

*Säästöpankkilaki (1502/2001) (zákon o spořitelnách);*

*Laki osuuspankeista ja muista osuuskuntamuotoisista luottolaitoksista (1504/2001) (zákon o družstevních bankách a jiných úvěrových institucích ve formě družstevních bank);*

*Laki hypoteekkiyhdistyksistä (936/1978) (zákon o hypotečních institucích);*

*Maksulaitoslaki (297/2010) (zákon o platebních institucích);*

*Laki ulkomaisen maksulaitoksen toiminnasta Suomessa (298/2010)*

*(zákon o působení zahraničních platebních institucí ve Finsku) a*

*Laki luottolaitostoiminnasta (zákon o úvěrových institucích) (121/2007).*

Pokud jde o liberalizaci investic – přístup na trh, národní zacházení a přeshraniční obchod službami – místní přítomnost:

V **IT**: služby „consulenti finanziari“ (finanční konzultanti). Pro výkon podomního prodeje musí zprostředkovatelé využívat oprávněné finanční prodejce, kteří mají pobyt na území členského státu.

**Stávající opatření:**

*IT: články 91–111 nařízení Consob o zprostředkovatelích (č. 16190 ze dne 29. října 2007).*

Pokud jde o liberalizaci investic – přístup na trh, národní zacházení, vrcholné vedení a správní rady a přeshraniční obchod službami – místní přítomnost:

V **LT**: jako deponitáři aktiv penzijních fondů mohou působit jen banky, které mají sídlo nebo pobočku v Litvě a mají oprávnění poskytovat investiční služby v EHP. Alespoň jeden člen správního vedení banky musí mluvit litevsky.

**Stávající opatření:**

*LT: bankovní zákon Litevské republiky ze dne 30. března 2004 č. IX-2085 ve znění zákona č. XIII-729 ze dne 16. listopadu 2017;*

*zákon o subjektech kolektivního investování Litevské republiky ze dne 4. července 2003 č. IX-1709 ve znění zákona č. XIII-1872 ze dne 20. prosince 2018;*

*zákon o doplňkovém dobrovolném penzijním spoření Litevské republiky ze dne 3. června 1999 č. VIII-1212 (ve znění novely zákona č. XII-70 ze dne 20. prosince 2012);*

*zákon o platbách Litevské republiky ze dne 5. června 2003 č. IX-1596, naposledy pozměněný zákonem č. XIII-2488 ze dne 17. října 2019;*

*zákon o platebních institucích Litevské republiky ze dne 10. prosince 2009 č. XI-549 (nové znění zákona: č. XIII-1093 ze dne 17. dubna 2018)*

Pokud jde o přeshraniční obchod službami – přístup na trh:

Ve **FI**: U platebních služeb se může požadovat pobyt či bydliště ve Finsku.



## Výhrada č. 17 – Zdravotní a sociální péče

**Odvětví:** Rekreční, kulturní a sportovní služby

**Klasifikace ekonomických činností:** CPC 93, 931, kromě 9312, část 93191, 9311, 93192, 93193, 93199

**Druh výhrady:** Přístup na trh  
Národní zacházení  
Zacházení podle nejvyšších výhod  
Vrcholné vedení a správní rady  
Výkonnostní požadavky  
Místní přítomnost

**Kapitola:** Liberalizace investic a přeshraniční obchod službami

### Popis:

EU si vyhrazuje právo přijmout či zachovat jakékoli opatření, pokud jde o:

**a) Zdravotní péči – nemocniční péči, sanitní služby a ústavní zdravotní péči (CPC 93, 931, kromě 9312, část 93191, 9311, 93192, 93193, 93199)**

Pokud jde o liberalizaci investic – přístup na trh, národní zacházení, výkonnostní požadavky, vrcholné vedení a správní rady:

**EU:** na poskytování všech zdravotních služeb, které jsou financovány z veřejných zdrojů nebo které jsou v jakékoli formě financovány státem.

**EU:** pro veškerou soukromě financovanou zdravotní péči, kromě soukromě financovaných nemocnic, sanitních služeb a ústavní zdravotní péče jiné než nemocniční. Účast soukromých subjektů na soukromě financované zdravotní péči může podléhat koncesi na nediskriminačním základě. Může být použit test ekonomické potřeby. Hlavní kritéria: počet stávajících zařízení a dopad na ně, dopravní infrastruktura, hustota obyvatel, zeměpisné rozložení a vytvoření nových pracovních příležitostí.

Tato výhrada se netýká poskytování odborné zdravotní péče, včetně péče poskytované odborníky, jako jsou lékaři, zubaři, porodní asistentky, zdravotní sestry, fyzioterapeuti, zdravotníci a psychologové, jichž se týkají jiné výhrady (CPC 931 kromě 9312, část 93191).

V **AT, PL a SI:** poskytování soukromě financovaných sanitních služeb (CPC 93192).

V **BE:** usazení soukromě financovaných sanitních služeb a ústavní zdravotní péče jiné než nemocniční (CPC 93192, 93193).

V **BG, na CY, v CZ, FI, na MT a SK:** poskytování soukromě financované nemocniční péče, sanitních služeb a ústavní zdravotní péče jiné než nemocniční (CPC 9311, 93192, 93193).

Ve **FI:** poskytování jiné zdravotní péče (CPC 93199).

### ***Stávající opatření:***

**CZ:** zákon č. 372/2011 Sb., o zdravotních službách a podmínkách jejich poskytování.

**FI:** Laki yksityisestä terveydenhuollosta (zákon o soukromé zdravotní péči) (152/1990).

Pokud jde o liberalizaci investic – přístup na trh, národní zacházení, zacházení podle nejvyšších výhod, vrcholné vedení a správní rady, výkonnostní požadavky:

V **DE:** německý systém sociálního zabezpečení, v jehož rámci mohou služby poskytovat různé společnosti nebo subjekty využívající prvky hospodářské soutěže, tudíž se nejedná o „služby prováděné výhradně při výkonu veřejné moci“. Udělit lepší zacházení v rámci dvoustranné obchodní dohody, pokud jde o poskytování zdravotní péče a sociálních služeb (CPC 93).

Pokud jde o liberalizaci investic – přístup na trh, národní zacházení:

V **DE:** vlastnictví soukromě financovaných nemocnic provozovaných německými silami.

Znárodnit další klíčové soukromě financované nemocnice (CPC 93110).

Ve **FR:** poskytování soukromě financovaných služeb laboratorních analýz a zkoušek.

*Pokud jde o přeshraniční obchod službami – přístup na trh, národní zacházení:*

Ve **FR:** poskytování soukromě financovaných služeb laboratorních analýz a zkoušek (část CPC 9311).

### ***Stávající opatření:***

**FR:** Code de la Santé Publique

#### ***b) Zdravotní a sociální péči, včetně penzijního pojištění***

Pokud jde o přeshraniční obchod službami – přístup na trh, národní zacházení, místní přítomnost:

**EU**, s výjimkou **HU:** Přeshraniční poskytování zdravotní péče, sociálních služeb a činností nebo služeb tvořících součást veřejných důchodových plánů nebo zákonného systému sociálního zabezpečení. Tato výhrada se netýká poskytování odborné zdravotní péče, včetně péče poskytované odborníky, jako jsou lékaři, zubaři, porodní asistentky, zdravotní sestry, fyzioterapeuti, zdravotníci a psychologové, jichž se týkají jiné výhrady (CPC 931 kromě 9312, část 93191).

V **HU:** přeshraniční poskytování veškeré nemocniční péče, sanitních služeb a ústavní zdravotní péče jiné než nemocniční financovaných z veřejných zdrojů (CPC 9311, 93192, 93193).

#### ***c) Sociální péči, včetně penzijního pojištění***

Pokud jde o liberalizaci investic – přístup na trh, národní zacházení, vrcholné vedení a správní rady, výkonnostní požadavky:

**EU:** poskytování veškeré sociální péče, která je financována z veřejných zdrojů a činnosti či služby, jež jsou součástí veřejného penzijního systému nebo povinného systému sociálního zabezpečení. Účast soukromých subjektů na soukromě financované síti sociální péče může podléhat koncesi na nediskriminačním základě. Může být použit test ekonomické potřeby. Hlavní kritéria: počet

stávajících zařízení a dopad na ně, dopravní infrastruktura, hustota obyvatel, zeměpisné rozložení a vytvoření nových pracovních příležitostí.

**V BE, na CY, v DE, DK, EL, ES, FR, IE, IT a PT:** poskytování soukromě financované sociální péče jiné než péče související s léčebnami, zotavovny a domovy důchodců.

**V CZ, FI, HU, na MT, v PL, RO, na SK a ve SI:** poskytování soukromě financované sociální péče.

**V DE:** německý systém sociálního zabezpečení, v jehož rámci služby poskytují různé společnosti nebo subjekty využívající prvky hospodářské soutěže, a tudíž nemusí neodpovídat definici „služeb prováděných výhradně při výkonu veřejné moci“.

***Stávající opatření:***

**FI:** Laki yksityisistä sosiaalipalveluista (zákon o soukromé sociální péči) (922/2011).

**IE:** Health Act (zákon o zdravotnictví) z roku 2004 (odd. 39) a

Health Act (zákon o zdravotnictví) z roku 1970 (ve znění – odd. 61A).

**IT:** zákon 833/1978 o institucích veřejného zdravotního systému;

legislativní nařízení 502/1992 o organizaci a kázni ve zdravotnictví a zákon 328/2000 o reformě sociální péče.

## Výhrada č. 18 – Cestovní ruch a související služby

**Odvětví:** Průvodcovské služby, zdravotní a sociální péče

**Klasifikace ekonomických činností:** CPC 7472

**Druh výhrady:** Národní zacházení  
Zacházení podle nejvyšších výhod

**Kapitola:** Liberalizace investic a přeshraniční obchod službami

### Popis:

**EU** si vyhrazuje právo přijmout či zachovat jakékoli opatření, pokud jde o:

Pokud jde o liberalizaci investic – národní zacházení a přeshraniční obchod službami – národní zacházení:

Ve **FR**: k poskytování průvodcovských služeb na svém území požadavek státní příslušnosti členského státu.

Pokud jde o liberalizaci investic – zacházení podle nejvyšších výhod a přeshraniční obchod službami – zacházení podle nejvyšších výhod:

V **LT**: pokud Spojené království umožní litevským občanům poskytovat průvodcovské služby, umožní Litva státním příslušníkům Spojeného království poskytovat průvodcovské služby za stejných podmínek.

## Výhrada č. 19 – rekreační, kulturní a sportovní služby

**Odvětví:** Rekreační, kulturní a sportovní služby

**Klasifikace ekonomických činností:** CPC 962, 963, 9619, 964

**Druh výhrady:** Přístup na trh  
Národní zacházení  
Vrcholné vedení a správní rady  
Výkonnostní požadavky  
Místní přítomnost

**Kapitola:** Liberalizace investic a přeshraniční obchod službami

### Popis:

EU si vyhrazuje právo přijmout či zachovat jakékoli opatření, pokud jde o:

#### **a) *Knihovny, archivy, muzea a jiné kulturní služby (CPC963)***

Pokud jde o liberalizaci investic – přístup na trh, národní zacházení, výkonnostní požadavky, vrcholné vedení a správní rady a přeshraniční obchod službami – přístup na trh, národní zacházení, místní přítomnost:

EU, s výjimkou **AT a SE** pro liberalizaci investic v **LT**: poskytování knihovnických, archivářských, muzejních a jiných kulturních služeb.

V **AT a LT**: k usazení může být požadována licence nebo koncese.

#### **b) *Služby zábavního průmyslu, divadel, hudebních skupin a cirkusů (CPC 9619, 964 kromě 96492)***

Pokud jde o přeshraniční obchod službami – přístup na trh, národní zacházení:

EU, s výjimkou **AT a SE**: přeshraniční poskytování zábavních služeb, včetně služeb divadel, hudebních skupin, cirkusů a diskoték.

Pokud jde o liberalizaci investic – přístup na trh, národní zacházení, výkonnostní požadavky, vrcholné vedení a správní rady a přeshraniční obchod službami – přístup na trh, národní zacházení, místní přítomnost:

Na **CY, v CZ, FI, na MT, v PL, RO, SI** a na **SK**: pokud jde o poskytování zábavních služeb, včetně služeb divadel, hudebních skupin, cirkusů a diskoték.

V **BG**: poskytování těchto zábavních služeb: služeb cirkusů, lunaparků a podobných atrakcí, služeb při plesech, diskotékách a služeb učitelů tance a dalších zábavních služeb.

V **EE**: poskytování dalších zábavních služeb s výjimkou služeb kin a divadel.

V **LT a LV**: poskytování veškerých zábavních služeb s výjimkou služeb provozování kin a divadel.

Na **CY, v CZ, LV, PL, RO** a na **SK**: přeshraniční poskytování sportovních a dalších rekreačních služeb.

**c) Zpravodajské a tiskové agentury (CPC 962)**

Pokud jde o liberalizaci investic – přístup na trh, národní zacházení:

Ve **FR**: zahraniční účast ve stávajících společnostech vydávajících publikace ve francouzském jazyce nesmí být vyšší než 20 % kapitálu nebo hlasovacích práv ve společnosti. Usazení tiskových agentur Spojeného království podléhá podmínkám stanoveným ve vnitrostátních předpisech. Usazení tiskových agentur zahraničními investory podléhá reciprocitě.

**Stávající opatření:**

**FR**: Ordonnance n° 45-2646 du 2 novembre 1945 portant réglementation provisoire des agences de presse a Loi n° 86-897 du 1 août 1986 portant réforme du régime juridique de la presse.

*Pokud jde o přeshraniční obchod službami – přístup na trh:*

V **HU**: poskytování služeb zpravodajských a tiskových agentur.

**d) Služby související s hazardními hrami a sázením (CPC 96492)**

Pokud jde o liberalizaci investic – přístup na trh, národní zacházení, výkonnostní požadavky, vrcholné vedení a správní rady a přeshraniční obchod službami – přístup na trh, národní zacházení, místní přítomnost:

**EU**: poskytování služeb souvisejících s hazardními hrami, které zahrnují sázení peněžitých částek, včetně určitých loterií, stíracích karet, hazardních her v kasinech, služeb heren nabízených v kasinech nebo oprávněných provozovnách, sázkových her, binga a služeb heren provozovaných charitami nebo neziskovými organizacemi a v jejich prospěch.

## Výhrada č. 20 – Služby v dopravě a pomocné služby v dopravě

**Odvětví:** Služby v dopravě

**Druh výhrady:** Přístup na trh  
Národní zacházení  
Zacházení podle nejvyšších výhod  
Vrcholné vedení a správní rady  
Výkonnostní požadavky  
Místní přítomnost

**Kapitola:** Liberalizace investic a přeshraniční obchod službami

### Popis:

EU si vyhrazuje právo přijmout či zachovat jakékoli opatření, pokud jde o:

#### **a) Námořní dopravu – jakoukoli jinou komerční činnost provozovanou z lodí**

Pokud jde o liberalizaci investic – přístup na trh, národní zacházení, vrcholné vedení a správní rady, výkonnostní požadavky a přeshraniční obchod službami – přístup na trh, národní zacházení:

EU: státní příslušnost posádky námořního plavidla či plavidla, jež není určeno k plavbě po moři.

Pokud jde o liberalizaci investic – přístup na trh, národní zacházení, zacházení podle nejvyšších výhod, vrcholné vedení a správní rady:

EU, s výjimkou LV a MT: Registrovat plavidlo a provozovat loďstvo pod vlajkou státu usazení (vztahuje se na všechny komerční námořní činnosti prováděné z námořní lodi, včetně rybolovu, akvakultury a služeb souvisejících s rybolovem, mezinárodní osobní a nákladní dopravu (CPC 721) a pomocné služby v oblasti námořní dopravy) mohou pouze fyzické nebo právnické osoby z EU.

*Pokud jde o liberalizaci investic – přístup na trh a přeshraniční obchod službami – přístup na trh:*

Na MT: existují výlučná práva týkající se námořního spojení Malty s pevninskou Evropou přes Itálii (CPC 7213, 7214, část 742, 745, část 749).

Pokud jde o přeshraniční obchod službami – přístup na trh, národní zacházení, místní přítomnost:

Na SK: zahraniční investoři musí mít sídlo ve Slovenské republice, aby zde mohli žádat o licenci opravňující je k poskytování služby (CPC 722).

#### **b) Pomocné služby v námořní dopravě**

Pokud jde o liberalizaci investic – přístup na trh, národní zacházení, vrcholné vedení a správní rady a přeshraniční obchod službami – přístup na trh, národní zacházení, místní přítomnost:

EU: poskytování služeb vedení a kotvení lodí. Pro upřesnění je třeba uvést, že bez ohledu na kritéria, jež se mohou vztahovat na registraci lodí v členském státě Evropské unie, si Evropská unie vyhrazuje

právo požadovat, aby mohla služby vedení a kotvení lodí poskytovat pouze plavidla registrovaná ve vnitrostátních rejstřících členských států Evropské unie (CPC 7452).

**EU**, s výjimkou **LT** a **LV**: tlačné a vlečné služby mohou poskytovat pouze plavidla plující pod vlajkou členského státu Evropské unie (CPC 7214).

Pokud jde o liberalizaci investic – přístup na trh a přeshraniční obchod službami – národní zacházení, místní přítomnost:

V **LT**: služby vedení a kotvení lodí a tlačné a vlečné služby mohou poskytovat pouze právnické osoby z Litvy nebo právnické osoby z členského státu

Evropské unie s pobočkami v Litvě, které mají osvědčení vydané Litevským úřadem pro námořní bezpečnost (CPC 7214, 7452).

Pokud jde o liberalizaci investic – přístup na trh a přeshraniční obchod službami – přístup na trh, národní zacházení, místní přítomnost:

V **BE**: manipulaci s nákladem mohou provádět pouze akreditovaní pracovníci způsobilí k práci v oblastech přístavů určených královským dekretem (CPC 741).

#### ***Stávající opatření:***

**BE**: Loi du 8 juin 1972 organisant le travail portuaire,

Arrêté royal du 12 janvier 1973 instituant une Commission paritaire des ports et fixant sa dénomination et sa compétence,

Arrêté royal du 4 septembre 1985 portant agrément d'une organisation d'employeur (Anvers),

Arrêté royal du 29 janvier 1986 portant agrément d'une organisation d'employeur (Gand),

Arrêté royal du 10 juillet 1986 portant agrément d'une organisation d'employeur (Zeebrugge),  
Arrêté royal du 1er mars 1989 portant agrément d'une organisation d'employeur (Ostende) a

Arrêté royal du 5 juillet 2004 relatif à la reconnaissance des ouvriers portuaires dans les zones portuaires tombant dans le champ d'application de la loi du 8 juin 1972 organisant le travail portuaire, tel que modifié.

#### ***c) Pomocné služby ve vnitrozemské vodní dopravě***

Pokud jde o liberalizaci investic – přístup na trh, národní zacházení, zacházení podle nejvyšších výhod, vrcholné vedení a správní rady, výkonnostní požadavky a přeshraniční obchod službami – přístup na trh, národní zacházení, místní přítomnost, zacházení podle nejvyšších výhod:

**EU**: pomocné služby ve vnitrozemské vodní dopravě.

#### ***d) Železniční dopravu a pomocné služby v železniční dopravě***

Pokud jde o liberalizaci investic – přístup na trh, národní zacházení a přeshraniční obchod službami – přístup na trh, národní zacházení, místní přítomnost:

V **EU**: železniční osobní doprava (CPC 7111).



Pokud jde o liberalizaci investic – přístup na trh a přeshraniční obchod službami – přístup na trh, místní přítomnost:

V **EU**: železniční nákladní doprava (CPC 7112).

V **LT**: opravy a údržba železničního vybavení jsou součástí státního monopolu (CPC 86764, 86769, část 8868).

Ve **SE** (pouze pokud jde o přístup na trh): opravy a údržba železničního vybavení podléhají testu ekonomické potřeby v případě, že si investor hodlá zřídit vlastní terminálovou infrastrukturu. Hlavní kritéria: prostorové a kapacitní omezení (CPC 86764, 86769, část 8868).

#### **Stávající opatření:**

**EU**: směrnice Evropského parlamentu a Rady 2012/34/EU ze dne 21. listopadu 2012 o vytvoření jednotného evropského železničního prostoru.

**SE**: zákon o výstavbě a územním plánování (2010:900).

#### **e) Silniční dopravu (osobní, nákladní a mezinárodní kamionovou dopravu) a pomocné služby v silniční dopravě**

Pokud jde o přeshraniční obchod službami – přístup na trh, národní zacházení, místní přítomnost:

**EU**: pro služby silniční dopravy, na které se vztahují hlavy I [Silniční přeprava zboží] a II [Soudní přeprava osob] kapitoly tři [Silniční doprava] části dvě [Obchod, doprava a rybolov] a příloha ROAD-1 [silniční přeprava zboží].

Pokud jde o liberalizaci investic – přístup na trh, národní zacházení, vrcholné vedení a správní rady:

**EU**: pro služby silniční dopravy, na které se vztahují hlavy I [Silniční přeprava zboží] a II [Soudní přeprava osob] kapitoly tři [Silniční doprava] části dvě [Obchod, doprava a rybolov] a přílohy ROAD-1 [Silniční přeprava zboží]:

omezení poskytování kabotáže v členském státě Evropské unie zahraničními investory usazenými v jiném členském státě Evropské unie (CPC 712).

Pokud jde o liberalizaci investic – přístup na trh, národní zacházení, vrcholné vedení a správní rady a přeshraniční obchod službami – přístup na trh, národní zacházení, místní přítomnost:

**EU**: Pro služby silniční dopravy, na něž se nevztahují hlavy I [Silniční přeprava zboží] a II [Soudní přeprava osob] okruhu tři [Silniční doprava] části dvě [Obchod, doprava a rybolov] a přílohy ROAD-1 [Silniční přeprava zboží]:

- i) požadavek usazení a omezení přeshraničního poskytování služeb silniční dopravy (CPC 712);
- ii) omezení poskytování kabotáže v členském státě Evropské unie zahraničními investory usazenými v jiném členském státě Evropské unie (CPC 712);

- iii) na taxislužby v Evropské unii se může uplatnit test ekonomické potřeby a stanovit maximální počet poskytovatelů této služby. Hlavní kritéria: místní poptávka, jak stanoví platné právní předpisy (CPC 71221).

Pokud jde o liberalizaci investic – přístup na trh:

V **BE**: maximální počet licencí lze stanovit zákonem (CPC 71221).

V **IT**: test ekonomické potřeby se uplatňuje pro služby limuzín. Hlavní kritéria: počet stávajících zařízení a dopad na ně, hustota obyvatel, zeměpisné rozložení, dopad na dopravní podmínky a vznik nových pracovních příležitostí.

Test ekonomické potřeby se uplatňuje pro služby meziměstské autobusové dopravy. Hlavní kritéria: počet stávajících zařízení a dopad na ně, hustota obyvatel, zeměpisné rozložení, dopad na dopravní podmínky a vznik nových pracovních příležitostí.

Test ekonomické potřeby se uplatňuje pro služby nákladní dopravy. Hlavní kritéria: místní poptávka (CPC 712).

V **BG, DE**: u osobní a nákladní dopravy mohou být výhradní práva nebo povolení udělena pouze fyzickým osobám Unie a právnickým osobám z Unie, jež mají ústředí v Unii. (CPC 712).

Na **MT**: pro veřejnou autobusovou dopravu: celá soustava podléhá koncesi, jež zahrnuje smlouvu o závazku veřejné služby zajišťovat dopravu pro určité sociální skupiny (jako jsou studenti a senioři) (CPC 712).

Pokud jde o liberalizaci investic – přístup na trh, národní zacházení:

Ve **FI**: poskytování služeb v oblasti silniční dopravy vyžaduje povolení, které se neprodlužuje vozidlům registrovaným v zahraničí (CPC 712).

Pokud jde o liberalizaci investic – přístup na trh, národní zacházení:

Ve **FR**: poskytování služeb meziměstské autobusové dopravy (CPC 712).

Pokud jde o liberalizaci investic – přístup na trh:

Ve **ES**: u osobní dopravy se uplatňuje test ekonomické potřeby pro služby poskytované v rámci CPC 7122. Hlavní kritéria: místní poptávka. Test ekonomické potřeby se uplatňuje pro služby meziměstské autobusové dopravy. Hlavní kritéria: počet stávajících zařízení a dopad na ně, hustota obyvatel, zeměpisné rozložení, dopad na dopravní podmínky a vznik nových pracovních příležitostí.

Ve **SE**: opravy a údržba silničního vybavení podléhají testu ekonomické potřeby v případě, že si poskytovatel hodlá zřídit vlastní terminálovou infrastrukturu. Hlavní kritéria: prostorové a kapacitní omezení (CPC 6112, 6122, 86764, 86769, část 8867).

Na **SK**: u nákladní dopravy se uplatňuje test ekonomické potřeby. Hlavní kritéria: místní poptávka (CPC 712).

Pokud jde o přeshraniční obchod službami – přístup na trh:

V **BG**: požadavek usazení u podpůrných služeb v silniční dopravě (CPC 744).

**Stávající opatření:**

**EU**: nařízení Evropského parlamentu a Rady (ES) č. 1071/2009 ze dne 21. října 2009, kterým se zavádějí společná pravidla týkající se závazných podmínek pro výkon povolání podnikatele v silniční dopravě a zrušuje směrnice Rady 96/26/ES, nařízení Evropského parlamentu a Rady (ES) č. 1072/2009 ze dne 21. října

2009 o společných pravidlech pro přístup na trh mezinárodní silniční nákladní dopravy a

nařízení Evropského parlamentu a Rady (ES) č. 1073/2009 ze dne 21. října 2009 o společných pravidlech pro přístup na mezinárodní trh autokarové a autobusové dopravy a o změně nařízení (ES) č. 561/2006.

**FI**: Laki kaupallisista tavarankuljetuksista tiellä (zákon o komerční silniční dopravě)

693/2006, Laki liikenteen palveluista (zákon o dopravních službách) 320/2017,

Ajoneuvolaki (Zákon o vozidlech) 1090/2002

**IT**: legislativní nařízení 285/1992 (o silničním provozu a navazující změny), článek 85,

legislativní nařízení 395/2000, článek 8 (o osobní silniční dopravě),

zákon 21/1992 (rámcový zákon o nepravidelné veřejné silniční osobní dopravě),

zákon 218/2003 článek 1 (o osobní dopravě pronajatými autobusy s řidičem) a zákon 151/1981 (rámcový zákon o místní veřejné dopravě).

**SE**: zákon o výstavbě a územním plánování (2010:900).

**f) Kosmickou dopravu a pronájem kosmických lodí**

Pokud jde o liberalizaci investic – přístup na trh, národní zacházení, výkonnostní požadavky, vrcholné vedení a správní rady a přeshraniční obchod službami – přístup na trh, národní zacházení, místní přítomnost:

**EU**: poskytování služeb kosmické dopravy a pronájmu kosmických lodí (CPC 733, část 734).

**g) Zacházení podle nejvyšších výhod**

Pokud jde o liberalizaci investic – zacházení podle nejvyšších výhod a přeshraniční obchod službami – zacházení podle nejvyšších výhod:

- *Doprava (kobotáž) jiná než námořní doprava*

Ve **FI**: Udělení rozdílného zacházení některé zemi na základě stávajících či budoucích dvoustranných dohod, které vyjímají pravidla registrovaná pod cizí vlajkou konkrétní jiné země nebo vozidla registrovaná v zahraničí z všeobecného zákazu poskytovat ve Finsku kobotáž (včetně kombinované silniční a železniční dopravy), na základě vzájemnosti (část CPC 711, část 712, část 722).

- *Podpůrné služby v námořní dopravě*

V **BG**: pokud Spojené království povolí poskytovatelům služeb z Bulharska poskytovat služby manipulace s nákladem a skladování v námořních a říčních přístavech, včetně služeb souvisejících s kontejnery a kontejnerovým zbožím, Bulharsko povolí poskytovatelům služeb ze Spojeného království poskytovat služby manipulace s nákladem a skladování v námořních a říčních přístavech, včetně služeb souvisejících s kontejnery a kontejnerovým zbožím, za stejných podmínek (část CPC 741, část 742).

- *Pronájem nebo leasing plavidel*

V **DE**: pronajímání cizích lodí ze strany spotřebitelů, kteří jsou německými rezidenty, může podléhat podmínce reciprocity (CPC 7213, 7223, 83103).

- *Silniční a železniční doprava*

**EU**: udílení některé zemi rozdílného zacházení na základě stávajících či budoucích dvoustranných dohod ohledně mezinárodní silniční nákladní dopravy (včetně kombinované silniční a železniční dopravy) a osobní dopravy uzavřených mezi Unií nebo členskými státy a třetí zemí (CPC 7111, 7112, 7121, 7122, 7123). Toto zacházení může:

a) vyhrazovat nebo omezovat poskytování příslušných dopravních služeb mezi smluvními stranami nebo přes území smluvních stran na vozidla registrovaná v zemi každé smluvní strany<sup>121</sup> nebo

b) poskytovat osvobození od daní pro taková vozidla.

- *Silniční doprava*

V **BG**: opatření přijatá v souladu se stávajícími nebo budoucími dohodami, které vyhrazují nebo omezují poskytování těchto druhů dopravních služeb a specifikují podmínky jejich poskytování, včetně tranzitních povolení nebo preferenčních silničních daní, na území Bulharska nebo přes jeho hranice (CPC 7121, 7122, 7123).

V **CZ**: opatření přijatá v souladu se stávajícími nebo budoucími dohodami, která vyhrazují nebo omezují poskytování dopravních služeb a specifikují podmínky provozu, včetně tranzitních povolení nebo preferenčních silničních daní, pro dopravní služby na/přes území České republiky a mezi Českou republikou a dotčenými smluvními stranami (CPC 7121, 7122, 7123).

Ve **ES**: povolení ke zřízení komerční přítomnosti ve Španělsku může být odmítnuto poskytovatelům služeb, jejichž země původu neposkytuje účinný přístup na trh španělským poskytovatelům služeb (CPC 7123).

#### **Stávající opatření:**

Ley 16/1987, de 30 de julio, de Ordenación de los Transportes Terrestres.

V **HR**: opatření uplatňovaná v souladu se stávajícími nebo budoucími dohodami o mezinárodní silniční dopravě, která vyhrazují nebo omezují poskytování dopravních služeb a specifikují podmínky

---

<sup>121</sup> v případě Rakouska zahrnuje část výjimky ze zacházení podle nejvyšších výhod pro dopravní práva všechny země, s nimiž má Rakousko již uzavřeny dvoustranné dohody o silniční dopravě nebo jiná ujednání týkající se silniční dopravy nebo bude takové dohody či ujednání v budoucnu zvažovat.

provozu, včetně tranzitních povolení nebo preferenčních silničních daní, pro dopravní služby na/přes území Chorvatska a mezi Chorvatskem a dotčenými smluvními stranami (CPC 7121, 7122, 7123).

V **LT**: opatření, jež jsou přijata v souladu s dvoustrannými dohodami, obsahují ustanovení pro dopravní služby a specifikují podmínky provozu, včetně dvoustranných tranzitních nebo jiných dopravních povolení pro dopravní služby na a přes území Litvy a mezi Litvou a dotčenými smluvními stranami, a silniční daně a poplatky (CPC 7121, 7122, 7123).

Na **SK**: opatření přijatá v souladu se stávajícími nebo budoucími dohodami, která vyhrazení nebo omezují poskytování dopravních služeb a specifikují podmínky provozu, včetně tranzitních povolení nebo preferenčních silničních daní, pro dopravní služby na/přes území Slovenské republiky a mezi Slovenskou republikou a dotčenými smluvními stranami (CPC 7121, 7122, 7123).

- *Železniční doprava*

V **BG, CZ** a na **SK**: u stávajících nebo budoucích dohod, které regulují dopravní práva a podmínky provozu a poskytování dopravních služeb na území Bulharska, České republiky a Slovenska a mezi dotčenými zeměmi (CPC 7111, 7112).

- *Letecká doprava – pomocné služby v letecké dopravě*

**EU**: udělení třetí zemi rozdílného zacházení na základě stávajících či budoucích dvoustranných dohod týkajících se služeb pozemního odbavování.

- *Silniční a železniční doprava*

V **EE**: rozdílné zacházení se udílí na základě stávajících či budoucích dvoustranných dohod, které se týkají mezinárodní silniční dopravy (včetně kombinované silniční nebo železniční dopravy), a vyhrazení či omezuje poskytování dopravních služeb na/přes území Estonska a mezi Estonskem a dotčenými smluvními stranami na vozidla registrovaná v každé smluvní straně a poskytuje pro taková vozidla osvobození od daní (část CPC 711, část 712, část 721).

- *Veškerá osobní a nákladní doprava jiná než námořní a letecká*

V **PL**: pokud Spojené království povolí poskytování dopravních služeb na území Spojeného království a přes ně poskytovateli osobní a nákladní dopravy z Polska, povolí Polsko poskytování dopravních služeb poskytovatelům osobní a nákladní dopravy ze Spojeného království na polské území a přes ně za stejných podmínek.

## Výhrada č. 21 – Zemědělství, rybnářství a vodohospodářství

**Odvětví:** Zemědělství, myslivost, lesnictví; rybolov, akvakultura, služby souvisejících s rybolovem; shromažďování, čištění a rozvod vody

**Klasifikace ekonomických činností:** ISIC Rev. 3.1 011, ISIC Rev. 3.1 012, ISIC Rev. 3.1 013, ISIC Rev. 3.1 014, ISIC Rev. 3.1 015, CPC 8811, 8812, 8813 jiné než poradenské a konzultační služby; ISIC Rev. 3.1 0501, 0502, CPC 882

**Druh výhrady:** Přístup na trh  
Národní zacházení  
Zacházení podle nejvyšších výhod  
Vrcholné vedení a správní rady  
Výkonnostní požadavky  
Místní přítomnost

**Kapitola:** Liberalizace investic a přeshraniční obchod službami

### Popis:

EU si vyhrazuje právo přijmout či zachovat jakékoli opatření, pokud jde o:

#### **a) Zemědělství, myslivost a lesnictví**

Pokud jde o liberalizaci investic – přístup na trh, národní zacházení:

V HR: zemědělství a myslivost.

V HU: zemědělství (ISIC Rev. 3.1 011, 3.1 012, 3.1 013, 3.1 014, 3.1 015, CPC 8811, 8812, 8813 jiné než poradenské a konzultační služby).

#### **Stávající opatření:**

HR: zákon o zemědělské půdě (Úřední věstník Chorvatské republiky 20/18, 115/18, 98/19)

#### **b) Rybnářství, akvakultura a služby související s rybolovem (ISIC Rev. 3.1 0501, 0502, CPC 882)**

Pokud jde o liberalizaci investic – přístup na trh, národní zacházení, vrcholné vedení a správní rady, výkonnostní požadavky, doložka nejvyšších výhod a přeshraniční obchod službami – přístup na trh, národní zacházení, doložka nejvyšších výhod, místní přítomnost:

### EU:

1. zejména v rámci společné rybnářské politiky a dohod o rybolovu se třetí zemí přístup k biologickým zdrojům a lovištím ryb nacházejícím se v námořních vodách spadajících pod svrchovanost nebo do jurisdikce členských států, nebo do rybolovných nároků v rámci licence k rybolovu členského státu, včetně:

a) regulace vykládky úlovků plavidly plujícími pod vlajkou Spojeného království nebo třetí země s ohledem na kvóty, které jim byly přiděleny, nebo, pouze pokud jde o plavidla plující pod vlajkou členského státu, vyžadující, aby část celkového úlovku byla vyložena v přístavech Unie;

b) stanovení minimální velikosti společnosti pro to, aby si mohla zachovat plavidla pro drobný tradiční i pobřežní rybolov;

c) udělení rozdílného zacházení na základě stávajících či budoucích dvoustranných dohod týkajících se rybolovu a

d) požadavek, aby posádka plavidla plujícího pod vlajkou členského státu byla státními příslušníky členských států.

2. Právo rybářského plavidla plout pod vlajkou členského státu pouze v případě, že:

a) je zcela ve vlastnictví:

i) společnosti zapsané v obchodním rejstříku v Unii; nebo

ii) státních příslušníků členských států;

b) jeho každodenní provoz je řízen a kontrolován z Unie; a

c) každý nájemce, správce nebo provozovatel plavidla je společností registrovanou v Unii nebo státním příslušníkem členského státu.

3. Licence ke komerčnímu rybolovu zakládající právo lovit v teritoriálních vodách členského státu může být udělena pouze plavidlům plujícím pod vlajkou členského státu.

4. Usazení akvakulturních zařízení na moři i ve vnitrozemských vodách.

5. Bod 1 písm. a), b), c) (jiný než s ohledem na doložku nejvyšších výhod) a d); bod 2 písm. a) podbod i), bod 2 písm. b) a c) a bod 3 se vztahují pouze na opatření, která se vztahují na plavidla nebo podniky bez ohledu na státní příslušnost jejich skutečných vlastníků.

Pokud jde o liberalizaci investic – přístup na trh:

Ve **FR**: osoby, které nejsou státními příslušníky Evropské unie, nemohou mít podíl na francouzském námořním státním majetku za účelem chovu ryb, měkkýšů a korýšů nebo pěstování řas.

Pokud jde o liberalizaci investic – přístup na trh, národní zacházení, zacházení podle nejvyšších výhod a přeshraniční obchod službami – přístup na trh, národní zacházení:

V **BG**: mořské a říční živé zdroje mohou ve vnitřních mořských vodách a v teritoriálním moři v Bulharsku odebírat pouze plavidla plující pod bulharskou vlajkou. Zahraniční plavidla mohou provozovat komerční rybolov ve výlučné ekonomické zóně pouze na základě dohody mezi Bulharskem a státem vlajky. Při proplouvání výlučnou ekonomickou zónou nesmí mít zahraniční rybolovná plavidla lovné zařízení v provozním režimu.

**c) Shromažďování, čištění a rozvod vody**

Pokud jde o liberalizaci investic – přístup na trh, národní zacházení a přeshraniční obchod službami – přístup na trh, národní zacházení, místní přítomnost:

**EU:** činnosti, včetně poskytování služeb v souvislosti se shromažďováním, čištěním a distribucí vody domácnostem, průmyslovým, obchodním nebo jiným uživatelům, včetně dodávání pitné vody a vodohospodářství.



## Výhrada č. 22 – Činnosti v oblasti energetiky

**Odvětví:** Výroba energie a související služby

**Klasifikace ekonomických činností:** ISIC Rev. 3.1 10, 1110, 12, 120, 1200, 13, 14, 232, 233, 2330, 40, 401, 4010, 402, 4020, část 4030, CPC 613, 62271, 63297, 7131, 71310, 742, 7422, část 88, 887.

**Druh výhrady:** Přístup na trh  
Národní zacházení  
Vrcholné vedení a správní rady  
Výkonnostní požadavky  
Místní přítomnost

**Kapitola:** Liberalizace investic a přeshraniční obchod službami

### Popis:

EU si vyhrazuje právo přijmout či zachovat jakékoli opatření, pokud jde o:

**a) Energetické služby – obecné (ISIC Rev. 3.1 10, 1110, 13, 14, 232, 40, 401, 402, část 403, 41; CPC 613, 62271, 63297, 7131, 742, 7422, 887 (jiné než poradenské a konzultační služby))**

Pokud jde o liberalizaci investic – přístup na trh, národní zacházení, vrcholné vedení a správní rady, výkonnostní požadavky a přeshraniční obchod službami – přístup na trh, národní zacházení, místní přítomnost:

**EU:** pokud členský stát povolí zahraniční vlastnictví plynárenské nebo elektroenergetické přenosové soustavy nebo přepravní soustavy ropovodu a plynovodu, pokud jde o podniky Spojeného království kontrolované fyzickými nebo právníckými osobami ze třetí země, na které připadá více než 5 % dovozu ropy, zemního plynu nebo elektřiny do Unie, aby byla zaručena bezpečnost dodávek energie Unie jako celku nebo jednotlivého členského státu. Tato výhrada se nevztahuje na poradní a konzultační služby poskytované jakožto služby související s rozvodem energií.

Tato výhrada se nepoužije v **HR, HU** a **LT** (v **LT** pouze CPC 7131), pokud jde o potrubní přepravu paliv, ani v **LV**, pokud jde o služby související s rozvodem energií, ani ve **SI**, pokud jde o služby související s rozvodem plynu (ISIC Rev. 3.1 401, 402, CPC 7131, 887 s výjimkou poradenských a konzultačních služeb).

Na **CY:** u výroby rafinovaných ropných produktů, pokud je investor kontrolován fyzickou nebo právníckou osobou třetí země, jež zajišťuje více než 5 % dovozu ropy nebo zemního plnu do Unie, a také výroby plynu, distribuce plyných paliv prostřednictvím sítí pro vlastní potřebu, výroby, přenosu a distribuce elektřiny, potrubní přepravy paliv, služeb souvisejících s distribucí elektřiny a zemního plynu jiných než poradenské a konzultační služby, velkoobchodních služeb v oblasti elektřiny, maloobchodních služeb v oblasti pohonných hmot, elektřiny a plynu jiného než v lahvích. Na poskytování služeb v oblasti elektrické energie se uplatňuje požadavek státní příslušnosti a pobytu. (ISIC Rev. 3.1 232, 4010, 4020, CPC 613, 62271, 63297, 7131 a 887 jiné než poradenské a konzultační služby)

Ve **FI:** přenosové a distribuční soustavy a systémy energií a páry a horké vody.

Ve **FI**: množstevní omezení ve formě monopolů nebo výlučných práv na dovoz zemního plynu a na výrobu a distribuci páry a horké vody. V současné době existují přirozené monopoly a výlučná práva (ISIC Rev. 3.1 40, CPC 7131, 887 s výjimkou poradenských a konzultačních služeb).

Ve **FR**: elektrické a plynové přenosové soustavy a potrubní doprava ropy a zemního plynu (CPC 7131).

Pokud jde o liberalizaci investic – přístup na trh, národní zacházení, vrcholné vedení a správní rady a přeshraniční obchod službami – přístup na trh, národní zacházení, místní přítomnost:

V **BE**: služby rozvodu energií a služby související s rozvodem energií (CPC 887 s výjimkou konzultačních služeb).

Pokud jde o liberalizaci investic – přístup na trh, národní zacházení a přeshraniční obchod službami – národní zacházení, místní přítomnost:

V **BE**: u služeb přenosu energie, pokud jde o druh právní subjektivity a zacházení s veřejnými či soukromými provozovateli, jimž **BE** udělila výlučná práva. Požaduje se usazení v Unii (ISIC Rev. 3.1 4010, CPC 71310).

V **BG**: u služeb souvisejících s rozvodem energií (část CPC 88).

V **PT**: u výroby, přenosu a distribuce elektřiny, výroby plynu, potrubní přepravy paliv, velkoobchodního prodeje elektřiny, maloobchodního prodeje elektřiny a plynu jiného než v lahvích a služeb souvisejících s distribucí elektřiny a zemního plynu. Koncese v odvětvích elektřiny a plynu mohou získat pouze společnosti s ručením omezeným, jež mají sídlo a skutečné vedení v **PT** (ISIC Rev. 3.1 232, 4010, 4020, CPC 7131, 7422, 887 s výjimkou poradenských a konzultačních služeb).

Na **SK**: k výrobě, přenosu a distribuci elektřiny, výrobě plynu a distribuci plyných paliv, výrobě a distribuci páry a horké vody, potrubní přepravě paliv, velkoobchodnímu a maloobchodnímu prodeji elektřiny, páry a horké vody a poskytování služeb souvisejících s distribucí elektřiny, včetně služeb v oblasti energetické účinnosti, úspor energie a energetického auditu, je zapotřebí povolení. Uplatňuje se test ekonomické potřeby a žádost může být zamítnuta, pouze je-li trh nasycen. Pro všechny tyto činnosti může být povolení uděleno pouze fyzické osobě s trvalým pobytem v EHP nebo právnické osobě z EHP.

Pokud jde o liberalizaci investic – přístup na trh, národní zacházení:

V **BE**: s výjimkou těžby kovových rud a další těžby a dobývání může být podnikům kontrolovaným fyzickými nebo právnickými osobami třetí země, jež zajišťují více než 5 % dovozu ropy nebo zemního plynu nebo elektřiny do Evropské unie, zakázáno získat nad činností kontrolu. Vyžaduje se zápis do obchodního rejstříku (zřizování poboček není povoleno) (ISIC Rev. 3.1 10, 1110, 13, 14, 232, část 4010, část 4020, část 4030).

#### ***Stávající opatření:***

**EU**: směrnice Evropského parlamentu a Rady 2009/72/ES ze dne 13. července 2009 o společných pravidlech pro vnitřní trh s elektřinou a o zrušení směrnice

2003/54/ES a

směrnice Evropského parlamentu a Rady 2009/73/ES ze dne 13. července 2009 o společných pravidlech pro vnitřní trh se zemním plynem a o zrušení směrnice 2003/55/ES.

**BG:** zákon o energiích.

**CY:** zákony regulující trh s elektřinou z roku 2003, zákon (zákon 122(I)/2003) v platném znění;

zákon regulující trh s elektřinou z roku 2004, (zákon 183(I)/2004) v platném znění;

zákon o ropě (ropovody), kapitola 273;

zákon o ropě (kapitola 272), v platném znění a

zákon o specifikacích ropy a paliv z roku 2003, zákon 148(I)/2003 ve znění pozdějších předpisů. .

**FI:** Maakaasumarkkinalaki (zákon o trhu se zemním plynem) (508/2000) a Sähkömarkkinalaki (zákon o trhu s elektřinou) (386/1995). Maakaasumarkkinalaki (Zákon o trhu se zemním plynem) (587/2017)

**FR:** Code de l'énergie (Zákon o energetice).

**PT:** legislativní nařízení 230/2012 a legislativní nařízení 231/2012, 26. října – zemní plyn, legislativní nařízení 215-A/2012 a legislativní nařízení 215-B/2012, 8. října – elektřina, legislativní nařízení 31/2006, 15. února – surová ropa / ropné produkty.

**SK:** Zákon 51/1988 Sb., o báňské činnosti, výbušninách a státní báňské správě

zákon 569/2007 Sb., o geologických pracích;

zákon 251/2012 o energetice a zákon 657/2004 Sb., o tepelné energii.

**b) *Elektřina (ISIC Rev. 3.1 40, 401; CPC 62271, 887 (s výjimkou poradenských a konzultačních služeb))***

Pokud jde o liberalizaci investic – přístup na trh, národní zacházení, vrcholné vedení a správní rady, výkonnostní požadavky a přeshraniční obchod službami – přístup na trh, národní zacházení:

Ve **FI:** dovoz elektřiny. Pokud jde o přeshraniční obchod, velkoobchod a maloobchod s elektřinou.

Ve **FR:** vlastnit a provozovat elektrické přenosové nebo distribuční soustavy mohou pouze společnosti ve 100% vlastnictví francouzského státu, jiného orgánu veřejné správy nebo Electricité de France (EDF).

Pokud jde o liberalizaci investic – přístup na trh, národní zacházení a přeshraniční obchod službami – přístup na trh, národní zacházení:

V **BG:** pro výrobu elektřiny a tepla.

V **PT:** přenos a distribuce elektřiny se provádí prostřednictvím výhradních koncesí na veřejnou službu.

Pokud jde o liberalizaci investic – přístup na trh, národní zacházení:

V **BE**: individuální povolení výroby elektřiny o kapacitě 25 MW vyžaduje usazení v Unii nebo v jiném státě, který má podobný režim, jaký stanoví platná směrnice Evropského parlamentu a Rady 96/92/ES ze dne 19. prosince 1996 o společných pravidlech pro vnitřní trh s elektřinou, a kde má společnost skutečnou a trvalou vazbu s hospodářstvím.

Výroba elektřiny na pobřežním území **BE** podléhá koncesi a povinnosti společného podniku s právníkou osobou z Unie nebo právníkou osobou ze země, která má podobný režim, jaký stanoví směrnice Evropského parlamentu a Rady 2003/54/ES ze dne 26. června 2003 o společných pravidlech pro vnitřní trh s elektřinou a o zrušení směrnice 96/92/ES, zejména pokud jde o podmínky povolení a výběru.

Kromě toho by právníká osoba měla mít správní ústředí nebo sídlo v členském státě Evropské unie nebo v zemi splňující výše uvedená kritéria, kde má společnost skutečnou a trvalou vazbu s hospodářstvím.

Výstavba vedení elektrické energie, které spojuje pobřežní výrobu s přenosovou sítí společnosti Elia, vyžaduje povolení a společnost musí splňovat výše uvedené podmínky, kromě požadavku na společný podnik.

#### Pokud jde o přeshraniční obchod službami – národní zacházení:

V **BE**: k dodávání elektřiny přes prostředníka, jehož zákazníci jsou usazeni v **BE** a jsou napojeni na vnitrostátní síť nebo do přímého vedení, jehož jmenovité napětí je vyšší než 70 000 voltů, je nezbytné povolení. Toto povolení může být uděleno pouze fyzické nebo právníké osobě z EHP.

#### Pokud jde o liberalizaci investic – přístup na trh:

Ve **FR**: pro výrobu elektřiny.

#### **Stávající opatření:**

**BE**: Arrêté Royal du 11 octobre 2000 fixant les critères et la procédure d'octroi des autorisations individuelles préalables à la construction de lignes directes;

Arrêté Royal du 20 décembre 2000 relatif aux conditions et à la procédure d'octroi des concessions domaniales pour la construction et l'exploitation d'installations de production d'électricité à partir de l'eau, des courants ou des vents, dans les espaces marins sur lesquels la Belgique peut exercer sa souveraineté internationale de jure; a Arrêté Royal du 12 mars 2002 relatif aux modalités de pose de câbles d'énergie électrique qui pénètrent dans la mer territoriale ou dans le territoire national ou sont installés ou utilisés dans le cadre de l'exploration du plateau continental, de l'exploitation des ressources minérales de l'acte de l'exploration de l'origine de l'exploration.

Arrêté royal relatif aux autorisations de fourniture d'électricité par des intermédiaires et aux règles de conduite applicables à ceux-ci.

Arrêté royal du 12 juin 2001 relatif aux conditions générales de fourniture de gaz naturel et aux conditions d'octroi des autorisations de fourniture de gaz naturel

**FI**: Maakaasumarkkinalaki (zákon o trhu se zemním plynem) (508/2000) a Sähkömarkkinalaki (zákon o trhu s elektřinou) 588/2013; Maakaasumarkkinalaki (Zákon o trhu se zemním plynem) (587/2017)

**FR:** Code de l'énergie (Zákon o energetice).

**PT:** legislativní nařízení 215-A/2012 a

legislativní nařízení 215-B/2012, 8. října – elektřina.

**c) Pohonné hmoty, zemní plyn, surová ropa nebo ropné produkty (ISIC Rev. 3.1 232, 40, 402; CPC 613, 62271, 63297, 7131, 71310, 742, 7422, část 88, 887 (jiné než poradenské a konzultační služby))**

Pokud jde o liberalizaci investic – přístup na trh, národní zacházení, vrcholné vedení a správní rady, výkonnostní požadavky a přeshraniční obchod službami – přístup na trh, národní zacházení:

Ve **FI:** zamezit z důvodu energetické bezpečnosti tomu, aby zahraniční fyzické nebo právnické osoby kontrolovaly či vlastnily terminál na zkapalněný zemní plyn (LNG) (včetně částí terminálu na LNG využívaných ke skladování nebo znovuzplynování LNG).

Ve **FR:** vlastnit a provozovat plynové přenosové nebo distribuční soustavy mohou z důvodů národní energetické bezpečnosti pouze společnosti ve 100 % vlastnictví francouzského státu, jiného orgánu veřejné správy nebo ENGIE.

Pokud jde o liberalizaci investic – přístup na trh, národní zacházení a přeshraniční obchod službami – přístup na trh, národní zacházení:

V **BE:** u služeb skladování plynu, pokud jde o druh právní subjektivity a zacházení s veřejnými či soukromými provozovateli, jimž Belgie udělila výlučná práva. U služeb skladování plynu (část CPC 742) se vyžaduje usazení v Unii.

V **BG:** pro potrubní přepravu, uchovávání a skladování ropy a zemního plynu, včetně tranzitního přenosu (CPC 71310, část CPC 742).

V **PT:** pro přeshraniční poskytování skladovacích a skladových služeb ohledně paliv přepravovaných potrubími (zemní plyn). Rovněž koncese týkající se přenosu, distribuce a podzemního skladování zemního plynu a terminálu k přijímání, skladování a znovuzplynování LNG se udílejí prostřednictvím koncesních smluv na základě veřejných nabídkových řízení (CPC 7131, CPC 7422).

Pokud jde o přeshraniční obchod službami – přístup na trh, národní zacházení:

V **BE:** potrubní přepravu zemního plynu a jiných paliv lze provozovat pouze na základě povolení. Povolení lze udělit pouze fyzické či právnické osobě usazené v členském státě Evropské unie (v souladu s článkem 3 AR ze dne 14. května 2002).

Žádá-li o povolení společnost:

- a) musí být usazena v souladu s belgickým právem nebo právem jiného členského státu nebo právem třetí země, která přijala závazek zachovat regulační rámec podobný společným požadavkům stanoveným ve směrnici Evropského parlamentu a Rady 98/30/ES ze dne 22. června 1998 o společných pravidlech pro vnitřní trh se zemním plynem, a
- b) musí mít správní sídlo, hlavní místo podnikání nebo sídlo v členském státě nebo ve třetí zemi, která přijala závazek zachovat regulační rámec podobný společným požadavkům stanoveným ve směrnici Evropského parlamentu a Rady 98/30/ES ze dne 22. června 1998 o

společných pravidlech pro vnitřní trh se zemním plynem, pokud činnost tohoto podniku nebo sídla představuje skutečnou a trvalou vazbu s hospodářstvím dotčené země (CPC 7131).

V **BE**: obecně podléhá dodávání zemního plynu zákazníkům (zákazníky jsou jak distributorské společnosti, tak spotřebitelé, jejichž celková kombinovaná spotřeba plynu ze všech spotřebních míst dosahuje minimální úrovně jednoho milionu kubických metrů za rok) usazeným v Belgii individuálnímu povolení, jež vydává ministr, kromě případů, kdy je dodavatelem distribuční společnost využívající vlastní distribuční síť. Takové povolení může být uděleno pouze fyzickým nebo právnickým osobám Evropské unie.

Na **CY**: pro přeshraniční poskytování skladovacích a skladových služeb ohledně paliv přepravovaných potrubími a maloobchodní prodej topných olejů a plynu v lahvích jiný než zásilkový prodej (CPC 613, CPC 62271, CPC 63297, CPC 7131, CPC 742).

Pokud jde o liberalizaci investic – přístup na trh a přeshraniční obchod službami – přístup na trh:

V **HU**: k poskytování služeb potrubní přepravy je nutné usazení. Služby lze poskytovat prostřednictvím koncesní smlouvy udělené státem nebo místním orgánem. Poskytování těchto služeb v Maďarsku reguluje zákon o koncesích (CPC 7131).

Pokud jde o přeshraniční obchod službami – přístup na trh:

V **LT**: pro potrubní přepravu paliv a pomocné služby v oblasti potrubní přepravy zboží kromě paliv.

***Stávající opatření:***

**BE**: Arrêté Royal du 14 mai 2002 relatif à l'autorisation de transport de produits gazeux et autres par canalisations a

Loi du 12 avril 1965 relative au transport de produits gazeux et autres par canalisations (čl. 8 odst. 2).

**BG**: zákon o energiích.

**CY**: zákon regulující trh s elektřinou z roku 2003, zákon (zákon 122(I)/2003) v platném znění;

zákon regulující trh s elektřinou z roku 2004, (zákon 183(I)/2004) v platném znění;

zákon o ropě (ropovody), kapitola 273;

zákon o ropě (kapitola 272), v platném znění a

Zákon o specifikacích ropy a paliv z roku 2003, zákon 148(I)/2003 ve znění pozdějších předpisů.

**FI**: Maakaasumarkkinalaki (zákon o trhu se zemním plynem) (508/2000) a Maakaasumarkkinalaki (Zákon o trhu se zemním plynem) (587/2017).

**FR**: Code de l'énergie (Zákon o energetice).

**HU**: zákon XVI z roku 1991 o koncesích.

**LT**: Zákon o zemním plynu Litevské republiky ze dne 10. října 2000 č. VIII-1973.

**PT:** legislativní nařízení 230/2012 a legislativní nařízení 231/2012, 26. října – zemní plyn, legislativní nařízení 215-A/2012 a legislativní nařízení 215-B/2012, 8. října – elektřina, legislativní nařízení 31/2006, 15. února – surová ropa / ropné produkty.

**d) Jaderná energie (ISIC Rev. 3.1 12, 3.1 23, 120, 1200, 233, 2330, 40, část 4010, CPC 887)**

Pokud jde o liberalizaci investic – přístup na trh, národní zacházení, vrcholné vedení a správní rady a přeshraniční obchod službami – přístup na trh, národní zacházení:

V **DE:** pro výrobu, zpracování nebo dopravu jaderného materiálu a výrobu a distribuci elektřiny z jaderných zdrojů.

Pokud jde o liberalizaci investic – přístup na trh, národní zacházení a přeshraniční obchod službami – přístup na trh, národní zacházení:

V **AT** a **FI:** pro výrobu, zpracování, distribuci nebo dopravu jaderného materiálu a výrobu a distribuci elektřiny z jaderných zdrojů.

V **BE:** pro výrobu, zpracování nebo dopravu jaderného materiálu a výrobu a distribuci elektřiny z jaderných zdrojů.

Pokud jde o liberalizaci investic – přístup na trh, národní zacházení, vrcholné vedení a správní rady, výkonnostní požadavky:

V **HU** a **SE:** zpracování jaderného paliva a výroba elektřiny z jaderných zdrojů.

Pokud jde o liberalizaci investic – přístup na trh, národní zacházení, vrcholné vedení a správní rady:

V **BG:** pro zpracování štěpného materiálu a materiálu vhodného pro jadernou fúzi nebo materiálu, z něž jsou získávány, jakož i obchod s těmito materiály, údržbu a opravy vybavení a systémů jaderných elektráren, přepravu takovýchto materiálů a odpadů vznikajících při jejich zpracování, využití ionizujícího záření a všechny další služby týkající se využívání jaderné energie pro mírové účely (vč. inženýrských a poradenských služeb a služeb týkajících se softwaru atd.).

Pokud jde o liberalizaci investic – přístup na trh, národní zacházení:

Ve **FR:** tyto činnosti musí dodržovat povinnosti podle dohody Euratom.

**Stávající opatření:**

**AT:** Bundesverfassungsgesetz für ein atomfreies Österreich (Ústavní zákon o bezjaderném Rakousku) BGBl. I Nr. 149/1999.

**BG:** zákon o bezpečném využívání jaderné energie.

**FI:** Ydinenergi laki (zákon o jaderné energii) (990/1987).

**HU:** Zákon CXVI z roku 1996 o jaderné energetice a

nařízení vlády č. 72/2000 o jaderné energetice.

**SE:** Švédský zákon o životním prostředí (1998:808) a zákon o činnostech souvisejících s jadernými technologiemi (1984:3).





## Výhrada č. 23 – Ostatní služby jinde nezahrnuté

**Odvětví:** Ostatní služby jinde nezahrnuté

**Klasifikace ekonomických činností:** CPC 9703, část CPC 612, část CPC 621, část CPC 625, část 85990

**Druh výhrady:** Přístup na trh  
Národní zacházení  
Vrcholné vedení a správní rady  
Výkonnostní požadavky  
Místní přítomnost

**Kapitola:** Liberalizace investic a přeshraniční obchod službami

### Popis:

EU si vyhrazuje právo přijmout či zachovat jakékoli opatření, pokud jde o:

#### **a) Pohřební a kremační služby (CPC 9703)**

Pokud jde o liberalizaci investic – přístup na trh, národní zacházení:

Ve **FI**: kremační služby a provoz/údržbu hřbitovů může zajišťovat pouze stát, obce, farnosti, náboženská společenství nebo neziskové nadace či společnosti.

Pokud jde o liberalizaci investic – přístup na trh, národní zacházení, vrcholné vedení a správní rady a přeshraniční obchod službami – přístup na trh, národní zacházení, místní přítomnost:

V **DE**: hřbitov mohou provozovat pouze právnické osoby usazené podle veřejného práva. Vytváření a provoz hřbitovů a služeb souvisejících s pohřbem.

V **PT**: k poskytování pohřebních služeb se vyžaduje komerční přítomnost. Technickým vedoucím subjektu poskytujícího pohřební služby může být pouze státní příslušník EHP.

Ve **SE**: na pohřební a kremační služby mají monopol švédská církev a místní orgány.

Na **CY**, ve **SI**: pohřební a kremační služby.

#### **Stávající opatření:**

**FI**: Hautaustoimilaki (zákon o pohřebních službách) (457/2003).

**PT**: legislativní nařízení 10/2015 ze dne 16. ledna, alterado p/Lei 15/2018, 27 março.

**SE**: Begravningslag (1990:1144) (zákon o pohřbech); Begravningslag (1990:1147) (nařízení o pohřbech).

#### **b) Ostatní služby-související s podnikáním**

Pokud jde o přeshraniční obchod službami – přístup na trh:

Ve **FI**: požadovat za účelem poskytování služeb elektronické identifikace usazení ve Finsku nebo jinde v EHP.

***Stávající opatření:***

**FI**: Laki vahvasta sähköisestä tunnistamisesta ja sähköisestä luottamuspalveluista 617/2009 (zákon o elektronické identifikaci a elektronických službách vytvářejících důvěru 617/2009).

**c) *Nové služby***

Pokud jde o liberalizaci investic – přístup na trh, národní zacházení, vrcholné vedení a správní rady, výkonnostní požadavky a přeshraniční obchod službami – přístup na trh, národní zacházení, místní přítomnost:

**EU**: pro poskytování nových služeb, které nejsou zařazeny v prozatímní centrální klasifikaci produkce OSN (CPC) z roku 1991.

## **Listina závazků Spojeného království**

**Výhrada č. 1 – Všechna odvětví**

**Výhrada č. 2 – Odborné služby (všechny profese kromě zdravotnických)**

**Výhrada č. 3 – Odborné služby (zdravotní péče a maloobchodní prodej léčivých přípravků)**

**Výhrada č. 4 – Podnikatelské služby (služby inkasních agentur a úvěrové výkaznictví)**

**Výhrada č. 5 – Podnikatelské služby (služby umístování)**

**Výhrada č. 6 – Podnikatelské služby (pátrací služby)**

**Výhrada č. 7 – Podnikatelské služby (ostatní podnikatelské služby)**

**Výhrada č. 8 – Služby v oblasti vzdělávání**

**Výhrada č. 9 – Finanční služby**

**Výhrada č. 10 – Zdravotní a sociální péče**

**Výhrada č. 11 – Rekreační, kulturní a sportovní služby**

**Výhrada č. 12 – Služby v dopravě a pomocné služby v dopravě**

**Výhrada č. 13 – Rybolov a voda**

**Výhrada č. 14 – Činnosti v oblasti energetiky**

**Výhrada č. 15 – Ostatní služby jinde nezahrnuté**

## Výhrada č. 1 – Všechna odvětví

<b>Odvětví:</b>	<b><i>Všechna odvětví</i></b>
<b>Druh výhrady:</b>	Přístup na trh Národní zacházení Vrcholné vedení a správní rady Výkonnostní požadavky Místní přítomnost Povinnosti pro právní služby
<b>Kapitola:</b>	Liberalizace investic, přeshraniční obchod službami a regulační rámce

### Popis:

Spojené království si vyhrazuje právo přijmout či zachovat jakékoli opatření, pokud jde o:

#### **(a) *Obchodní přítomnost***

##### Pokud jde o liberalizaci investic – přístup na trh:

Služby, které se považují za veřejné služby na vnitrostátní nebo místní úrovni, mohou být předmětem veřejných monopolů nebo výlučných práv vyhrazených soukromým poskytovatelům.

Veřejné služby existují v odvětvích, jako jsou související vědecké a technické poradenské služby, výzkum a vývoj v oblasti společenských a humanitních věd, technické zkoušky a analýzy, environmentální služby, zdravotní péče, dopravní služby a pomocné služby pro všechny druhy dopravy. Výhradní práva na poskytování takových služeb jsou často udělována soukromým provozovatelům, například provozovatelům majícím koncesi od veřejných orgánů s výhradou závazků specifických služeb. Vzhledem k tomu, že veřejné služby také často existují na nižší než ústřední úrovni, není praktické uvádět podrobné a vyčerpávající seznamy pro každé odvětví. Tato výhrada se nevztahuje na oblast telekomunikačních služeb a na počítačové a související služby.

#### **(b) *Zacházení podle nejvyšších výhod***

##### Pokud jde o liberalizaci investic – zacházení podle nejvyšších výhod a přeshraniční obchod službami – zacházení podle nejvyšších výhod a regulační rámec pro právní služby – povinnosti:

Udílení rozdílného zacházení podle jakýchkoli mezinárodních dohod o investicích nebo jiných obchodních dohod, které jsou v platnosti nebo byly podepsány před vstupem této dohody v platnost.

Udělení rozdílného zacházení určité zemi na základě stávající či budoucí dvoustranné či vícestranné dohody, která:

- (i) vytváří vnitřní trh služeb a investic;
- (ii) přiznává právo usazení nebo
- (iii) vyžaduje sblížení právních předpisů v jednom nebo několika hospodářských odvětvích.

Vnitřním trhem služeb a usazením se rozumí oblast bez vnitřních hranic, ve které je zajištěn volný pohyb služeb, kapitálu a osob.

Právem na usazení se rozumí povinnost odstranit v podstatě všechny překážky usazování mezi stranami dohody o regionální hospodářské integraci do data vstupu v platnost zmíněné dohody. Právo na usazení musí zahrnovat právo státních příslušníků stran dohody o regionální hospodářské integraci na zakládání a provoz podniků podle stejných podmínek stanovených právními předpisy země, kde dochází k usazení, pro státní příslušníky dané země.

Sbližováním právních předpisů se rozumí:

- (i) sbližování právních předpisů jedné nebo více stran dohody o regionální hospodářské integraci s právními předpisy druhé strany nebo stran uvedené dohody, nebo
- (ii) začlenění společných právních předpisů do práva stran regionální dohody o hospodářské integraci.

Toto sbližování nebo začlenění se uskuteční a bude se považovat za uskutečněné teprve od okamžiku přijetí do práva strany nebo stran dohody o regionální hospodářské integraci.

Rozdílné zacházení týkající se práva usazování pro státní příslušníky nebo podniky prostřednictvím stávajících nebo budoucích dvoustranných dohod mezi Spojeným královstvím a některou z těchto zemí nebo knížectví: Andorra, Monako, San Marino a Vatikánský městský stát.

**(c) Zbraně, střelivo a válečný materiál**

Pokud jde o liberalizaci investic – přístup na trh, národní zacházení, zacházení podle nejvyšších výhod, vrcholné vedení a správní rady, výkonnostní požadavky a přeshraniční obchod službami – přístup na trh, místní přítomnost, národní zacházení, zacházení podle nejvyšších výhod:

Výroba či distribuce zbraní, střeliva a válečného materiálu a obchod s nimi. Válečný materiál je omezen na veškeré produkty, jež jsou určeny a vyrobeny výhradně pro vojenské použití ve spojení s vedením válečných či obranných akcí.

## Výhrada č. 2 – Odborné služby (všechny profese kromě zdravotnických)

**Odvětví – pododvětví:** Odborné služby – právní služby, audit

**Klasifikace ekonomických činností:** Část CPC 861, část 87902, část 862

**Druh výhrady:** Přístup na trh  
Národní zacházení  
Vrcholné vedení a správní rady  
Místní přítomnost  
Povinnosti pro právní služby

**Kapitola:** Liberalizace investic, přeshraniční obchod službami a regulační rámce

### Popis:

#### (a) **Právní služby**

Pokud jde o liberalizaci investic – přístup na trh, vrcholné vedení a správní rady, národní zacházení, přeshraniční obchod službami – přístup na trh, místní přítomnost, národní zacházení a regulační rámce – závazky právních služeb:

Spojené království si vyhrazuje právo přijmout či zachovat jakékoli opatření, pokud jde o poskytování právního poradenství a právních povolení, dokumentace a osvědčení poskytovaných právníky, kteří byli pověřeni výkonem veřejných funkcí, jako jsou notáři, a pokud jde o služby poskytované soudními vykonavateli (část CPC 861, část 87902).

#### (b) **Auditorské služby (CPC 86211, 86212 jiné než účetnické služby)**

Pokud jde o přeshraniční obchod službami – přístup na trh, místní přítomnost, národní zacházení:

Spojené království si vyhrazuje právo přijmout či zachovat jakékoli opatření, pokud jde o přeshraniční poskytování auditorských služeb.

#### **Stávající opatření:**

Companies Act 2006

### Výhrada č. 3 – Odborné služby (zdravotní péče a maloobchodní prodej léčivých přípravků)

**Odvětví:** Odborná zdravotní péče a maloobchod s farmaceutickými, zdravotnickými a ortopedickými výrobky, ostatní služby poskytované farmaceuty

**Klasifikace ekonomických činností:** CPC 63211, 85201, 9312, 9319, 93121

**Druh výhrady:** Přístup na trh  
Národní zacházení  
Místní přítomnost

**Kapitola:** Liberalizace investic a přeshraniční obchod službami

#### Popis:

Spojené království si vyhrazuje právo přijmout či zachovat jakékoli opatření, pokud jde o:

**(a) Lékařskou a zubařskou péči; péči porodních asistentek, zdravotních sester, fyzioterapeutů, psychologů a zdravotníků (CPC 63211, 85201, 9312, 9319)**

Pokud jde o liberalizaci investic – přístup na trh:

Usazení lékařů v rámci státního zdravotního systému podléhá plánování počtu lékařského personálu (CPC 93121, 93122).

Pokud jde o přeshraniční obchod službami – přístup na trh, místní přítomnost, národní zacházení:

K poskytování veškeré odborné zdravotní péče, včetně péče poskytované odborníky, jako jsou lékaři, zubaři, porodní asistentky, zdravotní sestry, fyzioterapeuti, zdravotníci a psychologové, se vyžaduje pobyt. Tyto služby mohou poskytovat pouze fyzické osoby fyzicky přítomné na území Spojeného království (CPC 9312, část 93191).

Přeshraniční poskytování lékařské a stomatologické péče a služeb poskytovaných zdravotními sestrami, rehabilitačními pracovníky, psychology a ostatními zdravotníky (část CPC 85201, 9312, část 93191).

Poskytovatelé péče, kteří nejsou fyzicky přítomni na území Spojeného království (část CPC 85201, 9312, část 93191).

**(b) Maloobchod s léčivými přípravky, zdravotnickými a ortopedickými výrobky, ostatní služby poskytované farmaceuty (CPC 63211)**

Pokud jde o liberalizaci investic – přístup na trh a přeshraniční obchod službami – přístup na trh, místní přítomnost:

zásilkový prodej je možný pouze ze Spojeného království, takže pro maloobchodní prodej léčivých přípravků a zvláštního zdravotnického zboží široké veřejnosti ve Spojeném království je nutné usazení ve Spojeném království.

Pokud jde o přeshraniční obchod službami – přístup na trh, místní přítomnost, národní zacházení:

Přeshraniční maloobchod s léčivými přípravky a se zdravotnickými a ortopedickými výrobky a ostatní služby poskytovaných farmaceuty.



#### **Výhrada č. 4 – Podnikatelské služby (služby inkasních agentur a úvěrové výkaznictví)**

**Odvětví – pododvětví:** Podnikatelské služby – služby inkasních agentur a úvěrové výkaznictví

**Klasifikace ekonomických činností:** CPC 87901, 87902

**Druh výhrady:** Přístup na trh  
Národní zacházení  
Místní přítomnost

**Kapitola:** Přeshraniční obchod službami

#### **Popis:**

Spojené království si vyhrazuje právo přijmout či zachovat jakékoli opatření, pokud jde o poskytování služeb inkasních agentur a služby úvěrového výkaznictví

## **Výhrada č. 5 – Podnikatelské služby (služby umísťování)**

**Odvětví – pododvětví:** Podnikatelské služby – služby umísťování zaměstnanců

**Klasifikace ekonomických činností:** CPC 87202, 87204, 87205, 87206, 87209

**Druh výhrady:** Přístup na trh  
Národní zacházení  
Vrcholné vedení a správní rady  
Místní přítomnost

**Kapitola:** Liberalizace investic a přeshraniční obchod službami

### **Popis:**

Spojené království si vyhrazuje právo přijmout či zachovat jakékoli opatření, pokud jde o:

Zajišťování služeb umísťování domácího pomocného personálu, jiných obchodních nebo průmyslových pracovníků, ošetřovatelů a jiných zaměstnanců (CPC 87204, 87205, 87206 a 87209).

Požadavek na usazení a zákaz přeshraničního poskytování služeb umísťování pracovníků pro kancelářské práce a jiných pracovníků.

**Výhrada č. 6 – Podnikatelské služby (pátrací služby)**

**Odvětví – pododvětví:** Podnikatelské služby – pátrací služby

**Klasifikace ekonomických činností:** CPC 87301

**Druh výhrady:** Přístup na trh  
Národní zacházení  
Vrcholné vedení a správní rady  
Výkonnostní požadavky  
Místní přítomnost

**Kapitola:** Liberalizace investic a přeshraniční obchod službami

**Popis:**

Spojené království si vyhrazuje právo přijmout či zachovat jakékoli opatření, pokud jde o poskytování vyšetřovacích služeb (CPC 87301).

## Výhrada č. 7 – Podnikatelské služby (ostatní podnikatelské služby)

**Odvětví – pododvětví:** Podnikatelské služby – ostatní podnikatelské služby

**Klasifikace ekonomických činností:** CPC 86764, 86769, 8868, část 8790

**Druh výhrady:** Přístup na trh  
Národní zacházení  
Zacházení podle nejvyšších výhod  
Místní přítomnost

**Kapitola:** Liberalizace investic a přeshraniční obchod službami

### Popis:

Spojené království si vyhrazuje právo přijmout či zachovat jakékoli opatření, pokud jde o:

**(a) opravy a údržbu plavidel, železničního vybavení, letadel a jejich částí a součástí (část CPC 86764, CPC 86769, CPC 8868)**

Pokud jde o přeshraniční obchod službami – přístup na trh, místní přítomnost, národní zacházení:

Požadovat usazení nebo fyzickou přítomnost na jeho území a zakázat přeshraniční poskytování služeb údržby a oprav železničních dopravních prostředků z místa mimo jeho území.

Požadovat usazení nebo fyzickou přítomnost na jeho území a zakázat přeshraniční poskytování služeb oprav a údržby plavidel provozujících dopravu po vnitrozemských vodních cestách z místa mimo jeho území.

Požadovat usazení nebo fyzickou přítomnost na jeho území a zakázat přeshraniční poskytování služeb oprav a údržby plavidel provozujících námořní dopravu z místa mimo jeho území.

Požadovat usazení nebo fyzickou přítomnost na jeho území a zakázat přeshraniční poskytování služeb oprav a údržby letadel a jejich částí a součástí z místa mimo její území (část CPC 86764, CPC 86769, CPC 8868).

Pouze uznané subjekty oprávněné Spojeným královstvím mohou provádět povinné prohlídky a osvědčování lodí jménem Spojeného království. Může se požadovat usazení.

### **Stávající opatření:**

Nařízení Evropského parlamentu a Rady (ES) č. 391/2009 ze dne 23. dubna 2009, kterým se stanoví společná pravidla a normy pro subjekty pověřené inspekci lodí a prohlídkami lodí, jak jsou zachovány v právu Spojeného království zákonem o vystoupení z Evropské unie z roku 2018 a ve znění nařízení o obchodní lodní dopravě (uznané subjekty) (změna) (vystoupení z EU) z roku 2019.

**(b) Ostatní podnikatelské služby týkající se letectví**

Pokud jde o liberalizaci investic – zacházení podle nejvyšších výhod a přeshraniční obchod službami – zacházení podle nejvyšších výhod:

Udělující třetí zemi rozdílné zacházení na základě stávajících či budoucích dvoustranných dohod týkajících se těchto služeb:

- (i) služeb spojených s opravami a údržbou letadel;
- (ii) pronájmu či leasingu letadla bez posádky;
- (iii) služeb v oblasti počítačového rezervačního systému (CRS);
- (iv) následujících služeb poskytovaných s použitím letadla s posádkou na palubě, s výhradou dodržování příslušných právních předpisů stran upravujících vstup letadel na jejich území, odlet z něho a provoz na něm: hašení požárů ze vzduchu, letový výcvik, letecký postřik, letecký průzkum, letecké mapování, letecké fotografování a jiné letecké služby v oblasti zemědělství, průmyslu a kontroly; a
- (v) prodej a marketing leteckých přepravních služeb.

## **Výhrada č. 8 – Služby v oblasti vzdělávání**

**Odvětví:** Služby v oblasti vzdělávání

**Klasifikace ekonomických činností:** CPC 92

**Druh výhrady:** Přístup na trh  
Národní zacházení  
Vrcholné vedení a správní rady  
Výkonnostní požadavky  
Místní přítomnost

**Kapitola:** Liberalizace investic a přeshraniční obchod službami

### **Popis:**

Spojené království si vyhrazuje právo přijmout či zachovat jakékoli opatření, pokud jde o:

Veškeré vzdělávání, které je financováno z veřejných zdrojů nebo má nějakou formu státní podpory, a nepovažuje se proto za soukromě financované. Je-li povoleno poskytování soukromě financovaného vzdělávání zahraničním poskytovatelem, může účast soukromých subjektů ve vzdělávacím systému podléhat udělení koncese udílené na nediskriminačním základě.

Poskytování jiného soukromě financovaného vzdělávání, tzn. jiného než primárního, sekundárního, postsekundárního vzdělávání a vzdělávání dospělých (CPC 929).

## Výhrada č. 9 – Finanční služby

**Odvětví:** Finanční služby

**Klasifikace ekonomických činností:**

**Druh výhrady:** Přístup na trh  
Národní zacházení  
Zacházení podle nejvyšších výhod  
Místní přítomnost

**Kapitola:** Liberalizace investic a přeshraniční obchod službami

### Popis:

Spojené království si vyhrazuje právo přijmout či zachovat jakékoli opatření, pokud jde o:

#### **(a) *Všechny finanční služby***

Pokud jde o liberalizaci investic – přístup na trh:

Požadovat po poskytovateli finančních služeb, který není pobočkou, aby při usazení ve Spojeném království přijal určitou právní formu, a to na nediskriminačním základě.

Pokud jde o liberalizaci investic – zacházení podle nejvyšších výhod a přeshraniční obchod službami – zacházení podle nejvyšších výhod:

Udílení rozdílného zacházení investorovi nebo poskytovateli finančních služeb ze třetí země podle jakékoli dvoustranné nebo mnohostranné mezinárodní investiční smlouvy nebo jiné obchodní dohody.

#### **(b) *Pojišťovací služby a služby související s pojištěním***

Pokud jde o přeshraniční obchod službami – přístup na trh, národní zacházení, místní přítomnost:

Při poskytování pojišťovacích služeb a služeb souvisejících s pojištěním kromě:

i) služeb přímého pojištění (včetně soupojištění) a zprostředkovávání přímého pojištění pro pojištění rizik souvisejících:

- s námořní dopravou, obchodní leteckou dopravou, vysíláním strojů do vesmíru a dopravou pomocí těchto strojů (včetně satelitů), přičemž takové pojištění kryje všechno nebo část z následujícího: dopravované zboží, vozidla dopravující zboží a veškeré závazky z toho vyplývající a
- zboží v mezinárodním tranzitu;

ii) zajištění a retrocese; a

iii) doplňkových služeb k pojištění.

**(c) Bankovní a jiné finanční služby**

Pokud jde o liberalizaci investic – přístup na trh a přeshraniční obchod službami – místní přítomnost:

Pouze společnosti se sídlem ve Spojeném království mohou jednat jako depozitář aktiv investičních fondů. Pro provádění činností správy podílových fondů a, povoluje-li to vnitrostátní právo, investičních společností je požadováno usazení specializované správcovské společnosti se sídlem a správním ústředím ve Spojeném království.

Pokud jde o přeshraniční obchod službami – Přístup na trh, národní zacházení, místní přítomnost:

Při poskytování bankovních a jiných finančních služeb, kromě:

- i) poskytování a převodu finančních informací a zpracování finančních údajů a souvisejícího softwaru dodávaného poskytovateli jiných finančních služeb a
- ii) poskytování poradenských a jiných pomocných finančních služeb týkajících se bankovních a jiných finančních služeb, jak jsou popsány v oddíle (L) definice bankovních a jiných finančních služeb (kromě pojištění) v článku SERVIN 5.38 [Finanční služby – Definice] písm. a) podbodu ii), avšak nikoli zprostředkovatelských služeb, které jsou popsány v oddíle (L) uvedené definice.



## Výhrada č. 10 – Zdravotní a sociální služby

**Odvětví:** Rekreční, kulturní a sportovní služby

**Klasifikace ekonomických činností:** CPC 931 kromě 9312, část 93191

**Druh výhrady:** Přístup na trh  
Národní zacházení  
Vrcholné vedení a správní rady  
Výkonnostní požadavky  
Místní přítomnost

**Kapitola:** Liberalizace investic a přeshraniční obchod službami

### Popis:

Spojené království si vyhrazuje právo přijmout či zachovat jakékoli opatření, pokud jde o:

**(a) Zdravotní péči – nemocniční péči, sanitní služby a ústavní zdravotní péči (CPC 931 kromě 9312, část 93191)**

Pokud jde o liberalizaci investic – přístup na trh, národní zacházení, výkonnostní požadavky, vrcholné vedení a správní rady:

Pro poskytování veškeré zdravotní péče, která je financována z veřejných zdrojů nebo má nějakou formu státní podpory, a nepovažuje se proto za soukromě financovanou.

Všechny soukromě financované zdravotní služby jiné než nemocniční služby. Účast soukromých subjektů na soukromě financované zdravotní péči může podléhat koncesi na nediskriminačním základě. Může být použit test ekonomické potřeby. Hlavní kritéria: počet stávajících zařízení a dopad na ně, dopravní infrastruktura, hustota obyvatel, zeměpisné rozložení a vytvoření nových pracovních příležitostí.

Tato výhrada se netýká poskytování odborné zdravotní péče, včetně péče poskytované odborníky, jako jsou lékaři, zubaři, porodní asistentky, zdravotní sestry, fyzioterapeuti, zdravotníci a psychologové, jichž se týkají jiné výhrady (CPC 931 kromě 9312, část 93191).

**(b) Zdravotní a sociální péči, včetně penzijního pojištění**

Pokud jde o přeshraniční obchod službami – přístup na trh, místní přítomnost, národní zacházení:

Požadavek usazení nebo fyzické přítomnosti poskytovatelů na jeho území a omezení přeshraničního poskytování zdravotních služeb ze zemí mimo jeho území, přeshraničního poskytování sociálních služeb mimo jeho území, jakož i činností nebo služeb, které jsou součástí veřejného penzijního plánu nebo zákonného systému sociálního zabezpečení. Tato výhrada se netýká poskytování odborné zdravotní péče, včetně péče poskytované odborníky, jako jsou lékaři, zubaři, porodní asistentky, zdravotní sestry, fyzioterapeuti, zdravotníci a psychologové, jichž se týkají jiné výhrady (CPC 931 kromě 9312, část 93191).

**(c) Sociální péči, včetně penzijního pojištění**

Pokud jde o liberalizaci investic – přístup na trh, národní zacházení, vrcholné vedení a správní rady, výkonnostní požadavky:

Poskytování veškeré sociální péče, která je financována z veřejných zdrojů nebo má nějakou formu státní podpory, a nepovažuje se proto za soukromě financovanou, a činnosti či služby, jež jsou součástí veřejného penzijního systému nebo povinného systému sociálního zabezpečení. Účast soukromých subjektů na soukromě financované síti sociální péče může podléhat koncesi na nediskriminačním základě. Může být použit test ekonomické potřeby. Hlavní kritéria: počet stávajících zařízení a dopad na ně, dopravní infrastruktura, hustota obyvatel, zeměpisné rozložení a vytvoření nových pracovních příležitostí.

poskytování soukromě financované sociální péče jiné než péče související s léčebnami, zotavovkami a domovy důchodců.

## Výhrada č. 11 – Rekreační, kulturní a sportovní služby

**Odvětví:** Rekreační, kulturní a sportovní služby

**Klasifikace ekonomických činností:** CPC 963, 9619, 964

**Druh výhrady:** Přístup na trh  
Národní zacházení  
Vrcholné vedení a správní rady  
Výkonnostní požadavky  
Místní přítomnost

**Kapitola:** Liberalizace investic a přeshraniční obchod službami

### Popis:

Spojené království si vyhrazuje právo přijmout či zachovat jakékoli opatření, pokud jde o:

**(a) *Knihovny, archivy, muzea a jiné kulturní služby (CPC 963)***

poskytování knihovnických, archivářských, muzejních a jiných kulturních služeb.

**(b) *Služby zábavního průmyslu, divadel, hudebních skupin a cirkusů (CPC 9619, 964 kromě 96492)***

přeshraniční poskytování zábavních služeb, včetně služeb divadel, hudebních skupin, cirkusů a diskoték.

**(c) *Služby související s hazardními hrami a sázením (CPC 96492)***

poskytování služeb souvisejících s hazardními hrami, které zahrnují sázení peněžitých částek, včetně určitých loterií, stíracích karet, hazardních her v kasinech, služeb heren nabízených v kasinech nebo oprávněných provozovnách, sázkových her, binga a služeb heren provozovaných charitami nebo neziskovými organizacemi a v jejich prospěch.

## Výhrada č. 12 – Služby v dopravě a pomocné služby v dopravě

<b>Odvětví:</b>	Dopravní služby
<b>Druh výhrady:</b>	Přístup na trh Národní zacházení Zacházení podle nejvyšších výhod Vrcholné vedení a správní rady Výkonnostní požadavky Místní přítomnost
<b>Kapitola:</b>	Liberalizace investic a přeshraniční obchod službami

### Popis:

Spojené království si vyhrazuje právo přijmout či zachovat jakékoli opatření, pokud jde o:

#### **(a) Námořní dopravu – jakoukoli jinou komerční činnost provozovanou z lodí**

Pokud jde o liberalizaci investic – přístup na trh, národní zacházení, vrcholné vedení a správní rady, výkonnostní požadavky a přeshraniční obchod službami – přístup na trh, místní přítomnost, národní zacházení:

státní příslušnost posádky námořního plavidla či plavidla, jež není určeno k plavbě po moři.

Pokud jde o liberalizaci investic – přístup na trh, národní zacházení, zacházení podle nejvyšších výhod, vrcholné vedení a správní rady:

pro účely registrace plavidla a provozování loďstva pod vlajkou Spojeného království (všechny komerční námořní činnosti prováděné z námořní lodi, včetně rybolovu, akvakultury a služeb souvisejících s rybolovem; mezinárodní osobní a nákladní dopravu (CPC 721); a pomocné služby v oblasti námořní dopravy) mohou pouze fyzické nebo právnické osoby z EU. Tato výhrada se nevztahuje na právnické osoby zapsané ve Spojeném království, které mají účinnou a trvalou vazbu na jeho hospodářství.

#### **(b) Pomocné služby v námořní dopravě**

Pokud jde o liberalizaci investic – přístup na trh, národní zacházení, vrcholné vedení a správní rady a přeshraniční obchod službami – přístup na trh, místní přítomnost, národní zacházení:

poskytování služeb vedení a kotvení lodí. Pro upřesnění je třeba uvést, že bez ohledu na kritéria, která se mohou vztahovat na registraci lodí ve Spojeném království, si Spojené království vyhrazuje právo požadovat, aby mohla služby vedení a kotvení lodí poskytovat pouze plavidla registrovaná ve vnitrostátních rejstřících Spojeného království (CPC 7452).

Pouze plavidla plující pod vlajkou Spojeného království mohou poskytovat tlačné a vlečné služby (CPC 7214).

#### **(c) Pomocné služby ve vnitrozemské vodní dopravě**

Pokud jde o liberalizaci investic – přístup na trh, národní zacházení, zacházení podle nejvyšších výhod, vrcholné vedení a správní rady, výkonnostní požadavky a přeshraniční obchod službami – přístup na trh, místní přítomnost, národní zacházení, zacházení podle nejvyšších výhod:

pomocné služby ve vnitrozemské vodní dopravě.

**(d) Železniční dopravu a pomocné služby v železniční dopravě**

Pokud jde o liberalizaci investic – přístup na trh, národní zacházení a přeshraniční obchod službami – přístup na trh, místní přítomnost; národní zacházení:

železniční osobní doprava (CPC 7111).

Pokud jde o liberalizaci investic – přístup na trh a přeshraniční obchod službami – přístup na trh, místní přítomnost:

železniční nákladní doprava (CPC 7112).

**(e) Silniční dopravu (osobní, nákladní a mezinárodní kamionovou dopravu) a pomocné služby v silniční dopravě**

Pokud jde o přeshraniční obchod službami – přístup na trh, národní zacházení, místní přítomnost:

u služeb v oblasti silniční dopravy, na které se vztahují kapitoly třetí a čtvrtá hlavy XII (Doprava) části druhé (Hospodářství a obchod) a příloha ROAD-1 kapitoly třetí.

Pokud jde o liberalizaci investic – přístup na trh, národní zacházení, vrcholné vedení a správní rady a přeshraniční obchod službami – přístup na trh, místní přítomnost, národní zacházení:

u služeb v oblasti silniční dopravy, na které se nevztahují kapitoly třetí a čtvrtá hlavy XII (Doprava) části druhé (Hospodářství a obchod) a příloha ROAD-1 do kapitoly třetí:

- (i) požadavek usazení a omezení přeshraničního poskytování služeb silniční dopravy (CPC 712);
- (ii) na taxislužby ve Spojeném království se může uplatnit test ekonomické potřeby a stanovit maximální počet poskytovatelů této služby. Hlavní kritéria: místní poptávka, jak stanoví platné právní předpisy (CPC 71221).

**Stávající opatření:**

nařízení Evropského parlamentu a Rady (ES) č. 1071/2009 ze dne 21. října 2009, kterým se zavádějí společná pravidla týkající se závazných podmínek pro výkon povolání podnikatele v silniční dopravě a zrušuje směrnice Rady 96/26/ES, jak je zachováno v právu Spojeného království zákonem o vystoupení z Evropské unie z roku 2018 a ve znění předpisů o licencích pro provozovatele a mezinárodní silniční přepravu (změna atd.) (vystoupení z EU) z roku 2019;

nařízení Evropského parlamentu a Rady (ES) č. 1072/2009 ze dne 21. října 2009 o společných pravidlech pro přístup na trh mezinárodní silniční nákladní dopravy, jak je zachováno v právu Spojeného království zákonem o vystoupení z Evropské unie z roku 2018 a ve znění předpisů o licencích pro provozovatele a mezinárodní silniční přepravu (změna atd.) (vystoupení z EU) z roku 2019 a

nařízení Evropského parlamentu a Rady (ES) č. 1073/2009 ze dne 21. října 2009 o společných pravidlech pro přístup na mezinárodní trh autokarové a autobusové dopravy a o změně nařízení (ES) č. 561/2006, jak je zachováno v právu Spojeného království zákonem o vystoupení z Evropské unie z

roku 2018 a ve znění předpisů o společných pravidlech pro přístup na mezinárodní trh autokarové a autobusové dopravy (změna atd.) (vystoupení z EU) z roku 2019.

**(f) Kosmickou dopravu a pronájem kosmických lodí**

Pokud jde o liberalizaci investic – přístup na trh, národní zacházení, výkonnostní požadavky, vrcholné vedení a správní rady a přeshraniční obchod službami – přístup na trh, místní přítomnost, národní zacházení:

Vesmírná doprava a pronájem kosmických plavidel (CPC 733, část 734).

**(g) Výjimky podle nejvyšších výhod**

Pokud jde o liberalizaci investic – zacházení podle nejvyšších výhod a přeshraniční obchod službami – zacházení podle nejvyšších výhod:

(i) Silniční a železniční doprava

Udělit zemi rozdílné zacházení podle stávajících nebo budoucích dvoustranných dohod týkajících se mezinárodní silniční nákladní dopravy (včetně kombinované dopravy – silniční nebo železniční) a osobní dopravy uzavřených mezi Spojeným královstvím a třetí zemí (CPC 7111, 7112, 7121, 7122, 7123). Toto zacházení může:

- vyhrazovat nebo omezovat poskytování příslušných dopravních služeb mezi smluvními stranami nebo přes území smluvních stran na vozidla registrovaná v zemi každé smluvní strany, nebo
- poskytovat osvobození od daní pro taková vozidla.

(ii) Letecká doprava – pomocné služby v letecké dopravě

udělení třetí zemi rozdílného zacházení na základě stávajících či budoucích dvoustranných dohod týkajících se služeb pozemního odbavování.

## Výhrada č. 13 – Rybolov a voda

**Odvětví:** rybolov, akvakultura, služby souvisejících s rybolovem;  
shromažďování, čištění a rozvod vody

**Klasifikace ekonomických činností:** ISIC Rev. 3.1 0501, 0502, CPC 882, ISIC Rev. 3.1 41

**Druh výhrady:** Přístup na trh  
Národní zacházení  
Zacházení podle nejvyšších výhod  
Vrcholné vedení a správní rady  
Výkonnostní požadavky  
Místní přítomnost

**Kapitola:** Liberalizace investic a přeshraniční obchod službami

### Popis:

Spojené království si vyhrazuje právo přijmout či zachovat jakékoli opatření, pokud jde o:

#### **(a) *Rybářství, akvakultura a služby související s rybolovem (ISIC Rev. 3.1 0501, 0502, CPC 882)***

Pokud jde o liberalizaci investic – přístup na trh, národní zacházení, vrcholné vedení a správní rady, výkonnostní požadavky, doložka nejvyšších výhod a přeshraniční obchod službami – přístup na trh, národní zacházení, místní přítomnost, doložka nejvyšších výhod:

1. Zejména v rámci rybářské politiky Spojeného království a dohod o rybolovu se třetí zemí přístup k biologickým zdrojům a lovištím ryb nacházejícím se v námořních vodách spadajících pod svrchovanost nebo do jurisdikce Spojeného království, nebo do rybolovných nároků v rámci licence k rybolovu Spojeného království, a jejich využívání, včetně:

- a) regulace vykládky úlovků plavidly plujícími pod vlajkou Spojeného království nebo třetí země s ohledem na kvóty, které jim byly přiděleny, nebo, pouze pokud jde o plavidla plující pod vlajkou Spojeného království, vyžadující, aby část celkového úlovku byla vyložena v přístavech Spojeného království;
- b) stanovení minimální velikosti společnosti pro to, aby si mohla zachovat plavidla pro drobný tradiční i pobřežní rybolov`
- c) udělení rozdílného zacházení na základě stávajících či budoucích mezinárodních dohod týkajících se rybolovu a
- d) požadavek, aby posádka plavidla plujícího pod vlajkou Spojeného království byla státními příslušníky Spojeného království.

2. Právo rybářského plavidla plout pod vlajkou Spojeného království pouze v případě, že:

- (a) je zcela ve vlastnictví:
  - (i) společnosti zapsané ve Spojeném království nebo
  - (ii) státního příslušníka Spojeného království;
- (b) jeho každodenní provoz je řízen a kontrolován ze Spojeného království a
- (c) každý nájemce, správce nebo provozovatel plavidla je společností registrovanou ve Spojeném království nebo státním příslušníkem Spojeného království.

3. Licence ke komerčnímu rybolovu zakládající právo lovit v teritoriálních vodách Spojeného království může být udělena pouze plavidlům plujícím pod vlajkou Spojeného království.

4. Usazení akvakulturních zařízení na moři i ve vnitrozemských vodách.

5. Bod 1 písm. a), b), c) (jiný než s ohledem na doložku nejvyšších výhod) a d), bod 2 písm. a) podbod i), bod 2 písm. b) a c) a bod 3 se vztahují pouze na opatření, která se vztahují na plavidla nebo podniky bez ohledu na státní příslušnost jejich skutečných vlastníků.

**(b) Shromažďování, čištění a rozvod vody**

Pokud jde o liberalizaci investic – přístup na trh, národní zacházení a přeshraniční obchod službami – přístup na trh, místní přítomnost; národní zacházení:

činnosti, včetně poskytování služeb v souvislosti se shromažďováním, čištěním a distribucí vody domácnostem, průmyslovým, obchodním nebo jiným uživatelům, včetně dodávání pitné vody a vodohospodářství.



## **Výhrada č. 14 – Činnosti v oblasti energetiky**

**Odvětví:** Výroba energie a související služby

**Klasifikace ekonomických činností:** ISIC Rev. 3.1 401, 402, CPC 7131, CPC 887 (jiné než poradenské a konzultační služby).

**Druh výhrady:** Přístup na trh  
Národní zacházení  
Vrcholné vedení a správní rady  
Výkonnostní požadavky  
Místní přítomnost

**Kapitola:** Liberalizace investic a přeshraniční obchod službami

### **Popis:**

Spojené království si vyhrazuje právo přijmout či zachovat jakékoli opatření, pokud Spojené království povolí zahraniční vlastnictví plynárenské nebo elektroenergetické přenosové soustavy nebo přepravní soustavy plynovodu, pokud jde o podniky Unie kontrolované fyzickými osobami nebo podniky ze třetí země, na něž připadá více než 5 % dovozu ropy, zemního plynu nebo elektřiny do Spojeného království, s cílem zaručit bezpečnost dodávek energie do Spojeného království. Tato výhrada se nevztahuje na poradní a konzultační služby poskytované jakožto služby související s rozvodem energií.

## **Výhrada č. 15 – Ostatní služby jinde nezahrnuté**

**Odvětví:** Ostatní služby jinde nezahrnuté

**Druh výhrady:** Přístup na trh  
Národní zacházení  
Vrcholné vedení a správní rady  
Výkonnostní požadavky  
Místní přítomnost

**Kapitola:** Liberalizace investic a přeshraniční obchod službami

### **Popis:**

Spojené království si vyhrazuje právo přijmout či zachovat jakékoli opatření, pokud jde o poskytování nových služeb jiných než těch, které jsou zařazeny v prozatímní centrální klasifikaci produkce (CPC) Organizace spojených národů z roku 1991.

*PŘÍLOHA SERVIN-3: OBCHODNÍ NÁVŠTĚVY PRO ÚČELY USAZENÍ, OSOBY PŘEVEDENÉ V RÁMCI  
SPOLEČNOSTI A KRÁTKODOBÉ OBCHODNÍ NÁVŠTĚVY*

1. Opatření uvedené v této příloze může být zachováno, prodlouženo, neprodleně obnoveno nebo změněno za předpokladu, že tato změna nesnižuje soulad opatření s články SERVIN.4.2 [Osoby převedené v rámci společnosti a obchodní návštěvy pro účely usazení] a SERVIN.4.3 [Krátkodobé obchodní návštěvy], jak existovaly bezprostředně před změnou.
2. Články SERVIN.4.2 [Osoby převedené v rámci společnosti a obchodní návštěvy pro účely usazení] a SERVIN.4.3 [Krátkodobé obchodní návštěvy] se nevztahují na žádné stávající nesouladné opatření uvedené v této příloze v rozsahu nesouladu.
3. Listiny závazků v odstavcích 6, 7 a 8 se vztahují pouze na území Spojeného království a Evropské unie v souladu s článkem FINPROV.1 [Územní působnost] a článkem OTH.9.2 [Zeměpisná působnost] a jsou relevantní pouze v kontextu obchodních vztahů Evropské unie a jejích členských států se Spojeným královstvím. Nejsou jimi dotčena práva a povinnosti členských států podle práva Unie.
4. Pro upřesnění je třeba uvést, že v případě Evropské unie platí, že povinnost udělit národní zacházení nezahrnuje požadavek rozšířit na fyzické nebo právnické osoby Spojeného království zacházení udílené v členském státě při uplatňování Smlouvy o fungování Evropské unie nebo jakéhokoli opatření přijatého podle uvedené smlouvy, včetně provádění v členských státech:
  - i) fyzickým osobám nebo rezidentům jiného členského státu nebo
  - ii) právnickým osobám založeným nebo organizovaným podle práva jiného členského státu nebo Evropské unie, jež mají sídlo, správní ústředí nebo hlavní místo podnikání v Evropské unii.
5. V níže uvedených odstavcích jsou použity tyto zkratky:

AT	Rakousko
BE	Belgie
BG	Bulharsko
CY	Kypr
CZ	Česká republika
DE	Německo
DK	Dánsko
EE	Estonsko
EL	Řecko
ES	Španělsko
EU	Evropská unie včetně všech členských států

FI	Finsko
FR	Francie
HR	Chorvatsko
HU	Maďarsko
IE	Irsko
IT	Itálie
LT	Litva
LU	Lucembursko
LV	Lotyšsko
MT	Malta
NL	Nizozemsko
PL	Polsko
PT	Portugalsko
RO	Rumunsko
SE	Švédsko
SI	Slovinsko
SK	Slovenská republika

6. Nesouladná opatření Evropské unie jsou:

Obchodní návštěvy pro účely usazení

<b>Všechna odvětví</b>	<p><b>AT, CZ:</b> Obchodní návštěva pro účely usazení musí pracovat pro podnik, který není neziskovou organizací, jinak: Bez závazků.</p> <p><b>SK:</b> Obchodní návštěva pro účely usazení musí pracovat pro podnik, který není neziskovou organizací, jinak: Bez závazků. Je požadováno pracovní povolení včetně testu ekonomické potřeby.</p> <p><b>CY:</b> Povolená délka pobytu: až 90 dní během jakéhokoli dvanáctiměsíčního období. Obchodní návštěva pro účely usazení musí pracovat pro podnik, který není neziskovou organizací, jinak: Bez závazků.</p>
------------------------	--

Osoby převedené v rámci společnosti

<b>Všechna odvětví</b>	<p><b>EU:</b> Do 31. prosince 2022 jakékoli poplatky nebo daně uložené stranou (kromě poplatků spojených se zpracováním víza, pracovního povolení nebo žádosti o povolení k pobytu nebo prodloužení) z důvodu povolení vykonávat činnost nebo najmout osobu, která může vykonávat takovou činnost na území strany, pokud se nejedná o požadavek v souladu s čl. SERVIN 4.1 [Oblast působnosti a definice] odst. 3 nebo zdravotní poplatky podle vnitrostátních právních předpisů v souvislosti s žádostí o povolení ke vstupu, pobytu na území nebo k pobytu na území strany.</p> <p><b>AT, CZ, SK:</b> Osoby převedené v rámci společnosti musí být zaměstnány podnikem, který není neziskovou organizací, jinak: Bez závazků.</p> <p><b>FI:</b> Vedoucí pracovníci musí být zaměstnání podnikem, který není neziskovou organizací.</p> <p><b>HU:</b> Fyzické osoby, které jsou partnerem v podniku, nesplňují podmínky způsobilosti pro převod v rámci společnosti.</p>
------------------------	---

#### Krátkodobé obchodní návštěvy

<b>Všechny činnosti uvedené v odstavci 8:</b>	<p><b>CY, DK, HR:</b> V případě krátkodobé obchodní návštěvy poskytující služby je požadováno pracovní povolení včetně testu ekonomické potřeby.</p> <p><b>LV:</b> V případě operací/činností, které mají být prováděny na základě smlouvy, je požadováno pracovní povolení.</p> <p><b>MT:</b> Je požadováno pracovní povolení. Test ekonomické potřeby se neprovádí.</p> <p><b>SI:</b> Je požadováno jednotné povolení k pobytu a pracovní povolení v případě poskytování služeb po období přesahující 14 po sobě jdoucích dní a v případě určitých činností (výzkum a projektování; školicí semináře; nákup; obchodní transakce; překladatelství a tlumočnictví). Test ekonomické potřeby není požadován.</p> <p><b>SK:</b> Při poskytování služby na území Slovenska více než sedm dní v měsíci nebo třicet dní v kalendářním roce je požadováno pracovní povolení včetně testu ekonomické potřeby.</p>
<b>Výzkum a projektování</b>	<p><b>AT:</b> S výjimkou výzkumných činností pracovníků provádějících vědecký a statistický výzkum je požadováno pracovní povolení včetně testu ekonomické potřeby.</p>
<b>Marketingový průzkum</b>	<p><b>AT:</b> Je požadováno pracovní povolení včetně testu ekonomické potřeby. Od testu ekonomické potřeby se upouští v případě výzkumných a analytických činností nepřesahujících sedm dní v měsíci nebo třicet dní v kalendářním roce. Požaduje se vysokoškolské vzdělání.</p> <p><b>CY:</b> Je požadováno pracovní povolení včetně testu ekonomické potřeby.</p>
<b>Veletřhy a výstavy</b>	<p><b>AT, CY:</b> V případě činností přesahujících sedm dní v měsíci nebo třicet dní v kalendářním roce je požadováno pracovní povolení včetně testu ekonomické potřeby.</p>
<b>Služby poskytované po prodeji nebo po</b>	<p><b>AT:</b> Je požadováno pracovní povolení včetně testu ekonomické potřeby. U fyzických osob, které školí pracovníky za účelem</p>

<b>pronájmu</b>	<p>poskytování služeb a mají odborné znalosti, se upouští od testu ekonomické potřeby.</p> <p><b>CY, CZ:</b> V případě činností přesahujících sedm dní v měsíci nebo třicet dní v kalendářním roce je požadováno pracovní povolení.</p> <p><b>ES:</b> Montéři, opravny a servisní pracovníci by měli být zaměstnáni právnickou osobou dodávající zboží nebo službu nebo podnikem, který je součástí stejné skupiny jako původní právnická osoba, po dobu nejméně tří měsíců bezprostředně předcházejících datu podání žádosti o vstup a měli by mít alespoň 3 roky příslušné odborné praxe získané případně po dosažení zletilosti.</p> <p><b>FI:</b> V závislosti na činnosti může být požadováno povolení pobytu.</p> <p><b>SE:</b> výjimkou jsou i) fyzické osoby podílející se na školení, testování, přípravě, dokončení dodávek nebo na podobných aktivitách v rámci obchodní transakce nebo ii) montéři či techničtí školitelé v souvislosti s naléhavými montážemi nebo opravami strojního zařízení, které nepřesahují dva měsíce a jsou prováděny v souvislosti s naléhavými potřebami. Test ekonomické potřeby se neprovádí.</p>
<b>Obchodní transakce</b>	<p><b>AT, CY:</b> V případě činností přesahujících sedm dní v měsíci nebo třicet dní v kalendářním roce je požadováno pracovní povolení včetně testu ekonomické potřeby.</p> <p><b>FI:</b> Fyzická osoba musí poskytovat služby jako zaměstnanec právnické osoby druhé strany.</p>
<b>Pracovníci cestovním ruchu</b> v	<p><b>CY, ES, PL:</b> Bez závazků.</p> <p><b>FI:</b> Fyzická osoba musí poskytovat služby jako zaměstnanec právnické osoby druhé strany.</p> <p><b>SE:</b> S výjimkou řidičů a personálu v turistických autobusech je požadováno pracovní povolení. Test ekonomické potřeby se neprovádí.</p>
<b>Překlady tlumočení</b> a	<p><b>AT:</b> Je požadováno pracovní povolení včetně testu ekonomické potřeby.</p> <p><b>CY, PL:</b> Bez závazků.</p>

7. Nesouladná opatření Spojeného království jsou:

Obchodní návštěvy pro účely usazení

<b>Všechna odvětví</b>	Obchodní návštěva pro účely usazení musí pracovat pro podnik, který není neziskovou organizací, jinak: Bez závazků.
------------------------	---

Osoby převedené v rámci společnosti

<b>Všechna odvětví</b>	<p>Osoby převedené v rámci společnosti musí být zaměstnány podnikem, který není neziskovou organizací, jinak: Bez závazků.</p> <p>Do 31. prosince 2022 jakékoli poplatky nebo daně uložené stranou (kromě poplatků spojených se zpracováním víza, pracovního povolení nebo</p>
------------------------	--

	žádosti o povolení k pobytu nebo prodloužení) z důvodu povolení vykonávat činnost nebo najmout osobu, která může vykonávat takovou činnost na území strany, pokud se nejedná o požadavek v souladu s čl. SERVIN 4.1 [Oblast působnosti a definice] odst. 3 nebo zdravotní poplatek podle vnitrostátních právních předpisů v souvislosti s žádostí o povolení ke vstupu, pobytu na území nebo k pobytu na území strany.
--	--

#### Krátkodobé obchodní návštěvy

<b>Všechny činnosti uvedené v odstavci 8:</b>	Žádné
---	-------

8. Činnosti, do kterých se krátkodobé obchodní návštěvy mohou zapojit, jsou:

a) schůze a konzultace: fyzické osoby účastníci se schůzí nebo konferencí nebo zapojené do konzultací s obchodními partnery;

b) výzkum a projektování: techničtí, vědečtí a statističtí výzkumní pracovníci, kteří provádějí nezávislý výzkum nebo výzkum pro právnickou osobu strany, jejímž krátkodobým obchodním návštěvníkem je fyzická osoba;

c) marketingový průzkum: výzkumní pracovníci a analytici trhu provádějící výzkum nebo analýzu pro právnickou osobu strany, jejímž krátkodobým obchodním návštěvníkem je fyzická osoba;

d) školicí semináře: zaměstnanci podniku, kteří vstoupí na území, které navštěvuje krátkodobý obchodní návštěvník, absolvují školení o technikách a pracovních postupech, které používají společnosti nebo organizace na území navštíveném krátkodobým obchodním návštěvníkem, za předpokladu, že absolvované školení je omezeno pouze na pozorování, seznámení a výuku v učebně;

e) veletrhy a výstavy: pracovníci účastníci se veletrhu za účelem propagace své společnosti nebo jejích produktů či služeb;

f) prodej: obchodní zástupci poskytovatele služeb nebo zboží přijímající objednávky nebo dojednávající prodej služeb nebo zboží nebo sjedávající smlouvy o prodeji služeb nebo zboží pro tohoto poskytovatele, kteří však sami zboží ani služby neposkytují. Krátkodobé obchodní návštěvy se nezabývají přímým prodejem široké veřejnosti;

g) nákup: kupující nakupující zboží nebo služby pro podnik nebo řídicí a dozorčí pracovníci, kteří se účastní obchodní transakce prováděné na území strany, jejímž krátkodobým obchodním návštěvníkem je fyzická osoba;

h) služby poskytované po prodeji nebo po pronájmu: pracovníci provádějící instalace, opravy a údržbu a osoby provádějící dozor, vybavené specializovanými znalostmi, které jsou nepostradatelné pro plnění smluvního závazku prodávajícího, poskytující služby nebo školicí pracovníky k poskytování služeb na základě záruky nebo jiné smlouvy o poskytování služeb v souvislosti s prodejem nebo pronájmem obchodního nebo průmyslového vybavení nebo

strojního zařízení, včetně počítačového programového vybavení, které bylo nakoupeno nebo pronajato od právnické osoby strany, jejímž krátkodobým obchodním návštěvníkem je fyzická osoba, po dobu trvání záruky nebo smlouvy o poskytování služeb;

i) obchodní transakce: řídicí a dozorčí pracovníci a pracovníci finančních služeb (včetně pojistitelů, bankéřů a investičních makléřů), kteří se účastní obchodní transakce pro právnickou osobu strany, jejímž krátkodobým obchodním návštěvníkem je fyzická osoba;

j) pracovníci v cestovním ruchu: agenti cestovních kanceláří a cestovních agentur, průvodci nebo pracovníci cestovních kanceláří účastnící se konferencí nebo na nich vystupující nebo doprovázející zájezd, který byl zahájen na území strany, jejímž krátkodobým obchodním návštěvníkem je fyzická osoba; a

k) překlady a tlumočení: překladatelé nebo tlumočníci poskytující služby jako zaměstnanci právnické osoby strany, jejímž krátkodobým obchodním návštěvníkem je fyzická osoba.



#### PŘÍLOHA SERVIN-4: SMLUVNÍ POSKYTOVATELÉ SLUŽEB A NEZÁVISLÍ ODBORNÍCI

1. Každá strana povolí poskytování služeb na svém území smluvními poskytovateli služeb nebo nezávislými odborníky druhé strany prostřednictvím přítomnosti fyzických osob v souladu s článkem SERVIN.4.4 [Smluvní poskytovatelé služeb a nezávislí odborníci] pro odvětví uvedená v této příloze a s výhradou příslušných omezení.
2. Níže uvedený seznam se skládá z těchto prvků:
  - (a) v prvním sloupci je uvedeno odvětví nebo pododvětví, ve kterých je kategorie smluvních poskytovatelů služeb a nezávislých odborníků liberalizována; a
  - (b) ve druhém sloupci jsou popsána uplatňovaná omezení.
3. Kromě seznamu výhrad v této příloze může každá strana přijmout nebo zachovat opatření týkající se kvalifikačních požadavků, kvalifikačních postupů, technických norem, licenčních požadavků nebo postupů, které nepředstavuje omezení ve smyslu článku SERVIN.4.4 [Smluvní poskytovatelé služeb a nezávislí odborníci]. Tato opatření, která zahrnují požadavky na získání licence, uznání kvalifikace v regulovaných odvětvích nebo absolvování určité zkoušky, jako jsou jazykové zkoušky, i když nejsou uvedena v této příloze, se v každém případě vztahují na smluvní poskytovatele služeb nebo nezávislé odborníky stran.
4. Strany nepřijímají žádné závazky pro smluvní poskytovatele služeb a nezávislé odborníky v ekonomických činnostech, které nejsou v listině uvedeny.
5. Při označování jednotlivých odvětví a pododvětví: Výrazem „CPC“ se rozumí centrální klasifikace produkce Statistického oddělení OSN, Statistical Papers, řada M, č. 77, CPC prov., 1991.
6. V odvětvích, v nichž se uplatňují testy ekonomické potřeby, bude jejich hlavním kritériem posouzení:
  - a) v případě Spojeného království relevantní situace na trhu ve Spojeném království a
  - b) v případě Unie relevantní situace na trhu v členském státě Evropské unie nebo v regionu, kde má být služba poskytována, a to i s ohledem na počet poskytovatelů služeb, kteří službu v době posouzení již poskytují, a dopad na tyto poskytovatele.
7. Listiny závazků v odstavcích 10 až 13 se vztahují pouze na území Spojeného království a Evropské unie v souladu s článkem FINPROV.1 [Územní působnost] a článkem OTH.9.2 [Zeměpisná působnost] a jsou relevantní pouze v kontextu obchodních vztahů Evropské unie a jejích členských států se Spojeným královstvím. Nejsou jimi dotčena práva a povinnosti členských států podle práva Unie.
8. Pro upřesnění je třeba uvést, že v případě Evropské unie platí, že povinnost udělit národní zacházení nezahrnuje požadavek rozšířit na fyzické nebo právnické osoby Spojeného království zacházení udílené v členském státě při uplatňování Smlouvy o fungování Evropské unie nebo jakéhokoli opatření přijatého podle uvedené smlouvy, včetně provádění v členských státech:
  - i) fyzickým osobám nebo rezidentům jiného členského státu nebo
  - ii) právnickým osobám založeným nebo organizovaným podle práva jiného členského státu nebo Evropské unie, jež mají sídlo, správní ústředí nebo hlavní místo podnikání v Evropské unii.

9. V níže uvedeném seznamu jsou použity tyto zkratky:

AT	Rakousko
BE	Belgie
BG	Bulharsko
CY	Kypr
CZ	Česká republika
DE	Německo
DK	Dánsko
EE	Estonsko
EL	Řecko
ES	Španělsko
EU	Evropská unie včetně všech členských států
FI	Finsko
FR	Francie
HR	Chorvatsko
HU	Maďarsko
IE	Irsko
IT	Itálie
LT	Litva
LU	Lucembursko
LV	Lotyšsko
MT	Malta
NL	Nizozemsko
PL	Polsko
PT	Portugalsko
RO	Rumunsko
SE	Švédsko

SI	Slovinsko
SK	Slovenská republika
SPS	Smluvní poskytovatelé služeb
NO	Nezávislí odborníci

### **Smluvní poskytovatelé služeb**

10. S výhradou seznamu výhrad v odstavcích 12 a 13 přijímají strany závazky v souladu s článkem SERVIN.4.4 [Smluvní poskytovatelé služeb a nezávislí odborníci], pokud jde o kategorii smluvních poskytovatelů služeb v rámci režimu 4 v těchto odvětvích nebo pododvětvích:

- a) služby právního poradenství v oblasti mezinárodního práva veřejného a práva domácí jurisdikce;
- b) účetnické služby;
- c) služby daňového poradenství;
- d) architektonické služby a urbanistické plánování a služby v oblasti krajinářské architektury;
- e) inženýrské služby a integrované inženýrské služby;
- f) ambulantní a zubní zdravotní péče;
- g) veterinární služby;
- h) služby porodních asistentek;
- i) péče zdravotních sester, fyzioterapeutů a ostatních zdravotníků;
- j) počítačové a související služby;
- k) výzkum a vývoj;
- l) reklamní služby;
- m) průzkum trhu a veřejného mínění;
- n) poradenské služby v oblasti řízení;
- o) služby související s poradenstvím v oblasti řízení;
- p) technické zkoušky a analýzy;
- q) související vědecké a technické poradenské služby;
- r) těžba;

- s) údržba a opravy plavidel;
- t) údržba a opravy železničních dopravních prostředků;
- u) údržba a opravy motorových vozidel, motocyklů, sněžných motorových skútrů a silničních dopravních prostředků;
- v) údržba a opravy letadel a jejich dílů;
- w) údržba a opravy kovodělných výrobků, strojů (kromě kancelářských), zařízení (kromě dopravních a kancelářských) a výrobků pro osobní potřebu a pro domácnost;
- x) překladatelské a tlumočnické služby;
- y) telekomunikační služby;
- z) poštovní a kurýrní služby;
- aa) stavební a související inženýrské služby;
- bb) práce na průzkumu staveníště;
- cc) služby v oblasti postsekundárního vzdělávání;
- dd) služby v oblasti zemědělství, myslivosti a lesnictví;
- ee) environmentální služby;
- ff) poradenské a konzultační služby v oblasti pojištění a služeb souvisejících s pojištěním;
- gg) poradenské a konzultační služby v oblasti ostatních finančních služeb;
- hh) poradenské a konzultační služby v oblasti dopravy;
- ii) služby cestovních agentur a cestovních kanceláří;
- jj) průvodcovské služby;
- kk) poradenské a konzultační služby v oblasti výroby.

## Nezávislí odborníci

11. S výhradou seznamu výhrad v odstavcích 12 a 13 přijímají strany závazky v souladu s článkem SERVIN.4.4 [Smluvní poskytovatelé služeb a nezávislí odborníci], pokud jde o kategorii nezávislých odborníků v rámci režimu 4 v těchto odvětvích nebo pododvětvích:

- a) služby právního poradenství v oblasti mezinárodního práva veřejného a práva domácí jurisdikce;
- b) architektonické služby a urbanistické plánování a služby v oblasti krajinářské architektury;
- c) inženýrské služby a integrované inženýrské služby;
- d) počítačové a související služby;
- e) výzkum a vývoj;
- f) průzkum trhu a veřejného mínění;
- g) poradenské služby v oblasti řízení;
- h) služby související s poradenstvím v oblasti řízení;
- i) těžba;
- j) překladatelské a tlumočnické služby;
- k) telekomunikační služby;
- l) poštovní a kurýrní služby;
- m) služby v oblasti postsekundárního vzdělávání;
- n) poradenské a konzultační služby v oblasti pojištění a služeb souvisejících s pojištěním;
- o) poradenské a konzultační služby v oblasti ostatních finančních služeb;
- p) poradenské a konzultační služby v oblasti dopravy;
- q) poradenské a konzultační služby v oblasti výroby.

12. Výhrady Evropské unie jsou:

Odvětví nebo pododvětví	Popis výhrad
Všechna odvětví	<p><u>SPS a NO</u></p> <p>V <b>AT</b>: Maximální délka pobytu nesmí v souhrnu přesáhnout délku šesti měsíců během jakéhokoli dvanáctiměsíčního období nebo dobu trvání smlouvy, podle toho, co je kratší.</p> <p>V <b>CZ</b>: Maximální délka pobytu nesmí přesáhnout dvanáct po sobě jdoucích měsíců nebo dobu trvání smlouvy, podle toho, co je kratší.</p>
<p><b>Služby právního poradenství v oblasti mezinárodního práva veřejného a práva domácí jurisdikce</b> (část CPC 861)</p>	<p><u>SPS</u>:</p> <p>V <b>AT, BE, CY, DE, EE, EL, ES, FR, HR, IE, IT, LU, NL, PL, PT, SE</b>: Žádné.</p> <p>V <b>BG, CZ, DK, FI, HU, LT, LV, MT, RO, SI, SK</b>: Test ekonomické potřeby.</p> <p><u>NO</u>:</p> <p>V <b>AT, CY, DE, EE, FR, HR, IE, LU, LV, NL, PL, PT, SE</b>: Žádné.</p> <p>V <b>BE, BG, CZ, DK, EL, ES, FI, HU, IT, LT, MT, RO, SI, SK</b>: Testy ekonomické potřeby.</p>
<p><b>Účetnické služby</b> (CPC 86212 jiné než „auditorské služby“, 86213, 86219 a 86220)</p>	<p><u>SPS</u>:</p> <p>V <b>AT, BE, DE, EE, ES, HR, IE, IT, LU, NL, PL, PT, SI, SE</b>: Žádné.</p> <p>V <b>BG, CZ, CY, DK, EL, FI, FR, HU, LT, LV, MT, RO, SK</b>: Test ekonomické potřeby.</p> <p><u>NO</u>:</p> <p><b>EU</b>: Bez závazků.</p>
<p><b>Služby daňového poradenství</b> (CPC 863)<sup>122</sup></p>	<p><u>SPS</u>:</p> <p>V <b>AT, BE, DE, EE, ES, FR, HR, IE, IT, LU, NL, PL, SI, SE</b>: Žádné.</p> <p>V <b>BG, CZ, CY, DK, EL, FI, HU, LT, LV, MT, RO, SK</b>: Test ekonomické potřeby.</p> <p>V <b>PT</b>: Bez závazků.</p> <p><u>NO</u>:</p> <p><b>EU</b>: Bez závazků.</p>

<sup>122</sup> Nezahrnuje služby právního poradenství a právního zastupování v daňových záležitostech, které spadají pod právní poradenství v oblasti mezinárodního práva veřejného a práva domácí jurisdikce.

Odvětví nebo pododvětví	Popis výhrad
<p><b>Architektonické služby</b> a <b>Urbanistické služby a služby v oblasti krajinářské architektury</b> (CPC 8671 a 8674)</p>	<p><u>SPS:</u> V <b>BE, CY, EE, ES, EL, FR, HR, IE, IT, LU, MT, NL, PL, PT, SI, SE:</b> Žádné. Ve <b>FI:</b> Žádné, s těmito výjimkami: Fyzická osoba musí prokázat, že má speciální znalosti odpovídající poskytované službě. V <b>BG, CZ, DE, HU, LT, LV, RO, SK:</b> Test ekonomické potřeby. V <b>DK:</b> Test ekonomické potřeby s výjimkou pobytů SPS kratších než tři měsíce. V <b>AT:</b> Pouze plánování, kde platí: Test ekonomické potřeby.</p> <p><u>NO:</u> V <b>CY, DE, EE, EL, FR, HR, IE, LU, LV, MT, NL, PL, PT, SI, SE:</b> Žádné. Ve <b>FI:</b> Žádné, s těmito výjimkami: Fyzická osoba musí prokázat, že má speciální znalosti odpovídající poskytované službě. V <b>BE, BG, CZ, DK, ES, HU, IT, LT, RO, SK:</b> Test ekonomické potřeby. V <b>AT:</b> Pouze plánování, kde platí: Test ekonomické potřeby.</p>
<p><b>Inženýrské služby</b> a <b>Integrované inženýrské služby</b> (CPC 8672 a 8673)</p>	<p><u>SPS:</u> V <b>BE, CY, EE, ES, EL, FR, HR, IE, IT, LU, MT, NL, PL, PT, SI, SE:</b> Žádné. Ve <b>FI:</b> Žádné, s těmito výjimkami: Fyzická osoba musí prokázat, že má speciální znalosti odpovídající poskytované službě. V <b>BG, CZ, DE, HU, LT, LV, RO, SK:</b> Test ekonomické potřeby. V <b>DK:</b> Test ekonomické potřeby s výjimkou pobytů SPS kratších než tři měsíce. V <b>AT:</b> Pouze plánování, kde platí: Test ekonomické potřeby.</p> <p><u>NO:</u> V <b>CY, DE, EE, EL, FR, HR, IE, LU, LV, MT, NL, PL, PT, SI, SE:</b> Žádné. Ve <b>FI:</b> Žádné, s těmito výjimkami: Fyzická osoba musí prokázat, že má speciální znalosti odpovídající poskytované službě. V <b>BE, BG, CZ, DK, ES, HU, IT, LT, RO, SK:</b> Test ekonomické potřeby. V <b>AT:</b> Pouze plánování, kde platí: Test ekonomické potřeby.</p>

Odvětví nebo pododvětví	Popis výhrad
<p><b>Ambulantní (včetně služeb psychologů) a zubní zdravotní péče</b> (CPC 9312 a část 85201)</p>	<p><u>SPS</u>: Ve <b>SE</b>: Žádné. V <b>CY, CZ, DE, DK, EE, ES, IE, IT, LU, MT, NL, PL, PT, RO, SI</b>: Test ekonomické potřeby. Ve <b>FR</b>: Test ekonomické potřeby s výjimkou psychologů, kde platí: Bez závazků. V <b>AT</b>: Bez závazků s výjimkou péče psychologů a zubní péče, kde platí: Test ekonomické potřeby. V <b>BE, BG, EL, FI, HR, HU, LT, LV, SK</b>: Bez závazků.</p> <p><u>NO</u>: <b>EU</b>: Bez závazků.</p>
<p><b>Veterinární služby</b> (CPC 932)</p>	<p><u>SPS</u>: Ve <b>SE</b>: Žádné. V <b>CY, CZ, DE, DK, EE, EL, ES, FI, FR, IE, IT, LT, LU, MT, NL, PL, PT, RO, SI</b>: Test ekonomické potřeby. V <b>AT, BE, BG, HR, HU, LV, SK</b>: Bez závazků.</p> <p><u>NO</u>: <b>EU</b>: Bez závazků.</p>
<p><b>Služby porodních asistentek</b> (část CPC 93191)</p>	<p><u>SPS</u>: V <b>IE, SE</b>: Žádné. V <b>AT, CY, CZ, DE, DK, EE, EL, ES, FR, IT, LT, LV, LU, MT, NL, PL, PT, RO, SI</b>: Test ekonomické potřeby. V <b>BE, BG, FI, HR, HU, SK</b>: Bez závazků.</p> <p><u>NO</u>: <b>EU</b>: Bez závazků.</p>
<p><b>Péče zdravotních sester, fyzioterapeutů a ostatních zdravotníků</b> (část CPC 93191)</p>	<p><u>SPS</u>: V <b>IE, SE</b>: Žádné. V <b>AT, CY, CZ, DE, DK, EE, EL, ES, FR, IT, LT, LV, LU, MT, NL, PL, PT, RO, SI</b>: Test ekonomické potřeby. V <b>BE, BG, FI, HR, HU, SK</b>: Bez závazků.</p> <p><u>NO</u>: <b>EU</b>: Bez závazků.</p>



Odvětví nebo pododvětví	Popis výhrad
<b>Počítačové a související služby</b> (CPC 84)	<p><u>SPS:</u>  V <b>BE, DE, EE, EL, ES, FR, HR, IE, IT, LU, LV, MT, NL, PL, PT, SI, SE:</b> Žádné.  Ve <b>FI:</b> Žádné, s těmito výjimkami: Fyzická osoba musí prokázat, že má speciální znalosti odpovídající poskytované službě.  V <b>AT, BG, CZ, CY, HU, LT, RO, SK:</b> Test ekonomické potřeby.  V <b>DK:</b> Test ekonomické potřeby s výjimkou pobytů SPS kratších než tři měsíce.</p> <p><u>NO:</u>  V <b>DE, EE, EL, FR, IE, LU, LV, MT, NL, PL, PT, SI, SE:</b> Žádné.  Ve <b>FI:</b> Žádné, s těmito výjimkami: Fyzická osoba musí prokázat, že má speciální znalosti odpovídající poskytované službě.  V <b>AT, BE, BG, CZ, CY, DK, ES, HU, IT, LT, RO, SK:</b> Test ekonomické potřeby.  V <b>HR:</b> Bez závazků.</p>
<b>Výzkum a vývoj</b> (CPC 851, 852 s výjimkou služeb psychologů <sup>123</sup> a 853)	<p><u>SPS:</u>  <b>EU kromě NL, SE:</b> Je požadována dohoda o hostování uzavřená se schválenou výzkumnou organizací<sup>124</sup>.  <b>EU kromě CZ, DK, SK:</b> Žádné  V <b>CZ, DK, SK:</b> Test ekonomické potřeby.</p> <p><u>NO:</u>  <b>EU kromě NL, SE:</b> Je požadována dohoda o hostování uzavřená se schválenou výzkumnou organizací<sup>125</sup>.  <b>EU kromě BE, CZ, DK, IT, SK:</b> Žádné  V <b>BE, CZ, DK, IT, SK:</b> Test ekonomické potřeby.</p>
<b>Reklamní služby</b> (CPC 871)	<p><u>SPS:</u>  V <b>BE, DE, EE, ES, FR, HR, IE, IT, LU, NL, PL, PT, SI, SE:</b> Žádné.  V <b>AT, BG, CZ, CY, DK, EL, FI, HU, LT, LV, MT, RO, SK:</b> Test ekonomické potřeby.</p> <p><u>NO:</u>  <b>EU:</b> Bez závazků, kromě <b>NL</b>. V <b>NL:</b> Žádné.</p>

<sup>123</sup> Část CPC 85201, která spadá pod ambulantní a zubní zdravotní péči.

<sup>124</sup> Pro všechny členské státy s výjimkou DK musí schválení výzkumné organizace a dohoda o hostování splňovat podmínky stanovené směrnicí EU 2005/71/ES ze dne 12. října 2005.

<sup>125</sup> Pro všechny členské státy s výjimkou DK musí schválení výzkumné organizace a dohoda o hostování splňovat podmínky stanovené směrnicí EU 2005/71/ES ze dne 12. října 2005.

Odvětví nebo pododvětví	Popis výhrad
<p><b>Průzkum trhu a veřejného mínění</b> (CPC 864)</p>	<p><u>SPS:</u>  V <b>BE, DE, EE, ES, FR, IE, IT, LU, NL, PL, SE:</b> Žádné.  V <b>AT, BG, CZ, CY, DK, EL, FI, HR, LV, MT, RO, SI, SK:</b> Test ekonomické potřeby.  V <b>PT:</b> Žádné, kromě průzkumu veřejného mínění (CPC 86402), kde platí: Bez závazků.  V <b>HU, LT:</b> Test ekonomické potřeby, kromě průzkumu veřejného mínění (CPC 86402), kde platí: Bez závazků.</p> <p><u>NO:</u>  V <b>DE, EE, FR, IE, LU, NL, PL, SE:</b> Žádné.  V <b>AT, BE, BG, CZ, CY, DK, EL, ES, FI, HR, IT, LV, MT, RO, SI, SK:</b> Test ekonomické potřeby.  V <b>PT:</b> Žádné, kromě průzkumu veřejného mínění (CPC 86402), kde platí: Bez závazků.  V <b>HU, LT:</b> Test ekonomické potřeby, kromě průzkumu veřejného mínění (CPC 86402), kde platí: Bez závazků.</p>
<p><b>Poradenské služby v oblasti řízení</b> (CPC 865)</p>	<p><u>SPS:</u>  V <b>BE, DE, EE, EL, ES, FI, FR, HR, IE, IT, LV, LU, MT, NL, PL, PT, SI, SE:</b> Žádné.  V <b>AT, BG, CZ, CY, HU, LT, RO, SK:</b> Test ekonomické potřeby.  V <b>DK:</b> Test ekonomické potřeby s výjimkou pobytů SPS kratších než tři měsíce.</p> <p><u>NO:</u>  V <b>CY, DE, EE, EL, FI, FR, IE, LV, LU, MT, NL, PL, PT, SI, SE:</b> Žádné.  V <b>AT, BE, BG, CZ, DK, ES, HR, HU, IT, LT, RO, SK:</b> Test ekonomické potřeby.</p>
<p><b>Služby související s poradenstvím v oblasti řízení</b> (CPC 866)</p>	<p><u>SPS:</u>  V <b>BE, DE, EE, EL, ES, FI, FR, HR, IE, IT, LV, LU, MT, NL, PL, PT, SI, SE:</b> Žádné.  V <b>AT, BG, CZ, CY, LT, RO, SK:</b> Test ekonomické potřeby.  V <b>DK:</b> Test ekonomické potřeby s výjimkou pobytů SPS kratších než tři měsíce.  V <b>HU:</b> Test ekonomické potřeby, kromě arbitrážních a smírčích služeb (CPC 86602), kde platí: Bez závazků.</p> <p><u>NO:</u>  V <b>CY, DE, EE, EL, FI, FR, IE, LV, LU, MT, NL, PL, PT, SI, SE:</b> Žádné.  V <b>AT, BE, BG, CZ, DK, ES, HR, IT, LT, RO, SK:</b> Test ekonomické potřeby  V <b>HU:</b> Test ekonomické potřeby, kromě arbitrážních a smírčích služeb (CPC 86602), kde platí: Bez závazků.</p>

Odvětví nebo pododvětví	Popis výhrad
<b>Technické zkoušky a analýzy</b> (CPC 8676)	<p><u>SPS:</u>  V BE, DE, EE, EL, ES, FR, HR, IE, IT, LU, NL, PL, SI, SE: Žádné.  V AT, BG, CZ, CY, FI, HU, LT, LV, MT, PT, RO, SK: Test ekonomické potřeby.  V DK: Test ekonomické potřeby s výjimkou pobytů SPS kratších než tři měsíce.</p> <p><u>NO:</u>  EU: Bez závazků, kromě NL. V NL: Žádné.</p>
<b>Související vědecké a technické poradenské služby</b> (CPC 8675)	<p><u>SPS:</u>  V BE, EE, EL, ES, HR, IE, IT, LU, NL, PL, SI, SE: Žádné.  V AT, CZ, CY, DE, DK, FI, HU, LT, LV, MT, PT, RO, SK: Test ekonomické potřeby.  V DE: Žádné, s výjimkou veřejně jmenovaných geodetů, kde platí: Bez závazků.  Ve FR: Žádné, kromě zeměměřičských prací v souvislosti se stanovením majetkových práv a s pozemkovým právem, kde platí: Bez závazků.  V BG: Bez závazků.</p> <p><u>NO:</u>  EU: Bez závazků, kromě NL. V NL: Žádné.</p>
<b>Těžba</b> (CPC 883, pouze poradenské a konzultační služby)	<p><u>SPS:</u>  V BE, DE, EE, EL, ES, FI, FR, HR, IE, IT, LV, LU, MT, NL, PL, PT, SI, SE: Žádné.  V AT, BG, CZ, CY, HU, LT, RO, SK: Test ekonomické potřeby.  V DK: Test ekonomické potřeby s výjimkou pobytů SPS kratších než tři měsíce.</p> <p><u>NO:</u>  V DE, EE, EL, FI, FR, HR, IE, LV, LU, MT, NL, PT, SI, SE: Žádné.  V AT, BE, BG, CZ, CY, DK, ES, HU, IT, LT, PL, RO, SK: Test ekonomické potřeby.</p>
<b>Údržba a opravy plavidel</b> (část CPC 8868)	<p><u>SPS:</u>  V BE, EE, EL, ES, FR, HR, IT, LV, LU, NL, PL, PT, SI, SE: Žádné  V AT, BG, CZ, CY, DE, DK, FI, HU, IE, LT, MT, RO, SK: Test ekonomické potřeby.</p> <p><u>NO:</u>  EU: Bez závazků, kromě NL. V NL: Žádné.</p>

Odvětví nebo pododvětví	Popis výhrad
<b>Údržba a opravy železničních dopravních prostředků</b> (část CPC 8868)	<p><u>SPS:</u>            V BE, EE, EL, ES, FR, HR, IT, LV, LU, MT, NL, PL, PT, SI, SE: Žádné.            V AT, BG, CZ, CY, DE, DK, FI, HU, IE, LT, RO, SK: Test ekonomické potřeby.</p> <p><u>NO:</u>            EU: Bez závazků, kromě NL. V NL: Žádné.</p>
<b>Údržba a opravy motorových vozidel, motocyklů, sněžných motorových skútrů a silničních dopravních prostředků</b> (CPC 6112, 6122, část 8867 a část 8868)	<p><u>SPS:</u>            V BE, EE, EL, ES, FR, HR, IT, LV, LU, NL, PL, PT, SI, SE: Žádné.            V AT, BG, CZ, CY, DE, DK, FI, HU, IE, LT, MT, RO, SK: Test ekonomické potřeby.</p> <p><u>NO:</u>            EU: Bez závazků, kromě NL. V NL: Žádné.</p>
<b>Údržba a opravy letadel a jejich dílů</b> (část CPC 8868)	<p><u>SPS:</u>            V BE, EE, EL, ES, FR, HR, IT, LV, LU, MT, NL, PL, PT, SI, SE: Žádné.            V AT, BG, CZ, CY, DE, DK, FI, HU, IE, LT, RO, SK: Test ekonomické potřeby.</p> <p><u>NO:</u>            EU: Bez závazků, kromě NL. V NL: Žádné.</p>
<b>Údržba a opravy kovodělných výrobků, strojů (kromě kancelářských), zařízení (kromě dopravních a kancelářských) a výrobků pro osobní potřebu a pro domácnost<sup>126</sup></b> (CPC 633, 7545, 8861, 8862, 8864, 8865 a 8866)	<p><u>SPS:</u>            V BE, EE, EL, ES, FR, HR, IT, LV, LU, MT, NL, PL, PT, SI, SE: Žádné.            V AT, BG, CZ, CY, DE, DK, HU, IE, LT, RO, SK: Test ekonomické potřeby.            Ve FI: Bez závazků, s výjimkou případů, které souvisejí se smlouvou o službách poskytovaných po prodeji nebo po pronájmu; v případě údržby a oprav výrobků pro osobní potřebu a převážně pro domácnost (CPC 633): Test ekonomické potřeby.</p> <p><u>NO:</u>            EU: Bez závazků, kromě NL. V NL: Žádné.</p>

<sup>126</sup> Údržba a opravy kancelářských strojů a zařízení včetně počítačů (CPC 845) spadají pod počítačové služby.

Odvětví nebo pododvětví	Popis výhrad
<p><b>Překladačské a tlumočnické služby</b> (CPC 87905, s výjimkou úředních nebo certifikovaných činností)</p>	<p><u>SPS:</u> V <b>BE, CY, DE, EE, EL, ES, FR, HR, IT, LU, MT, NL, PL, PT, SI, SE:</b> Žádné. V <b>AT, BG, CZ, DK, FI, HU, IE, LT, LV, RO, SK:</b> Test ekonomické potřeby.</p> <p><u>NO:</u> V <b>CY, DE, EE, FR, LU, LV, MT, NL, PL, PT, SI, SE:</b> Žádné. V <b>AT, BE, BG, CZ, DK, EL, ES, FI, HU, IE, IT, LT, RO, SK:</b> Test ekonomické potřeby. V <b>HR:</b> Bez závazků.</p>
<p><b>Telekomunikační služby</b> (CPC 7544, pouze poradenské a konzultační služby)</p>	<p><u>SPS:</u> V <b>BE, DE, EE, EL, ES, FI, FR, HR, IE, IT, LV, LU, MT, NL, PL, PT, SI, SE:</b> Žádné. V <b>AT, BG, CZ, CY, HU, LT, RO, SK:</b> Test ekonomické potřeby. V <b>DK:</b> Test ekonomické potřeby s výjimkou pobytů SPS kratších než tři měsíce.</p> <p><u>NO:</u> V <b>DE, EE, EL, FI, FR, HR, IE, LV, LU, MT, NL, PL, PT, SI, SE:</b> Žádné. V <b>AT, BE, BG, CZ, CY, DK, ES, HU, IT, LT, RO, SK:</b> Test ekonomické potřeby.</p>
<p><b>Poštovní a kurýrní služby</b> (CPC 751, pouze poradenské a konzultační služby)</p>	<p><u>SPS:</u> V <b>BE, DE, EE, EL, ES, FR, HR, IE, IT, LV, LU, MT, NL, PL, PT, SI, SE:</b> Žádné. V <b>AT, BG, CZ, CY, FI, HU, LT, RO, SK:</b> Test ekonomické potřeby. V <b>DK:</b> Test ekonomické potřeby s výjimkou pobytů SPS kratších než tři měsíce.</p> <p><u>NO:</u> V <b>DE, EE, EL, FR, HR, IE, LV, LU, MT, NL, PL, PT, SI, SE:</b> Žádné. V <b>AT, BE, BG, CZ, CY, DK, ES, FI, HU, IT, LT, RO, SK:</b> Test ekonomické potřeby.</p>
<p><b>Stavební a související inženýrské služby</b> (CPC 511, 512, 513, 514, 515, 516, 517 a 518. BG: CPC 512, 5131, 5132, 5135, 514, 5161, 5162, 51641, 51643, 51644, 5165 a 517)</p>	<p><u>SPS:</u> <b>EU:</b> Bez závazků, kromě <b>BE, CZ, DK, ES, NL a SE.</b> V <b>BE, DK, ES, NL, SE:</b> Žádné. V <b>CZ:</b> Test ekonomické potřeby.</p> <p><u>NO:</u> <b>EU:</b> Bez závazků, kromě <b>NL.</b> V <b>NL:</b> Žádné.</p>

Odvětví nebo pododvětví	Popis výhrad
<b>Práce na průzkumu stavenišť</b> (CPC 5111)	<u>SPS:</u> V <b>BE, DE, EE, EL, ES, FR, HR, IE, IT, LU, MT, NL, PL, PT, SI, SE:</b> Žádné. V <b>AT, BG, CZ, CY, FI, HU, LT, LV, RO, SK:</b> Test ekonomické potřeby. V <b>DK:</b> Test ekonomické potřeby s výjimkou pobytů SPS kratších než tři měsíce.  <u>NO:</u> <b>EU:</b> Bez závazků.
<b>Služby v oblasti postsekundárního vzdělávání</b> (CPC 923)	<u>SPS:</u> <b>EU</b> kromě <b>LU, SE:</b> Bez závazků. V <b>LU:</b> Bez závazků s výjimkou vysokoškolských profesorů, kde platí: Žádné. Ve <b>SE:</b> Žádné, s výjimkou poskytovatelů veřejně financovaných a soukromě financovaných služeb v oblasti vzdělávání s určitou formou státní podpory, kde platí: Bez závazků.  <u>NO:</u> <b>EU</b> kromě <b>SE:</b> bez závazků. Ve <b>SE:</b> Žádné, s výjimkou poskytovatelů veřejně financovaných a soukromě financovaných služeb v oblasti vzdělávání s určitou formou státní podpory, kde platí: Bez závazků.
<b>Služby v oblasti zemědělství, myslivosti a lesnictví</b> (CPC 881, pouze poradenské a konzultační služby)	<u>SPS:</u> <b>EU</b> kromě <b>BE, DE, DK, ES, FI, HR</b> a <b>SE:</b> Bez závazků V <b>BE, DE, ES, HR, SE:</b> Žádné V <b>DK:</b> Test ekonomické potřeby. Ve <b>FI:</b> Bez závazků, kromě poradenských a konzultačních služeb souvisejících s lesnictvím, kde platí: Žádné.  <u>NO:</u> <b>EU:</b> Bez závazků.
<b>Environmentální služby</b> (CPC 9401, 9402, 9403, 9404, část 94060, 9405, část 9406 a 9409)	<u>SPS:</u> V <b>BE, EE, ES, FI, FR, HR, IE, IT, LU, MT, NL, PL, PT, SI, SE:</b> Žádné. V <b>AT, BG, CZ, CY, DE, DK, EL, HU, LT, LV, RO, SK:</b> Test ekonomické potřeby.  <u>NO:</u> <b>EU:</b> Bez závazků.

Odvětví nebo pododvětví	Popis výhrad
<p><b>Pojištění a služby související s pojištěním</b> (pouze poradenské a konzultační služby)</p>	<p><u>SPS:</u>  V <b>BE, DE, EE, EL, ES, FR, HR, IE, IT, LV, LU, MT, NL, PL, PT, SI, SE:</b> Žádné.  V <b>AT, BG, CZ, CY, FI, LT, RO, SK:</b> Test ekonomické potřeby.  V <b>DK:</b> Test ekonomické potřeby s výjimkou pobytů SPS kratších než tři měsíce.  V <b>HU:</b> Bez závazků.</p> <p><u>NO:</u>  V <b>DE, EE, EL, FR, HR, IE, LV, LU, MT, NL, PT, SI, SE:</b> Žádné.  V <b>AT, BE, BG, CZ, CY, DK, ES, FI, IT, LT, PL, RO, SK:</b> Test ekonomické potřeby.  V <b>HU:</b> Bez závazků.</p>
<p><b>Ostatní finanční služby</b> (pouze poradenské a konzultační služby)</p>	<p><u>SPS:</u>  V <b>BE, DE, ES, EE, EL, FR, HR, IE, IT, LV, LU, MT, NL, PL, PT, SI, SE:</b> Žádné.  V <b>AT, BG, CZ, CY, FI, LT, RO, SK:</b> Test ekonomické potřeby.  V <b>DK:</b> Test ekonomické potřeby s výjimkou pobytů SPS kratších než tři měsíce.  V <b>HU:</b> Bez závazků.</p> <p><u>NO:</u>  V <b>DE, EE, EL, FR, HR, IE, LV, LU, MT, NL, PT, SI, SE:</b> Žádné.  V <b>AT, BE, BG, CZ, CY, DK, ES, FI, IT, LT, PL, RO, SK:</b> Test ekonomické potřeby.  V <b>HU:</b> Bez závazků.</p>
<p><b>Doprava</b> (CPC 71, 72, 73 a 74, pouze poradenské a konzultační služby)</p>	<p><u>SPS:</u>  V <b>DE, EE, EL, ES, FI, FR, HR, IE, IT, LV, LU, MT, NL, PL, PT, SI, SE:</b> Žádné.  V <b>AT, BG, CZ, CY, HU, LT, RO, SK:</b> Test ekonomické potřeby.  V <b>DK:</b> Test ekonomické potřeby s výjimkou pobytů SPS kratších než tři měsíce.  V <b>BE:</b> Bez závazků.</p> <p><u>NO:</u>  V <b>CY, DE, EE, EL, FI, FR, HR, IE, LV, LU, MT, NL, PT, SI, SE:</b> Žádné.  V <b>AT, BG, CZ, DK, ES, HU, IT, LT, RO, SK:</b> Test ekonomické potřeby.  V <b>PL:</b> Test ekonomické potřeby s výjimkou letecké dopravy, kde platí: Žádné.  V <b>BE:</b> Bez závazků.</p>

Odvětví nebo pododvětví	Popis výhrad
<b>Služby cestovních agentur a cestovních kanceláří</b> (včetně delegátů <sup>127</sup> ) (CPC 7471)	<u>SPS:</u> V <b>AT, CY, CZ, DE, EE, ES, FR, HR, IT, LU, NL, PL, SI, SE:</b> Žádné. V <b>BG, EL, FI, HU, LT, LV, MT, PT, RO, SK:</b> Test ekonomické potřeby. V <b>DK:</b> Test ekonomické potřeby s výjimkou pobytů SPS kratších než tři měsíce. V <b>BE, IE:</b> Bez závazků, s výjimkou delegátů, kde platí: Žádné.  <u>NO:</u> <b>EU:</b> Bez závazků.
<b>Průvodcovské služby</b> (CPC 7472)	<u>SPS:</u> V <b>NL, PT, SE:</b> Žádné. V <b>AT, BE, BG, CY, CZ, DE, DK, EE, FI, FR, EL, HU, IE, IT, LV, LU, MT, RO, SK, SI:</b> Test ekonomické potřeby. V <b>ES, HR, LT, PL:</b> Bez závazků.  <u>NO:</u> <b>EU:</b> Bez závazků.
<b>Výroba</b> (CPC 884 a 885, pouze poradenské a konzultační služby)	<u>SPS:</u> V <b>BE, DE, EE, EL, ES, FI, FR, HR, IE, IT, LV, LU, MT, NL, PL, PT, SI, SE:</b> Žádné. V <b>AT, BG, CZ, CY, HU, LT, RO, SK:</b> Test ekonomické potřeby. V <b>DK:</b> Test ekonomické potřeby s výjimkou pobytů SPS kratších než tři měsíce.  <u>NO:</u> V <b>DE, EE, EL, FI, FR, HR, IE, LV, LU, MT, NL, PT, SI, SE:</b> Žádné. V <b>AT, BE, BG, CZ, CY, DK, ES, HU, IT, LT, PL, RO, SK:</b> Test ekonomické potřeby.

13. Výhrady Spojeného království jsou:

Odvětví nebo pododvětví	Popis výhrad
Všechna odvětví	Žádné

<sup>127</sup> Poskytovatelé služeb, jejichž úkolem je doprovázet zájezd minimálně 10 fyzických osob, aniž by působili jako průvodci v konkrétních oblastech.



Odvětví nebo pododvětví	Popis výhrad
<b>Služby právního poradenství v oblasti mezinárodního práva veřejného a práva domácí jurisdikce</b> (část CPC 861)	<u>SPS:</u> Žádné.  <u>NO:</u> Žádné.
<b>Účetnické služby</b> (CPC 86212 jiné než „auditorské služby“, 86213, 86219 a 86220)	<u>SPS:</u> Žádné.  <u>NO:</u> Bez závazků.
<b>Služby daňového poradenství</b> (CPC 863) <sup>128</sup>	<u>SPS:</u> Žádné.  <u>NO:</u> Bez závazků.
<b>Architektonické služby</b> a  <b>Urbanistické služby a služby v oblasti krajinářské architektury</b> (CPC 8671 a 8674)	<u>SPS:</u> Žádné.  <u>NO:</u> Žádné.
<b>Inženýrské služby</b> a  <b>Integrované inženýrské služby</b> (CPC 8672 a 8673)	<u>SPS:</u> Žádné.  <u>NO:</u> Žádné.
<b>Ambulantní (včetně služeb psychologů) a zubní zdravotní péče</b> (CPC 9312 a část 85201)	<u>SPS:</u> Bez závazků.  <u>NO:</u> Bez závazků.

<sup>128</sup> Nezahrnuje služby právního poradenství a právního zastupování v daňových záležitostech, které spadají pod právní poradenství v oblasti mezinárodního práva veřejného a práva domácí jurisdikce.

Odvětví nebo pododvětví	Popis výhrad
<b>Veterinární služby</b> (CPC 932)	<u>SPS:</u> Bez závazků.  <u>NO:</u> Bez závazků.
<b>Služby porodních asistentek</b> (část CPC 93191)	<u>SPS:</u> Bez závazků.  <u>NO:</u> Bez závazků.
<b>Péče zdravotních sester, fyzioterapeutů a ostatních zdravotníků</b> (část CPC 93191)	<u>SPS:</u> Bez závazků.  <u>NO:</u> Bez závazků.
<b>Počítačové a související služby</b> (CPC 84)	<u>SPS:</u> <b>UK:</b> Žádné.  <u>NO:</u> Žádné.
<b>Výzkum a vývoj</b> (CPC 851, 852 s výjimkou služeb psychologů <sup>129</sup> a 853)	<u>SPS:</u> Žádné  <u>NO:</u> Žádné
<b>Reklamní služby</b> (CPC 871)	<u>SPS:</u> Žádné.  <u>NO:</u> Bez závazků.
<b>Průzkum trhu a veřejného mínění</b> (CPC 864)	<u>SPS:</u> Žádné.  <u>NO:</u> Žádné.

Odvětví nebo pododvětví	Popis výhrad
<b>Poradenské služby v oblasti řízení</b> (CPC 865)	<u>SPS:</u> Žádné.  <u>NO:</u> Žádné.
<b>Služby související s poradenstvím v oblasti řízení</b> (CPC 866)	<u>SPS:</u> Žádné.  <u>NO:</u> Žádné.
<b>Technické zkoušky a analýzy</b> (CPC 8676)	<u>SPS:</u> Žádné.  <u>NO:</u> Bez závazků.
<b>Související vědecké a technické poradenské služby</b> (CPC 8675)	<u>SPS:</u> Žádné.  <u>NO:</u> Bez závazků.
<b>Těžba</b> (CPC 883, pouze poradenské a konzultační služby)	<u>SPS:</u> Žádné.  <u>NO:</u> Žádné.
<b>Údržba a opravy plavidel</b> (část CPC 8868)	<u>SPS:</u> Žádné  <u>NO:</u> Bez závazků.
<b>Údržba a opravy železničních dopravních prostředků</b> (část CPC 8868)	<u>SPS:</u> Žádné.  <u>NO:</u> Bez závazků.

Odvětví nebo pododvětví	Popis výhrad
<b>Údržba a opravy motorových vozidel, motocyklů, sněžných motorových skútrů a silničních dopravních prostředků a zařízení</b> (CPC 6112, 6122, část 8867 a část 8868)	<u>SPS:</u> Žádné.  <u>NO:</u> Bez závazků.
<b>Údržba a opravy letadel a jejich dílů</b> (část CPC 8868)	<u>SPS:</u> Žádné.  <u>NO:</u> Bez závazků.
<b>Údržba a opravy kovodělných výrobků, strojů (kromě kancelářských), zařízení (kromě dopravních a kancelářských) a výrobků pro osobní potřebu a pro domácnost<sup>130</sup></b> (CPC 633, 7545, 8861, 8862, 8864, 8865 a 8866)	<u>SPS:</u> Žádné.  <u>NO:</u> Bez závazků.
<b>Překladačské a tlumočnické služby</b> (CPC 87905, s výjimkou úředních nebo certifikovaných činností)	<u>SPS:</u> Žádné.  <u>NO:</u> Žádné.
<b>Telekomunikační služby (CPC 7544, pouze poradenské a konzultační služby)</b>	<u>SPS:</u> Žádné.  <u>NO:</u> Žádné.
<b>Poštovní a kurýrní služby (CPC 751, pouze poradenské a konzultační služby)</b>	<u>SPS:</u> Žádné.  <u>NO:</u> Žádné.

<sup>130</sup> Údržba a opravy kancelářských strojů a zařízení včetně počítačů (CPC 845) spadají pod počítačové služby.

Odvětví nebo pododvětví	Popis výhrad
<b>Stavební a související inženýrské služby</b> (CPC 511, 512, 513, 514, 515, 516, 517 a 518. BG: CPC 512, 5131, 5132, 5135, 514, 5161, 5162, 51641, 51643, 51644, 5165 a 517)	<u>SPS:</u> Bez závazků.  <u>NO:</u> Bez závazků.
<b>Práce na průzkumu staveniště</b> (CPC 5111)	<u>SPS:</u> Žádné.  <u>NO:</u> Bez závazků.
<b>Služby v oblasti postsekundárního vzdělávání</b> (CPC 923)	<u>SPS:</u> Bez závazků.  <u>NO:</u> Bez závazků.
<b>Služby v oblasti zemědělství, myslivosti a lesnictví</b> (CPC 881, pouze poradenské a konzultační služby)	<u>SPS:</u> Bez závazků  <u>NO:</u> Bez závazků.
<b>Environmentální služby</b> (CPC 9401, 9402, 9403, 9404, část 94060, 9405, část 9406 a 9409)	<u>SPS:</u> Žádné.  <u>NO:</u> Bez závazků.
<b>Pojištění a služby související s pojištěním</b> (pouze poradenské a konzultační služby)	<u>SPS:</u> Žádné.  <u>NO:</u> Žádné.
<b>Ostatní finanční služby</b> (pouze poradenské a konzultační služby)	<u>SPS:</u> Žádné.  <u>NO:</u> Žádné.

Odvětví nebo pododvětví	Popis výhrad
<b>Doprava</b> (CPC 71, 72, 73 a 74, pouze poradenské a konzultační služby)	<u>SPS:</u> Žádné.  <u>NO:</u> Žádné.
<b>Služby cestovních agentur a cestovních kanceláří</b> (včetně delegátů <sup>131</sup> ) (CPC 7471)	<u>SPS:</u> Žádné.  <u>NO:</u> Bez závazků.
<b>Průvodcovské služby</b> (CPC 7472)	<u>SPS:</u> Žádné.  <u>NO:</u> Bez závazků.
<b>Výroba</b> (CPC 884 a 885, pouze poradenské a konzultační služby)	<u>SPS:</u> Žádné.  <u>NO:</u> Žádné.

---

<sup>131</sup> Poskytovatelé služeb, jejichž úkolem je doprovázet zájezd minimálně 10 fyzických osob, aniž by působili jako průvodci v konkrétních oblastech.

## PŘÍLOHA SERVIN-5: POHYB FYZICKÝCH OSOB

### Článek 1: Procedurální závazky týkající se vstupu a dočasného pobytu

Strany by se měly snažit zajistit, aby se žádosti o vstup a dočasný pobyt podle jejich příslušných závazků v dohodě zpracovávaly v souladu s řádnou správní praxí:

- (a) každá strana zajistí, aby poplatky účtované příslušnými orgány za zpracování žádostí o vstup a dočasný pobyt nepřiměřeně nenarušovaly nebo nezpožďovaly obchod se službami podle této dohody;
- (b) s výhradou diskreční pravomoci příslušných orgánů každé strany by měly být dokumenty, které se požadují od žadatele k žádostem o povolení vstupu a dočasného pobytu krátkodobých obchodních návštěv, přiměřené účelu, pro který jsou shromažďovány;
- (c) úplné žádosti o povolení vstupu a dočasného pobytu zpracují příslušné orgány každé strany co nejrychleji;
- (d) příslušné orgány každé strany se vynasnaží poskytnout informace v odpovědi na náležitou žádost žadatele týkající se stavu žádosti bez zbytečného odkladu;
- (e) pokud příslušné orgány strany požadují od žadatele doplňující informace ke zpracování žádosti, vynasnaží se o tom uvědomit žadatele bez zbytečného odkladu;
- (f) příslušné orgány každé strany vyrozumí žadatele o výsledku neprodleně po přijetí rozhodnutí o žádosti;
- (g) pokud je žádost schválena, uvědomí příslušné orgány každé strany žadatele o době pobytu a dalších příslušných podmínkách;
- (h) pokud je žádost zamítnuta, poskytnou příslušné orgány strany žadateli na požádání či z vlastního podnětu informace o všech dostupných postupech přezkumu a odvolání a
- (i) každá strana se vynasnaží přijímat a zpracovávat žádosti v elektronické podobě.

### Článek 2: Doplňující procedurální závazky vztahující se na osoby převedené v rámci společnosti a jejich partnera, děti a rodinné příslušníky<sup>132</sup>

1. Příslušné orgány každé strany přijmou rozhodnutí o žádosti o vstup nebo dočasný pobyt osoby převedené v rámci společnosti nebo o obnovení tohoto povolení a rozhodnutí písemně oznámí žadateli v souladu s postupy oznamování stanovenými vnitrostátními právními předpisy co možná nejdříve, nejpozději však do 90 dnů ode dne podání úplné žádosti.
2. Pokud informace nebo dokumenty dodané jako podklad žádosti nejsou úplné, příslušné orgány se vynasnaží v přiměřené lhůtě informovat žadatele o požadovaných dodatečných

---

<sup>132</sup> Odstavce 1, 2 a 3 se nevztahují na členské státy, na které se nevztahuje směrnice Evropského parlamentu a Rady 2014/66/EU ze dne 15. května 2014 o podmínkách vstupu a pobytu státních příslušníků třetích zemí na základě převedení v rámci společnosti („směrnice o převedení v rámci společnosti“).

informacích a stanoví přiměřenou lhůtu pro jejich poskytnutí. Běh lhůty uvedené v odstavci 1 se staví do doby, než příslušné orgány požadované dodatečné informace obdrží.

3. Unie poskytne rodinným příslušníkům fyzických osob Spojeného království, které jsou osobami převedenými v rámci společnosti do Unie, právo na vstup a dočasný pobyt přiznané rodinným příslušníkům osoby převedené v rámci společnosti podle článku 19 směrnice Evropského parlamentu a Rady 2014/66/EU ze dne 15. května 2014 o podmínkách vstupu a pobytu státních příslušníků třetích zemí na základě převedení v rámci společnosti.

4. Spojené království umožní vstup a dočasný pobyt partnerů a nezaopatřených dětí osob převedených v rámci společnosti, jak to umožňují imigrační pravidla Spojeného království.

5. Spojené království umožní partnerům a nezaopatřeným dětem osob převedených v rámci společnosti uvedeným v odstavci 4 pracovat po dobu platnosti jejich víza jako zaměstnanec nebo jako osoba samostatně výdělečně činná a nebude od nich vyžadovat získání pracovního povolení.



## *PŘÍLOHA SERVIN-6: POKYNY PRO UJEDNÁNÍ O UZNÁVÁNÍ ODBORNÝCH KVALIFIKACÍ*

### *ODDÍL A: Obecná ustanovení*

#### **Úvod**

1. Tato příloha obsahuje pokyny pro ujednání o podmínkách uznávání odborných kvalifikací (dále jen „ujednání“), jak je stanoveno v článku SERVIN.5.13 [Odborné kvalifikace].
2. Podle uvedeného článku se tyto pokyny zohlední při vypracovávání společných doporučení profesními subjekty nebo orgány stran (dále jen „společná doporučení“).
3. Pokyny nejsou závazné, vyčerpávající a nemění práva a povinnosti stran podle této dohody, ani se jich nedotýkají. Stanoví typický obsah ujednání a poskytují obecné údaje o ekonomické hodnotě ujednání a o slučitelnosti příslušných režimů odborných kvalifikací.
4. Všechny prvky těchto pokynů nemusí být ve všech případech relevantní; profesní subjekty a orgány mohou do svých společných doporučení zahrnout v souladu s touto dohodou jakékoli další prvky, které považují pro ujednání o dotyčném povolání a profesních činnostech za relevantní.
5. Rada partnerství by měla při rozhodování o tom, zda vypracovat a přijmout ujednání, tyto pokyny zohlednit. Není jimi dotčen její přezkum souladu společných doporučení s hlavou II [Služby a investice] dílu prvního [Obchod] části druhé [Obchod, doprava a rybolov] ani její diskreční pravomoc zohlednit prvky, které považuje za relevantní, včetně prvků obsažených ve společných doporučeních.

### *ODDÍL B: Forma a obsah ujednání*

6. Tento oddíl stanoví typický obsah ujednání, z něhož některé aspekty nespádají do působnosti profesních subjektů nebo orgánů připravujících společná doporučení. Tyto aspekty však představují užitečné informace, které je třeba při přípravě společných doporučení vzít v úvahu, aby byla lépe přizpůsobena možné oblasti působnosti ujednání.
7. Záležitosti, jimiž se tato dohoda konkrétně zabývá a které se vztahují na ujednání (jako je zeměpisná působnost ujednání, jeho interakce s plánovanými nesouladnými opatřeními, systém řešení sporů, odvolací mechanismy, mechanismy monitorování a přezkumu ujednání), by se neměly řešit společnými doporučeními.
8. Ujednání může stanovit různé mechanismy uznávání odborných kvalifikací v rámci strany. Může rovněž být, ne však nutně, omezeno na stanovení oblasti působnosti ujednání, procesních ustanovení, účinků uznávání a dalších požadavků a správních ujednání.
9. Ujednání, které přijímá Rada partnerství, by mělo odrážet míru volnosti rozhodování, která by měla být ponechána příslušným orgánům rozhodujícím o uznání.

### **Oblast působnosti ujednání**

10. Ujednání by mělo stanovit:
  - (a) konkrétní regulované povolání (regulovaná povolání), příslušné (příslušná) profesní označení a činnost nebo soubor činností zahrnutých do pracovní náplně regulovaného povolání na území obou stran („pracovní náplň“) a

- (b) zda se vztahuje na uznávání odborných kvalifikací pro účely přístupu k profesním činnostem na dobu určitou nebo neurčitou.

#### ***Podmínky uznávání***

- 11. Ujednání může zejména stanovit:
  - (a) odborné kvalifikace nezbytné pro uznání podle ujednání (např. doklad o dosažené kvalifikaci, odborná praxe nebo jiné osvědčení způsobilosti);
  - (b) míru volnosti rozhodování, která je ponechána uznávacím orgánům při posuzování žádostí o uznání těchto kvalifikací, a
  - (c) postupy k řešení odchylností a rozdílů mezi odbornými kvalifikacemi a prostředky k jejich překlenutí, včetně možnosti uložit případná kompenzační opatření nebo jakékoli jiné příslušné podmínky a omezení.

#### ***Procesní ustanovení***

- 12. Ujednání může stanovit:
  - (a) požadované dokumenty a formu, v níž by měly být předkládány (například elektronickými nebo jinými prostředky, zda by k nim měly být připojeny překlady nebo osvědčení pravosti atd.);
  - (b) kroky a postupy v procesu uznávání, včetně kroků a postupů týkajících se možných kompenzačních opatření, odpovídajících povinností a lhůt, a
  - (c) dostupnost informací týkajících se všech aspektů postupů a požadavků uznávání.

#### ***Účinky uznávání a další požadavky***

- 13. Ujednání může stanovit ustanovení o účincích uznávání (je-li to relevantní, rovněž s ohledem na různé způsoby poskytování).
- 14. Ujednání může popisovat jakékoli další požadavky na účinný výkon regulovaného povolání na území hostitelské strany. Tyto požadavky mohou zahrnovat:
  - (a) požadavky na registraci u místních orgánů;
  - (b) odpovídající jazykové znalosti;
  - (c) doklad o bezúhonnosti;
  - (d) dodržování požadavků hostitelské strany na používání obchodních nebo firemních názvů;
  - (e) dodržování etických pravidel a požadavků hostitelské strany na nezávislost a profesní chování;
  - (f) potřebu získat pojištění odpovědnosti za škody při výkonu povolání;
  - (g) pravidla týkající se disciplinárních opatření, finanční odpovědnosti a profesní odpovědnosti a
  - (h) požadavky na trvalý profesní rozvoj.

### ***Správa ujednání***

15. Ujednání by mělo stanovit podmínky, za nichž může být přezkoumáno nebo zrušeno, a účinky případné revize nebo zrušení. Je rovněž možné zvážit zahrnutí ustanovení týkajících se účinků jakéhokoli dříve uděleného uznání.

#### *ODDÍL C: Ekonomická hodnota zamýšleného ujednání*

16. Podle čl. SERVIN 5.13 odst. 2 [Odborné kvalifikace] musí být společná doporučení podložena posouzením ekonomické hodnoty zamýšleného ujednání založeným na faktech. To může spočívat v hodnocení hospodářských přínosů, které by ujednání mělo podle očekávání přinést hospodářstvím obou stran. Takové posouzení může Radě partnerství pomoci při vytváření a přijímání ujednání.

17. Užitečnými prvky by byly aspekty, jako je stávající úroveň otevřenosti trhu, potřeby průmyslu, trendy a vývoj na trhu, očekávání a požadavky zákazníků a obchodní příležitosti.

18. Hodnocení nemusí být úplnou a podrobnou ekonomickou analýzou, ale mělo by vysvětlit, jaký zájem má povolání na přijetí ujednání a jaké očekávané přínosy vyplývají z jeho přijetí pro strany.

#### *ODDÍL D: Slučitelnost příslušných režimů odborné kvalifikace*

19. Podle čl. SERVIN 5.13 odst. 2 [Odborné kvalifikace] musí být společná doporučení podložena posouzením slučitelnosti příslušných režimů odborné kvalifikace založeným na faktech. Toto posouzení může Radě partnerství pomoci při vytváření a přijímání ujednání.

20. Následující postup má profesním subjektům a orgánům poskytnout návod, jak postupovat při posuzování slučitelnosti příslušných odborných kvalifikací a činností s cílem zjednodušit a usnadnit uznávání odborných kvalifikací.

První krok: Posouzení pracovní náplně a odborných kvalifikací požadovaných k výkonu regulovaného povolání na území každé strany.

21. Posouzení pracovní náplně a odborných kvalifikací požadovaných k výkonu regulovaného povolání na území každé ze stran by mělo vycházet ze všech relevantních informací.

22. Měly by být určeny tyto prvky:

- (a) činnosti nebo soubory činností zahrnuté do pracovní náplně regulovaného povolání na území každé strany a
- (b) odborné kvalifikace požadované na území každé strany pro výkon regulovaného povolání, které mohou zahrnovat kterýkoli z těchto prvků:
  - (i) minimální požadované vzdělání, například vstupní požadavky, úroveň vzdělání, délku studia a obsah studia;
  - (ii) minimální požadovanou odbornou praxi, například místo, délku a podmínky praktické přípravy nebo odborné praxe pod dohledem před registrací, udělením licence nebo rovnocenného osvědčení;
  - (iii) úspěšně složené zkoušky, zejména zkoušky odborné způsobilosti, a

- (iv) získání licence nebo rovnocenného osvědčení, které mimo jiné potvrzují splnění nezbytných požadavků odborné kvalifikace pro výkon povolání.

Druhý krok: Hodnocení rozdílů mezi pracovní náplní regulovaného povolání nebo odbornými kvalifikacemi požadovanými k výkonu regulovaného povolání na území každé strany.

23. Při hodnocení rozdílů v pracovní náplni regulovaného povolání nebo odborných kvalifikacích požadovaných k výkonu regulovaného povolání na území každé ze stran by měly být identifikovány zejména rozdíly, které jsou podstatné.

24. Podstatný rozdíl v pracovní náplni může existovat, jsou-li splněny všechny tyto podmínky:

- (a) jedna nebo více činností zahrnutých do regulovaného povolání na území hostitelské strany nejsou zahrnuty do odpovídajícího povolání na území strany původu;
- (b) tyto činnosti jsou předmětem zvláštní odborné přípravy na území hostitelské strany;
- (c) odborná příprava pro tyto činnosti na území hostitelské strany zahrnuje věci, které se podstatně liší od věcí zahrnutých do kvalifikace žadatele.

25. Podstatný rozdíl v odborných kvalifikacích požadovaných k výkonu regulovaného povolání může existovat, pokud existují rozdíly v požadavcích stran, pokud jde o úroveň, délku nebo obsah odborné přípravy, která je vyžadována pro výkon činností zahrnutých do regulovaného povolání.

Třetí krok: Mechanismy uznávání

26. V závislosti na okolnostech mohou existovat různé mechanismy uznávání odborných kvalifikací. Různé mechanismy mohou existovat i v rámci jedné strany.

27. Pokud neexistuje podstatný rozdíl v pracovní náplni a v odborných kvalifikacích požadovaných k výkonu regulovaného povolání, může ujednání stanovit jednodušší a efektivnější postup uznávání, než by tomu bylo v případě, kdy podstatný rozdíl existuje.

28. Pokud podstatný rozdíl existuje, může ujednání stanovit kompenzační opatření, která jsou dostatečná k nápravě tohoto rozdílu.

29. Pokud se ke snížení podstatného rozdílu používají kompenzační opatření, měla by být úměrná rozdílu, který se snaží řešit. Při posuzování rozsahu potřebných kompenzačních opatření lze vzít v úvahu jakoukoli odbornou praxi nebo formálně potvrzenou odbornou přípravu.

30. V obou případech, ať je rozdíl podstatný, či nikoli, může ujednání zohlednit míru volnosti rozhodování, která by měla být ponechána příslušným orgánům rozhodujícím o žádostech o uznání.

31. Kompenzační opatření mohou mít různou podobu, včetně:

- (a) období výkonu regulovaného povolání pod dohledem kvalifikované osoby na území hostitelské strany, případně doplněného další odbornou přípravou, které je předmětem regulovaného posouzení;
- (b) testu připraveného nebo uznaného příslušnými orgány hostitelské strany s cílem posoudit schopnost žadatele vykonávat regulované povolání na území této strany nebo

(c) dočasného omezení pracovní náplně; nebo jejich kombinace.

32. Ujednání by mohlo stanovit, že žadatelé budou mít možnost volby mezi různými kompenzačními opatřeními, pokud by to mohlo omezit administrativní zátěž žadatelů a pokud jsou opatření rovnocenná.

## PŘÍLOHA PPROC-1: ZADÁVÁNÍ VEŘEJNÝCH ZAKÁZEK

### ODDÍL A: Příslušná ustanovení Dohody o vládních zakázkách:

Články I až III, IV.1.a, IV.2 až IV.7, VI až XV, XVI.1 až XVI.3, XVII a XVIII.

### ODDÍL B: Závazky týkající se přístupu na trh

Pro účely tohoto oddílu se „CPC“ rozumí prozatímní Centrální klasifikace produktů (Statistické dokumenty, řada M, č. 77, Odbor pro ekonomické a sociální otázky, Statistické oddělení OSN, New York, 1991).

#### Pododdíl B1: Evropská unie

V souladu s články PPROC 2.2 a PPROC 2.3 se na zakázky, na které se vztahuje tento pododdíl, i zakázky, na něž se vztahují přílohy Evropské unie k dodatku I k Dohodě o vládních zakázkách, použije hlava VI [ZADÁVÁNÍ VEŘEJNÝCH ZAKÁZEK] dílu prvního části druhé.

Není-li v tomto pododdíle stanoveno jinak, použijí se na zakázky, na něž se vztahuje tento pododdíl, také poznámky uvedené v přílohách 1 až 7 Evropské unie k dodatku I k Dohodě o vládních zakázkách.

#### Zakázky, na které se vztahuje tento pododdíl

##### 1. Další zadavatelé

Zakázky na zboží a služby stanovené v přílohách 4 až 6 Evropské unie k dodatku I k Dohodě o vládních zakázkách a v odstavci 2 tohoto pododdílu, které zadávají tito zadavatelé členských států:

- (a) všichni zadavatelé, na jejichž zakázky se vztahuje směrnice EU o veřejných službách, kteří jsou veřejnými zadavateli (např. ti, na něž se vztahují přílohy 1 a 2 dodatku I k Dohodě o vládních zakázkách) nebo veřejnými podniky<sup>133</sup> a kteří vykonávají jako jednu ze svých činností
  - (i) poskytování nebo provoz pevných sítí určených k poskytování služeb veřejnosti v souvislosti s výrobou, přepravou nebo distribucí plynu nebo tepla nebo zásobování těchto sítí plynem nebo teplem nebo
  - (ii) jakoukoli kombinaci takové činnosti a činností uvedených v příloze 3 dodatku I Dohody o vládních zakázkách;

---

<sup>133</sup> Podle směrnice EU o veřejných službách je veřejný podnik jakýkoliv podnik, ve kterém veřejní zadavatelé mohou vykonávat přímo nebo nepřímo dominantní vliv na základě jejich vlastnictví podniku, majetkové účasti v něm nebo předpisů, kterými je upraven.

Má se za to, že veřejní zadavatelé mají dominantní vliv, pokud ve vztahu k podniku přímo či nepřímo:

- i. drží většinu upsaného základního kapitálu podniku nebo
- ii. disponují většinou hlasovacích práv vyplývajících z podílu na podniku nebo
- iii. mohou jmenovat více než polovinu členů správních, řídicích nebo dozorčích orgánů podniku.

- b) zadavatelé v soukromém vlastnictví, kteří vykonávají jako jednu ze svých činností kteroukoli z činností uvedených v písmenu a) tohoto odstavce, v bodě 1 přílohy 3 dodatku I k Dohodě o vládních zakázkách nebo jakoukoli kombinaci těchto činností a kteří působí na základě zvláštních nebo výhradních práv udělených příslušným orgánem členského státu;

pokud jde o zakázky, jejichž hodnota se rovná těmto finančním limitům nebo je přesahuje:

- 400 000 ZPČ pro zakázky na zboží a služby,
- 5 000 000 ZPČ pro zakázky na stavební služby (CPC 51).

## 2. Doplnkové služby

Zakázky na následující služby, vedle služeb uvedených v příloze 5 Evropské unie k dodatku I k Dohodě o vládních zakázkách, pro subjekty, na něž se vztahují přílohy 1 až 3 Evropské unie k dodatku I k Dohodě o vládních zakázkách nebo odstavec 1 tohoto pododdílu:

- hotelové a restaurační služby (CPC 641);
- stravovací služby (CPC 642);
- služby podávání nápojů (CPC 643);
- služby související s telekomunikacemi (CPC 754);
- služby v oblasti nemovitostí na základě honoráře nebo smlouvy (CPC 8220);
- ostatní podnikatelské služby (CPC 87901, 87903, 87905–87907);
- služby v oblasti vzdělávání (CPC 92).

### Poznámky

1. Zakázky na hotelové a restaurační služby (CPC 641), stravovací služby (CPC 642), služby podávání nápojů (CPC 643) a vzdělávací služby (CPC 92) jsou zahrnuty do režimu národního zacházení pro dodavatele, včetně poskytovatelů služeb, ze Spojeného království v případě, že se jejich hodnota rovná částce 750 000 EUR nebo ji přesahuje, jsou-li zadány zadavateli, na něž se vztahují přílohy 1 a 2 Evropské unie k dodatku I k Dohodě o vládních zakázkách, a v případě, že se jejich hodnota rovná částce 1 000 000 EUR nebo ji přesahuje, jsou-li zadány zadavateli, na něž se vztahuje příloha 3 Evropské unie k dodatku I k Dohodě o vládních zakázkách, nebo zadavateli, na něž se vztahuje odstavec 1 tohoto pododdílu.

2. Dodávka plynu nebo tepla do sítí, které poskytují službu veřejnosti prostřednictvím zadavatele, který není veřejným zadavatelem, se nepovažuje za činnost ve smyslu tohoto pododdílu, pokud:

- a) výroba plynu nebo tepla dotčeným subjektem probíhá proto, že jejich spotřeba je nezbytná pro vykonávání jiné činnosti, než která je uvedena v tomto pododdíle nebo v písmenech a) až f) přílohy 3 Evropské unie k dodatku I Dohody o vládních zakázkách, a
- b) dodávka do veřejné sítě je zaměřena pouze na hospodářské využití takové výroby a nepřesahuje 20 % průměrného obrátu subjektu za poslední tři roky včetně aktuálního roku.

3. Hlava VI [ZADÁVÁNÍ VEŘEJNÝCH ZAKÁZEK] dílu prvního části druhé a tato příloha se nevztahují na zadávání zakázek na tyto služby:

- a) zdravotní péče (CPC 931);
- b) administrativa služeb zdravotní péče (CPC 91122); a
- c) zajišťování ošetřovatelského personálu a zajišťování zdravotního personálu (CPC 87206 a CPC 87209).

#### Pododdíl B2: Spojené království

V souladu s články PPROC 2.2 a PPROC 2.3 se na zakázky, na které se vztahuje tento pododdíl, i zakázky, na něž se vztahuje článek II Dohody o vládních zakázkách, použije hlava VI [ZADÁVÁNÍ VEŘEJNÝCH ZAKÁZEK] dílu prvního části druhé.

Není-li v tomto pododdíle stanoveno jinak, použijí se na zakázky, na něž se vztahuje tento pododdíl, také poznámky uvedené v přílohách 1 až 7 Spojeného království k dodatku I k Dohodě o vládních zakázkách.

#### Zakázky, na které se vztahuje tento pododdíl

##### 1. Další zadavatelé

Zakázky na zboží a služby stanovené v přílohách 4 až 6 Spojeného království k dodatku I k Dohodě o vládních zakázkách a v odstavci 2 tohoto pododdílu, které zadávají tito zadavatelé Spojeného království:

a) všichni zadavatelé, na jejichž zakázky se vztahuje nařízení o veřejných zakázkách na služby z roku 2016 a nařízení o veřejných zakázkách na služby (Skotsko) z roku 2016, kteří jsou veřejnými zadavateli (např. ti, na něž se vztahují přílohy 1 a 2 dodatku I k Dohodě o vládních zakázkách) nebo veřejnými podniky (viz poznámka 1) a kteří vykonávají jako jednu ze svých činností

- i) poskytování nebo provoz pevných sítí určených k poskytování služeb veřejnosti v souvislosti s výrobou, přepravou nebo distribucí plynu nebo tepla nebo zásobování těchto sítí plynem nebo teplem nebo
- ii) jakoukoli kombinaci takové činnosti a činností uvedených v příloze 3 dodatku I Dohody o vládních zakázkách;

b) zadavatelé v soukromém vlastnictví, kteří vykonávají jako jednu ze svých činností kteroukoli z činností uvedených v písmenu a) tohoto odstavce, v bodě 1 přílohy 3 dodatku I k Dohodě o vládních zakázkách nebo jakoukoli kombinaci těchto činností a kteří působí na základě zvláštních nebo výhradních práv udělených příslušným orgánem Spojeného království;

pokud jde o zakázky, jejichž hodnota se rovná těmto finančním limitům nebo je přesahuje:

- 400 000 ZPČ pro zakázky na zboží a služby,
- 5 000 000 ZPČ pro zakázky na stavební služby (CPC 51).

Poznámky k odstavci 1:



1. Podle nařízení o veřejných zakázkách na služby z roku 2016 se „veřejným podnikem“ rozumí jakýkoli podnik, ve kterém mohou veřejní zadavatelé vykonávat přímo nebo nepřímo dominantní vliv na základě:

- a) jejich vlastnictví daného podniku;
- b) majetkové účasti v daném podniku; nebo
- c) předpisů, které daný podnik upravují.

2. Podle nařízení o veřejných zakázkách na služby (Skotsko) z roku 2016 se „veřejným podnikem“ rozumí osoba, nad kterou může jeden nebo více veřejných zadavatelů vykonávat přímo nebo nepřímo dominantní vliv na základě jedné nebo více z těchto skutečností:

- a) jejich vlastnictví dané osoby;
- b) majetkové účasti v dané osobě;
- c) práv, která jim přiznávají předpisy, jež danou osobu upravují.

3. Podle nařízení o veřejných zakázkách na služby z roku 2016 i nařízení o veřejných zakázkách na služby (Skotsko) z roku 2016 se má za to, že veřejní zadavatelé mají rozhodující vliv v kterémkoli z následujících případů, kdy tito zadavatelé přímo či nepřímo:

- a) drží většinu upsaného základního kapitálu podniku;
- b) disponují většinou hlasovacích práv vyplývajících z podílu na podniku;
- c) mohou jmenovat více než polovinu členů správních, řídicích nebo dozorčích orgánů podniku.

## 2. Doplnkové služby

Zakázky na následující služby, vedle služeb uvedených v příloze 5 Spojeného království k dodatku I k Dohodě o vládních zakázkách, pro subjekty, na něž se vztahují přílohy 1 až 3 Spojeného království k dodatku I k Dohodě o vládních zakázkách nebo odstavec 1 tohoto pododdílu:

- hotelové a restaurační služby (CPC 641);
- stravovací služby (CPC 642);
- služby podávání nápojů (CPC 643);
- služby související s telekomunikacemi (CPC 754);
- služby v oblasti nemovitostí na základě honoráře nebo smlouvy (CPC 8220);
- ostatní podnikatelské služby (CPC 87901, 87903, 87905–87907);
- služby v oblasti vzdělávání (CPC 92).

### Poznámky

1. Zakázky na hotelové a restaurační služby (CPC 641), stravovací služby (CPC 642), služby podávání nápojů (CPC 643) a vzdělávací služby (CPC 92) jsou zahrnuty do režimu národního zacházení pro dodavatele, včetně poskytovatelů služeb, z Evropské unie v případě, že se jejich hodnota rovná částce 663 540 GBP nebo ji přesahuje, jsou-li zadány zadavateli, na něž se vztahují přílohy 1 a 2 Spojeného království k dodatku I k Dohodě o vládních zakázkách, a v případě, že se jejich hodnota rovná částce 884 720 GBP nebo ji přesahuje, jsou-li zadány zadavateli, na něž se vztahuje příloha 3 Spojeného království k dodatku I k Dohodě o vládních zakázkách, nebo zadavateli, na něž se vztahuje odstavec 1 tohoto oddílu.

2. Dodávka plynu nebo tepla do sítí, které poskytují službu veřejnosti prostřednictvím zadavatele, který není veřejným zadavatelem, se nepovažuje za činnost ve smyslu tohoto oddílu, pokud:

- a) výroba plynu nebo tepla dotčeným subjektem probíhá proto, že jejich spotřeba je nezbytná pro vykonávání jiné činnosti, než která je uvedena v tomto oddíle nebo v písmenech a) až f) přílohy 3 Spojeného království k dodatku I Dohody o vládních zakázkách, a
- b) dodávka do veřejné sítě je zaměřena pouze na hospodářské využití takové výroby a nepřesahuje 20 % průměrného obrátu subjektu za poslední tři roky včetně aktuálního roku.

3. Hlava VI [ZADÁVÁNÍ VEŘEJNÝCH ZAKÁZEK] dílu prvního části druhé a tato příloha se nevztahují na zadávání zakázek na tyto služby:

- a) zdravotní péče (CPC 931);
- b) administrativa služeb zdravotní péče (CPC 91122) a
- c) zajišťování ošetřovatelského personálu a zajišťování zdravotního personálu (CPC 87206 a CPC 87209).

PŘÍLOHA ENER-1: SEZNAM ENERGETICKÉHO ZBOŽÍ, UHLOVODÍKŮ A SUROVIN

SEZNAM ENERGETICKÝCH PRODUKTŮ PODLE KÓDU HS

- Zemní plyn, včetně zkapalněného zemního plynu, zkapalněný ropný plyn (LPG) (kód HS 27.11)
- Elektrická energie (kód HS 27.16)
- Ropa a ropné produkty (kódy HS 27.09–27.10, 27.13–27.15)
- Tuhá paliva (kód HS 27.01, kód HS 27.02, kód HS 27.04)
- Palivové dřevo a dřevěné uhlí (kód HS 44.01 a kód HS 44.02 produkty používané k výrobě energie)
- Bioplyn (kód HS 38.25)

SEZNAM UHLOVODÍKŮ PODLE KÓDU HS

- Ropa (kód HS 27.09)
- Zemní plyn (kód HS 27.11)

SEZNAM SUROVIN PODLE KAPITOL HS

Kapitola	Položka
25	Sůl; síra; zeminy a kameny; sádrovcové materiály, vápno a cement
26	Rudy kovů, strusky a popely s výjimkou uranových nebo thoriových rud nebo koncentrátů (kód HS 26.12)
27	Nerostná paliva, minerální oleje a produkty jejich destilace; živičné látky; minerální vosky
28	Anorganické chemikálie; anorganické nebo organické sloučeniny drahých kovů, kovů vzácných zemin, radioaktivních prvků nebo izotopů s výjimkou radioaktivních chemických prvků a radioaktivních izotopů (včetně štěpitelných nebo množivých („fertile“) chemických prvků a izotopů) a jejich sloučenin; směsi a odpady obsahující tyto produkty (kód HS 28.44); izotopy, jiné než čísla 28.44 a jejich anorganické nebo organické sloučeniny, chemicky definované i nedefinované (kód HS 28.45)
29	Organické chemikálie
31	Hnojiva
71	Přírodní nebo uměle pěstované perly, drahokamy nebo polodrahokamy, drahé kovy, kovy plátované drahými kovy a výrobky z nich s výjimkou perel, přírodních nebo uměle pěstovaných, též opracovaných nebo tříděných, avšak nenavlečených, nezamontovaných ani nezasazených a perel, přírodních nebo uměle pěstovaných, dočasně navlečených pro usnadnění jejich dopravy (kód HS 7101)
72	Železo a ocel
74	Měď a výrobky z ní
75	Nikl a výrobky z něho

76	Hliník a výrobky z něho
78	Olovo a výrobky z něho
79	Zinek a výrobky z něho
80	Cín a výrobky z něho
81	Ostatní obecné kovy; cermety; výrobky z nich

## PŘÍLOHA ENER-2: SUBVENCE V OBLASTI ENERGETIKY A ŽIVOTNÍHO PROSTŘEDÍ

V rámci zásad stanovených v čl. 3.5 [Zakázané subvence a subvence podléhající podmínkám (Energetika a životní prostředí)] odst. 14 kapitoly třetí [Kontrola subvencí] hlavy XI [Rovné podmínky pro otevřenou a spravedlivou hospodářskou soutěž a udržitelný rozvoj] dílu prvního [Obchod] části druhé této dohody:

- 1) Subvence na přiměřenost výroby elektřiny, energii z obnovitelných zdrojů a kombinovanou výrobu elektřiny a tepla nesmí ztěžovat straně plnění jejích povinností podle článku ENER.6 [Ustanovení týkající se velkoobchodních trhů s elektřinou a plynem] této dohody, zbytečně narušovat efektivní využívání elektrických propojovacích vedení stanovené v článku ENER.13 [Efektivní využívání elektrických propojovacích vedení] a, aniž je dotčen čl. ENER 6 [Ustanovení týkající se velkoobchodních trhů s elektřinou a plynem] odst. 3 této dohody, jsou stanovovány transparentním a nediskriminačním postupem podle zásad účinné hospodářské soutěže a
  - (a) subvence na přiměřenost výroby elektřiny poskytují pobídky poskytovatelům kapacity, aby byli k dispozici v době, kdy se očekává zatížení soustavy, a mohou být omezeny na zařízení nepřekračující stanovené mezní hodnoty emisí CO<sub>2</sub> a
  - (b) subvence na energii z obnovitelných zdrojů a kombinovanou výrobu elektřiny a tepla neovlivňují povinnosti příjemce ani jeho příležitosti účastnit se trhů s elektřinou.
- 2) Bez ohledu na bod 1 mohou být za předpokladu, že jsou zavedena odpovídající opatření bránící nadměrné kompenzaci, v případě energie z obnovitelných zdrojů a kombinované výroby elektřiny a tepla použity nesoutěžní postupy k udělování subvencí, nejsou-li potenciální dodávky dostatečné k tomu, aby bylo možné zajistit soutěžní řízení, způsobilá kapacita pravděpodobně nebude mít podstatný vliv na obchod nebo investice mezi stranami, nebo jsou-li subvence poskytovány na demonstrační projekty.
- 3) V případě zavedení částečného osvobození od daní a poplatků<sup>134</sup> souvisejících s energií pro uživatele s vysokou spotřebou energie nesmí takové osvobození překročit celkovou částku daně nebo poplatku.
- 4) Jsou-li uživatelům s vysokou spotřebou energie přiznány náhrady v případě zvýšení nákladů na elektřinu v důsledku nástrojů politiky v oblasti klimatu, omezují se na odvětví s významným rizikem úniku uhlíku v důsledku takového zvýšení nákladů.
- 5) Subvence na snižování emisí uhlíku spojené s vlastními průmyslovými činnostmi musí vést k celkovému snížení emisí skleníkových plynů. Subvence musí snižovat emise vzniklé přímo v souvislosti s danou průmyslovou činností. Subvence na zvyšování energetické účinnosti vlastních průmyslových činností musí zlepšovat energetickou účinnost snížením spotřeby energie, a to buď přímo, nebo na jednotku výroby.

---

<sup>134</sup> Pro upřesnění je třeba uvést, že poplatky nezahrnují síťové poplatky ani sazby.

*PŘÍLOHA ENER-3: NEUPLATNĚNÍ PŘÍSTUPU TŘETÍCH OSOB A ODDĚLENÍ VLASTNICTVÍ NA  
INFRASTRUKTURU*

Strana se může rozhodnout neuplatňovat článek ENER.8 [Přístup třetích osob k přenosovým a distribučním soustavám] a článek ENER.9 [Provozování soustav a oddělení vlastnictví provozovatelů přenosových nebo přepravních soustav] na novou infrastrukturu nebo na významné rozšíření stávající infrastruktury, pokud:

- (a) riziko spojené s investicí do infrastruktury je takové, že by k investici bez udělení výjimky nedošlo;
- (b) investice posiluje hospodářskou soutěž nebo bezpečnost dodávek;
- (c) infrastrukturu vlastní fyzická nebo právnická osoba, která je alespoň ve své právní formě oddělena od provozovatelů soustav, v jejichž soustavách byla nebo má být vybudována;
- (d) před udělením výjimky strana stanoví pravidla a mechanismy pro správu a přidělování kapacit.

*PŘÍLOHA ENER-4: PŘIDĚLOVÁNÍ KAPACITY ELEKTRICKÉHO PROPOJOVACÍHO VEDENÍ V ČASOVÉM  
RÁMCI DENNÍHO TRHU*

**Část 1**

1. Nový postup přidělování kapacity elektrických propojovacích vedení v časovém rámci denního trhu vychází z koncepce volného propojení objemů mezi více regiony („Multi-region loose volume coupling“).

Obecným cílem nového postupu je maximalizovat přínosy obchodu.

V rámci prvního kroku přípravy nového postupu strany zajistí, aby provozovatelé přenosových soustav vypracovali hrubé návrhy a analýzu nákladů a přínosů.

2. V rámci volného propojení objemů mezi více regiony je třeba vytvořit funkci propojování trhů s cílem určit čisté pozice energie (implicitní přidělování) mezi:

- (a) nabídkovými zónami zřízenými podle nařízení (EU) 2019/943, které jsou přímo propojeny se Spojeným královstvím prostřednictvím elektrického propojovacího vedení, a

- (b) Spojeným královstvím.

3. Čisté pozice energie přenášené elektrickým propojovacím vedením se vypočítají pomocí implicitního postupu přidělování za použití zvláštního algoritmu na:

- (a) obchodní nabídky a nabídky pro časový rámec denního trhu z nabídkových zón zřízených v souladu s nařízením (EU) 2019/943, které jsou přímo propojeny se Spojeným královstvím prostřednictvím elektrického propojovacího vedení;

- (b) obchodní nabídky a nabídky pro časový rámec denního trhu z příslušných denních trhů ve Spojeném království;

- (c) údaje o kapacitě sítě a kapacity soustavy určené v souladu s postupy dohodnutými mezi provozovateli přenosových soustav a

- (d) údaje o očekávaných obchodních tocích elektrických propojovacích vedení mezi nabídkovými zónami propojenými se Spojeným královstvím a dalšími nabídkovými zónami v Unii, jak je stanoví provozovatelé přenosových soustav z Unie za použití spolehlivých metodik.

Tento postup musí být slučitelný se specifickými vlastnostmi propojovacích vedení stejnosměrného proudu, včetně požadavků na ztráty a změnu činného výkonu.

4. Funkce propojování trhů:

- (a) poskytuje výsledky v dostatečném předstihu před zahájením provozu příslušných denních trhů stran (v případě Unie jde o jednotné propojení denních trhů zavedené v souladu s

nařízením Komise (EU) 2015/1222<sup>135</sup>), aby tyto výsledky mohly být použity jako vstupy do procesů, které určují výsledky na těchto trzích;

- (b) poskytuje výsledky, které jsou spolehlivé a opakovatelné;
  - (c) je specifickým postupem k propojení odlišných a samostatných denních trhů v Unii a Spojeném království; konkrétně to znamená, že zvláštní algoritmus musí být odlišný a oddělený od algoritmu používaného v jednotném propojení denních trhů zavedeném v souladu s nařízením (EU) 2015/1222 a v případě obchodních nabídek a nabídek Unie může mít přístup pouze k těm z nabídkových zón, které jsou přímo propojeny se Spojeným královstvím prostřednictvím elektrického propojovacího vedení.
5. Vypočtené čisté pozice energie se zveřejňují po validaci a ověření. Není-li funkce propojování trhu schopna fungovat ani poskytnout výsledek, přidělí se kapacita elektrického propojovacího vedení záložním postupem a účastníci trhu musí být o použití tohoto postupu informováni.
6. Nerozhodne-li specializovaný výbor pro energetiku jinak, rozdělí se náklady na vypracování a provádění technických postupů rovnoměrně mezi příslušné provozovatele přenosových soustav nebo jiné subjekty ze Spojeného království na jedné straně a příslušné provozovatele přenosových soustav nebo jiné subjekty z Unie na straně druhé.

## Část 2

Lhůta pro provedení této přílohy se stanoví od vstupu této dohody v platnost takto:

- (a) do tří měsíců – analýza nákladů a přínosů a hrubé návrhy technických postupů;
- (b) do deseti měsíců – návrh technických postupů;
- (c) do patnácti měsíců – uvedení technických postupů do praxe.

---

<sup>135</sup> Nařízení Komise (EU) 2015/1222 ze dne 24. července 2015, kterým se stanoví rámcový pokyn pro přidělování kapacity a řízení přetížení (Úř. věst. L 197, 25.7.2015, s. 24).



## PŘÍLOHA AVSAF-1: OSVĚDČOVÁNÍ LETOVÉ ZPŮSOBILOSTI A OCHRANY ŽIVOTNÍHO PROSTŘEDÍ

### ODDÍL A: Obecná ustanovení

#### Článek 1: Účel a oblast působnosti

1. Cílem této přílohy je provádění spolupráce v níže uvedených oblastech v souladu s čl. AVSAF.3 odst. 2 [Rozsah a provádění] této dohody a popisuje podmínky a způsoby vzájemného uznávání zjištění shody a osvědčení:
  - (a) osvědčení letové způsobilosti a sledování výrobků civilní letecké techniky podle čl. AVSAF.3 odst. 1 písm. a) [Rozsah a provádění] této dohody;
  - (b) environmentální osvědčení a zkoušení výrobků civilní letecké techniky podle čl. AVSAF.3 odst. 1 písm. b) [Rozsah a provádění] této dohody a
  - (c) osvědčování návrhů a výroby a sledování projekčních a výrobních organizací podle čl. AVSAF.3 odst. 1 písm. c) [Rozsah a provádění] této dohody.
2. Bez ohledu na odstavec 1 jsou z oblasti působnosti této přílohy vyloučeny použité výrobky civilní letecké techniky jiné než použitá letadla.

#### Článek 2: Definice

Pro účely této přílohy se rozumí:

- (a) „uznáním“ uznání osvědčení, schválení, změn, oprav, dokumentů a údajů jedné strany druhou stranou bez ověřování a bez vydání odpovídajícího osvědčení touto druhou stranou;
- (b) „osvědčením o uvolnění oprávněnou osobou“ osvědčení vydané schválenou organizací nebo příslušným úřadem vyvážející strany jako forma uznání, že nový výrobek civilní letecké techniky jiný než letadlo je v souladu s návrhem schváleným vyvážející stranou a je ve stavu schopném bezpečného provozu;
- (c) „kategorií výrobků civilní letecké techniky“ soubor výrobků se stejnými vlastnosti, tak jak jsou klasifikovány v technických prováděcích postupech na základě certifikačních specifikací EASA a Úřadu pro civilní letectví Spojeného království (CAA);
- (d) „osvědčujícím úřadem“ technický zástupce vyvážející strany, který vydává osvědčení návrhu výrobku civilní letecké techniky jakožto úřad vykonávající povinnosti státu projekce uvedené v příloze 8 Úmluvy o mezinárodním civilním letectví. Je-li osvědčení návrhu vydáno schválenou organizací vyvážející strany, považuje se za osvědčující úřad technický zástupce vyvážející strany;
- (e) „osvědčením návrhu“ forma uznání technickým zástupcem nebo schválenou organizací strany, že návrh výrobku civilní letecké techniky nebo jeho změna je v souladu s platnými požadavky na letovou způsobilost a požadavky na ochranu životního prostředí, zejména pokud jde o vlastnosti z hlediska životního prostředí stanovené právními a správními předpisy této strany;
- (f) „provozními požadavky souvisejícími s návrhem“ provozní požadavky, včetně požadavků na ochranu životního prostředí, ovlivňující konstrukční rysy výrobku civilní letecké techniky nebo

údaje o návrhu související s provozem nebo údržbou daného výrobku, které jej činí způsobilým pro konkrétní druh provozu;

- (g) „vývozem“ postup, kterým je výrobek civilní letecké techniky uvolněn ze systému regulace bezpečnosti civilního letectví jedné strany za účelem zanesení do odpovídajícího systému druhé strany;
- (h) „vývozním osvědčením letové způsobilosti“ vývozní osvědčení vydané příslušným úřadem vyvážející strany – nebo v případě použitého letadla příslušným úřadem státu zápisu do rejstříku, ze kterého je výrobek vyvážen – jako forma uznání, že letadlo je v souladu s příslušnými požadavky na letovou způsobilost a na ochranu životního prostředí oznámenými dovážející stranou;
- (i) „vyvážející stranou“ strana, z jejíhož systému regulace bezpečnosti civilního letectví je výrobek civilní letecké techniky uvolněn;
- (j) „dovozem“ postup, kterým je výrobek civilní letecké techniky uvolněn ze systému regulace bezpečnosti civilního letectví jedné strany zanesen do odpovídajícího systému druhé strany;
- (k) „dovážející stranou“ strana, do jejíhož systému regulace bezpečnosti civilního letectví je výrobek civilní letecké techniky zanesen;
- (l) „významnou změnou“ jakákoli změna typového návrhu jiná než „nevýznamná změna“;
- (m) „nevýznamnou změnou“ změna typového návrhu, která má zanedbatelný účinek na hmotnost, polohu těžiště, pevnost konstrukce, spolehlivost, provozní vlastnosti, vlastnosti z hlediska životního prostředí nebo jiné vlastnosti ovlivňující letovou způsobilost výrobku civilní letové techniky;
- (n) „údaji provozní vhodnosti“ požadovaný soubor údajů na podporu a umožnění typově specifických provozních aspektů určitých typů letadel, která jsou regulována systémem regulace bezpečnosti civilního letectví Unie nebo Spojeného království. Musí být vyvinuty žadatelem o typové osvědčení letadla nebo držitelem takového osvědčení a být součástí typového osvědčení. V systému regulace bezpečnosti civilního letectví Unie nebo Spojeného království musí původní žádost o typové osvědčení nebo o typové osvědčení pro zvláštní účely obsahovat žádost o schválení údajů provozní vhodnosti podle typu letadla, nebo být o tuto žádost následně doplněna;
- (o) „schválením výroby“ osvědčení vydané příslušným úřadem strany výrobcí, který vyrábí výrobky civilní letecké techniky, jako forma uznání, že je výrobce v souladu s příslušnými požadavky stanovenými právními a správními předpisy této strany, pokud jde o výrobu konkrétních výrobků civilní letecké techniky;
- (p) „technickými prováděcími postupy“ postupy pro provádění této přílohy vypracované technickými zástupci stran v souladu s čl. AVSAF.3 odst. 5 [Rozsah a provádění] této dohody;
- (q) „ověřovacím úřadem“ technický zástupce dovážející strany, který uznává nebo ověřuje osvědčení návrhu vydané osvědčujícím úřadem, jak je stanoveno v této příloze.

#### *ODDÍL B: Výbor pro dohled nad osvědčováním*

### Článek 3: Zřízení a složení

1. Výbor pro dohled nad osvědčováním, odpovědný specializovanému výboru pro bezpečnost letectví, se zřizuje pod společným předsednictvím technických zástupců stran jakožto technický koordinační subjekt odpovědný za účinné provádění této přílohy. Je složen z představitelů technického zástupce každé strany a v zájmu plnění svého mandátu může přizývat další účastníky.

2. Výbor pro dohled nad osvědčováním se schází v pravidelných odstupech na žádost některého z technických zástupců a vydává rozhodnutí a doporučení na základě konsensu. Vypracuje a přijme svůj jednací řád.

### Článek 4: Mandát

Mandát výboru pro dohled nad osvědčováním zahrnuje zejména:

- (a) vypracování, přijetí a revize technických prováděcích postupů uvedených v článku 6 [Technické prováděcí postupy];
- (b) sdílení informací o závažných bezpečnostních problémech a podle potřeby vypracování plánů opatření k jejich řešení;
- (c) řešení technických otázek, které spadají do odpovědnosti příslušných úřadů a které ovlivňují provádění této přílohy;
- (d) podle potřeby vypracování efektivních prostředků pro spolupráci, technickou podporu a výměnu informací týkajících se bezpečnostních požadavků a požadavků na ochranu životního prostředí, systémů osvědčování a systémů řízení jakosti a standardizace;
- (e) pravidelný přezkum způsobů ověřování nebo uznávání osvědčení návrhu stanovených v článcích 10 [Způsoby ověřování osvědčení návrhu] a 13 [Uznávání];
- (f) navrhování změn této přílohy specializovanému výboru pro bezpečnost letectví;
- (g) stanovení postupů pro zajištění trvalé důvěry jedné strany ve spolehlivost procesů zjišťování shody druhé strany v souladu s článkem 29 [Zachování kvalifikací příslušných úřadů];
- (h) analýzu a přijímání opatření týkajících se provádění postupů uvedených v písmenu g) a
- (i) podávání zpráv o nevyřešených otázkách specializovanému výboru pro bezpečnost letectví a zajištění provádění rozhodnutí přijatých specializovaným výborem pro bezpečnost letectví, pokud jde o tuto přílohu.

### ODDÍL C: Provádění

Článek 5: Úřady příslušné pro osvědčování návrhů, osvědčování výroby a vývozní osvědčení

- 1. Úřady příslušnými pro osvědčování návrhů jsou:
  - (a) v případě Unie: Agentura Evropské unie pro bezpečnost letectví a
  - (b) v případě Spojeného království: Úřad pro civilní letectví Spojeného království.
- 2. Úřady příslušnými pro osvědčování výroby a vývozní osvědčení jsou:

- (a) v případě Unie: Agentura Evropské unie pro bezpečnost letectví a příslušné úřady členských států. Pokud jde o vývozní osvědčení pro použitá letadla, je jím příslušný úřad státu zápisu letadla do rejstříku, z něž je letadlo vyváženo, a
- (b) v případě Spojeného království: Úřad pro civilní letectví Spojeného království.

#### Článek 6: Technické prováděcí postupy

1. Technické prováděcí postupy vypracují techničtí zástupci stran prostřednictvím výboru pro dohled nad osvědčováním s cílem stanovit konkrétní postupy, které usnadní provádění této přílohy. Za tím účelem definují postupy pro komunikaci mezi příslušnými úřady stran.
2. Technické prováděcí postupy řeší rovněž rozdíly mezi normami, pravidly, praxí, postupy a systémy stran v oblasti civilního letectví v souvislosti s prováděním této přílohy, jak je stanoveno v čl. AVSAF.3 odst. 5 [Rozsah a provádění] této dohody.

#### Článek 7: Výměna a ochrana údajů a informací, jež jsou důvěrné a jež jsou předmětem průmyslového vlastnictví

1. Údaje a informace vyměňované při provádění této přílohy podléhají článku AVSAF.11 [Důvěrnost a ochrana údajů a informací] této dohody.
2. Údaje a informace vyměňované v průběhu ověřovacího postupu jsou co do povahy a obsahu omezeny na to, co je nezbytné pro účely prokázání shody s příslušnými technickými požadavky, jak je podrobně popsáno v technických prováděcích postupech.
3. Veškeré neshody ohledně výměny údajů a informací mezi příslušnými úřady se řeší tak, jak je podrobně popsáno v technických prováděcích postupech. Každá ze stran si ponechává právo předložit spor k řešení výboru pro dohled nad osvědčováním.

#### *ODDÍL D: Osvědčování návrhů*

#### Článek 8: Obecné zásady

1. Tento oddíl se vztahuje na všechna osvědčení návrhů a případně jejich změny v oblasti působnosti této přílohy, a to zejména na:
  - (a) typová osvědčení, včetně typových osvědčení pro zvláštní účely;
  - (b) doplňková typová osvědčení;
  - (c) schválení návrhů oprav a
  - (d) oprávnění technického normalizačního příkazu.
2. Ověřující úřad buď s ohledem na míru zapojení podle článku 12 [Míra zapojení ověřujícího úřadu] ověří, nebo uzná osvědčení návrhu nebo změnu, kterou vydal nebo schválil nebo zrovna vydává nebo schvaluje osvědčující úřad, v souladu s podmínkami uvedenými v této příloze, jak je podrobně popsáno v technických prováděcích postupech, včetně jeho způsobů uznávání a ověřování osvědčení.

3. Pro provádění této přílohy každá ze stran zajistí, aby v jejím systému regulace bezpečnosti civilního letectví byla prostřednictvím systému osvědčování projekčních organizací dostatečně kontrolována schopnost projekčních organizací přebírat odpovědnost.

#### Článek 9: Ověřovací postup

1. Žádost o ověření osvědčení návrhu výrobku civilní letecké techniky se předkládá ověřujícímu úřadu prostřednictvím osvědčujícího úřadu, jak je podrobně popsáno v technických prováděcích postupech.

2. Osvědčující úřad zajistí, aby ověřující úřad obdržel všechny relevantní údaje a informace potřebné k ověření osvědčení návrhu, jak je podrobně popsáno v technických prováděcích postupech.

3. Po obdržení žádosti o ověření osvědčení návrhu určí ověřující úřad osvědčovací základ pro ověření v souladu s článkem 11 [Osvědčovací základ pro ověření], jakož i míru zapojení ověřujícího úřadu do ověřovacího postupu v souladu s článkem 12 [Míra zapojení ověřujícího úřadu].

4. Jak je podrobně popsáno v technických prováděcích postupech, ověřující úřad založí své ověření v maximální možné míře na technických hodnoceních, zkouškách, kontrolách a zjištěních shody, které provedl osvědčující úřad.

5. Po přezkoumání relevantních údajů a informací poskytnutých osvědčujícím úřadem pak ověřující úřad vydá osvědčení návrhu pro ověřený výrobek civilní letecké techniky (dále jen „ověřené osvědčení návrhu“), pokud:

- (a) je potvrzeno, že osvědčující úřad vydal vlastní osvědčení návrhu výrobku civilní letecké techniky;
- (b) osvědčující úřad uvedl, že výrobek civilní letecké techniky je v souladu s osvědčovacím základem uvedeným v článku 11 [Osvědčovací základ pro ověření];
- (c) byly vyřešeny všechny otázky vznesené během ověřovacího postupu prováděného ověřujícího úřadem a
- (d) žadatel splnil další správní požadavky, jak je podrobně popsáno v technických prováděcích postupech.

6. Aby žadatel mohl získat a udržet si ověřené osvědčení návrhu, zajistí každá strana, aby žadatel měl a uchoval k dispozici pro osvědčující úřad všechny relevantní projekční informace, výkresy a zkušební protokoly, včetně záznamů o kontrolách osvědčeného výrobku civilní letecké techniky, aby mohl poskytnout informace nezbytné k zajištění zachování letové způsobilosti výrobku civilní letecké techniky a zajištění jeho shody s použitelnými požadavky na ochranu životního prostředí.

#### Článek 10: Způsoby ověřování osvědčení návrhu

1. Typová osvědčení vydaná technickým zástupcem Unie jakožto osvědčujícím úřadem ověřuje technický zástupce Spojeného království jakožto ověřující úřad. Uznávají se tyto údaje:

- (a) příručka pro zástavbu motoru (pro typové osvědčení motoru);

- (b) příručka pro strukturální opravy;
- (c) pokyny pro zachování letové způsobilosti propojovacích systémů elektrického vedení a
- (d) příručka pro hmotnostní bilanci.

Postup uznávání příslušných údajů lze podrobně stanovit prostřednictvím technických prováděcích postupů. Takto podrobně stanoveným postupem nesmí být dotčen požadavek na uznávání uvedený v prvním pododstavci.

2. Důležitá doplňková typová osvědčení a schválení důležitých významných změn vydaná technickým zástupcem Unie jakožto osvědčujícím úřadem ověřuje technický zástupce Spojeného království jakožto ověřující úřad. V zásadě, ledaže techničtí zástupci v jednotlivém případě rozhodnou jinak, se použije zjednodušený ověřovací postup, který je omezen na technické seznámení bez zapojení ověřujícího úřadu do žadatelova prokazování shody.

3. Typová osvědčení vydaná technickým zástupcem Spojeného království jakožto osvědčujícím úřadem ověřuje technický zástupce Unie jakožto ověřující úřad.

4. Doplňková typová osvědčení, schválení významných změn, významné opravy a oprávnění technického normalizačního příkazu vydaná technickým zástupcem Spojeného království jakožto osvědčujícím úřadem nebo organizací schválenou podle právních a správních předpisů Spojeného království musí být ověřena technickým zástupcem Unie jakožto ověřujícím úřadem. Pokud tak techničtí zástupci v jednotlivém případě rozhodnou, lze použít zjednodušený ověřovací postup, který je omezen na technické seznámení bez zapojení ověřujícího úřadu do žadatelova prokazování shody.

#### Článek 11: Osvědčovací základ pro ověření

1. Ověřující úřad při určování osvědčovacího základu pro ověření osvědčení návrhu výrobku civilní letecké techniky posoudí následující požadavky stanovené právními a správními předpisy své strany:

- (a) požadavky na letovou způsobilost u podobného výrobku civilní letecké techniky, které byly účinné k datu účinného použití stanovenému osvědčujícím úřadem a případně doplněné o další technické podmínky, jak je podrobně popsáno v technických prováděcích postupech, a
- (b) požadavky na ochranu životního prostředí u výrobku civilní letecké techniky, které byly účinné k datu použití pro ověření ověřujícím úřadem.

2. Ověřující úřad upřesní jakékoli případné:

- (a) výjimky z použitelných požadavků;
- (b) odchylky od platných požadavků nebo
- (c) kompenzující faktory, které zajišťují rovnocennou úroveň bezpečnosti, pokud použitelné požadavky nejsou splněny.

3. Kromě požadavků stanovených v odstavcích 1 a 2 upřesní ověřující úřad jakékoli zvláštní podmínky, které se uplatní, pokud související předpisy letové způsobilosti a právní a správní předpisy neobsahují přiměřené nebo vhodné bezpečnostní požadavky na výrobek civilní letecké techniky, jelikož:

- (a) výrobek civilní letecké techniky má nové nebo neobvyklé konstrukční vlastnosti související s projekčními postupy, na nichž jsou založeny předpisy letové způsobilosti a právní a správní předpisy;
- (b) zamýšlené použití výrobku je neobvyklé nebo
- (c) ze zkušeností s jinými podobnými výrobky civilní letecké techniky v provozu nebo s výrobky civilní letecké techniky, které mají podobné konstrukční vlastnosti, vyplynulo, že může docházet k nebezpečným stavům.

4. Při upřesňování výjimek, odchylek, kompenzujících faktorů nebo zvláštních podmínek přihlíží ověřující úřad náležitě k výjimkám, odchylkám, kompenzujícím faktorům či zvláštním podmínkám použitým osvědčujícím úřadem a tyto výjimky, odchylky, kompenzující faktory nebo zvláštní podmínky nesmějí klást na výrobky civilní letecké techniky, které mají být ověřeny, větší požadavky než na vlastní podobné výrobky. Ověřující úřad všechny tyto výjimky, odchylky, kompenzující faktory nebo zvláštní podmínky oznámí osvědčujícímu úřadu.

#### Článek 12: Míra zapojení ověřujícího úřadu

1. Míru zapojení ověřujícího úřadu strany během ověřovacího postupu uvedeného v článku 9 [Ověřovací postup], jak je podrobně popsáno v technických prováděcích postupech, určují především:

- (a) zkušenost a záznamy příslušného úřadu druhé strany jakožto osvědčujícího úřadu;
- (b) zkušenost, kterou tento ověřující úřad již získal během předchozích ověřování s příslušným úřadem druhé strany;
- (c) povaha návrhu, který má být ověřen;
- (d) jednání a zkušenost žadatele s ověřujícím úřadem a
- (e) výsledek posouzení kvalifikačních požadavků uvedených v článku 28 [Kvalifikační požadavky na uznávání zjištění shody a osvědčení] a článku 29 [Zachování kvalifikací příslušných úřadů].

2. Ověřující úřad provádí během prvního ověřování jakéhokoli osvědčení zvláštní postupy a pečlivou kontrolu týkající se zejména postupů a metod osvědčujícího úřadu, pokud osvědčující úřad v příslušné kategorii výrobků civilní letecké techniky již po 30. září 2004 nevydal žádné osvědčení. Postupy a kritéria, které mají být použity, jsou podrobně popsány v technických prováděcích postupech.

3. Účinné provádění zásad stanovených v odstavcích 1 a 2 pravidelně měří, sleduje a přezkoumává výbor pro dohled nad osvědčováním pomocí metriky, která je podrobně popsána v technických prováděcích postupech.

#### Článek 13: Uznávání

1. U osvědčení návrhu podléhajícího uznání uznává ověřující úřad osvědčení návrhu vydané osvědčujícím úřadem bez jakéhokoli ověřování. V tomto případě ověřující úřad uznává osvědčení návrhu jako rovnocenné s osvědčením vydaným v souladu s právními a správními předpisy své strany a svoje odpovídající osvědčení nevydává.

2. Nedůležitá doplňková typová osvědčení, nedůležité významné změny a oprávnění technického normalizačního příkazu vydaná technickým zástupcem Unie jakožto osvědčujícím úřadem nebo organizací schválenou podle právních předpisů Unie uznává technický zástupce Spojeného království jakožto ověřující úřad.

3. Nevýznamné změny a opravy schválené technickým zástupcem Unie jakožto osvědčujícím úřadem nebo organizací schválenou podle právních předpisů Unie uznává technický zástupce Spojeného království jakožto ověřující úřad.

4. Nevýznamné změny a nevýznamné opravy schválené technickým zástupcem Spojeného království jakožto osvědčujícím úřadem nebo organizací schválenou podle právních a správních předpisů Spojeného království uznává technický zástupce Unie jakožto ověřující úřad.

#### Článek 14: Prováděcí ustanovení k článkům 10 [Způsoby ověřování osvědčení návrhu] a 13 [Uznávání]

1. Klasifikaci nevýznamné změny nebo významné změny provádí osvědčující úřad v souladu s definicemi uvedenými v této příloze a vykládá je v souladu s použitelnými pravidly a postupy osvědčujícího úřadu.

2. Pro klasifikaci doplňkového typového osvědčení nebo významné změny jako důležité nebo nedůležité posuzuje osvědčující úřad změnu v kontextu všech předchozích relevantních změn návrhu a všech souvisejících revizí příslušných specifikací osvědčení zahrnutých do typového osvědčení výrobku civilní letecké techniky. Změny splňující kterékoli z následujících kritérií jsou automaticky považovány za důležité:

(a) není zachována základní konfigurace nebo nejsou zachovány principy konstrukce nebo

(b) předpoklady použité pro certifikaci měněného výrobku pozbyly platnosti.

#### Článek 15: Stávající osvědčení návrhu

Pro účely této přílohy platí:

(a) typová osvědčení, doplňková typová osvědčení, schválení změn a oprav, jakož i oprávnění technického normalizačního příkazu a jejich změny vydané technickým zástupcem Unie žadatelům ze Spojeného království nebo schválenou projekční organizací se sídlem ve Spojeném království na základě právních předpisů Unie, které jsou platné ke dni 31. prosince 2020, se považují za vydané technickým zástupcem Spojeného království jakožto osvědčujícím úřadem nebo schválenou organizací podle právních a správních předpisů Spojeného království a uznané technickým zástupcem Unie jakožto ověřujícím úřadem v souladu s čl. 13 odst. 1 [Uznávání];

(b) typová osvědčení, doplňková typová osvědčení, schválení změn a oprav, jakož i oprávnění technického normalizačního příkazu a jejich změny vydané technickým zástupcem Unie žadatelům z Unie nebo schválenou projekční organizací se sídlem v Evropské unii na základě právních předpisů Unie, které jsou platné ke dni 31. prosince 2020, se považují za uznané technickým zástupcem Spojeného království jakožto ověřujícím úřadem v souladu s čl. 13 odst. 1 [Uznávání].



#### Článek 16: Převod osvědčení návrhu

Pokud je osvědčení návrhu převedeno na jiný subjekt, osvědčující úřad odpovědný za osvědčení návrhu tento převod neprodleně oznámí ověřujícímu úřadu a použije postup pro převod osvědčení návrhu, který je podrobně popsán v technických prováděcích postupech.

#### Článek 17: Provozní požadavky související s návrhem

1. Techničtí zástupci zajistí, aby během ověřovacího postupu byly v případě potřeby vyměňovány údaje a informace týkající se provozních požadavků souvisejících s návrhem.
2. S výhradou rozhodnutí technických zástupců u některých provozních požadavků souvisejících s návrhem může ověřující úřad uznat prohlášení osvědčujícího úřadu o shodě prostřednictvím ověřovacího postupu.

#### Článek 18: Provozní dokumenty a údaje související s typem

1. Některé soubory provozních dokumentů a údajů specifické pro typ a poskytované držitelem typového osvědčení, včetně údajů provozní vhodnosti v systému Unie a rovnocenných údajů v systému Spojeného království, jsou schvalovány nebo uznávány osvědčujícím úřadem a případně vyměňovány během ověřovacího postupu.
2. Provozní dokumenty a údaje uvedené v odstavci 1 mohou být buď uznány, nebo ověřeny ověřujícím úřadem, jak je podrobně uvedeno v technických prováděcích postupech.

#### Článek 19: Souběžné ověření

Rozhodnou-li tak žadatel a techničtí zástupci, lze použít postup souběžného osvědčení a ověření, kde je to patřičné a jak je podrobně popsáno v technických prováděcích postupech.

#### Článek 20: Zachování letové způsobilosti

1. Příslušné úřady přijmou opatření k řešení nebezpečných stavů výrobků civilní letecké techniky, jichž jsou osvědčujícími úřady.
2. Příslušný úřad jedné strany je s ohledem na výrobky civilní letecké techniky navržené nebo vyrobené v jeho regulačním systému nápomocen na žádost příslušnému úřadu druhé strany, pokud jde o stanovení opatření, která jsou považována za nezbytná pro zachování letové způsobilosti výrobků civilní letecké techniky.
3. Pokud obtíže v provozu nebo jiné možné bezpečnostní problémy ovlivňující výrobek civilní letecké techniky v oblasti působnosti této přílohy vedou k vyšetřování prováděnému technickým zástupcem strany, který je osvědčujícím úřadem pro výrobek civilní letecké techniky, je technický zástupce druhé strany na žádost nápomocen při vyšetřování, mimo jiné tím, že poskytne relevantní informace nahlášené relevantními subjekty o poruchách, selháních, závadách nebo jiných událostech ovlivňujících daný výrobek civilní letecké techniky.
4. Oznamovací povinností držitelů osvědčení návrhu vůči osvědčujícímu úřadu a mechanismem výměny informací stanoveným touto přílohou je splněna povinnost všech držitelů osvědčení návrhu hlásit ověřujícímu úřadu poruchy, selhání, závady nebo jiné události ovlivňující výrobek civilní letecké techniky.

5. Opatření k řešení nebezpečných stavů a výměně bezpečnostních informací podle odstavců 1 až 4 jsou podrobně popsána v technických prováděcích postupech.

6. Technický zástupce jedné strany informuje technického zástupce druhé strany o všech svých povinných informacích o zachování letové způsobilosti ve vztahu k výrobkům civilní letecké techniky navrženým nebo vyrobeným v jeho systému dohledu, jež spadají do oblasti působnosti této přílohy.

7. Veškeré změny stavu letové způsobilosti v osvědčení vydaném technickým zástupcem jedné strany se včas sdělí technickému zástupci druhé strany.

#### *ODDÍL E: Osvědčování výroby*

##### Článek 21: Uznávání systémů osvědčování výroby a dohledu nad výrobou

1. Dovážející strana uznává systém osvědčování výroby a dohledu nad výrobou vyvážející strany, jelikož tento systém je považován za dostatečně rovnocenný systému dovážející strany v oblasti působnosti této přílohy, s výhradou ustanovení tohoto článku.

2. Uznávání systému osvědčování výroby a dohledu nad výrobou Spojeného království ze strany Unie je omezeno na uznávání výroby kategorií výrobků civilní letecké techniky, které uvedenému systému podléhaly již k 31. prosinci 2020, jak je podrobně uvedeno v technických prováděcích postupech.

3. Pokud je do systému osvědčování výroby a dohledu nad výrobou vyvážející strany přidána nová kategorie výrobků civilní letecké techniky, příslušný úřad vyvážející strany o tom uvědomí technického zástupce dovážející strany. Před rozšířením uznání systému osvědčování výroby a dohledu nad výrobou na novou kategorii výrobků civilní letecké techniky může technický zástupce dovážející strany rozhodnout o provedení posouzení s cílem potvrdit, že systém osvědčování výroby a dohledu nad výrobou vyvážející strany pro tuto kategorii výrobků civilní letecké techniky je dostatečně rovnocenný systému osvědčování výroby a dohledu nad výrobou dovážející strany. Toto posouzení se provede tak, jak je podrobně uvedeno v technických prováděcích postupech, a může zahrnovat posouzení držitele schválení výroby pod dohledem příslušného úřadu vyvážející strany. Postup pro rozšíření uznání systému osvědčování výroby a dohledu nad výrobou vyvážející strany na novou kategorii výrobků civilní letecké techniky dovážející stranou je podrobně popsán v technických prováděcích postupech.

4. Aby dovážející strana uznala systém osvědčování výroby a dohledu nad výrobou vyvážející strany, musí tento systém zajišťovat úroveň bezpečnosti, která je dostatečně rovnocenná úrovni zajišťované systémem dovážející strany. Rovnocennost systému osvědčování výroby a dohledu nad výrobou je průběžně sledována postupy uvedenými v článku 29 [Zachování kvalifikací příslušných úřadů].

5. Odstavce 1 až 3 se použijí rovněž na výrobu výrobku civilní letecké techniky, u něž povinnosti státu projekce vykonává země jiná než vyvážející strana výrobku civilní letecké techniky za předpokladu, že příslušný úřad vyvážející strany stanovil a zavedl nezbytné postupy s relevantním úřadem státu projekce na řízení rozhraní mezi držitelem osvědčení návrhu a držitelem schválení výroby tohoto výrobku civilní letecké techniky.

##### Článek 22: Rozšíření schválení výroby

1. Schválení výroby vydané příslušným úřadem vyvážející strany výrobcí primárně usazenému na území vyvážející strany a uznané podle čl. 21 odst. 1 [Uznávání systémů osvědčování výroby a

dohledu nad výrobou] lze rozšířit o výrobní provozy a zařízení výrobce umístěné na území druhé strany nebo na území třetí země bez ohledu na právní status těchto výrobních provozů a zařízení a bez ohledu na typ výrobku civilní letecké techniky, který je v těchto provozech a zařízeních vyráběn. V tom případě zůstává za dohled nad těmito výrobními provozy a zařízeními odpovědný příslušný úřad vyvážející strany a příslušný úřad dovážející strany nevydává těmto výrobním provozům a zařízením vlastní schválení výroby pro stejný výrobek civilní letecké techniky.

2. Pokud jsou zařízení a výrobní provozy výrobce, který je primárně usazen na území vyvážející strany, umístěny na území druhé strany, příslušné úřady obou stran v rámci článku 32 [Podpora dohledu nad osvědčováním a zachováním letové způsobilosti] vzájemně spolupracují s cílem zapojit dovážející stranu do činností dohledu vyvážející strany nad těmito zařízeními.

#### Článek 23: Rozhraní mezi držitelem schválení výroby a držitelem osvědčení návrhu

1. V případech, kdy je držitel schválení výroby výrobku civilní letecké techniky regulován příslušným úřadem jedné strany a držitel osvědčení návrhu stejného výrobku civilní letecké techniky příslušným úřadem druhé strany, zavedou příslušné úřady obou stran postupy, jimiž se definují odpovědnosti každé ze stran, pokud jde o řízení rozhraní mezi držitelem schválení výroby a držitelem osvědčení návrhu.

2. Pro účely vývozu výrobků civilní letecké techniky v rámci této přílohy, pokud držitel osvědčení návrhu a držitel schválení výroby nejsou stejným právním subjektem, příslušné úřady stran zajistí, aby držitel osvědčení návrhu sjednal s držitelem schválení výroby vhodná ujednání pro zajištění uspokojivé koordinace mezi projekcí a výrobou a řádné podpory zachování letové způsobilosti výrobku civilní letecké techniky.

#### ODDÍL F: Vývozní osvědčení

##### Článek 24: Formuláře

Formuláře vyvážející strany jsou:

- (a) je-li vyvážející stranou Spojené království, formulář 52 CAA pro nová letadla, vývozní osvědčení letové způsobilosti pro použitá letadla a formulář 1 CAA pro další nové výrobky, a
- (b) je-li vyvážející stranou Unie, formulář 52 EASA pro nová letadla, vývozní osvědčení letové způsobilosti pro použitá letadla a formulář 1 EASA pro další nové výrobky.

##### Článek 25: Vydání vývozního osvědčení

1. Při vydání vývozního osvědčení příslušný úřad nebo držitel schválení výroby vyvážející strany zajistí, aby takový výrobek civilní letecké techniky:

- (a) byl v souladu s návrhem automaticky uznaným nebo ověřeným, nebo osvědčeným dovážející stranou v souladu s touto přílohou, jak je podrobně popsáno v technických prováděcích postupech;
- (b) byl ve stavu schopném bezpečného provozu;
- (c) splňoval všechny dodatečné požadavky oznámené dovážející stranou a

(d) pokud jde o civilní letadla, letadlové motory a letadlové vrtule, byl v souladu s příslušnými povinnými informacemi o zachování letové způsobilosti, včetně příkazů k zachování letové způsobilosti dovážející strany, jak byly touto stranou oznámeny.

2. Při vydání vývozního osvědčení letové způsobilosti pro použitá letadla zapsaná do rejstříku vyvážející strany příslušný úřad vyvážející strany navíc k požadavkům uvedeným v odst. 1 písm. a) až d) zajistí, aby takové letadlo bylo během své životnosti řádně udržováno schválenými postupy a metodami vyvážející strany, což se doloží deníky a záznamy o údržbě.

#### Článek 26: Uznání vývozního osvědčení pro nový výrobek civilní letecké techniky

Příslušný orgán dovážející strany uznává vývozní osvědčení vydané příslušným úřadem nebo držitelem schválení výroby vyvážející strany pro výrobek civilní letecké techniky v souladu s podmínkami stanovenými v této příloze a podle postupů upřesněných v technických prováděcích postupech.

#### Článek 27: Uznání vývozního osvědčení letové způsobilosti pro použité letadlo

1. Příslušný úřad dovážející strany uzná vývozní osvědčení letové způsobilosti vydané příslušným úřadem vyvážející strany pro použité letadlo v souladu s podmínkami uvedenými v této příloze a technickými prováděcími postupy, pouze pokud pro toto použité letadlo existuje držitel typového osvědčení, nebo typového osvědčení pro zvláštní účely jako důvod pro to, aby letová způsobilost tohoto typu letadla zůstala zachována.

2. Aby mohlo být vývozní osvědčení letové způsobilosti pro použité letadlo vyrobené pod výrobním dohledem vyvážející strany uznáno v souladu s odstavcem 1, je příslušný úřad vyvážející strany na žádost nápomocen příslušnému úřadu dovážející strany při obstarávání údajů a informací o:

- (a) konfiguraci letadla, kterou letadlo mělo v době svého vypravení od výrobce, a
- (b) následných změnách a opravách provedených na letadle, které schválil.

3. Dovážející strana může požádat o záznamy o kontrolách a údržbě, jak je podrobně popsáno v technických prováděcích postupech.

4. Pokud během posuzování stavu letové způsobilosti použitého letadla určeného na vývoz není příslušný úřad vyvážející strany schopen vyhovět všem požadavkům stanoveným v čl. 25 odst. 2 [Vydání vývozního osvědčení] a v odstavcích 1 a 2 tohoto článku, pak:

- (a) to oznámí příslušnému úřadu dovážející strany;
- (b) koordinuje s příslušným úřadem dovážející strany, jak je podrobně popsáno v technických prováděcích postupech, jejich uznání nebo zamítnutí výjimek z platných požadavků, a
- (c) zaeviduje každou uznanou výjimku při vývozu.

#### *ODDÍL G: Kvalifikace příslušných úřadů*

## Článek 28: Kvalifikační požadavky na uznávání zjištění shody a osvědčení

1. Každá strana vede strukturovaný a účinný systém osvědčování a dohledu pro provádění této přílohy včetně:
  - (a) právního a regulačního rámce zajišťujícího zejména regulační pravomoci nad subjekty regulovanými systémem regulace bezpečnosti civilního letectví strany;
  - (b) organizační struktury včetně jasného popisu odpovědností;
  - (c) dostatečných zdrojů včetně řádně kvalifikovaných pracovníků s dostatečnými znalostmi, praxí a výcvikem;
  - (d) adekvátních procesů dokumentovaných v politikách a postupech;
  - (e) dokumentace a záznamů a
  - (f) zavedeného programu kontrol zajišťujícího jednotnou úroveň provádění právního a regulačního rámce mezi různými složkami systému dohledu.

## Článek 29: Zachování kvalifikací příslušných úřadů

1. Aby byla zachována vzájemná důvěra v regulační systém každé strany související s prováděním této přílohy a systémy zajišťovaly dostatečně rovnocennou úroveň bezpečnosti, technický zástupce každé strany pravidelně posuzuje, zda příslušné úřady druhé strany splňují kvalifikační požadavky uvedené v článku 28 [Kvalifikační požadavky na uznávání zjištění shody a osvědčení]. Způsoby těchto průběžných vzájemných posouzení jsou podrobně popsány v technických prováděcích postupech.
2. Příslušný úřad jedné strany spolupracuje s příslušným úřadem druhé strany, kdykoli jsou taková posouzení potřebná, a zajistí, aby regulované subjekty podléhající jeho dohledu umožnily přístup technickým zástupcům stran.
3. Pokud se technický zástupce kterékoli strany domnívá, že technická kompetence příslušného úřadu druhé strany již není adekvátní nebo že by uznávání zjištění shody provedených nebo osvědčení vydaných tímto příslušným úřadem mělo být pozastaveno, jelikož systémy druhé strany související s prováděním této přílohy již nezajišťují dostatečně rovnocennou úroveň bezpečnosti na to, aby takové uznání bylo možné, přistoupí techničtí zástupci ke konzultaci s cílem určit nápravná opatření.
4. Nepodaří-li se vzájemně přijatelnými cestami obnovit vzájemnou důvěru, může technický zástupce každé strany věc zmíněnou v odstavci 3 postoupit výboru pro dohled nad osvědčováním.
5. Pokud výbor pro dohled nad osvědčováním věc nevyřeší, může každá strana věc zmíněnou v odstavci 3 postoupit specializovanému výboru pro bezpečnost letectví.

## *ODDÍL H: Komunikace, konzultace a podpora*

### Článek 30: Komunikace

S výhradou výjimek, o nichž techničtí zástupci stran rozhodují případ od případu, probíhá veškerá komunikace mezi příslušnými úřady stran, včetně dokumentace, jak je podrobně popsáno v technických prováděcích postupech, v anglickém jazyce.

### Článek 31: Technické konzultace

1. Techničtí zástupci stran řeší záležitosti týkající se provádění této přílohy formou konzultací.
2. Nepodaří-li se formou konzultací vedených podle odstavce 1 dosáhnout vzájemně přijatelného řešení, může technický zástupce každé strany záležitost zmíněnou v odstavci 1 postoupit výboru pro dohled nad osvědčováním.
3. Pokud výbor pro dohled nad osvědčováním záležitost nevyřeší, může každá strana záležitost zmíněnou v odstavci 1 postoupit specializovanému výboru pro bezpečnost letectví.

### Článek 32: Podpora dohledu nad osvědčováním a zachováním letové způsobilosti

Příslušný úřad jedné strany může na žádost, po vzájemném souhlasu a v závislosti na zdrojích poskytnout technickou podporu, údaje a informace příslušnému úřadu druhé strany v činnostech dohledu nad osvědčováním a zachováním letové způsobilosti souvisejících s návrhem, výrobou a osvědčováním v oblasti ochrany životního prostředí. Tato podpora a postup jejího poskytování jsou podrobně popsány v technických prováděcích postupech.

## PŘÍLOHA ROAD-1: SILNIČNÍ PŘEPRAVA ZBOŽÍ

- Část A – Požadavky na podnikatele v silniční nákladní dopravě v souladu s článkem ROAD.5 této dohody

### *Oddíl 1. Přístup k povolání podnikatele v silniční nákladní dopravě a výkon tohoto povolání*

#### Článek 1 – Oblast působnosti

Tento oddíl upravuje přístup k povolání podnikatele v silniční nákladní dopravě a výkon tohoto povolání a vztahuje se na všechny podnikatele v silniční nákladní dopravě strany provozující přepravu zboží v oblasti působnosti článku ROAD.4 [Přeprava zboží mezi územími stran, přes tato území a na těchto územích] této dohody.

#### Článek 2 – Definice

Pro účely tohoto oddílu se rozumí:

- „povolením k výkonu povolání podnikatele v silniční nákladní dopravě“ správní rozhodnutí, které opravňuje fyzickou nebo právnickou osobu, splňující podmínky stanovené v tomto oddíle k výkonu povolání podnikatele v silniční nákladní dopravě;
- „příslušným orgánem“ orgán strany na celostátní, regionální nebo místní úrovni, který za účelem udělení povolení k výkonu povolání podnikatele v silniční nákladní dopravě ověřuje, zda fyzická nebo právnická osoba splňuje podmínky stanovené tímto nařízením, a který je oprávněn vydat, pozastavit nebo odejmout povolení k výkonu povolání podnikatele v silniční nákladní dopravě, a
- „obvyklým bydlištěm“ místo, kde osoba obvykle pobývá, tj. alespoň 185 dní v každém kalendářním roce, z důvodu osobních vazeb, které vypovídají o těsné vazbě této osoby a místa, kde žije.

#### Článek 3 – Požadavky na výkon povolání podnikatele v silniční nákladní dopravě

Fyzické nebo právnické osoby vykonávající povolání podnikatele v silniční nákladní dopravě:

- jsou řádně a trvale usazeny na území strany, jak je stanoveno v článku 5 této dohody;
- mají dobrou pověst, jak je stanoveno v článku 6 tohoto oddílu;
- jsou finančně způsobilé, jak je stanoveno v článku 7 tohoto oddílu, a
- vykazují požadovanou odbornou způsobilost, jak je stanoveno v článku 8 tohoto oddílu,

#### Článek 4 – Odpovědný zástupce pro dopravu

1. Podnikatel v silniční nákladní dopravě určí alespoň jednu fyzickou osobu odpovědným zástupcem pro dopravu, který musí účinně a nepřetržitě řídit své dopravní činnosti a splňuje požadavky stanovené v čl. 3 písm. b) a d) a který:

- má skutečnou vazbu na podnikatele v silniční nákladní dopravě jakožto zaměstnanec, ředitel, vlastník nebo akcionář nebo jej spravuje, nebo je touto osobou a
- má bydliště na území strany, kde je usazen podnikatel v silniční nákladní dopravě.

2. Nesplňuje-li fyzická nebo právnická osoba požadavek odborné způsobilosti, může této fyzické nebo právnické osobě příslušný orgán vydat povolení k výkonu povolání podnikatele v silniční nákladní dopravě bez určení odpovědného zástupce pro dopravu určeného podle odstavce 1 tohoto článku pod podmínkou, že:

- (a) fyzická nebo právnická osoba určí fyzickou osobu s bydlištěm na území strany usazení podnikatele v silniční dopravě, která splňuje požadavky stanovené v čl. 3 písm. b) a d) a která je na základě smlouvy oprávněna plnit úkoly odpovědného zástupce pro dopravu jménem podniku;
- (b) smlouva mezi fyzickou nebo právnickou osobou a osobou uvedenou v písmenu a) stanoví úkoly, které má tato osoba účinně a nepřetržitě plnit, a uvádí její povinnosti jakožto odpovědného zástupce pro dopravu. Úkoly, které je třeba upřesnit, zahrnují zejména řízení údržby vozidel, kontrolu přepravních smluv a dokladů, základní účetnictví, přidělování nákladů nebo přeprav řidičům a vozidlům a kontrolování postupů v oblasti bezpečnosti;
- (c) osoba uvedená v písmenu a) může jako odpovědný zástupce pro dopravu řídit dopravní činnosti až čtyř různých podnikatelů v silniční nákladní dopravě vykonávané celkovým vozovým parkem čítajícím nejvýše 50 vozidel a
- (d) osoba uvedená v písmenu a) vykonává stanovené úkoly výhradně v zájmu fyzické nebo právnické osoby a její povinnosti jsou vykonávány nezávisle na jakékoli fyzické nebo právnické osobě, pro kterou provádí činnosti v oblasti přepravy.

3. Strana rozhodnout o tom, že odpovědný zástupce pro dopravu určený podle odstavce 1 nesmí být zároveň určen podle odstavce 2, nebo může být takto určen pouze ve vztahu k omezenému počtu fyzických nebo právnických osob nebo k vozovému parku o velikosti menší než uvedené v odst. 2 písm. c).

4. Fyzická nebo právnická osoba oznámí příslušnému orgánu určeného odpovědného zástupce pro dopravu nebo určených odpovědných zástupců pro dopravu.

#### Článek 5 – Podmínky týkající se požadavku usazení

Za účelem splnění požadavku řádného a trvalého usazení na území strany musí fyzická nebo právnická osoba:

- (a) mít prostory, v nichž má přístup k originálům své klíčové podnikové dokumentace, ať už v elektronické nebo jiné podobě, zejména pokud jde o jeho smlouvy o přepravě, doklady vztahující se k vozidlům, jež má fyzická nebo právnická osoba k dispozici, účetní doklady, doklady o vedení zaměstnanců, pracovní smlouvy, doklady o sociálním zabezpečení, doklady obsahující údaje o přiřazování a vysílání řidičů, doklady obsahující údaje týkající se cest, doby řízení a doby odpočinku a všechny ostatní doklady, k nimž musí mít příslušný orgán přístup k ověření, zda jsou splněny podmínky stanovené tímto oddílem;
- (b) být registrována v obchodním rejstříku této strany nebo v podobném rejstříku, pokud to vnitrostátní právo vyžaduje;
- (c) podléhat dani z příjmu, a pokud to vnitrostátní právo vyžaduje, mít přiděleno identifikační číslo pro účely DPH;



- (d) poté, co je oprávnění uděleno, mít k dispozici jedno nebo více vozidel, buď vlastních, nebo například na základě smlouvy o splátkovém prodeji, smlouvy o pronájmu nebo leasingové smlouvy, která jsou registrována nebo jinak uvedena do provozu a jejichž používání je povoleno v souladu s právními předpisy této strany;
- (e) účinně a nepřetržitě vykonávat své administrativní a obchodní činnosti s příslušným vybavením a zařízením v prostorách uvedených v písmenu a) umístěných na území této strany a účinně a nepřetržitě řídit své činnosti v oblasti přepravy s využitím vozidel uvedených v písmenu f) s příslušným technickým vybavením nacházejícím se na území této strany a
- (f) mít obvykle a pravidelně k dispozici počet vozidel splňujících podmínky stanovené v písmenu d) a řidičů, jejichž obvyklou základnou je provozovna na území této strany, přiměřený objemu přepravy, kterou podnik vykonává.

#### Článek 6 – Podmínky týkající se požadavku dobré pověsti

1. S výhradou odstavce 2 určí strany podmínky, které musí fyzické nebo právnické osoby a odpovědní zástupci pro dopravu splnit, aby vyhověli požadavku dobré pověsti.

Při určování, zda fyzická nebo právnická osoba vyhověla tomuto požadavku, zváží strany chování fyzické nebo právnické osoby, jejich odpovědných zástupců pro dopravu, výkonných ředitelů a jakékoli jiné příslušné osoby, kterou může strana určit. Veškeré odkazy v tomto článku na odsouzení, sankce nebo porušení zahrnují odsouzení, sankce či porušení vztahující se na samotnou fyzickou nebo právnickou osobu, jejího odpovědného zástupce pro dopravu, jednatele a jakoukoli jinou dotčenou osobu, kterou může strana určit

Podmínky uvedené v první části tohoto odstavce zahrnují alespoň to, že:

- (a) nejsou žádné pádné důvody k pochybám o dobré pověsti odpovědného zástupce pro dopravu nebo podnikatele v silniční nákladní dopravě, jako například odsouzení nebo sankce v důsledku vážného porušení platných vnitrostátních předpisů v oblasti:
  - (i) obchodního práva;
  - (ii) úpadkového práva;
  - (iii) mzdových a pracovních podmínek tohoto povolání;
  - (iv) silničního provozu;
  - (v) odpovědnosti za škodu při výkonu povolání;
  - (vi) obchodu s lidmi nebo drogami;
  - (vii) daňového práva a
- (b) odpovědný zástupce pro dopravu nebo podnikatel v silniční nákladní dopravě nebyl odsouzen za závažnou trestnou činnost nebo mu nebyla uložena sankce za některé závažné porušení pravidel uvedených ve hlavě I dílu třetího části druhé [Silniční přeprava zboží] této dohody nebo ve vnitrostátních předpisech týkajících se zejména:
  - (i) doby řízení a doby odpočinku řidičů, pracovní doby a montáže a používání záznamového zařízení;

- (ii) maximální hmotnosti a rozměrů vozidel používaných k podnikání v mezinárodní dopravě;
- (iii) výchozí kvalifikace a dalšího vzdělávání řidičů;
- (iv) způsobilosti silničních vozidel používaných k podnikání včetně povinné technické kontroly motorových vozidel;
- (v) přístupu na trh mezinárodní silniční nákladní dopravy;
- (vi) bezpečnosti silniční přepravy nebezpečných věcí;
- (vii) instalace a používání omezovačů rychlosti u některých kategorií vozidel;
- (viii) řidičských průkazů;
- (ix) přístupu k povolání;
- (x) přepravy zvířat;
- (xi) vysílání pracovníků v silniční dopravě;
- (xii) práva rozhodného pro smluvní závazkové vztahy a
- (xiii) cest, jejichž místa nakládky a vykládky se nacházejí na území druhé strany.

2. Pro účely odst. 1 třetího pododstavce písm. b) tohoto článku, byl-li na území jedné nebo obou stran odpovědný zástupce pro dopravu nebo podnikatel v silniční nákladní dopravě odsouzen za závažnou trestnou činnost nebo mu byla uložena sankce za některé z nejzávažnějších porušení uvedených v dodatku ROAD.A.1.1, příslušný orgán dané strany usazení vhodným a včasným způsobem provede a ukončí správní řízení, které případně zahrne kontrolu na místě v prostorách dotyčné fyzické nebo právnické osoby.

Během správního řízení příslušný orgán posoudí, zda by z důvodu zvláštních okolností představovala v daném případě ztráta dobré pověsti nepřiměřený následek. Při tomto posouzení příslušný orgán přihlédne k počtu závažných porušení pravidel uvedených v odst. 1 třetím pododstavci tohoto článku i k počtu nezávažnějších porušení uvedených v dodatku ROAD.A.1.1, za která byl odpovědný zástupce pro dopravu nebo podnikatel v silniční nákladní dopravě odsouzen nebo za která mu byly uloženy sankce. Takovýto případný závěr musí být řádně vysvětlen a odůvodněn.

Shledá-li příslušný orgán, že by ztráta dobré pověsti byla nepřiměřená, rozhodne, že dobrá pověst dotyčné fyzické nebo právnické osoby zůstane zachována. Neshledá-li příslušný orgán, že by ztráta dobré pověsti byla nepřiměřená, má odsouzení nebo uložení sankcí za následek ztrátu dobré pověsti.

3. Specializovaný výbor pro silniční dopravu vypracuje seznam kategorií, typů a stupňů závažnosti závažných porušení, jež kromě porušení uvedených v dodatku ROAD.A.1.1 mohou vést ke ztrátě dobré pověsti.

4. Požadavek dobré pověsti je považován za nesplněný, dokud nedojde k rehabilitaci nebo jinému opatření s rovnocenným účinkem v souladu s příslušnými vnitrostátními právními předpisy stran.

## Článek 7 – Podmínky týkající se požadavku finanční způsobilosti

1. Pro účely splnění požadavku finanční způsobilosti musí být fyzická nebo právnická osoba v průběhu ročního účetního období trvale schopna dostát svým finančním závazkům. Fyzická nebo právnická osoba musí na základě ročních účetních závěrek, které ověřil auditor nebo jiná řádně oprávněná osoba, prokázat, že každým rokem disponuje kapitálem a rezervami:

- (a) ve výši nejméně 9 000 EUR / 8 000 GBP, je-li používáno jediné motorové vozidlo, 5 000 EUR / 4 500 GBP na každé další používané motorové vozidlo nebo soupravu vozidel, jejichž největší přípustná hmotnost přesahuje 3,5 tuny, a 900 EUR / 800 GBP na každé další motorové vozidlo nebo soupravu vozidel, jejichž největší přípustná hmotnost přesahuje 2,5 tuny, nikoli však 3,5 tuny;
- (b) fyzické nebo právnické osoby, které vykonávají povolání podnikatele v silniční nákladní dopravě výhradně motorovými vozidly nebo soupravami vozidel, jejichž největší přípustná hmotnost přesahuje 2,5 tuny, nikoli však 3,5 tuny, musí na základě ročních účetních závěrek, které ověřil auditor nebo jiná řádně oprávněná osoba, prokázat, že každým rokem disponují kapitálem a rezervami ve výši nejméně 1 800 EUR / 1 600 GBP, je-li používáno jediné vozidlo, a 900 EUR / 800 GBP na každé další používané vozidlo.

2. Odchylně od odstavce 1 může příslušný orgán souhlasit nebo požadovat, aby podnik prokázal finanční způsobilost potvrzením podle určení příslušného orgánu, jako je bankovní záruka nebo pojištění, včetně pojištění odpovědnosti za škodu při výkonu povolání poskytnutého jednou nebo více bankami nebo jinými finančními institucemi včetně pojišťoven, nebo jiným závazným dokumentem, který představuje společnou a nerozdílnou záruku za podnik, pokud jde o částky stanovené v odst. 1 písm. a).

3. Odchylně od odstavce 1 v případě, že ověřená roční účetní závěrka za rok, kdy došlo k registraci podniku, není k dispozici, příslušný orgán souhlasí s tím, že podnik prokáže svoji finanční způsobilost potvrzením, například bankovní zárukou, dokumentem vystaveným finanční institucí, na jehož základě je získán přístup k úvěru na jméno podniku, nebo jiným závazným dokumentem podle určení příslušného orgánu prokazujícím, že podnik disponuje částkami ve výši uvedené v odst. 1 písm. a).

4. Roční účetní závěrky uvedené v odstavci 1 a záruka uvedená v odstavci 2, které je třeba ověřit, se týkají hospodářského subjektu usazeného na území strany, na němž je podána žádost o povolení, a nikoli případných dalších subjektů usazených na území jiné strany.

## Článek 8 – Podmínky týkající se požadavku odborné způsobilosti

1. Pro účely splnění požadavku odborné způsobilosti musí mít dotyčná osoba nebo dotyčné osoby znalosti odpovídající úrovni stanovené v části I dodatku ROAD.A.1.2 v oborech, které jsou tam vyjmenovány. Tato znalost se prokazuje složením povinné písemné zkoušky, kterou, pokud se tak členský stát rozhodne, může doplňovat ústní zkouška. Tyto zkoušky jsou pořádány v souladu s částí II dodatku ROAD.A.1.2. Za tímto účelem může strana rozhodnout o zavedení školení před zkouškou.

2. Dotyčné osoby absolvují zkoušku na území smluvní strany, kde mají své obvyklé bydliště.

3. Písemné a ústní zkoušky uvedené v odstavci 1 tohoto článku mohou pořádat a ověřovat pouze orgány a subjekty, jimž k tomuto účelu strana udělí řádné oprávnění podle kritérií, která tato

strana určí. Strany pravidelně ověřují, zda podmínky, za kterých tyto orgány nebo subjekty pořádají zkoušky, jsou v souladu s dodatkem ROAD.A.1.2.

4. Strana může držitele některých vysokoškolských nebo technických kvalifikací, jež sama vydala, které pro tento účel zvláště vymezí a které svědčí o znalosti všech oborů vyjmenovaných v seznamu uvedeném v dodatku ROAD.A.1.2, osvobodit od zkoušek v oborech, kterých se tyto kvalifikace týkají. Osvobození se týká pouze těch oddílů části I dodatku ROAD.A.1.2, u nichž kvalifikace zahrnuje všechny obory uvedené pod záhlavím každého oddílu.

Strana může od určitých částí zkoušky osvobodit držitele osvědčení o odborné způsobilosti platných pro vnitrostátní dopravu na území dané strany.

#### Článek 9 – Osvobození od zkoušky

Strana může rozhodnout, že pro účely udělení licence podnikateli v silniční nákladní dopravě provozujícímu pouze motorová vozidla nebo jízdní soupravy, jejichž přípustná hmotnost naloženého vozidla nebo soupravy nepřevyšuje 3,5 tuny, osvobodí od zkoušek uvedených v čl. 8 odst. 1 osoby, které prokáží, že po dobu deseti let před 20. srpnem 2020 nepřetržitě řídily fyzickou nebo právnickou osobu stejného typu.

#### Článek 10 – Postup pro pozastavení a odejmutí povolení

1. Pokud příslušný orgán zjistí, že hrozí, že fyzická nebo právnická osoba přestane splňovat požadavky stanovené v článku 3, uvědomí o této skutečnosti danou fyzickou nebo právnickou osobu. Zjistí-li příslušný orgán, že některý nebo více z těchto požadavků již nejsou splněny, může fyzické nebo právnické osobě stanovit některou z následujících lhůt pro zjednání nápravy:

- (a) lhůtu nepřesahující šest měsíců pro přijetí náhradníka za odpovědného zástupce pro dopravu, který již nesplňuje požadavky dobré pověsti nebo odborné způsobilosti, s možností prodloužení o další tři měsíce v případě úmrtí nebo fyzické nezpůsobilosti odpovědného zástupce pro dopravu;
- (b) lhůtu nepřesahující šest měsíců, musí-li fyzická nebo právnická osoba v zájmu nápravy situace prokázat, že má tato fyzická nebo právnická osoba řádné a trvalé sídlo, nebo
- (c) lhůtu nepřesahující šest měsíců, není-li podmínka ohledně finanční způsobilosti splněna, s cílem prokázat, že uvedený požadavek je opět trvale plněn.

2. Příslušný orgán může uložit fyzické nebo právnické osobě, jejíž povolení bylo pozastaveno nebo odejmuto, aby její odpovědní zástupci pro dopravu složili zkoušky stanovené v čl. 8 odst. 1, než bude přijato jakékoli rehabilitační opatření.

3. Stanoví-li příslušný orgán, že fyzická nebo právnická osoba již nesplňuje jeden nebo více požadavků stanovených v článku 3, pozastaví nebo odejme povolení k výkonu povolání podnikatele v silniční nákladní dopravě ve lhůtách uvedených v odstavci 1 tohoto článku.

#### Článek 11 – Prohlášení odpovědného zástupce pro dopravu nezpůsobilým

1. Pozbude-li odpovědný zástupce pro dopravu dobré pověsti podle článku 6, příslušný orgán prohlásí tohoto odpovědného zástupce pro dopravu za nezpůsobilého k řízení činnosti podnikatele v silniční nákladní dopravě.

Příslušný orgán neprovede rehabilitaci odpovědného zástupce pro dopravu dříve než po uplynutí jednoho roku ode dne, kdy ke ztrátě dobré pověsti došlo, a dokud odpovědný zástupce pro dopravu neprokáže, že se po dobu alespoň tří měsíců účastnil odpovídající odborné přípravy nebo že složil zkoušku v oborech uvedených v části I dodatku ROAD.A.1.2.

2. Pozbude-li odpovědný zástupce pro dopravu dobré pověsti podle článku 6, lze po uplynutí nejméně jednoho roku ode dne, kdy došlo ke ztrátě dobré pověsti, podat žádost o rehabilitaci.

#### Článek 12 – Prověřování žádostí a jejich zápis do rejstříku

1. Příslušné orgány každé strany zaznamenávají do vnitrostátních elektronických rejstříků uvedených v čl. 13 odst. 1 údaje týkající se podniků, jimž udělují povolení.

2. Při posuzování dobré pověsti podniku příslušné orgány ověří, zda v době podání žádosti došlo u jedné ze stran k prohlášení určeného odpovědného zástupce pro dopravu nebo těchto zástupců za nezpůsobilé k řízení činnosti podniku v oblasti přepravy podle článku 11.

3. Příslušné orgány pravidelně sledují, zda podniky, jimž udělily povolení k výkonu povolání podnikatele v silniční nákladní dopravě, nadále splňují požadavky uvedené v článku 3. Členské státy proto provádějí kontroly, případně včetně kontrol na místě v prostorách dotčeného podniku, se zaměřením na podniky, jež byly vyhodnoceny jako podniky představující zvýšené riziko.

#### Článek 13 – Vnitrostátní elektronické rejstříky

1. Příslušné orgány vedou vnitrostátní elektronický rejstřík podniků silniční dopravy, jimž udělily oprávnění k výkonu povolání podnikatele v silniční nákladní dopravě.

2. Specializovaný výbor pro silniční dopravu stanoví údaje obsažené ve vnitrostátních rejstřících podniků silniční dopravy a podmínky přístupu k těmto údajům.

#### Článek 14 – Správní spolupráce mezi příslušnými orgány

1. Příslušné orgány každé strany určí vnitrostátní kontaktní místo odpovědné za výměnu informací s příslušnými orgány druhé strany, pokud jde o uplatňování tohoto oddílu.

2. Příslušné orgány každé strany úzce spolupracují a pohotově si poskytují vzájemnou pomoc a jakékoli jiné relevantní informace, aby se usnadnilo provádění a prosazování tohoto oddílu.

3. Příslušné orgány každé strany provádějí jednotlivé kontroly, aby ověřily, zda podnik splňuje podmínky pro přístup k povolání podnikatele v silniční nákladní dopravě, kdykoli o to příslušný orgán druhé strany v řádně odůvodněných případech požádá. Pokud se zjistí, že podnik již nesplňuje požadavky stanovené v tomto oddíle, informují o výsledcích těchto kontrol a o přijatých opatřeních příslušný orgán druhé strany.

4. Příslušné orgány každé strany si vyměňují informace o odsouzeních a sankcích za veškerá závažná porušení předpisů uvedená v čl. 6 odst. 2.

5. Specializovaný výbor pro silniční dopravu stanoví podrobná pravidla pro způsoby výměny informací uvedených v odstavcích 3 a 4.

DODATEK ROAD.A.1.1: Nejzávažnější porušení pro účely čl. 6 odst. 2 oddílu 1 části A přílohy ROAD.1

1. Překročení níže uvedených lhůt:
  - (a) překročení šestidenního nebo dvoutýdenního omezení maximální doby řízení o 25 % nebo více;
  - (b) překročení maximální denní doby řízení během denní pracovní doby o 50 % nebo více.
2. Vozidlo není vybaveno tachografem nebo omezovačem rychlosti nebo je v něm instalován či používán klamný přístroj schopný pozměnit záznamy záznamového zařízení nebo omezovače rychlosti nebo jsou padělány výtisky záznamů nebo údajů stažených z tachografu nebo z karty řidiče.
3. Jízda bez platného osvědčení o technické způsobilosti nebo jízda vozidlem vykazujícím velmi závažný nedostatek týkající se mimo jiné brzdové soustavy, řídicích mechanismů, kol/pneumatik, závěsného zařízení nebo podvozku, který by představoval natolik bezprostřední riziko pro bezpečnost silničního provozu, které vede k rozhodnutí o zákazu pokračovat v jízdě.
4. Přeprava nebezpečných věcí, jejichž přeprava je zakázaná, nebo přeprava takových věcí v zakázaných nebo neschválených obalech, nebo bez označení vozidla přepravujícího nebezpečné věci, čímž jsou ohroženy životy nebo životní prostředí v takovém rozsahu, který vede k rozhodnutí o odstavení vozidla.
5. Převoz zboží bez platného řidičského průkazu nebo převoz realizovaný podnikem, který není držitelem platné licence provozovatele silniční přepravy uvedené v článku ROAD.5 této dohody.
6. Řidič používající kartu řidiče, jež byla zfalšována, jejímž není držitelem nebo již získal na základě nepravdivých prohlášení nebo padělaných dokladů.
7. Přeprava nákladu při překročení největší přípustné hmotnosti o 20 % nebo vyšší u vozidel, jejichž největší přípustná hmotnost překračuje 12 tun, a o 25 % nebo vyšší u vozidel, jejichž největší přípustná hmotnost nepřekračuje 12 tun.

DODATEK ROAD.A.1.2: Část I. SEZNAM OBORŮ UVEDENÝCH V ČLÁNKU 8 oddílu 1 části A přílohy ROAD.1

Znalosti, které se berou v úvahu pro uznání odborné způsobilosti stranami, se musí týkat alespoň oborů uvedených v tomto seznamu. Ve vztahu k uvedeným oborům musí mít uchazeči o provozování silniční nákladní dopravy úroveň znalostí a praktické schopnosti nezbytné pro řízení dopravního podniku.

Minimální úroveň znalostí, jak je uvedeno níže, musí odpovídat alespoň úrovni znalostí získaných v rámci povinné školní docházky, která je doplněna buď odborným vzděláváním a další technickou přípravou, nebo středoškolským či jiným technickým vzděláním.

A. Občanské právo

Uchazeč musí zejména:

- (a) znát hlavní typy smluv používaných v silniční dopravě a práva a povinnosti, které z nich vyplývají;
- (b) být schopen sjednat právně platnou smlouvu o přepravě, zejména s ohledem na podmínky přepravy;
- (c) být schopen posoudit reklamaci svého zmocněnce týkající se škod vyplývajících buď ze ztráty nebo poškození zboží během přepravy, nebo způsobených zpožděním a účinky této reklamace na jeho smluvní odpovědnost a
- (d) znát pravidla a povinnosti vyplývající z Úmluvy o přepravní smlouvě v mezinárodní silniční nákladní dopravě (CMR) uzavřené v Ženevě dne 19. května 1956.

B. Obchodní právo

Uchazeč musí zejména:

- (a) znát podmínky a náležitosti stanovené pro provozování obchodu a obecné povinnosti podnikatelů v dopravě (registrace, vedení záznamů atd.) a důsledky vyhlášení úpadku a
- (b) mít přiměřené znalosti různých forem obchodních společností a pravidel upravujících jejich zakládání a fungování.

C. Sociální právo

Uchazeč musí zejména znát předpisy upravující:

- (a) úlohu a funkci jednotlivých sociálních institucí působících v odvětví silniční dopravy (odborové organizace, podnikové výbory, zástupci zaměstnanců, inspektoři práce atd.);
- (b) povinnosti zaměstnavatelů v oblasti sociálního zabezpečení;
- (c) pravidla pro pracovní smlouvy týkající se různých kategorií zaměstnanců podniků silniční dopravy (druhy smluv, povinnosti stran, pracovní podmínky a pracovní doba, placená dovolená, odměňování, porušení smlouvy atd.);
- (d) pravidla týkající se doby řízení, doby odpočinku a pracovní doby i praktická opatření pro uplatňování uvedených ustanovení a

- (e) pravidla pro výchozí kvalifikaci a další vzdělávání řidičů stanovená v oddíle 1 části B této přílohy.

#### D. Daňové právo

Uchazeč musí zejména znát předpisy upravující:

- (a) daň z přidané hodnoty (DPH) na dopravní služby;
- (b) daň z provozu motorových vozidel;
- (c) daně z určitých silničních nákladních vozidel používaných pro silniční nákladní dopravu, jakož i mýtné a poplatky za užívání určité infrastruktury a
- (d) daně z příjmů.

#### E. Řízení podniků a finanční řízení

Uchazeč musí zejména:

- (a) znát právní předpisy a zvyklosti týkající se používání šeků, směnek, vlastních směnek, kreditních karet a dalších prostředků nebo způsobů placení;
- (b) znát různé formy úvěrů (bankovní úvěr, dokumentární akreditiv, záruky, hypoteční úvěr, leasing, pronájem, faktoring atd.) a poplatky a závazky z toho plynoucí;
- (c) vědět, co je rozvaha, jak je sestavována a jak ji vykládat;
- (d) být schopen číst a vyložit výkaz zisků a ztrát;
- (e) být schopen posoudit finanční situaci a rentabilitu podniku, zejména na základě finančních ukazatelů;
- (f) být schopen vypracovat rozpočet;
- (g) znát jednotlivé prvky nákladů podniku (pevné náklady, proměnné náklady, provozní kapitál, odpisy atd.) a být schopen vypočítat náklady na vozidlo, na kilometr, na cestu nebo na tunu;
- (h) být schopen sestavit organizační schéma týkající se všech zaměstnanců podniku a vypracovat pracovní plány atd.;
- (i) znát zásady marketingu, propagace prodeje dopravních služeb, zpracování záznamů o zákaznících, reklamy, vztahů k veřejnosti atd.;
- (j) znát různé druhy pojištění týkající se silniční dopravy (pojištění odpovědnosti, osob, věcí, zavazadel) a záruky a závazky z toho plynoucí;
- (k) znát využití telematiky v oblasti silniční dopravy;
- (l) být schopen uplatňovat pravidla týkající se fakturace služeb silniční přepravy zboží a rozumět významu a důsledkům Incoterms a
- (m) znát různé kategorie pomocných dopravních služeb, jejich úlohu, funkce a případně jejich statut.



## F. Přístup na trh

Uchazeč musí zejména:

- (a) znát profesní předpisy upravující silniční dopravu, pronájem a subdodávky průmyslových vozidel, a zejména pravidla upravující oficiální organizaci povolání, přístup k povolání, povolení k provozování silniční dopravy, kontroly a sankce;
- (b) znát předpisy upravující zakládání podniků silniční dopravy;
- (c) znát různé dokumenty požadované pro výkon služeb silniční dopravy a být schopen zavést kontrolní postupy zajišťující, aby požadované dokumenty týkající se každé uskutečněné přepravy, zejména dokumenty týkající se vozidla, řidiče, nákladu nebo zavazadel, byly uchovávány jak v prostorách podniku, tak ve vozidlech;
- (d) znát předpisy upravující organizaci trhu silniční nákladní dopravy, manipulaci s nákladem a logistiku a
- (e) znát formality při přechodu hranic, úlohu a obsah dokladů T a karnetů TIR a závazky a odpovědnost vyplývající z jejich používání.

## G. Technické normy a technická hlediska provozu

Uchazeč musí zejména:

- (a) znát pravidla týkající se hmotnosti a rozměrů vozidel stran a postupy týkající se výjimečných přeprav odchylojících se od těchto pravidel;
- (b) být schopen si podle potřeb podniku zvolit vozidla a jejich součásti (podvozek, motor, převodový systém, brzdny systém atd.);
- (c) znát formality týkající se schvalování typu, evidence a technické kontroly těchto vozidel;
- (d) být schopen rozumět tomu, jaká opatření musí být přijata ke snížení hluku a pro boj proti znečištění ovzduší výfukovými plyny motorových vozidel;
- (e) být schopen sestavit plány pravidelné údržby vozidel a jejich vybavení;
- (f) znát různé druhy manipulačních zařízení a nakládacích zařízení (zadní zvedací plošiny, kontejnery, palety atd.) a být schopen zavádět postupy a vydávat pokyny pro nakládku a vykládku nákladu (rozložení nákladu, stohování, ukládání, upevňování, utěšňování atd.);
- (g) znát různé techniky kombinované dopravy po železnici a silnici;
- (h) být schopen zavést postupy zajišťující dodržování předpisů o přepravě nebezpečných věcí a odpadu;
- (i) být schopen zavést postupy zajišťující dodržování předpisů o přepravě rychle se kazících potravin, zejména postupy vyplývající z Dohody o mezinárodních přepravách zkazitelných potravin a o specializovaných prostředcích určených pro tyto přepravy (ATP), a
- (j) být schopen zavést postupy zajišťující dodržování předpisů o přepravě živých zvířat.

## H. Bezpečnost silničního provozu

Uchazeč musí zejména:

- (a) vědět, jaká kvalifikace je požadována od řidičů (řidičský průkaz, lékařská osvědčení, potvrzení o způsobilosti atd.);
- (b) být schopen učinit nezbytné kroky zajišťující, aby řidiči dodržovali pravidla silničního provozu, zákazy a omezení platná na území stran (omezení rychlosti, přednost v jízdě, zastávky a parkování, používání světel, silniční značky atd.);
- (c) být schopen vypracovat pokyny pro řidiče týkající se kontroly dodržování bezpečnostních předpisů upravujících jak stav vozidel, jejich vybavení a náklad, tak i preventivní opatření, jež je třeba přijmout;
- (d) být schopen stanovit postupy, které je třeba dodržet v případě nehody, a odpovídající postupy k zabránění opakovaným nehodám nebo vážnému porušování předpisů a
- (e) být schopen zavést postupy pro řádné zajištění nákladu a znát příslušné techniky.

• Část II. POŘÁDÁNÍ ZKOUŠKY

1. Strany pořádají povinnou písemnou zkoušku, kterou mohou doplnit ústní zkouškou, aby ověřily, zda uchazeči o provozování silniční nákladní dopravy mají požadovanou úroveň znalostí v oborech uvedených v části I a zejména schopnost používat odpovídající nástroje a postupy a plnit stanovené výkonné a koordinační úkoly.

- (a) Povinná písemná zkouška má tyto dvě části:
  - (i) písemné otázky obsahující buď otázky s výběrem odpovědí (čtyři možné odpovědi), nebo otázky vyžadující přímou odpověď, nebo kombinaci obou těchto systémů, a
  - (ii) písemná praktická cvičení / písemné případové studie.

Minimální doba trvání každé z těchto částí jsou dvě hodiny.

- (b) Je-li pořádána ústní zkouška, mohou strany podmínit účast úspěšným složením písemné zkoušky.

2. Pořádají-li strany rovněž ústní zkoušku, musí pro každou ze tří částí stanovit vážení bodů, které nesmí být nižší než 25 % a vyšší než 40 % z celkového počtu bodů, které mohou být uděleny.

Pořádají-li členské státy pouze písemnou zkoušku, musí pro každou část stanovit vážení bodů, které nesmí být nižší než 40 % a vyšší než 60 % z celkového počtu bodů, které mají být uděleny.

3. Ve všech částech musí uchazeč získat v průměru nejméně 60 % z celkového počtu bodů, které jsou udělovány, přičemž v žádné části nesmí dosáhnout méně než 50 % z možných bodů. Strana může výlučně u jedné části snížit procentní hodnotu z 50 % na 40 %.

DODATEK ROAD.A.1.3

- Část A
- Vzor licence pro Unii

**EVROPSKÉ SPOLEČENSTVÍ**

a)

(Barva Pantone light blue 290 nebo co nejbližší této barvě, celulózný papír formát DIN A4, alespoň 100 g/m<sup>2</sup>)

(První strana licence)

(Znění vyhotovené v úředním jazyce, úředních jazycích nebo v jednom z úředních jazyků členského státu vydávajícího licenci)

Rozlišovací značka členského státu <sup>(1)</sup> vydávajícího licenci
---

Příslušný orgán nebo subjekt
------------------------------

LICENCE č. ...

nebo

OPIS č. ...

pro mezinárodní silniční nákladní přepravu pro cizí potřebu

Tato licence opravňuje <sup>(2)</sup> .....

.....

.....

k výkonu mezinárodní silniční nákladní přepravy pro cizí potřebu jakoukoli trasou pro jízdy nebo jejich části prováděné na území Společenství podle nařízení Evropského parlamentu a Rady (ES) č. 1072/2009 ze dne 21. října 2009 (Úř. věst. L 300, 14.11.2009, s. 72) o společných pravidlech pro přístup na trh mezinárodní silniční nákladní dopravy a v souladu s obecnými ustanoveními této licence.

Zvláštní poznámky: .....	
.....	
Tato licence je platná od .....	do .....
Vydána v .....	dne .....
..... <sup>(3)</sup>	

<sup>1)</sup> Rozlišovacími značkami členských států jsou: (B) Belgie, (BG) Bulharsko, (CZ) Česká republika, (DK) Dánsko, (D) Německo, (EST) Estonsko, (IRL) Irsko, (GR) Řecko, (E) Španělsko, (F) Francie, (HR) Chorvatsko, (I) Itálie, (CY) Kypr, (LV) Lotyšsko, (LT) Litva, (L) Lucembursko, (H) Maďarsko, (MT) Malta, (NL) Nizozemsko, (A) Rakousko, (PL) Polsko, (P) Portugalsko, (RO) Rumunsko, (SLO) Slovinsko, (SK) Slovenska, (FIN) Finsko, (S) Švédsko.

<sup>2)</sup> Jméno, název nebo obchodní firma a úplná adresa podnikatele v silniční nákladní dopravě.

<sup>(3)</sup> Podpis a razítko vydávajícího orgánu či subjektu.

b)

(Druhá strana licence)

(Znění vyhotovené v úředním jazyce, úředních jazycích nebo v jednom z úředních jazyků členského státu vydávajícího licenci)

## OBEČNÁ USTANOVENÍ

Tato licence se vydává na základě nařízení (ES) č. 1072/2009.

Opravňuje držitele k výkonu mezinárodní silniční nákladní přepravy pro cizí potřebu jakoukoli trasou pro jízdy nebo část jízd prováděných na území Společenství, případně za podmínek, které jsou v ní stanoveny,

- pokud jde o jízdu vozidla, při které leží výchozí a cílové místo ve dvou různých členských státech, s průjezdem nebo bez průjezdu jedním či více členskými státy nebo jednou či více třetími zeměmi,
- pokud jde o jízdu vozidla, při které leží výchozí místo v jednom členském státu a cílové místo v třetí zemi nebo naopak, s průjezdem nebo bez průjezdu jedním či více členskými státy nebo jednou či více třetími zeměmi,
- pokud jde o jízdu vozidla mezi třetími zeměmi s průjezdem po území jednoho nebo více členských států,

jakož i k jízdě bez nákladu související s takovými přepravami.

Při přepravě z členského státu do třetí země a naopak se tato licence vztahuje na část jízdy provedenou na území Společenství. Je platná na území členského státu nakládky nebo vykládky až po uzavření potřebné dohody mezi Společenstvím a dotyčnou třetí zemí podle nařízení (ES) č. 1072/2009.

Licence je na jméno držitele a je nepřenosná.

Může být odejmuta příslušným orgánem členského státu, který ji vydal, zejména jestliže držitel:

- nesplňuje všechny podmínky stanovené pro používání této licence,
- předložil nesprávné informace o údajích požadovaných k vydání nebo prodloužení platnosti licence.

Prvopis licence musí být uchováván podnikem silniční nákladní dopravy.

Ověřený opis licence se musí nacházet ve vozidle <sup>(1)</sup>. U soupravy vozidel se musí nacházet v tažném vozidle. Platí pro celou soupravu vozidel, a to i v případě, že přívěs nebo návěs není uveden do provozu nebo registrován jménem držitele licence nebo že je uveden do provozu nebo registrován v jiném státě.

Licence musí být předložena na žádost oprávněného kontrolora.

Držitel je povinen dodržovat na území každého členského státu jeho platné právní a správní předpisy, zejména předpisy upravující provozování dopravy a silniční provoz.

- <sup>(1)</sup> „Vozidlem“ se rozumí samostatné motorové vozidlo registrované v některém členském státě nebo souprava vozidel, u které je alespoň motorové vozidlo registrováno v některém členském státě, určené výlučně pro nákladní přepravu.

- Část B
- Vzor licence pro Spojené království

**Licence UK**

a)

(Barva Pantone light blue, celulózový papír formát DIN A4, alespoň 100 g/m<sup>2</sup>)

(První strana licence)

(Text v angličtině nebo velštině)



[NÁZEV PŘÍSLUŠNÉHO ÚŘADU UK]

<sup>1)</sup>

LICENCE č.:

nebo

OPIS č.:

pro mezinárodní silniční nákladní přepravu pro cizí potřebu

Tato licence opravňuje  
(<sup>2)</sup>

---



---



---

k výkonu mezinárodní silniční nákladní přepravy pro cizí potřebu jakoukoli trasou pro jízdy nebo jejich části prováděné na území Společenství podle nařízení (ES) č. 1072/2009<sup>(3)</sup>.

Zvláštní poznámky: .....	
.....	
Tato licence je platná od .....	do .....
Vydána v .....	dne .....

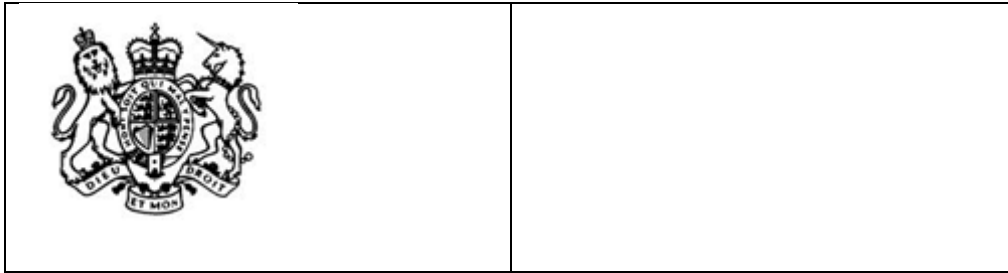

---

<sup>(1)</sup> Příslušný orgán příslušného regionu, pro který se osvědčení vydává.

<sup>(2)</sup> Jméno, název nebo obchodní firma a úplná adresa podnikatele v silniční nákladní dopravě.

<sup>(3)</sup> Nařízení (ES) č. 1072/2009, jak je zachováno v právu Spojeného království článkem 3 zákona o Evropské unii (o vystoupení z Evropské unie) z roku 2018 a ve znění předpisů přijatých podle článku 8 uvedeného zákona.



b)

(Druhá strana licence)

(Text v angličtině nebo velštině)

## OBECNÁ USTANOVENÍ

Tato licence se vydává na základě nařízení (ES) č. 1072/2009<sup>(1)</sup>.

Opravňuje držitele k výkonu mezinárodní silniční nákladní přepravy pro cizí potřebu jakoukoli trasou pro jízdy nebo část jízdy prováděných na území členského státu, jež jsou povoleny na základě jakékoli dohody mezi Spojeným královstvím a Evropskou unií nebo členským státem.

Při přepravě ze Spojeného království do třetí země a naopak se tato licence vztahuje na část jízdy provedenou na území jakéhokoli členského státu.

Licence je na jméno držitele a je nepřenosná.

Může být odejmuta komisařem pro dopravu (*traffic commissioner*) nebo Ministerstvem pro infrastrukturu (Severní Irsko), pokud držitel například:

- nesplňuje všechny podmínky stanovené pro používání této licence,
- předložil nesprávné informace o údajích požadovaných k vydání nebo prodloužení platnosti licence.

Prvopis licence musí být uchováván podnikem silniční nákladní dopravy.

Opis licence se musí nacházet ve vozidle<sup>(2)</sup>. U soupravy vozidel se musí nacházet v tažném vozidle. Platí pro celou soupravu vozidel, a to i v případě, že přívěs nebo návěs není uveden do provozu nebo registrován jménem držitele licence nebo že je uveden do provozu nebo registrován v jiném státě.

Licence musí být předložena na žádost oprávněného kontrolora.

Držitel je povinen dodržovat na území Spojeného království nebo každého členského státu jeho platné právní a správní předpisy, zejména předpisy upravující provozování dopravy a silniční provoz.

<sup>(1)</sup> Nařízení (ES) č. 1072/2009, jak je zachováno v právu Spojeného království článkem 3 zákona o Evropské unii (o vystoupení z Evropské unie) z roku 2018 a ve znění předpisů přijatých podle článku 8 uvedeného zákona.

<sup>(2)</sup> „Vozidlem“ se rozumí samostatné motorové vozidlo registrované ve Spojeném království nebo některém členském státě nebo souprava vozidel, u které je alespoň motorové vozidlo registrováno v některém členském státě, určené výlučně pro nákladní přepravu.

#### DODATEK ROAD.A.1.4: Bezpečnostní prvky licence

Licence musí obsahovat alespoň dva z těchto bezpečnostních prvků:

- hologram,
- speciální vlákna v papíru, jež jsou viditelná pod UV světlem,
- alespoň jedna mikrotisková čára (tisk viditelný pouze pod zvětšovací sklem, jež není možno kopírovat na kopírovacích strojích),
- hmatové znaky, symboly nebo vzory,
- dvojí číslování: pořadové číslo licence, jejího ověřeného opisu nebo osvědčení řidiče a číslo vydání,
- pozadí s ochranným vzorem s jemnými gilošovými vzory a duhovým tiskem.

## Oddíl 2. Vysílání řidičů

### Článek 1 – Předmět

Tento oddíl stanoví požadavky na podnikatele v silniční nákladní dopravě usazené na území jedné strany, kteří v rámci přepravy zboží vysílají řidiče na území druhé strany v souladu s článkem 3 tohoto oddílu.

Žádné ustanovení tohoto oddílu nebrání jedné straně, aby uplatňovala opatření pro regulaci vstupu fyzických osob na své území nebo jejich dočasného pobytu, včetně opatření potřebných pro ochranu integrity jejích hranic a zajištění spořádaného pohybu fyzických osob přes uvedené hranice, pokud tato opatření nejsou uplatňována způsobem, který by rušil nebo omezoval výhody, jichž druhá strana nabývá na základě podmínek tohoto oddílu. Pouhý vízový požadavek pro fyzické osoby z určitých zemí a nikoli pro fyzické osoby z jiných zemí se nepovažuje za opatření, jež ruší nebo omezuje výhody vyplývající z tohoto oddílu.

Žádným ustanovením tohoto oddílu není na území Unie dotčeno uplatňování pravidel Unie o vysílání řidičů v silniční dopravě pro podnikatele v silniční nákladní dopravě v Unii.

### Článek 2 – Definice

Pro účely tohoto oddílu se „vyslaným řidičem“ rozumí řidič, který po omezenou dobu vykonává práci na území jiné strany než strany, na jejímž území obvykle pracuje.

### Článek 3 – Zásady

1. Ustanovení tohoto oddílu se použijí v rozsahu, v jakém podnikatel v silniční nákladní dopravě vysílá řidiče na území druhé strany na její účet a pod jejím vedením na základě smlouvy uzavřené mezi vysílajícím podnikatelem v silniční nákladní dopravě a stranou, pro kterou jsou dopravní služby určeny, a s tím, že uvedení řidiči působí na území této strany, za předpokladu, že po dobu vyslání existuje mezi vysílajícím podnikatelem v silniční nákladní dopravě a řidičem pracovní poměr.

2. Pro účely odstavce 1 se vyslání považuje za zahájené v okamžiku, kdy řidič vstoupí na území druhé strany za účelem nakládky a/nebo vykládky zboží, a končí okamžikem, kdy řidič území této strany opustí.

Pro účely odstavce 1 se v případě vyslání do Unie považuje vyslání za zahájené v okamžiku, kdy řidič vstoupí na území jednoho členského státu za účelem nakládky a/nebo vykládky zboží, a končí okamžikem, kdy řidič území tohoto členského státu opustí.

3. Bez ohledu na odstavce 1 a 2 tohoto článku se řidič nepovažuje za vyslaného, pokud provádí přepravu na základě přepravní smlouvy, jak je definována v čl. ROAD.4 odst. 1 písm. a) [Přeprava zboží mezi územími stran, přes tato území a na těchto územích] této dohody.

4. Řidič se nepovažuje za vyslaného do Spojeného království, pokud řidič projíždí přes území Spojeného království bez nakládky nebo vykládky zboží. Pokud jde o Unii, řidič se nepovažuje za vyslaného do jednoho členského státu, pokud projíždí přes území tohoto členského státu bez nakládky nebo vykládky zboží.

### Článek 4 – Pracovní podmínky

1. Bez ohledu na právo rozhodné pro pracovní poměr zajistí každá strana, aby podnikatelé v silniční nákladní dopravě zaručili na základě rovného zacházení řidičům vyslaným na její území pracovní podmínky týkající se následujících záležitostí, které jsou stanoveny na území smluvní strany nebo, v případě Unie, v členském státě, kde je práce vykonávána:

– právními či správními předpisy a/nebo

– kolektivními smlouvami nebo rozhodčími nálezy, které byly prohlášeny za všeobecně použitelné nebo se jinak použijí v souladu s odstavcem 4:

- (a) maximální délky pracovní doby a minimální doby odpočinku;
- (b) minimální délky placené dovolené za kalendářní rok;
- (c) odměny, včetně sazeb za přesčasy; tento bod se nevztahuje na doplňkové plány zaměstnaneckého penzijního pojištění;
- (d) ochrany zdraví, bezpečnosti a hygieny při práci;
- (e) ochranných opatření týkajících se pracovních podmínek těhotných žen nebo žen krátce po porodu, dětí a mladistvých a
- (f) rovného zacházení pro muže a ženy a ostatních ustanovení o zákazu diskriminace.

2. Pro účely tohoto oddílu se pojem „odměna“ určuje podle vnitrostátních právních předpisů a/nebo zvyklostí strany a v případě Unie podle vnitrostátních právních předpisů a/nebo zvyklostí členského státu, na jehož území je řidič vyslán, a rozumí se jím všechny složky odměny považované za závazné podle vnitrostátních právních nebo správních předpisů nebo kolektivních smluv či rozhodčích nálezů, které byly na území této strany nebo v daném členském státě prohlášeny za všeobecně použitelné nebo jinak použitelné v souladu s odstavcem 4.

3. Zvláštní příplatky za vyslání se považují za součást odměny, pokud se nevyplácejí jako náhrada výdajů skutečně vynaložených v důsledku vyslání, například cestovních výdajů a výdajů na ubytování a stravu. Podnikatel v silniční nákladní dopravě tyto výdaje vyslaným řidičům nahradí v souladu s právními předpisy nebo zvyklostmi platnými pro daný pracovní poměr.

Pokud pracovní podmínky vztahující se na daný pracovní poměr neurčují, které složky zvláštního příplatku za vyslání jsou vypláceny jako náhrada výdajů skutečně vynaložených v důsledku vyslání nebo které jsou součástí odměny, má se za to, že celý příplatek je vyplácen jako náhrada výdajů.

4. Pro účely tohoto oddílu se „kolektivními smlouvami či rozhodčími nálezy, které byly prohlášeny za všeobecně použitelné“, rozumějí kolektivní smlouvy či rozhodčí nálezy, kterými se musí řídit všechny podniky v dané zeměpisné oblasti a v dotyčném povolání nebo odvětví.

Neexistuje-li systém, který by prohlásil kolektivní smlouvy či rozhodčí nálezy za všeobecně použitelné ve smyslu první části tohoto odstavce, nebo kromě tohoto systému může každá strana nebo každý členský stát, v případě Unie, pokud se tak rozhodnou, vycházet z:

– kolektivních smluv či rozhodčích nálezů, které mají všeobecný účinek na všechny podobné podniky v dané zeměpisné oblasti a v dotyčném povolání nebo odvětví, a/nebo

– kolektivních smluv, které byly uzavřeny nejvíce reprezentativními organizacemi zaměstnavatelů a zaměstnanců na úrovni členského státu a které se uplatňují na celém vnitrostátním území.

O rovné zacházení ve smyslu odstavce 1 se jedná, pokud vnitrostátní podniky nacházející se v podobné situaci,

- (i) mají v daném místě nebo v dotyčném odvětví stejné povinnosti jako vysílající podniky v záležitostech vyjmenovaných v odst. 1 prvním pododstavci, a
- (ii) musí plnit tyto povinnosti se stejným účinkem.

#### Článek 5 – Lepší přístup k informacím

1. Každá strana nebo, v případě Unie, každý členský stát zveřejní informace o pracovních podmínkách v souladu s vnitrostátními právními předpisy nebo zvyklostmi bez zbytečného odkladu a transparentním způsobem na jediné oficiální vnitrostátní internetové stránce, včetně složek odměny uvedených v čl. 4 odst. 2 a všech pracovních podmínek v souladu s čl. 4 odst. 1.

Každá strana nebo, v případě Unie, každý členský stát zajistí, aby informace uvedené na jediné oficiální vnitrostátní internetové stránce byly přesné a aktuální.

2. Každá strana nebo, v případě Unie, každý členský stát přijme vhodná opatření, jimiž by se zajistilo, že informace uvedené v odstavci 1 tohoto článku budou obecně poskytovány bezplatně jasným, transparentním, srozumitelným a snadno přístupným způsobem na dálku a elektronickými prostředky, a to ve formátech a v souladu se standardy přístupnosti internetových stránek, které zabezpečí přístup osobám se zdravotním postižením, i opatření, jimiž by se zaručilo, že příslušné vnitrostátní orgány budou schopny účinně plnit své úkoly.

3. Pokud jsou pracovní podmínky uvedené v článku 4 v souladu s vnitrostátními právními předpisy, tradicemi a zvyklostmi, včetně respektování autonomie sociálních partnerů, stanoveny v kolektivních smlouvách podle čl. 4 odst. 1, každá strana nebo, v případě Unie, každý členský stát zajistí, aby s těmito pracovními podmínkami byli poskytovatelé služeb druhé strany a vyslaní řidiči obeznámeni dostupným a transparentním způsobem, a usilují v tomto ohledu o zapojení sociálních partnerů. Příslušné informace by se měly týkat zejména rozdílných minimálních mezd a jejich složek, metody použité k výpočtu odměny za práci a případně kvalifikačních kritérií pro klasifikaci v různých mzdových kategoriích.

4. Pokud v rozporu s odstavcem 1 informace na jediných oficiálních celostátních internetových stránkách neuvádějí, které pracovní podmínky se mají použít, zohlední se tato okolnost v souladu s vnitrostátním právem nebo zvyklostmi při vyměřování sankcí za porušení tohoto oddílu, a to v rozsahu nezbytném k zajištění přiměřenosti těchto sankcí.

5. Každá strana nebo, v případě Unie, každý členský stát uvede subjekty a orgány, na něž se řidiči a podnikatelé v silniční nákladní dopravě mohou obracet ohledně obecných informací o vnitrostátních právních předpisech a zvyklostech, které se na ně vztahují, pokud jde o jejich práva a povinnosti na jejich území.

#### Článek 6 – Správní požadavky, kontrola a prosazování

1. Každá strana nebo, v případě Unie, každý členský stát může v souvislosti s vysíláním řidičů uložit pouze tyto správní požadavky a kontrolní opatření:

- (a) povinnost podnikatele v silniční nákladní dopravě usazeného na území druhé strany předložit prohlášení o vyslání příslušným vnitrostátním orgánům jedné strany nebo, v případě Unie, členského státu, do kterého je řidič vyslán, nejpozději v okamžiku zahájení vyslání, přičemž od 2. února 2022 se k tomu používá vícejazyčný standardní formulář

veřejného rozhraní připojeného k systému EU pro výměnu informací o vnitřním trhu<sup>136</sup> pro správní spolupráci (dále jen „systém IMI“); uvedené prohlášení o vyslání zahrnuje tyto informace:

- (i) totožnost podnikatele v silniční nákladní dopravě, alespoň ve formě čísla licence, pokud je toto číslo k dispozici;
  - (ii) kontaktní údaje odpovědného zástupce pro dopravu nebo jiné kontaktní osoby na území strany, kde je daný zástupce nebo daná osoba usazena, nebo, v případě Unie, v členském státě usazení za účelem spolupráce s příslušnými orgány hostitelské strany nebo, v případě Unie, členského státu, v němž jsou služby poskytovány, a za účelem zasílání a přijímání dokumentů nebo oznámení;
  - (iii) totožnost řidiče, adresu jeho bydliště a číslo jeho řidičského průkazu;
  - (iv) den nabytí účinnosti pracovní smlouvy řidiče a právo, kterým se tato smlouva řídí;
  - (v) plánované datum začátku a konce vyslání a
  - (vi) registrační značky motorových vozidel;
- (b) povinnost podnikatele v silniční nákladní dopravě zajistit, aby měl řidič k dispozici v tištěné nebo elektronické podobě následující dokumenty, a povinnost řidiče uchovávat a na žádost při silniční kontrole předložit:
- (i) kopii prohlášení o vyslání předloženého prostřednictvím systému IMI od 2. února 2022;
  - (ii) důkazy o přepravě prováděné na území hostitelské strany, jako je elektronický nákladní list (e-CMR), a
  - (iii) záznamy tachografu, a zejména symboly země strany nebo, v případě Unie, členského státu, v němž byl řidič přítomen při provádění přepravy, v souladu s požadavky na registraci a vedení záznamů podle oddílu 2 části B a oddílu 4 části B;
- (c) povinnost podnikatele v silniční nákladní dopravě zaslat po skončení doby vyslání od 2. února 2022 prostřednictvím veřejného rozhraní systému IMI na přímou žádost příslušných orgánů druhé strany nebo, v případě Unie, členského státu, v němž se vyslání uskutečnilo, kopie dokumentů uvedených v písm. b) bodech ii) a iii) tohoto odstavce, jakož i doklady o odměně řidiče vztahující se na dobu vyslání, pracovní smlouvu nebo rovnocenný dokument, pracovní výkazy týkající se práce řidiče a doklady o platbách.

Podnikatel v silniční nákladní dopravě zašle požadovanou dokumentaci od 2. února 2022 prostřednictvím veřejného rozhraní do systému IMI do osmi týdnů ode dne podání žádosti. Pokud podnikatel v silniční nákladní dopravě nepředloží požadovanou dokumentaci v této lhůtě, mohou příslušné orgány strany nebo v případě Unie členského státu, v němž se vyslání uskutečnilo, požádat od 2. února 2022 prostřednictvím systému IMI o pomoc příslušné orgány strany usazení nebo, v případě Unie, členského státu usazení. Je-li taková žádost o vzájemnou pomoc podána, mají příslušné orgány strany usazení nebo, v případě Unie, členský stát usazení podnikatele v silniční nákladní dopravě přístup k prohlášení o vyslání a dalším relevantním informacím předloženým

---

<sup>136</sup> Zřízen nařízením (EU) č. 1024/2012.

uvedeným podnikatelem od 2. února 2022 prostřednictvím veřejného rozhraní připojeného k systému IMI.

Příslušné orgány strany usazení nebo, v případě Unie, členského státu usazení zajistí, aby požadovanou dokumentaci poskytly příslušným orgánům strany nebo, v případě Unie, příslušným orgánům členského státu, v němž se vyslání uskutečnilo, od 2. února 2022 prostřednictvím systému IMI do 25 pracovních dnů ode dne podání žádosti o vzájemnou pomoc.

Každá strana zajistí, aby informace vyměňované mezi příslušnými vnitrostátními orgány nebo poskytnuté těmto orgánům byly použity pouze pro účel nebo účely, ke kterým byly vyžádány.

Vzájemná správní spolupráce a pomoc se poskytuje bezplatně.

Žádost o informace nebrání příslušným orgánům v tom, aby přijaly opatření za účelem šetření a prevence údajného porušení tohoto oddílu.

3. Za účelem zjištění, zda řidič nemá být považován za vyslaného podle článku 1, může každá strana uložit řidiči jako kontrolní opatření pouze povinnost uchovávat a na žádost silniční kontroly zpřístupnit doklady o příslušné přepravě, jako je elektronický nákladní list (e-CMR) a záznamy tachografu, jak je uvedeno v odst. 2 písm. b) bodě iii) tohoto článku.

4. Pro účely kontroly aktualizuje podnikatel v silniční dopravě prohlášení o vyslání uvedená v odst. 2 písm. a) prostřednictvím veřejného rozhraní systému IMI od 2. února 2022.

5. Informace z prohlášení o vyslání se uchovávají od 2. února 2022 v úložišti systému IMI pro účely kontrol po dobu 24 měsíců.

6. Strana nebo, v případě Unie, členský stát, na jehož území je řidič vyslán, a strana nebo, v případě Unie členský stát, z něhož je řidič vyslán, odpovídají za sledování, kontrolu a prosazování povinností stanovených v tomto oddíle a přijmou vhodná opatření v případě nedodržení ustanovení tohoto oddílu.

7. Každá strana nebo, v případě Unie, členské státy zajistí, aby inspekce a kontroly dodržování ustanovení podle tohoto článku nebyly diskriminační a/nebo nepřiměřené, přičemž zohlední příslušná ustanovení tohoto oddílu.

8. V zájmu prosazování povinností podle tohoto oddílu každá strana nebo, v případě Unie, členské státy zajistí, aby byly k dispozici dostupné účinné mechanismy, pomocí kterých mohou vyslaní řidiči přímo podat stížnost na svého zaměstnavatele, a také právo zahájit soudní nebo správní řízení, také na území strany, kde jsou nebo byli daní řidiči vysláni, pokud se tyto řidiči domnívají, že utrpěli ztrátu nebo škodu v důsledku nedodržení příslušných předpisů, a to i tehdy, pokud již skončil vztah, v rámci něhož mělo k uvedenému nedodržení dojít.

9. Odstavec 8 se použije, aniž je dotčena pravomoc soudů každé strany nebo, v případě Unie, členských států, jak je stanoveno zejména v příslušných nástrojích práva Unie a/nebo mezinárodních úmluv.

10. Každá strana, nebo, v případě Unie, členské státy stanoví pravidla pro sankce za porušení vnitrostátních předpisů přijatých podle tohoto oddílu a přijme veškerá opatření nezbytná k zajištění jejich uplatňování a dodržování. Stanovené sankce musí být účinné, přiměřené a odrazující.

Každá strana oznámí tato ustanovení druhé straně do 30. června 2021. Neprodleně oznámí jakékoli jejich následné změny.

#### Článek 7 – Využívání systému IMI

1. Od 2. února 2022 se informace, včetně osobních údajů, uvedené v článku 6 vyměňují a zpracovávají v systému IMI, jsou-li splněny tyto podmínky:
  - (a) strany poskytnou záruky, že údaje zpracovávané v systému IMI se používají pouze pro účely, pro něž byly původně vyměněny;
  - (b) jakékoli předávání osobních údajů Spojenému království podle tohoto článku se může uskutečnit pouze v souladu s čl. 23 odst. 1 písm. c) nařízení (EU) č. 1024/2012<sup>137</sup>; a
  - (c) jakékoli předávání osobních údajů Unii podle tohoto článku se může uskutečnit pouze v souladu s pravidly ochrany osobních údajů týkajícími se mezinárodního předávání údajů Spojeným královstvím.
2. Příslušné orgány každé strany udělují a odebírají příslušná přístupová práva uživatelům systému IMI.
3. Uživatelům systému IMI je povolen přístup k osobním údajům zpracovávaným v systému IMI pouze na základě zásady „vědět jen to nejnútnejší“ a výhradně pro účely provádění a prosazování tohoto oddílu.
4. Každá strana nebo, v případě Unie, každý členský stát může příslušnému orgánu povolit, aby vnitrostátním sociálním partnerům poskytl jinými prostředky než prostřednictvím systému IMI příslušné informace dostupné v systému IMI v rozsahu nezbytném pro účely kontroly dodržování pravidel pro vysílání pracovníků a v souladu s vnitrostátními právními předpisy a postupy za předpokladu, že:
  - (a) informace se týkají vyslání na území strany nebo, v případě Unie, dotčeného členského státu a
  - (b) tyto informace se používají výlučně pro účely prosazování pravidel pro vysílání pracovníků.
5. Specializovaný výbor pro silniční dopravu stanoví technické a procesní specifikace k používání systému IMI Spojeným královstvím.
6. Na provozních nákladech systému IMI se podílí každá strana. Specializovaný výbor pro silniční dopravu určí náklady, které ponese každá strana.

---

<sup>137</sup> Nařízení Evropského parlamentu a Rady (EU) č. 1024/2012 ze dne 25. října 2012 o správní spolupráci prostřednictvím systému pro výměnu informací o vnitřním trhu a o zrušení rozhodnutí Komise 2008/49/ES („nařízení o systému IMI“) (Úř. věst. L 316, 14.11.2012, s. 1).



- Část B – Požadavky na řidiče podílející se na přepravě zboží v souladu s článkem ROAD.7 této dohody

### *Oddíl 1. Osvědčení o odborné způsobilosti*

#### Článek 1 – Oblast působnosti

Tento oddíl se vztahuje na činnost, jíž je řízení vykonávané osobou zaměstnanou nebo využívanou podnikatelem v silniční nákladní dopravě jedné ze stran, která provádí cesty uvedené v článku ROAD.4 [Přeprava zboží mezi územími stran, přes tato území a na těchto územích] této dohody a používá vozidla, pro která se vyžaduje řidičský průkaz skupiny C1, C1+E, C nebo C+E nebo řidičský průkaz uznávaný za rovnocenný specializovaným výborem pro silniční dopravu.

#### Článek 2 – Výjimky

Osvědčení o odborné způsobilosti se nevyžaduje u řidičů vozidel:

- (a) s nejvyšší povolenou rychlostí nepřevyšující 45 km/h;
- (b) používaných nebo kontrolovaných ozbrojenými silami, civilní obranou, požárními sbory, silami odpovědnými za udržování veřejného pořádku a zdravotnickými záchrannými službami, uskutečňuje-li se přeprava v rámci jim svěřených úkolů;
- (c) podrobovaných silničním jízdním zkouškám pro účely vývoje, opravy nebo údržby, a řidiče nových nebo přestavěných vozidel, která ještě nebyla uvedena do provozu;
- (d) používaných za mimořádných okolností nebo při záchranných akcích;
- (e) přepravujících materiál, vybavení nebo stroje, které mají být použity řidičem při výkonu jeho práce, pokud řízení vozidla není hlavní činností řidiče, nebo
- (f) používaných nebo najatých bez řidiče zemědělskými, pěstitelskými, lesnickými, chovatelskými podniky a podniky rybolovu pro přepravu zboží jako součást jejich podnikatelské činnosti, s výjimkou případů, kdy je řízení součástí hlavní činnosti řidiče nebo pokud řízení přesahuje vzdálenost stanovenou vnitrostátními právními předpisy od základny podniku, který vozidlo vlastní, najímá nebo najímá s následnou koupí.

#### Článek 3 – Kvalifikace a výcvik

1. Činnost v podobě řízení ve smyslu článku 1 podléhá povinné výchozí kvalifikaci a povinným pravidelným školením. Za uvedeným účelem strany zajistí:

- (a) systém výchozí kvalifikace odpovídající jedné z těchto dvou možností:
  - (i) možnost slučující účast na kurzu a zkoušku

V souladu s oddílem 2 bodem 2.1 dodatku ROAD.B.1.1 zahrnuje tento typ výchozí kvalifikace povinnou účast na kurzu po určitou dobu. Kurz je zakončen zkouškou. Po úspěšném složení zkoušky je kvalifikace potvrzena osvědčením odborné způsobilosti podle čl. 6 odst. 1 písm. a);

- (ii) možnost zahrnující pouze zkoušku

V souladu s oddílem 2 bodem 2.2 dodatku ROAD.B.1.1 tento typ výchozí kvalifikace nezahrnuje povinnou účast na kurzu, ale jen teoretické a praktické zkoušky. Po úspěšném složení zkoušek je kvalifikace potvrzena osvědčením odborné způsobilosti podle čl. 6 odst. 1 písm. b).

Nicméně strana může nanejvýše na dobu tří let oprávnit řidiče k řízení vozidla na svém území předtím, než tento řidič obdrží osvědčení odborné způsobilosti, pokud řidič prochází vnitrostátním odborným výcvikovým kurzem, který trvá alespoň šest měsíců. V rámci uvedeného odborného výcvikového kurzu lze zkoušky podle bodů i) a ii) tohoto bodu skládat postupně;

(b) systém pravidelného školení

V souladu s oddílem 4 dodatku ROAD.B.1.1 zahrnuje pravidelné školení povinnou účast na kurzu. Ta je potvrzována osvědčením odborné způsobilosti podle čl. 8 odst. 1.

2. Strana může rovněž stanovit systém zrychlené výchozí kvalifikace, aby řidič mohl řídit v případech uvedených v čl. 5 odst. 2 písm. a) bodě ii) a písm. b).

V souladu s oddílem 3 dodatku ROAD.B.1.1 zahrnuje zrychlená výchozí kvalifikace povinnou účast na kurzu. Kurz je zakončen zkouškou. Po úspěšném složení zkoušky je kvalifikace potvrzena osvědčením odborné způsobilosti podle čl. 6 odst. 2.

3. Strana může řidiče, který získal osvědčení o odborné způsobilosti podle článku 8 oddílu 1 části A osvobodit od zkoušek uvedených v odst. 1 písm. a) bodech i) a ii) a v odstavci 2 tohoto článku v předmětech zahrnutých do zkoušek stanovených uvedenou částí této přílohy a případně od účasti na těch částech kurzu, které těmto předmětům odpovídají.

#### Článek 4 – Získaná práva

Řidiči, kteří jsou držiteli řidičského průkazu skupiny C1, C1+E, C nebo C+E nebo řidičského průkazu uznaného za rovnocenný specializovaným výborem pro silniční dopravu, vydaného nejpozději 10. září 2009, jsou osvobozeni od požadavku získat výchozí kvalifikaci.

#### Článek 5 – Výchozí kvalifikace

1. Pro přístup k výchozí kvalifikaci není nutné předem získat odpovídající řidičský průkaz.

2. Řidiči vozidla určeného pro nákladní dopravu mohou řídit:

(a) od věku 18 let

(i) vozidlo vyžadující řidičský průkaz s oprávněním skupin C a C+E, pokud jsou držiteli osvědčení podle čl. 6 odst. 1, a

(ii) vozidlo vyžadující řidičský průkaz s oprávněním skupin C1 a C1+E, pokud jsou držiteli osvědčení podle čl. 6 odst. 2;

(b) od věku 21 let vozidlo vyžadující řidičský průkaz s oprávněním skupin C a C+E, pokud jsou držiteli osvědčení podle čl. 6 odst. 2.

3. Aniž je dotčena věková hranice uvedená v odstavci 2, jsou řidiči provozující nákladní dopravu, kteří jsou držiteli osvědčení odborné způsobilosti podle článku 6 pro některou ze skupin stanovenou v odstavci 2 tohoto článku, osvobozeni od povinnosti získat toto osvědčení pro jakoukoli jinou skupinu vozidel podle uvedeného odstavce.

4. Řidiči provozující nákladní dopravu, kteří rozšiřují nebo upravují svoji pracovní činnost s cílem provozovat osobní dopravu nebo naopak, a kteří jsou držiteli osvědčení odborné způsobilosti podle článku 6, nemusí opakovat společné části výchozí kvalifikace, ale jen ty části, které jsou zaměřeny na novou kvalifikaci.

#### Článek 6 – Osvědčení odborné způsobilosti potvrzující výchozí kvalifikaci

1. Osvědčení odborné způsobilosti potvrzující výchozí kvalifikaci

(a) Osvědčení odborné způsobilosti udělené na základě účasti na kurzu a zkoušky

V souladu s čl. 3 odst. 1 písm. a) bodem i) vyžadují strany od účastníků řídičského výcviku účast na kurzech ve výcvikovém středisku schváleném příslušnými orgány v souladu s oddílem 5 dodatku ROAD.B.1.1 (dále jen „schválená výcviková střediska“). Uvedené kurzy zahrnují všechny předměty uvedené v oddíle 1 dodatku ROAD.B.1.1. Výcvik je zakončen úspěšným složením zkoušky stanovené v oddíle 2 bodě 2.1 dodatku ROAD.B.1.1. Tuto zkoušku pořádají příslušné orgány stran nebo subjekty jimi určené a slouží ke kontrole, zda má účastník řídičského výcviku v uvedených předmětech znalosti požadované v oddíle 1 dodatku ROAD.B.1.1. Uvedené orgány nebo subjekty vykonávají při zkouškách dozor a řídičům, kteří je úspěšně složili, vydávají osvědčení odborné způsobilosti potvrzující výchozí kvalifikaci.

(b) Osvědčení odborné způsobilosti udělené na základě zkoušek

V souladu s čl. 3 odst. 1 písm. a) bodem ii) vyžadují strany od účastníků řídičského výcviku, aby složili teoretické a praktické zkoušky uvedené v oddíle 2 bodě 2.2 dodatku ROAD.B.1.1. Tyto zkoušky pořádají příslušné orgány stran nebo subjekty jimi určené a slouží ke kontrole, zda má účastník řídičského výcviku ve všech uvedených předmětech znalosti požadované v oddíle 1 dodatku ROAD.B.1.1. Uvedené orgány nebo subjekty vykonávají při zkouškách dozor a řídičům, kteří je úspěšně složili, vydávají osvědčení odborné způsobilosti potvrzující výchozí kvalifikaci.

2. Osvědčení odborné způsobilosti potvrzující zrychlenou výchozí kvalifikaci

V souladu s čl. 3 odst. 2 vyžadují strany od účastníků řídičského výcviku účast na kurzech ve schváleném výcvikovém středisku. Uvedené kurzy zahrnují všechny předměty uvedené v oddíle 1 dodatku ROAD.B.1.1.

Výcvik je zakončen zkouškou stanovenou v oddíle 3 dodatku ROAD.B.1.1. Tuto zkoušku pořádají příslušné orgány stran nebo subjekty jimi určené a slouží ke kontrole, zda má účastník řídičského výcviku v uvedených předmětech znalosti požadované v oddíle 1 dodatku ROAD.B.1.1. Uvedené orgány nebo subjekty vykonávají při zkouškách dozor a řídičům, kteří je úspěšně složili, vydávají osvědčení odborné způsobilosti potvrzující zrychlenou výchozí kvalifikaci.

#### Článek 7 – Pravidelné školení

Pravidelné školení spočívá ve vzdělávání, které držitelům osvědčení odborné způsobilosti umožňuje aktualizovat si znalosti, které mají pro jejich práci zásadní význam, přičemž se klade zvláštní důraz na bezpečnost provozu, zdraví a bezpečnost při práci a na snížení dopadu řízení na životní prostředí.

Toto školení je pořádáno schváleným výcvikovým střediskem v souladu s oddílem 5 dodatku ROAD.B.1.1. Školení spočívá ve výuce ve třídě, praktickém výcviku a případně odborné přípravě prostřednictvím nástrojů informačních a komunikačních technologií (IKT) nebo na výkonných simulátorech. Pokud řidič přejde do jiného podniku, zohlední se pravidelné školení, kterým již prošel.

Pravidelné školení je určeno k prohloubení a opakování určitých předmětů uvedených v oddíle 1 dodatku ROAD.B.1.1. Zahrnuje různé předměty, přičemž alespoň jeden předmětem se vždy musí věnovat bezpečnosti provozu na pozemních komunikacích. Předměty školení zohledňují vývoj příslušných právních předpisů a technologií a pokud možno zvláštní potřeby řidiče v oblasti odborné přípravy.

#### Článek 8 – Osvědčení odborné způsobilosti potvrzující pravidelné školení

1. Po skončení pravidelného školení podle článku 7 vydají příslušné orgány stran nebo schválené výcvikové středisko řidiči osvědčení odborné způsobilosti potvrzující pravidelné školení.

2. Prvního kurzu pravidelného školení se zúčastní tito řidiči:

(a) držitelé osvědčení podle článku 6 do pěti let po vydání tohoto osvědčení a

(b) řidiči uvedení v článku 4 do pěti let od 10. září 2009.

Strana může zkrátit nebo vyjmout lhůty uvedené v písmenech a) nebo b) nejvýše o dva roky.

3. Řidič, který dokončil první kurz pravidelného školení podle odstavce 2 tohoto článku, podstupuje pravidelné školení každý pátý rok před uplynutím doby platnosti osvědčení odborné způsobilosti potvrzujícího pravidelné školení.

4. Držitelé osvědčení odborné způsobilosti podle článku 6 nebo osvědčení odborné způsobilosti podle odstavce 1 tohoto článku a řidiči uvedení v článku 4, kteří přestali vykonávat své povolání a nesplňují požadavky odstavců 1, 2 a 3, se musí předtím, než se vrátí k výkonu svého povolání, zúčastnit kurzu pravidelného školení.

5. Řidiči provozující nákladní dopravu, kteří dokončili kurzy pravidelného školení pro jednu ze skupin řidičského oprávnění podle čl. 5 odst. 2, se nemusí pro jinou ze skupin uvedených v daném odstavci zúčastnit dalšího pravidelného školení.

#### Článek 9 – Prosazování

Příslušné orgány strany buď umístí přímo na řidičské oprávnění (průkaz) vedle odpovídajících skupin řidičského průkazu rozlišovací značku potvrzující držení osvědčení odborné způsobilosti a uvádějící datum skončení platnosti, nebo zavedou zvláštní průkaz kvalifikace řidiče, který by měl být vystaven v souladu se vzorem uvedeným v dodatku ROAD.B.1.2. Přijatelný může být jakýkoli jiný model za předpokladu, že jej specializovaný výbor pro silniční dopravu uzná za rovnocenný. Průkaz kvalifikace řidiče nebo jakýkoli rovnocenný doklad, jak je uvedeno výše, vydaný příslušnými orgány jedné strany je pro účely tohoto oddílu uznán druhou stranou.

Řidiči musí být schopni předložit na žádost oprávněného kontrolora řidičského oprávnění (průkaz) nebo zvláštní průkaz kvalifikace řidiče nebo rovnocenný doklad opatřený rozlišovací značkou potvrzující držení osvědčení odborné způsobilosti.

#### DODATEK ROAD.B.1.1: MINIMÁLNÍ POŽADAVKY NA KVALIFIKACI A VÝCVIK

Aby se zajistilo, že pravidla pro silniční přepravu zboží, na něž se vztahuje hlava I dílu třetího části druhé [Silniční přeprava zboží], budou co nejvíce harmonizována, minimální požadavky na kvalifikaci a výcvik řidičů, jakož i na schvalování školicích středisek jsou stanoveny níže v oddílech 1 až 5 tohoto dodatku. Přijatelná může být jakákoli jiná obsahová stránka této kvalifikace či výcviku za předpokladu, že ji specializovaný výbor pro silniční dopravu uzná za rovnocennou.

## Oddíl 1: Seznam předmětů

Znalosti, které musí strany vzít při stanovení výchozí kvalifikace řidiče a pravidelného školení v úvahu, musí zahrnovat alespoň předměty uvedené v tomto seznamu. Účastníci řídicího výcviku musí dosáhnout úrovně znalostí a praktické způsobilosti nezbytné pro bezpečné řízení všech vozidel v příslušné skupině řídicího oprávnění. Minimální úroveň znalostí nesmí být nižší než úroveň dosažená během povinné školní docházky doplněná odbornou přípravou.

### 1. Zlepšení výcviku v racionálním řízení na základě bezpečnostních předpisů

#### 1.1 Cíl: znát charakteristiky převodového systému pro co nejlepší využívání:

křivky točivého momentu a výkonu, specifické spotřeby motoru, oblasti optimálního využití otáčkoměru, oblasti optimálního využití počtu otáček při řazení.

#### 1.2 Cíl: znát technické charakteristiky a obsluhu bezpečnostních ovládacích prvků pro řízení vozidla, umět minimalizovat jeho opotřebení a předcházet poruchám jeho funkcí:

meze použití brzd a zpomalovače, kombinované použití brzd a zpomalovače, lepší využívání vztahu mezi rychlostí a převodovým poměrem, využívání setrvačnosti vozidla, využívání způsobů zpomalení a brzdění na svazích, zásahy v případě poruchy, využívání elektronických a mechanických zařízení, jako jsou elektronický stabilizační program (ESP), vyspělé systémy nouzového brzdění (AEBS), protiblokovací brzdový systém (ABS), systémy kontroly trakce (TCS) a palubní monitorovací systémy (IVMS) a další asistenční nebo automatizační zařízení, která jsou schválena k používání.

#### 1.3 Cíl: schopnost optimalizovat spotřebu pohonných hmot:

optimalizace spotřeby pohonných hmot uplatňováním poznatků uvedených v bodech 1.1 a 1.2, důležitost předvídání dopravního toku, dodržování přiměřené vzdálenosti od ostatních vozidel a využívání hybnosti vozidla, ustálená rychlost jízdy, plynulý styl jízdy a náležitý tlak v pneumatikách a obeznámenost s inteligentními dopravními systémy, které zlepšují účinnost řízení a pomáhají při plánování trasy.

#### 1.4 Cíl: schopnost předvídat, vyhodnocovat rizika v silničním provozu a přizpůsobit se jim:

uvědomovat si různé stavy vozovky, dopravní a povětrnostní podmínky a přizpůsobovat jim způsob řízení, předvídat blížící se události; porozumět tomu, jak připravovat a plánovat cesty během mimořádných povětrnostních podmínek; být obeznámen s používáním příslušného bezpečnostního vybavení a chápat, kdy cesta musí být v důsledku extrémních povětrnostních podmínek odložena nebo zrušena; přizpůsobovat způsob řízení rizikům provozu, včetně nebezpečného chování v dopravě nebo rozptýlení při jízdě (v důsledku používání elektronických zařízení, jídla, pití apod.); umět rozpoznat nebezpečné situace a být schopen zvládat stres, který z toho vyplývá, zejména ve vztahu k velikosti a hmotnosti vozidel a zranitelných účastníků silničního provozu, jako jsou chodci, cyklisté a řidiči dvoukolových motorových vozidel a přizpůsobovat jim způsob řízení;

identifikovat možné nebezpečné situace a správně interpretovat, jak se tyto potenciálně nebezpečné situace mohou proměnit v situace, za kterých již nelze předejít srážce nebo nárazu, a volit a provádět taková opatření, která zvyšují bezpečnost do té míry, aby v případě, že potenciálně nebezpečná situace nastane, bylo možno hrozící srážce nebo nárazu ještě předejít.

1.5 Cíl: schopnost naložit vozidlo s patřičným ohledem na pravidla bezpečnosti a řádné užívání vozidla:

síly působící na vozidlo v pohybu, užití převodového poměru odpovídajícího nákladu vozidla a profilu silnice, používání automatických převodových soustav, výpočet užitečného zatížení vozidla nebo kombinace vozidel, výpočet užitečného objemu, rozložení nákladu, důsledky přetížení nápravy, stabilita vozidla a jeho těžiště, typy obalů a palet;

hlavní skupiny věcí vyžadující zabezpečení, upínací a zajišťovací technika, užití zajišťovacích popruhů, kontrola zajišťovacích zařízení, užití manipulačního vybavení, přikrytí plachtovinou a její odstranění.

## 2. Uplatnění předpisů

2.1 Cíl: znát sociálně-právní prostředí a odpovídající předpisy pro silniční dopravu:

nejdelší přípustné pracovní doby v odvětví dopravy; zásady, uplatňování a důsledky pravidel týkajících se doby řízení a doby odpočinku a pravidel týkajících se tachografu; sankce v případě, že není užit tachograf nebo není užit správně a jsou v něm prováděny nedovolené změny; znalosti sociálně-právních podmínek silniční dopravy: práva a povinnosti řidičů, co se týče výchozí kvalifikace a pravidelného školení.

2.2 Cíl: znát předpisy upravující nákladní dopravu:

oprávnění k provozování dopravy, dokumenty, které se musí nacházet ve vozidle, zákaz používání určitých silnic, poplatky za užívání silnic, povinnosti podle vzorových smluv pro nákladní dopravu, navrhování dokladů tvořících smlouvu o přepravě, povolení mezinárodní dopravy, povinnosti podle Úmluvy o přepravní smlouvě v mezinárodní silniční nákladní dopravě (CMR)<sup>138</sup>, navrhování mezinárodních nákladních listů, přejíždění hranice, zástupci zasilatelských společností, zvláštní doklady doprovázející přepravované věci.

## 3. Zdraví, silnice a bezpečnost životního prostředí, poskytování služeb, logistika

3.1 Cíl: řidiči si musí být vědomi nebezpečí silničního provozu a pracovních úrazů:

druhy pracovních úrazů v odvětví dopravy, statistika nehod v silničním provozu, spoluodpovědnost nákladních automobilů nebo autobusů, materiální a finanční důsledky.

3.2 Cíl: schopnost zabránit kriminalitě a převádění nelegálních přistěhovalců:

obecné informace, důsledky pro řidiče, preventivní opatření, seznamy kontrolních otázek, právní předpisy pro odpovědnost dopravce.

3.3 Cíl: schopnost zabránit ohrožení zdraví:

ergonomické zásady; pohyby a polohy představující nebezpečí, tělesná zdatnost, cvičení pro manipulaci s nákladem, osobní ochrana.

3.4 Cíl: uvědomit si důležitost tělesné a duševní způsobilosti:

---

<sup>138</sup> Uzavřené v Ženevě dne 19. května 1956.

zásady zdravé a vyrovnané výživy, účinky alkoholu, drog nebo jakýchkoliv jiných látek, které mohou působit na chování; symptomy, příčiny a účinky únavy a stresu, podstatná úloha základního pracovního a odpočinkového cyklu.

### 3.5 Cíl: schopnost posoudit nouzové situace:

chování při mimořádných událostech: hodnocení situace, vyhnutí se komplikacím při nehodě, vyrozumění pomoci, pomoc obětem a poskytnutí první pomoci, reakce na výskyt požáru, evakuace spolucestujících nákladního automobilu nebo cestujících autobusu, zajištění bezpečnosti pro všechny cestující, reakce v případě agrese; základní zásady sestavení zprávy o nehodě.

### 3.6 Cíl: schopnost osvojit si chování podporující příznivý obraz o podniku:

vztah chování řidiče a obrazu o podniku: jakou má kvalita služby poskytovaná řidičem důležitost pro podnik, různé úlohy řidiče, lidé, se kterými má řidič jednat, údržba vozidla, organizace práce, obchodní a finanční následky právního sporu.

### 3.7 Cíl: znát hospodářské prostředí silniční nákladní dopravy a organizaci trhu:

vztah silniční dopravy k ostatním druhům dopravy (hospodářská soutěž, přepravci), různé dopravní činnosti (doprava na zakázku a vnitropodniková doprava, pomocné dopravní činnosti), organizace hlavních druhů dopravních podniků a pomocných dopravních činností, různé dopravní specializace (autocisterny, přeprava s kontrolovanou teplotou, nebezpečné věci, přeprava zvířat atd.), změny v odvětví (diverzifikace poskytovaných služeb, kombinovaná doprava s železnicí, subdodávky atd.).

#### *Oddíl 2: Povinná výchozí kvalifikace stanovená v čl. 3 odst. 1 písm. a) oddílu 1 části B*

Strana může započítat další zvláštní výcvik týkající se silniční přepravy zboží požadované podle jejích právních předpisů jako součást odborné přípravy podle tohoto oddílu a oddílu 3 tohoto dodatku.

#### 2.1. Možnost kombinující návštěvu kurzu a zkoušku

Výchozí kvalifikace musí zahrnovat výuku všech předmětů uvedených na seznamu v oddíle 1 tohoto dodatku. Výuka u této výchozí kvalifikace musí trvat 280 hodin.

Každý účastník řídicího výcviku musí osobně odřídit alespoň 20 hodin ve vozidle příslušné skupiny, které vyhovuje alespoň požadavkům na zkušební vozidlo.

Během osobního řízení vozidla musí být účastník řídicího výcviku doprovázen instruktorem, který je zaměstnán schváleným výcvikovým střediskem. Z 20 hodin osobního řízení smí každý účastník řídicího výcviku nejvýše osm hodin řídit vozidlo na zvláštním pozemku nebo na výkonném simulátoru, aby mohlo být posouzeno jeho zlepšení v racionálním řízení na základě bezpečnostních předpisů, zejména s ohledem na vedení vozidla za různých stavů vozovky a na způsob, jakým se tento stav mění za různých povětrnostních podmínek a v závislosti na denní nebo noční době, a aby mohla být posouzena jeho schopnost optimalizovat spotřebu pohonných hmot.

Strana a, v případě Unie, členský stát může povolit, aby část školení zajišťovaného schváleným výcvikovým střediskem byla poskytována prostřednictvím nástrojů IKT, jako je e-learning, přičemž zajistí udržování řádné kvality školení, a za tímto účelem určí předměty, v nichž lze nástrojů IKT nejúčinněji využít. V tomto případě je požadováno spolehlivé určení totožnosti uživatele a vhodné prostředky kontroly.

Pro řidiče uvedené v čl. 5 odst. 4 oddílu 1 části B musí výuka v rámci výchozí kvalifikace trvat 70 hodin včetně pěti hodin osobního řízení.

Ke konci této výuky příslušné orgány stran nebo subjekt jimi jmenovaný podrobí řidiče písemné nebo ústní zkoušce. Zkouška musí zahrnovat alespoň jednu otázku z každého cíle uvedeného na seznamu předmětů v oddíle 1 tohoto dodatku.

## 2.2 Možnost volby zkoušky

Příslušné orgány stran nebo subjekty jimi určené pořádají uvedené teoretické a praktické zkoušky s cílem zkontrolovat, zda kandidát má úroveň znalostí požadovaných v oddíle 1 tohoto dodatku pro předměty a cíle tam uvedené.

- (a) Teoretická zkouška se skládá alespoň ze dvou částí:
- (i) z otázek včetně otázek připouštějících více odpovědí, otázek vyžadujících přímou odpověď nebo z kombinace obou systémů a
  - (ii) z případových studií.

Tato teoretická zkouška musí trvat alespoň čtyři hodiny.

- (b) Praktická zkouška se skládá ze dvou částí:
- (i) ze zkoušky řízení zaměřené na posouzení, jak se kandidát zlepšil v racionálním řízení na základě bezpečnostních předpisů. Zkouška se musí pokud možno uskutečnit na silnicích mimo zástavbu, na rychlostních silnicích a na dálnicích (nebo podobných komunikacích) a na všech druzích městských komunikací představujících různé potíže, se kterými se řidič může setkat. Je žádoucí, aby se tato zkouška uskutečnila za různé intenzity silničního provozu. Doba řízení na silnici musí být využita optimálně, aby schopnosti kandidáta mohly být posouzeny ve všech oblastech silničního provozu, se kterými se může setkat. Tato zkouška musí trvat alespoň 90 minut;
  - (ii) z praktické zkoušky zahrnující alespoň body 1.5, 3.2, 3.3 a 3.5 oddílu 1 tohoto dodatku.

Tato zkouška musí trvat alespoň 30 minut.

Vozidlo užitá pro praktickou zkoušku musí vyhovovat alespoň požadavkům na zkušební vozidla.

Praktická zkouška může být nahrazena třetí zkouškou, která se uskuteční na zvláštním pozemku nebo na výkonném simulátoru, aby mohlo být posouzeno zlepšení kandidáta v racionálním řízení na základě bezpečnostních předpisů, zejména s ohledem na vedení vozidla za různého stavu vozovky a způsobu, jakým se tento stav mění za různých povětrnostních podmínek a v denní nebo noční době.

Délka této volitelné zkoušky není určena. Má-li řidič tuto zkoušku podstoupit, může být doba jejího trvání odečtena od 90 minut řidičské zkoušky uvedené v bodě i), ale odečtená doba nesmí překročit 30 minut.

Pro řidiče uvedené v čl. 5 odst. 4 oddílu 1 části B musí být teoretická zkouška omezena na předměty uvedené v oddíle 1 tohoto dodatku a týkající se vozidel, na která se vztahuje nová výchozí kvalifikace. Tito řidiči však musí projít celou praktickou zkouškou.



### *Oddíl 3: Zrychlená výchozí kvalifikace stanovená v čl. 3 odst. 2 oddílu 1 části B přílohy ROAD.1*

Zrychlená výchozí kvalifikace musí zahrnovat výuku všech předmětů uvedených na seznamu v oddíle 1 tohoto dodatku. Musí trvat 140 hodin.

Každý účastník řídicího výcviku musí osobně odřídit alespoň 10 hodin ve vozidle příslušné skupiny, které vyhovuje alespoň požadavkům na zkušební vozidla.

Během osobního řízení vozidla musí být účastník řídicího výcviku doprovázen instruktorem, který je zaměstnán schváleným výcvikovým střediskem. Z 10 hodin osobního řízení smí každý účastník řídicího výcviku nejvýše čtyři hodiny řídit vozidlo na zvláštním pozemku nebo na výkonném simulátoru, aby mohlo být posouzeno jeho zlepšení v racionálním řízení na základě bezpečnostních předpisů, zejména s ohledem na vedení vozidla za různých stavů vozovky a na způsob, jakým se tento stav vozovky mění za různých povětrnostních podmínek a v závislosti na denní nebo noční době, a schopnost optimalizovat spotřebu pohonných hmot.

Na zrychlenou výchozí kvalifikaci se vztahují rovněž ustanovení bodu 2.1 čtvrtého pododstavce oddílu 2 tohoto dodatku.

Pro řidiče uvedené v čl. 5 odst. 4 oddílu 1 části B musí výuka v rámci zrychlené výchozí kvalifikace trvat 35 hodin včetně dvou a půl hodiny osobního řízení.

Ke konci této výuky příslušné orgány stran nebo subjekt jimi jmenovaný podrobí řidiče písemné nebo ústní zkoušce. Zkouška musí zahrnovat alespoň jednu otázku z každého cíle uvedeného na seznamu předmětů v oddíle 1 tohoto dodatku.

Strana může započítat další zvláštní výcvik týkající se silniční přepravy zboží požadované podle jejich právních předpisů jako součást odborné přípravy podle tohoto oddílu.

### *Oddíl 4: Povinné pravidelné školení stanovené v čl. 3 odst. 1 písm. b) oddílu 1 části B přílohy ROAD.1*

Povinné kurzy pravidelného školení pořádají schválená výcviková střediska. Musí trvat 35 hodin jednou za pět let a být rozděleny do časových úseků trvajících vždy alespoň sedm hodin, které mohou být rozděleny na dva po sobě následující dny. V případě e-learningu musí schválené výcvikové středisko zajistit zachování řádné kvality školení, včetně výběru předmětů, pro něž je možné nejúčinněji použít nástroje IKT. Členské státy musí zejména požadovat spolehlivé určení totožnosti uživatele a vhodné prostředky kontroly. Maximální délka školení prostřednictvím elektronického učení nesmí přesáhnout 12 hodin. Nejméně jeden ze školících kurzů je věnován předmětu souvisejícímu s bezpečností provozu na pozemních komunikacích. Obsah školení zohledňuje potřeby v oblasti odborné přípravy odpovídající konkrétním přepravním operacím prováděným řidičem a vývoji příslušných právních předpisů a techniky a měl by pokud možno odpovídat zvláštním potřebám řidiče v oblasti odborné přípravy. V průběhu uvedených 35 hodin by měla být probírána řada různých témat, a mělo by být zahrnuto i opakování školení, pokud se ukáže, že řidič potřebuje zvláštní dodatečné školení.

Strana a, v případě Unie, členský stát může započítat další zvláštní výcvik týkající se silniční přepravy zboží požadované podle jejich právních předpisů jako součást odborné přípravy podle tohoto oddílu.

### *Oddíl 5: Schválení poskytování výchozí kvalifikace a pravidelného školení*

5.1 Výcviková střediska pro výchozí kvalifikaci a pravidelné školení jsou schvalována příslušnými orgány stran. Schválení může být vydáno pouze na základě písemné žádosti. Žádost musí být doprovázena doklady, které zahrnují:

5.1.1. přiměřený kvalifikační a školící program, který specifikuje učební předměty, jakož i plán jeho provádění a učební metody;

5.1.2. kvalifikaci a oblasti činnosti instruktorů;

5.1.3. informace o místech poskytování kurzů, učebních materiálech, prostředcích dostupných pro praktickou výuku a používaném vozidlovém parku;

5.1.4. podmínky účasti na kurzech (počet účastníků).

5.2 Příslušný orgán udělí schválení písemně s výhradou těchto podmínek:

5.2.1. výcvik je uskutečňován v souladu s doklady připojenými k žádosti;

5.2.2. příslušný orgán je oprávněn k vyslání pověřených osob, aby napomáhaly při výcvikových kurzech schválených středisek, a je oprávněn k dozoru nad těmito středisky s ohledem na užívané učební prostředky a řádné vedení výcvikových kurzů a zkoušek;

5.2.3. schválení může být odejmuto nebo pozastaveno, jestliže podmínky schválení nejsou nadále plněny.

Schválené středisko musí zaručit, že instruktoři mají dobré znalosti o nejnovějším stavu předpisů a podmínek výcviku. Instruktoři musí jako součást specifického výběrového řízení doložit znalost jak předmětu výuky, tak výukových metod. Co se týče praktické části výcviku, musí instruktoři doložit praxi jako profesionální řidiči nebo podobnou řidičské praxi, například jako instruktoři řízení nákladních vozidel.

Program výcviku musí být v souladu se schválením a musí zahrnovat předměty uvedené v seznamu oddíle 1.

DODATEK ROAD.B.1.2 Vzor průkazu kvalifikace řidiče uvedeného v článku 9 oddílu 1 části B této přílohy

Strana 1

**PRŮKAZ KVALIFIKACE ŘIDIČE (ČLENSKÝ STÁT/UK)**

6. FOTOGRAFI E	1. 2 3	4a. 4c. 5a. 7 (8.)	4b. (4d.) 5b.	
9.				

Strana 2

11.																				
<p>1. Příjmení</p> <p>2. jméno</p> <p>3. Datum a místo narození</p> <p>4a. Datum vydání</p> <p>4b. Datum uplynutí správních</p> <p>4c. Vydal</p> <p>5a. Průkaz č.</p> <p>5b. Pořadové č.</p> <p>10. Kód Unie<sup>139</sup></p>	<table border="1" style="width: 100%; border-collapse: collapse;"> <tr> <td style="width: 30%;">9.</td> <td style="width: 70%;">10.</td> </tr> <tr> <td>C1</td> <td></td> </tr> <tr> <td>C</td> <td></td> </tr> <tr> <td>D1</td> <td></td> </tr> <tr> <td>D</td> <td></td> </tr> <tr> <td>C1E</td> <td></td> </tr> <tr> <td>CE</td> <td></td> </tr> <tr> <td>D1E</td> <td></td> </tr> <tr> <td>DE</td> <td></td> </tr> </table>	9.	10.	C1		C		D1		D		C1E		CE		D1E		DE		platnosti
9.	10.																			
C1																				
C																				
D1																				
D																				
C1E																				
CE																				
D1E																				
DE																				

<sup>139</sup> Pokud přichází v úvahu

## Oddíl 2. Doby řízení, přestávky a doby odpočinku

### Článek 1 – Oblast působnosti

1. Tento oddíl stanoví pravidla týkající se doby řízení, přestávek v řízení a dob odpočinku řidičů uvedených v čl. ROAD 7 odst. 1 písm. b) této dohody při jízdách uvedených v článku ROAD 4. [Přeprava zboží mezi územími stran, přes tato území a na těchto územích] této dohody.

2. Provádí-li řidič jízdu uvedenou v článku ROAD.4 [Přeprava zboží mezi územími stran, přes tato území a na těchto územích] této dohody, vztahují se pravidla tohoto oddílu na veškerou silniční dopravu prováděnou tímto řidičem mezi územími stran a mezi členskými státy.

3. Tento oddíl se použije:

- (a) pokud maximální přípustná hmotnost vozidla včetně návěsu nebo přívěsu překračuje 3,5 tuny, nebo
- (b) od 1. července 2026, pokud maximální přípustná hmotnost vozidla včetně návěsu nebo přívěsu překračuje 2,5 tuny.

4. Tento oddíl se nepoužije na dopravu:

- (a) vozidly nebo jejich kombinacemi s maximální přípustnou hmotností nepřekračující 7,5 tun, které jsou používány pro:
  - (i) přepravu materiálu, zařízení nebo strojů, jež řidič při výkonu svého povolání potřebuje, nebo
  - (ii) doručování zboží vyrobeného řemeslným způsobem;

pouze na tratích v okruhu do 100 km od provozovny dopravce a za podmínky, že řízení vozidla nepředstavuje řidičovu hlavní činnost a že doprava není prováděna na cizí účet nebo za úplatu;

- (b) vozidla s nejvyšší povolenou rychlostí nepřevyšující 40 km/h;
- (c) vozidly, která jsou ve vlastnictví ozbrojených sil, sil civilní obrany, požárních sborů a sil odpovědných za udržování veřejného pořádku nebo jsou jimi najata bez řidiče, uskutečňuje-li se přeprava v rámci jím svěřených úkolů a je-li pod jejich kontrolou;
- (d) vozidly používanými za mimořádných okolností nebo při záchranných akcích;
- (e) specializovanými vozidly používanými pro lékařské účely;
- (f) speciálními havarijními vozidly, operují-li v okruhu do 100 km od místa obvyklého odstavení vozidla;
- (g) vozidly používanými při silničních jízdách zkoušek pro účely vývoje, opravy nebo údržby, a novými nebo přestavěnými vozidly, která ještě nebyla uvedena do provozu;
- (h) vozidly o maximální přípustné hmotnosti přesahující 2,5 tuny, nikoli však 3,5 tuny, včetně návěsu nebo přívěsu používanými pro přepravu zboží, pokud se přeprava neuskutečňuje na cizí účet nebo za úplatu, ale na vlastní účet společnosti nebo řidiče, a pokud řízení vozidla nepředstavuje řidičovu hlavní činnost;

- (i) obchodními vozidly, která jsou podle právních předpisů členského státu, ve kterém se používají, považována za historická vozidla a používají se k neobchodní přepravě zboží.

## Článek 2 – Definice

Pro účely tohoto oddílu se rozumí:

- (a) „silniční dopravou“ doprava prováděná zcela nebo částečně po veřejných pozemních komunikacích prázdnými nebo loženými silničními vozidly používanými pro přepravu cestujících nebo zboží;
- (b) „přestávkou v řízení“ doba, během níž nesmí řidič řídit ani vykonávat žádnou jinou práci a která je určena výhradně k jeho zotavení;
- (c) „jinou prací“ činnosti, které jsou definovány jako pracovní doba v čl. 2 odst. 1 písm. a) oddílu 3 části B, vyjma „řízení“, a také jakákoli práce pro téhož nebo jiného zaměstnavatele v odvětví dopravy či jinde;
- (d) „dobou odpočinku“ nepřerušená doba, během níž může řidič volně nakládat se svým časem;
- (e) „denní dobou odpočinku“ denní doba, během níž může řidič volně nakládat se svým časem a která zahrnuje „běžnou denní dobu odpočinku“ nebo „zkrácenou denní dobu odpočinku“, přičemž:
  - (i) „běžnou denní dobou odpočinku“ se rozumí doba odpočinku v celkovém trvání nejméně 11 hodin, kterou lze případně rozdělit do dvou časových úseků, z nichž první musí být nepřerušená doba v celkovém trvání nejméně 3 hodin a druhý nepřerušená doba v celkovém trvání nejméně 9 hodin a
  - (ii) „zkrácenou denní dobou odpočinku“ se rozumí doba odpočinku v celkovém trvání nejméně 9 hodin, ale kratší než 11 hodin;
- (f) „týdenní dobou odpočinku“ týdenní doba, během níž může řidič volně nakládat se svým časem a která zahrnuje „běžnou týdenní dobu odpočinku“ a „zkrácenou týdenní dobu odpočinku“, přičemž:
  - (i) „běžnou týdenní dobou odpočinku“ se rozumí doba odpočinku v celkovém trvání nejméně 45 hodin a
  - (ii) „zkrácenou týdenní dobou odpočinku“ se rozumí doba odpočinku kratší než 45 hodin, která smí být za podmínek stanovených v čl. 6 odst. 6 a odst. 7 tohoto oddílu zkrácena na nejméně 24 po sobě následujících hodin;
- (g) „týdnem“ období mezi 00.00 hodin v pondělí a 24.00 hodin v neděli;
- (h) „dobou řízení“ doba trvání činnosti řízení zaznamenaná:
  - (i) automaticky nebo poloautomaticky tachografem definovaným v čl. 2 písm. e), f), g) a h) oddílu 4 části B této přílohy, nebo
  - (ii) ručně v souladu s požadavky čl. 9 odst. 2 a článku 11 oddílu 4 části B této přílohy;

- (i) „denní dobou řízení“ celková doba řízení mezi skončením jedné denní doby odpočinku a začátkem druhé denní doby odpočinku nebo mezi denní dobou odpočinku a týdenní dobou odpočinku;
- (j) „týdenní dobou řízení“ celková doba řízení během jednoho týdne;
- (k) „maximální přípustnou hmotností“ celková povolená provozní hmotnost plně naloženého vozidla;
- (l) „provozem s více řidiči“ stav, kdy jsou během doby řízení mezi dvěma po sobě následujícími denními dobami odpočinku nebo mezi denní dobou odpočinku a týdenní dobou odpočinku ve vozidle přítomni nejméně dva řidiči, aby je řídili během první hodiny provozu s více řidiči, přičemž přítomnosti dalšího řidiče po tuto dobu není povinná, ovšem ve zbývajících době povinná je;
- (m) „dobou řízení“ celková doba řízení od okamžiku, kdy řidič začne řídit vozidlo po době odpočinku nebo přestávce, do okamžiku, kdy začne další doba odpočinku nebo přestávka; doba řízení může být nepřetržitá nebo přerušovaná.

### Článek 3 – Požadavky na pomocníky řidiče

Minimální věk pomocníků řidiče je 18 let. Každá strana, a v případě Unie, členský stát však může snížit minimální věk pomocníků řidičů na 16 let za předpokladu, že snížení je za účelem odborné přípravy a že jsou dodržena omezení uložená Spojeným královstvím a, v případě Unie, vnitrostátními předpisy daného členského státu v oblasti zaměstnanosti.

### Článek 4 – Doby řízení

1. Denní doba řízení nesmí přesáhnout devět hodin.

Nejvýše dvakrát za týden může být prodloužena na 10 hodin.

2. Týdenní doba řízení nesmí přesáhnout 56 hodin a nesmí být překročena maximální týdenní pracovní doba ve výši 60 hodin.

3. Celková doba řízení nesmí přesáhnout 90 hodin za období dvou po sobě následujících týdnů.

4. Denní a týdenní doba řízení zahrnuje celkovou dobu řízení na území stran.

5. Řidič zaznamená jako jinou práci dobu strávenou podle čl. 2 písm. c) tohoto oddílu a rovněž dobu řízení vozidla používaného k obchodním účelům, není-li povinen zaznamenávat dobu řízení, a dále zaznamená dobu pracovní pohotovosti, jak je definována v čl. 2 bodě 2 oddílu 3 části B, v souladu s čl. 6 odst. 5 písm. b) bodem iii) oddílu 4 části B. Tento zápis provede ručně na záznamový list nebo výtisk, anebo zadá ručně na záznamovém zařízení.

### Článek 5 – Přestávky v řízení

Po čtyřech a půl hodinách řízení musí mít řidič nepřerušovanou přestávku nejméně 45 minut, pokud mu nezačíná doba odpočinku.

Tato přestávka v řízení může být nahrazena přestávkou v délce nejméně 15 minut, po níž následuje přestávka v délce nejméně 30 minut, které jsou v období rozloženy tak, aby byly v souladu prvním pododstavcem.

Řidič, který se zapojuje do provozu s více řidiči, může čerpat přestávku v řízení v délce 45 minut ve vozidle řízeném jiným řidičem, pokud tomuto řidiči právě nepomáhá.

#### Článek 6 – Odpočinek

1. Řidič musí dodržovat denní a týdenní doby odpočinku.
2. V průběhu každých 24 hodin po skončení předchozí denní nebo týdenní doby odpočinku musí mít řidič novou denní dobu odpočinku.

Je-li denní doba odpočinku v průběhu těchto 24 hodin alespoň devět hodin, ale kratší než 11 hodin, považuje se dotýčná denní doba odpočinku za zkrácenou.

3. Denní dobu odpočinku lze prodloužit na běžnou nebo zkrácenou týdenní dobu odpočinku.
4. Mezi dvěma týdenními dobami odpočinku smí mít řidič nanejvýš tři zkrácené denní doby odpočinku.
5. Odchylně od článku 2, jsou-li ve vozidle přítomni nejméně dva řidiči, musí mít každý z nich denní odpočinek nejméně 9 hodin za každé období 30 hodin od skončení denní nebo týdenní doby odpočinku.

6. Ve kterýchkoli dvou po sobě následujících týdnech musí mít řidič nejméně:

- (a) dvě běžné týdenní doby odpočinku nebo
- (b) jednu běžnou týdenní dobu odpočinku a jednu zkrácenou týdenní dobu odpočinku v délce nejméně 24 hodin.

Týdenní doba odpočinku musí začít nejpozději po uplynutí šesti 24hodinových časových úseků od skončení předchozí týdenní doby odpočinku.

7. Odchylně od odstavce 6 může řidič vykonávající mezinárodní přepravu zboží mimo území strany podnikatele v silniční nákladní dopravě nebo, v případě řidičů podnikatelů v silniční nákladní dopravě z EU, mimo území členského státu podnikatele v silniční nákladní dopravě mít dvě po sobě jdoucí zkrácené týdenní doby odpočinku za předpokladu, že řidič ve všech čtyřech po sobě následujících týdnech čerpá nejméně čtyři týdenní doby odpočinku, z nichž alespoň dvě jsou běžné týdenní doby odpočinku.

Pro účely tohoto odstavce se má za to, že řidič vykonává mezinárodní přepravu, pokud zahájí dvě po sobě jdoucí zkrácené týdenní doby odpočinku mimo území strany podnikatele v silniční nákladní dopravě a mimo své bydliště nebo, v případě Unie, mimo území členského státu podnikatele v silniční nákladní dopravě a zemi svého bydliště.

Jakékoli zkrácení týdenní doby odpočinku musí být nahrazeno odpovídající dobou odpočinku čerpanou vcelku před koncem třetího týdne následujícího po dotýčném týdnu.

Pokud byly čerpány dvě po sobě následující zkrácené týdenní doby odpočinku v souladu třetím pododstavcem, předchází následující týdenní době odpočinku doba odpočinku čerpaná náhradou za tyto dvě zkrácené týdenní doby odpočinku.

8. Každá doba odpočinku vybraná náhradou za zkrácení týdenní doby odpočinku musí bezprostředně navazovat na jinou dobu odpočinku trávající nejméně devět hodin.

9. Běžné týdenní doby odpočinku a jakoukoli týdenní dobu odpočinku delší než 45 hodin čerpané náhradou za předchozí zkrácené týdenní doby odpočinku nelze čerpat ve vozidle. Čerpají se ve vhodném genderově vstřícném ubytování s náležitým vybavením pro spaní a hygienu.

Veškeré náklady na ubytování mimo vozidlo hradí zaměstnavatel.

10. Dopravci organizují práci řidiče takovým způsobem, aby se řidič mohl v průběhu každých čtyř po sobě následujících týdnů vrátit do provozovny zaměstnavatele, kde má obvyklou základnu a kde jeho týdenní doba odpočinku začíná, ve Spojeném království a, v případě Unie, v členském státě usazení zaměstnavatele nebo do svého bydliště s cílem strávit tam nejméně jednu běžnou týdenní dobu odpočinku nebo týdenní dobu odpočinku delší než 45 hodin čerpanou náhradou za zkrácenou týdenní dobu odpočinku.

Pokud však řidič čerpal dvě po sobě jdoucí zkrácené týdenní doby odpočinku v souladu s odstavcem 7, organizuje dopravce práci řidiče takovým způsobem, aby se řidič mohl vrátit před zahájením běžné týdenní doby odpočinku trávající déle než 45 hodin čerpané náhradou.

Dopravce dokumentuje plnění této povinnosti a uchovává dokumentaci ve svých prostorách, aby ji mohl předložit na žádost kontrolních orgánů.

11. Týdenní doba odpočinku, která začíná v jednom týdnu a pokračuje do týdne následujícího, může být připojena k jednomu nebo druhému z těchto týdnů, avšak nikoli k oběma.

12. Odchylně může být běžná denní doba odpočinku nebo zkrácená týdenní doba odpočinku, pokud řidič doprovází vozidlo přepravované na trajektu nebo po železnici, přerušena nanejvýš dvakrát jinými činnostmi, které nepřesahují celkem jednu hodinu. Během běžné denní doby odpočinku nebo zkrácené týdenní doby odpočinku musí mít řidič k dispozici spací kabinu, lůžko nebo lehátko.

Pokud jde o běžné týdenní doby odpočinku, vztahuje se tato výjimka pouze na cesty trajektem nebo vlakem, pokud:

- (a) cesta je naplánována na 8 nebo více hodin a
- (b) řidič má přístup ke spací kabině na trajektu nebo ve vlaku.

13. Jakákoli doba, kterou řidič stráví na cestě do místa nebo z místa, kde se ujme vozidla, které spadá do působnosti tohoto oddílu a které se nenachází v místě řidičova bydliště ani v provozovně zaměstnavatele, kde má řidič obvyklou základnu, se nezapočítává jako doba odpočinku, pokud se řidič nenachází na trajektu nebo ve vlaku a nemá přístup ke spací kabině, lůžku nebo lehátku.

14. Jakákoli doba, kterou řidič stráví řízením vozidla, které nespadá do působnosti tohoto oddílu, k vozidlu nebo od vozidla, které spadá do působnosti tohoto oddílu a které se nenachází v místě řidičova bydliště ani v provozovně zaměstnavatele, kde má řidič obvyklou základnu, se započítává jako jiná práce.

## Článek 7 – Odpovědnost podnikatelů v silniční nákladní dopravě

1. Podnikatel v silniční nákladní dopravě jedné strany nesmí odměňovat řidiče, jež zaměstnává nebo jejichž služeb využívá, a to ani prémiovým zvýhodněním nebo příplatky, za ujetou vzdálenost, rychlost dodání nebo objem přepravovaného zboží, pokud by tyto odměny mohly vést k ohrožení bezpečnosti provozu na pozemních komunikacích nebo by podněcovaly k porušování tohoto oddílu.



2. Podnikatel v silniční nákladní dopravě jedné strany organizuje silniční dopravu a poskytuje členům osádky řádné pokyny, aby byli schopni dodržovat ustanovení tohoto oddílu.

3. Podnikatel v silniční nákladní dopravě jedné strany odpovídá za porušení, kterých se dopustí jeho řidiči, a to i tehdy, pokud k tomuto porušení došlo na území druhé strany.

Aniž je dotčeno právo stran považovat podnikatele v silniční nákladní dopravě za plně odpovědné, mohou strany podmínit tuto odpovědnost porušením odstavců 1 a 2 daným podnikatelem. Členské státy mohou zvážit jakýkoli důkaz, že podnikatele v silniční nákladní dopravě nelze důvodně považovat za odpovědného za porušení, ke kterému došlo.

4. Podnikatelé v silniční nákladní dopravě, zasílatelé, speditéři, hlavní dodavatelé, subdodavatelé a agentury zprostředkovávající zaměstnání řidičům zajistí, aby byly smluvně dohodnuté přepravní plány v souladu s tímto oddílem.

5. Podnikatel v silniční nákladní dopravě, který používá vozidla vybavená záznamovým zařízením podle čl. 2 písm. f), g) nebo h) oddílu 4 části B, jež spadají do působnosti tohoto oddílu, zajistí, aby

- (i) veškeré údaje se pravidelně stahovaly z celku ve vozidle a karty řidiče, jak to stanoví strana, a aby se odpovídající údaje stahovaly častěji, aby se zajistilo, že jsou staženy údaje o všech činnostech, které podnikatel v silniční nákladní dopravě provedl nebo které pro něj byly provedeny, a
- (ii) veškeré údaje stažené z celku ve vozidle a z karty řidiče byly uchovávány po dobu nejméně 12 měsíců po jejich zaznamenání a na žádost kontrolora byly tyto údaje dostupné z provozovny podnikatele v silniční nákladní dopravě, přímo nebo dálkově.

Pro účely tohoto odstavce je pojem „stahování“ vykládán v souladu s definicí stanovenou v čl. 2 odst. 2 písm. h) oddílu 2 části C.

Maximální časový úsek pro stahování příslušných údajů podle bodu i) tohoto odstavce činí 90 dnů v případě údajů z celku ve vozidle a 28 dnů v případě údajů z karty řidiče.

## Článek 8 – Výjimky

1. Řidič se může odchýlit od článků 4 až 6 pouze v míře nezbytné pro dojetí na vhodné místo zastávky tak, aby zajistil bezpečnost osob, vozidla, které řídí, nebo jeho nákladu, pokud neohrozí bezpečnost provozu na pozemních komunikacích. Řidič uvede důvod odchylky ručně na záznamovém listu záznamového zařízení, na výtisku ze záznamového zařízení nebo ve svém pracovním plánu nejpozději po dojetí na vhodné místo zastávky.

2. Pokud tím není ohrožena bezpečnost silničního provozu, může se řidič za výjimečných okolností odchýlit rovněž od čl. 4 odst. 1 a 2 a od čl. 6 odst. 2 tím, že překročí denní a týdenní dobu řízení až o jednu hodinu, aby dojel do provozovny zaměstnavatele nebo do svého bydliště a čerpal týdenní dobu odpočinku.

Za stejných podmínek může řidič překročit denní a týdenní dobu řízení až o dvě hodiny, aby dojel do provozovny zaměstnavatele nebo do svého bydliště a čerpal běžnou týdenní dobu odpočinku, pokud bezprostředně před dodatečnou jízdou čerpal nepřerušenu přestávku v délce 30 minut.

Řidič uvede důvod této odchylky ručně na záznamovém listu záznamového zařízení, na výtisku ze záznamového zařízení nebo ve svém pracovním plánu nejpozději po dojetí do cílového místa nebo na vhodné místo zastávky.

Jakákoli doba prodloužení musí být nahrazena odpovídající dobou odpočinku čerpanou vcelku společně s jakoukoliv dobou odpočinku před koncem třetího týdne následujícího po dotyčném týdnu.

3. Pokud tím není ohrožena bezpečnost silničního provozu, může každá strana, a, v případě Unie, členský stát, na jeho území udělit výjimky z článků 3 až 6 a stanovit individuální podmínky na svém území nebo, po dohodě s druhou stranou, na území druhé strany vztahující se na tyto výjimky týkající se dopravy:

- (a) vozidly ve vlastnictví orgánů veřejné moci nebo jimi najatými bez řidiče a používanými k silniční dopravě, pokud tyto orgány veřejné moci nevstupují do hospodářské soutěže se soukromými podnikateli v silniční nákladní dopravě;
- (b) vozidly používanými nebo najatými bez řidiče zemědělskými, pěstitelskými, lesnickými, chovatelskými podniky a podniky rybolovu pro přepravu zboží jako součást jejich podnikatelské činnosti na tratích v okruhu do 100 km od místa obvyklého odstavení vozidla;
- (c) zemědělskými a lesnickými traktory používanými pro zemědělské a lesnické činnosti na tratích v okruhu do 100 km od místa obvyklého odstavení vozidla, který vozidlo vlastní, najímá nebo najímá s následnou koupí;
- (d) vozidly nebo kombinacemi vozidel, jejichž maximální přípustná hmotnost nepřekračuje 7,5 tuny a která používají poskytovatelé všeobecných služeb za účelem doručování zásilek v rámci všeobecných služeb. Tato vozidla se smějí používat pouze na tratích v okruhu do 100 km od místa obvyklého odstavení vozidla a za podmínky, že řízení vozidla nepředstavuje řidičovu hlavní činnost;
- (e) vozidla provozovaná výlučně na ostrovech s rozlohou do 2 300 km<sup>2</sup>, které nejsou spojeny se zbytkem území státu mostem, brodem nebo tunelem, který by mohl být používán motorovými vozidly;
- (f) vozidly používanými pro přepravu zboží na tratích v okruhu do 100 km od místa obvyklého odstavení vozidla s pohonem na zemní nebo zkapalněný plyn nebo elektřinu, jejichž maximální přípustná hmotnost včetně hmotnosti přívěsu nebo návěsu nepřesahuje 7,5 tuny;
- (g) vozidly používanými v souvislosti s kanalizačními sítěmi, ochranou před povodněmi, údržbou rozvodů vody, plynu a elektřiny, údržbou a kontrolou silnic, odvozem a likvidací domovního odpadu, telegrafními a telefonními službami, rozhlasovým a televizním vysíláním a detekcí rozhlasových nebo televizních vysílačů nebo přijímačů;
- (h) specializovanými vozidly přepravujícími cirkusy a lunaparky;
- (i) speciálně vybavenými vozidly pro mobilní projekty, jejichž hlavním účelem po zaparkování je využití k vzdělávacím účelům;

- (j) vozidly používanými pro svoz mléka z hospodářství či zpětnou přepravu nádob na mléko nebo mléčných výrobků určených pro krmení zvířat do hospodářství;
- (k) specializovanými vozidly přepravujícími peníze nebo cennosti;
- (l) vozidly používanými pro přepravu zvířecích odpadů nebo zvířecích těl neurčených k lidské spotřebě;
- (m) vozidly používanými výhradně na komunikacích uvnitř distribučních center jako přístavy, překladiště nebo železniční terminály;
- (n) vozidly používanými pro přepravu živých zvířat z hospodářství na místní trhy a naopak nebo z trhů na místní jatka ve vzdálenosti do 100 km;
- (o) vozidly nebo kombinací vozidel převážejícími stavební stroje pro stavební podnik v okruhu do 100 km od provozovny podniku, pokud řízení těchto vozidel nepředstavuje řidičovu hlavní činnost, a
- (p) vozidly používanými pro dodávky betonu připraveného k lití.

4. Pokud nejsou ohroženy pracovní podmínky řidičů a bezpečnost silničního provozu a jsou dodržena omezení stanovená v článku 3 oddílu 3 části B, může každá strana, a, v případě Unie, členský stát, udělit dočasné výjimky z použití článků 4 až 6 tohoto oddílu v případě přepravy provozované za mimořádných okolností v souladu s postupem použitelným u dané strany.

Dočasné výjimky musí být řádně zdůvodněny a neprodleně oznámeny druhé straně. Způsoby uvedeného oznámení upřesní specializovaný výbor pro silniční dopravu. Každá strana tyto informace neprodleně zveřejní na veřejných internetových stránkách a zajistí, aby její činnosti v oblasti prosazování povinností zohledňovaly výjimku udělenou druhou stranou.

### Oddíl 3. Pracovní doba mobilních pracovníků

#### Článek 1 – Oblast působnosti

1. Tento oddíl se vztahuje na mobilní pracovníky zaměstnané podnikateli v silniční nákladní dopravě stran, kteří provádějí cesty uvedené v článku ROAD 4 [Přeprava zboží mezi územími stran, přes tato území a na těchto územích] této dohody.

Tento oddíl se vztahuje rovněž na samostatně výdělečně činné řidiče.

2. Pokud tento oddíl obsahuje konkrétnější ustanovení ohledně mobilních pracovníků vykonávajících činnosti v silniční dopravě, má přednost před příslušnými ustanoveními článku LPF 2.27.

3. Tento oddíl doplňuje ustanovení oddílu 2 části B, která mají přednost před ustanoveními tohoto oddílu.

4. Strana může upustit od uplatňování tohoto oddílu v případě mobilních pracovníků a samostatně výdělečně činných řidičů, kteří provádějí nejvýše dvě zpáteční cesty v souladu s článkem ROAD.4 [Přeprava zboží mezi územími stran, přes tato území a na těchto územích] této dohody v kalendářním měsíci.

5. Pokud strana upustí od uplatňování tohoto oddílu podle odstavce 4, oznámí to druhé straně.

#### Článek 2 – Definice

Pro účely tohoto oddílu se rozumí:

1) „pracovní dobou“:

(a) v případě mobilních pracovníků: doba od začátku do konce pracovní činnosti, během níž se mobilní pracovník nachází na svém pracovišti, je k dispozici svému zaměstnavateli a vykonává své funkce nebo činnosti, to znamená:

doba věnovaná všem činnostem v silniční dopravě, kdy jde zejména o tyto činnosti:

- (i) řízení;
- (ii) nakládka a vykládka;
- (iii) pomoc cestujícím při nastupování a vystupování z vozidla;
- (iv) čištění a technická údržba a
- (v) všechny ostatní práce prováděné s cílem zajistit bezpečnost vozidla, a jeho nákladu nebo plnit zákonné a správní povinnosti přímo související s probíhající dopravní operací včetně sledování nakládky a vykládky, vyřizování správních náležitostí nezbytných ve styku s orgány policie, celními a přistěhovaleckými orgány atd.;

– doba, během níž nemůže řidič volně nakládat se svým časem a vyžaduje se od něj, aby byl přítomen na svém pracovišti kdykoliv připraven započít obvyklou práci v rámci konkrétních úkolů, které souvisejí s jeho pracovní činností, zejména v době čekání na nakládku nebo vykládku, jejíž doba trvání není předem známa, to znamená buď před odjezdem, nebo

bezprostředně před skutečným začátkem této doby, nebo na základě obecných podmínek sjednaných mezi sociálními partnery a/nebo podmínek stanovených právními předpisy stran;

- (b) v případě samostatně výdělečně činných řidičů se stejná definice použije na celou dobu od zahájení do ukončení pracovní činnosti, během níž je samostatně výdělečně činný řidič přítomen na svém pracovišti k dispozici svému zákazníkovi a vykonává funkce nebo činnosti jiné než obecné administrativní práce nesouvisející přímo s probíhající konkrétní dopravní činností.

Do pracovní doby se nezahrnují doby přestávek uvedené v článku 4, doby odpočinku uvedené v článku 5, a aniž jsou dotčeny právní předpisy stran nebo dohody mezi sociálními partnery, které stanoví, že tyto doby by měly být nahrazeny nebo omezeny, doby pracovní pohotovosti uvedené v bodě 2 tohoto článku;

2) „dobami pracovní pohotovosti“:

– jiné doby, než doby přestávek v práci a doby odpočinku, během nichž se od mobilního pracovníka nevyžaduje, aby pobýval na svém pracovišti, ale během nichž musí být k dispozici, aby byl na pokyn připraven zahájit jízdu či pokračovat v řízení nebo provádět jinou práci. Tyto doby pracovní pohotovosti zejména zahrnují doby, během nichž mobilní pracovník doprovází vozidlo přepravované trajektem nebo vlakem, čekací doby na hranicích a čekací doby z důvodu zákazu jízdy,

Tyto doby a jejich předpokládané trvání musí být známy mobilnímu pracovníkovi předem, to znamená buď před odjezdem, nebo bezprostředně před skutečným začátkem takové doby, nebo na základě obecných podmínek sjednaných mezi sociálními partnery nebo podmínek stanovených právními předpisy stran,

– u mobilních pracovníků, kteří jsou členy osádky vozidla, doby strávené za jízdy na sedadle vedle řidiče nebo na lehátku;

3) „pracovištěm“:

– hlavní provozovna podnikatele v silniční nákladní dopravě, pro který osoba vykonávající mobilní činnosti v silniční dopravě plní úkoly, jakož i různé vedlejší provozovny bez ohledu na to, zda jsou vázány na sídlo podniku nebo hlavní provozovnu,

– vozidlo, které osoba vykonávající mobilní činnosti v silniční dopravě používá při plnění úkolů, a

– každé jiné místo, v němž jsou prováděny činnosti související s dopravou;

4) „mobilním pracovníkem“ pro účely tohoto oddílu každý pracovník, který je členem osádky, včetně stážistů a učňů, a který je ve službách podniku provozujícího přepravu osob nebo zboží po silnici na území druhé strany;

5) „samostatně výdělečně činným řidičem“ každá osoba, jejímž hlavním povoláním je přepravovat zboží po silnici na cizí účet nebo za úplatu, která je oprávněna pracovat na vlastní účet a není vázána na žádného zaměstnavatele prostřednictvím pracovní smlouvy nebo jakéhokoliv jiného pracovního vztahu, která má nezbytnou volnost při organizaci uvedené pracovní činnosti, jejíž příjem závisí přímo na zisku a která může mít obchodní vztahy s více zákazníky sama nebo prostřednictvím spolupráce s dalšími samostatně výdělečně činnými řidiči.

Pro účely tohoto oddílu mají řidiči nesplňující tato kritéria stejné povinnosti a stejná práva jako jsou ty, které stanoví tento oddíl pro mobilní pracovníky;

- 6) „osobou vykonávající mobilní činnosti v silniční dopravě“ každý mobilní pracovník nebo samostatně výdělečně činný řidič, který tyto činnosti vykonává;
- 7) „týdnem“ doba od 00.00 hodin v pondělí do 24.00 hodin v neděli;
- 8) „noční dobou“ doba nejméně čtyř hodin, vymezená vnitrostátními právními předpisy, mezi 00.00 hodinou a 07.00 hodinou, a
- 9) „noční prací“ každá práce prováděná v průběhu noční doby.

#### Článek 3 – Maximální týdenní pracovní doba

1. Každá strana přijme nezbytná opatření, aby průměrná týdenní pracovní doba nepřekračovala 48 hodin. Maximální týdenní pracovní dobu je možné prodloužit na 60 hodin, pokud za čtyři měsíce průměr nepřevyšuje 48 hodin;
2. Každá strana přijme nezbytná opatření, aby pracovní doba odpracovaná pro různé zaměstnavatele byla součtem pracovních hodin. Zaměstnavatel písemně požádá mobilního pracovníka o soupis hodin odpracovaných pro jiného zaměstnavatele. Mobilní pracovník poskytne tyto informace písemně.

#### Článek 4 – Přestávky v řízení

Aniž jsou dotčena ustanovení oddílu 2 části B této přílohy, přijme každá strana nezbytná opatření, aby osoby vykonávající mobilní činnosti v silniční dopravě nepracovaly bez přestávky déle než šest za sebou následujících hodin. Pracovní doba se přerušuje přestávkou trvající alespoň 30 minut, pokud celková pracovní doba trvá šest až devět hodin, a alespoň 45 minut, pokud celková pracovní doba je delší než devět hodin.

Přestávky je možné rozdělit na nejméně 15 minut.

#### Článek 5 – Doby odpočinku

Pro účely tohoto oddílu se na stážisty a učně, kteří jsou ve službách podniku provozujícího přepravu osob nebo zboží po silnici na území druhé strany, vztahují stejná ustanovení o době odpočinku jako na jiné mobilní pracovníky podle oddílu 2 části B této přílohy.

#### Článek 6 – Noční práce

Každá strana přijme nezbytná opatření, aby:

- (a) je-li práce vykonávána v noci, nepřekročila denní pracovní doba deset hodin za každých 24 hodin, a
- (b) noční práce byla odměňována v souladu s vnitrostátními právními předpisy, kolektivními smlouvami, dohodami mezi sociálními partnery nebo v souladu s vnitrostátními zvyklostmi, a to pod podmínkou, že odměna není takové povahy, aby ohrozila bezpečnost silniční dopravy.

## Článek 7 – Odchyly

1. Z objektivních nebo technických důvodů nebo důvodů týkajících se organizace práce je možné přijmout odchyly od článků 3 a 6 prostřednictvím kolektivních smluv, dohod mezi sociálními partnery, nebo není-li toto možné, prostřednictvím právních a správních předpisů za předpokladu, že byli konzultováni zástupci dotyčných sociálních partnerů a bylo vyvinuto úsilí k podpoře všech příslušných forem sociálního dialogu.
2. Pro výpočet průměrné maximální týdenní pracovní doby čtyřiceti osmi hodin nesmí možnost odchytil se od článku 3 vést k zavedení referenčního období, které je delší než šest měsíců.
3. O odchylkách uplatňovaných některou ze stran podle odstavce 1 je informován specializovaný výbor pro silniční dopravu.

## Článek 8 – Informace a seznamy

Každá smluvní strana zajistí, aby:

- (a) mobilní pracovníci byli informováni o příslušných vnitrostátních požadavcích, vnitřních předpisech podnikatele v silniční nákladní dopravě a dohodách mezi sociálními partnery, zejména o kolektivních smlouvách a jakýchkoli podnikových dohodách, které byly uzavřeny na základě tohoto oddílu, a
- (b) byly vedeny záznamy o pracovní době osob vykonávajících mobilní činnosti v silniční dopravě. Záznamy se uchovávají po dobu alespoň dvou roků po skončení období, kterého se týkají. Za vedení záznamů o pracovní době mobilních pracovníků odpovídají zaměstnavatelé. Zaměstnavatel musí poskytnout mobilním pracovníkům na jejich žádost opisy záznamů o jejich odpracovaných hodinách.

## Článek 9 – Příznivější ustanovení

Tento oddíl se nedotýká práva každé strany uplatňovat nebo zavést právní a správní předpisy, které jsou příznivější pro ochranu zdraví a bezpečnosti osob vykonávajících mobilní činnosti v silniční dopravě, nebo napomáhat nebo umožnit uplatňování kolektivních smluv nebo jiných dohod uzavřených mezi sociálními partnery, které jsou příznivější pro ochranu zdraví a bezpečnosti mobilních pracovníků. Uvedená pravidla jsou uplatňována nediskriminačním způsobem.

#### Oddíl 4. Používání tachografů řidiči

##### Článek 1 – Předmět a zásady

Tento oddíl stanoví požadavky na řidiče spadající do oblasti působnosti oddílu 2 části B, pokud jde o používání tachografů uvedených v čl. ROAD 7 odst. 1 písm. b) této dohody.

##### Článek 2 – Definice

Pro účely tohoto oddílu se použijí definice uvedené v článku 2 oddílu 2 části B.

Vedle definic uvedených v odstavci 1 se pro účely tohoto oddílu použijí tyto definice:

- (a) „tachografem“ nebo „záznamovým zařízením“ se rozumí zařízení určené k montáži do silničních vozidel a k automatickému či poloautomatickému zobrazování, záznamu, tisku, ukládání a výstupu podrobných informací o pohybu, včetně rychlosti, těchto vozidel a podrobných informací o některých dobách činnosti jejich řidičů;
- (b) „záznamovým listem“ se rozumí list určený k přijímání a uchování zaznamenaných údajů, který se vkládá do analogového tachografu a na němž zapisovací zařízení analogového tachografu průběžně zapisuje informace, které mají být zaznamenány;
- (c) „kartou tachografu“ se rozumí čipová karta určená k použití s tachografem, která umožňuje identifikaci role držitele karty a přenos a ukládání údajů tachografem;
- (d) „kartou řidiče“ se rozumí karta tachografu vystavená orgány strany konkrétnímu řidiči, která identifikuje řidiče a umožňuje ukládání údajů o jeho činnostech;
- (e) „analogovým tachografem“ se rozumí tachograf splňující specifikace v příloze I nařízení Rady (EHS) č. 3821/85<sup>140</sup> ve znění úpravy z dodatku ROAD.B.4.1;
- (f) „digitálním tachografem“ se rozumí tachograf splňující jeden z těchto souborů specifikací ve znění úpravy z dodatku ROAD.B.4.2:
  - přílohu IB nařízení Rady (EHS) č. 3821/85 s použitelností do 30. září 2011,
  - přílohu IB nařízení Rady (EHS) č. 3821/85 s použitelností od 1. října 2011, nebo
  - přílohu IB nařízení Rady (EHS) č. 3821/85 s použitelností od 1. října 2012;
- (g) „inteligentním tachografem 1“ se rozumí tachograf splňující požadavky přílohy IC prováděcího nařízení Komise (EU) 2016/799 s použitelností od 15. června 2019, ve znění úpravy z dodatku ROAD.B.4.3;
- (h) „inteligentním tachografem 2“ se rozumí tachograf splňující tyto požadavky:
  - automatické zaznamenávání překročení hranic,

---

<sup>140</sup> Nařízení Rady (EHS) č. 3821/85 ze dne 20. prosince 1985 o záznamovém zařízení v silniční dopravě

(Úř. věst. L 370, 31.12.1985, s. 8).



- zaznamenávání nakládek a vykládek,
  - zaznamenávání toho, zda je vozidlo používáno k přepravě zboží nebo cestujících, a
  - splňující specifikace, které mají být stanoveny v prováděcích aktech uvedených v čl. 11 prvním pododstavci nařízení (EU) č. 165/2014<sup>141</sup>, ve znění úpravy z rozhodnutí specializovaného výboru pro silniční dopravu;
- (i) „událostí“ se rozumí mimořádná činnost zjištěná digitálním tachografem, která může být způsobena pokusem o podvod;
- (j) „neplatnou kartou“ se rozumí karta, která byla zjištěna jako vadná nebo u které se úvodní prokázání pravosti nezdařilo, jejíž doba platnosti dosud nezačala nebo jejíž doba platnosti uplynula.

### Článek 3 – Používání karet řidiče

1. Karta řidiče je osobní.
2. Řidič smí být držitelem pouze jedné platné karty řidiče a je oprávněn používat pouze vlastní osobní kartu řidiče. Řidič nesmí používat kartu řidiče, která je vadná nebo jejíž platnost skončila.

### Článek 4 – Vydávání karet řidiče

1. Kartu řidiče vydá příslušný orgán strany, kde má řidič obvyklé bydliště.
  2. Pro účely tohoto článku se „obvyklým bydlištěm“ rozumí místo, kde osoba obvykle, tj. nejméně 185 dní v každém kalendářním roce, žije z důvodů osobních a profesních vazeb nebo v případě osoby bez profesních vazeb z důvodu osobních vazeb, z nichž vyplývá úzké spojení této osoby s místem, kde žije.
- Za obvyklé bydliště osoby, jejíž profesní vazby jsou jinde než vazby osobní, a která tedy střídavě pobývá na různých místech na území dvou stran, se však považuje místo jejich osobních vazeb, pokud se tam pravidelně vrací. Tato poslední podmínka nemusí být splněna, pokud osoba pobývá na území jedné ze stran, aby zde vykonávala časově omezený úkol.
3. Řidiči prokazují obvyklé bydliště jakýmkoli vhodným dokladem, například průkazem totožnosti nebo jakýmkoli jiným platným dokladem.

### Článek 5 – Obnova karet řidiče

Jestliže si řidič přeje obnovit svou kartu řidiče, podá žádost příslušným orgánům strany, na jejímž území má obvyklé bydliště, nejpozději 15 pracovních dní před skončením platnosti karty.

---

<sup>141</sup> Nařízení Evropského parlamentu a Rady (EU) č. 165/2014 ze dne 4. února 2014 o tachografech v silniční dopravě, o zrušení nařízení Rady (EHS) č. 3821/85 o záznamovém zařízení v silniční dopravě a o změně nařízení Evropského parlamentu a Rady (ES) č. 561/2006 o harmonizaci některých předpisů v sociální oblasti týkajících se silniční dopravy (Text s významem pro EHP)

(Úř. věst. L 60, 28.2.2014, s. 1).

## Článek 6 – Používání karet řidiče a záznamových listů

1. Řidiči používají záznamové listy nebo kartu řidiče každý den, kdy řídí, od okamžiku, kdy převezmou vozidlo. Záznamový list nebo karta řidiče nesmějí být vyjmuty před koncem denní pracovní doby, pokud není jejich vyjmutí jinak povoleno nebo není nezbytné pro zapsání symbolu země po překročení hranice. Žádný záznamový list nebo karta řidiče se nesmějí používat po dobu delší, než pro kterou jsou určeny.

2. Řidiči vhodným způsobem chrání záznamové listy nebo karty řidiče a nesmí používat ušpiněné nebo poškozené záznamové listy nebo karty řidiče. S ohledem na dobu trvání přepravy řidič zajistí, aby v případě kontroly mohly být na žádost kontrolora správně vytištěny údaje z tachografu.

3. Jestliže se řidič vzdálí od vozidla, a v důsledku toho nemůže tachograf zabudovaný do vozidla používat, musí být časové úseky uvedené v odst. 5 písm. b) bodech ii), iii) a iv):





- (a) zaznamenány na záznamovém listu ručně, automatickým záznamem nebo jinými prostředky čitelně a bez znečištění záznamového listu, je-li vozidlo vybaveno analogovým tachografem, nebo
- (b) zadány na kartu řidiče zařízením k ručnímu zadávání údajů v tachografu, je-li vozidlo vybaveno digitálním tachografem, inteligentním tachografem 1 či inteligentním tachografem 2.

Žádná strana neuloží řidičům povinnost předkládat formuláře dokládající jejich činnost za dobu, kdy se od vozidla vzdálili.

4. Nachází-li se ve vozidle vybaveném digitálním tachografem, inteligentním tachografem 1 či inteligentním tachografem 2 více než jeden řidič, každý řidič zajistí, aby jeho karta řidiče byla vložena do správného otvoru v tachografu.

Nachází-li se ve vozidle vybaveném analogovým tachografem více než jeden řidič, mění řidiči záznamové listy tak, aby příslušné informace byly zaznamenány na záznamovém listu řidiče, který v danou dobu skutečně řídil.

5. Řidiči:

- (a) zajistí, aby doba zaznamenaná na záznamovém listu souhlasila s úředním časem v zemi registrace vozidla;
- (b) zachází s přepínacím mechanismem tak, aby byly časové úseky zaznamenány odděleně, zřetelně a takto:
  - (i) pod  značkou doba řízení;
  - (ii) pod  značkou: „jiná práce“, kterou se rozumí jakákoli činnost, kromě řízení ve smyslu čl. 2 písm. a) oddílu 3 části B, a také jakákoli práce pro stejného či jiného zaměstnavatele v odvětví dopravy či v jiném odvětví;
  - (iii) pod  značkou: „pracovní pohotovost“, jak je definována v čl. 2 písm. b) oddílu 3 části B;
  - (iv) pod  značkou: přestávka v řízení, doba odpočinku, řádná dovolená nebo

- (v) pod značkou „trajekt/vlak“: vedle značky: doba odpočinku  strávená na trajektu nebo ve vlaku, jak požaduje čl. 6 odst. 12 oddílu 2 části B.

6. Každý řidič vozidla vybaveného analogovým tachografem zapíše na svůj záznamový list tyto informace:

- (a) na počátku používání záznamového listu své příjmení a jméno;
- (b) datum a místo začátku a konce použití záznamového listu;
- (c) registrační značku každého vozidla, ke kterému je řidič přidělen, jak na začátku první jízdy zaznamenané na záznamovém listu, tak i v okamžiku, kdy dojde ke změně vozidla v průběhu používání záznamového listu;
- (d) stav počítadla ujetých kilometrů:
  - (i) na začátku první jízdy zaznamenané na záznamovém listu,
  - (ii) na konci poslední jízdy zaznamenané na záznamovém listu,
  - (iii) při změně vozidla během pracovního dne stav počítadel v prvním a v dalším vozidle, ke kterému byl řidič přidělen;
- (e) případně dobu, kdy dojde k výměně vozidla, a
- (f) symboly zemí, ve kterých začala a skončila jeho denní pracovní doba. Řidič zapíše rovněž symbol země, do níž vstoupí po překročení hranice členského státu EU a Spojeného království, a to na začátku první zastávky řidiče v tomto členském státě nebo ve Spojeném království. Tato první zastávka se uskuteční na nejbližším možném místě zastávky na hranici nebo po jejím překročení. Pokud k překročení hranice dojde na trajektu nebo ve vlaku, řidič symbol země zapíše v přístavu nebo stanici příjezdu.

7. Řidič do digitálního tachografu zapíše symboly zemí, ve kterých začala a skončila jeho denní pracovní doba.

Od 2. února 2022 řidič zapíše rovněž symbol země, do níž vstoupí po překročení hranice členského státu a Spojeného království, a to na začátku první zastávky řidiče v tomto členském státě nebo ve Spojeném království. Tato první zastávka se uskuteční na nejbližším možném místě zastávky na hranici nebo po jejím překročení. Pokud k překročení hranice dojde na trajektu nebo ve vlaku, řidič symbol země zapíše v přístavu nebo stanici příjezdu.

Členský stát nebo Spojené království může požadovat od řidičů vozidel, která na jeho území provozují dopravu, aby k symbolu země připojili přesnější zeměpisné údaje, jestliže tyto přesnější zeměpisné údaje oznámí každá strana předem druhé straně.

Řidič nemusí informace uvedené v první větě prvního pododstavce zaznamenávat, pokud tachograf tyto údaje o poloze automaticky zaznamenává.

## Článek 7 – Správné používání tachografů

1. Dopravci a řidiči zajistí správné fungování a náležité používání digitálních tachografů a karet řidiče. Dopravci a řidiči používající analogové tachografy zajistí jejich správné fungování a náležité používání záznamových listů.

2. Je zakázáno falšovat, skrývat, potlačovat nebo ničit údaje zaznamenané na záznamovém listu nebo uchovávané v tachografu nebo na kartě řidiče nebo na výstupních sestavách vytištěných tachografem. Rovněž je zakázána jakákoli manipulace s tachografem, záznamovým listem nebo kartou řidiče, která může mít za následek falšování údajů nebo vytištěných informací, jejich potlačení nebo zničení. Ve vozidle se nesmí nacházet žádný přístroj umožňující provádět takové manipulace.

#### Článek 8 – Odcizené, ztracené nebo vadné karty řidiče

1. Vydávající orgány stran vedou záznamy o vydaných, odcizených, ztracených nebo vadných kartách řidiče po dobu, která se rovná nejméně době jejich platnosti.

2. Jestliže je karta řidiče poškozena nebo nefunguje správně, vrátí ji řidič příslušnému orgánu země, ve které má obvyklé bydliště. Krádež karty řidiče musí být formálně oznámena příslušným orgánům státu, ve kterém ke krádeži došlo.

3. Každá ztráta karty řidiče musí být oznámena formálním prohlášením příslušným orgánům strany, která kartu vydala, a příslušným orgánům strany, kde se nachází obvyklé bydliště řidiče, pokud se tyto strany liší.

4. Jestliže je karta řidiče poškozena, nefunguje správně nebo je ztracena či odcizena, požádá řidič během sedmi dnů o její náhradu příslušné orgány strany, kde má své obvyklé bydliště.

5. Nastanou-li okolnosti uvedené v odstavci 4, smí řidič pokračovat v řízení bez karty řidiče nejdéle po dobu 15 dnů nebo déle, je-li to nezbytné vzhledem k návratu vozidla na místo jeho obvyklého odstavení, pokud může tento řidič během této doby prokázat nemožnost kartu předložit nebo používat.

#### Článek 9 – Používání karet řidiče a záznamových listů

1. V případě poškození záznamového listu obsahujícího záznamy nebo karty řidiče připojí řidič poškozený záznamový list nebo kartu řidiče k jakémukoli rezervnímu záznamovému listu použitému jako jeho náhrada.

2. Jestliže je karta řidiče poškozena, nefunguje správně, je ztracena nebo odcizena, řidič:

(a) na začátku jízdy vytiskne údaje o vozidle, které řídí, a na výtisk zaznamená:

(i) údaje, které umožní identifikaci řidiče (jméno, číslo karty řidiče nebo řidičského oprávnění), včetně svého podpisu, a

(ii) časové úseky uvedené v čl. 6 odst. 5 písm. b) bodech ii), iii) a iv);

(b) na konci jízdy vytiskne informace o časových úsecích zaznamenaných tachografem, zaznamená dobu jiné práce, dobu pracovní pohotovosti a odpočinku od vyhotovení výtisku při zahájení jízdy, nejsou-li zaznamenaný tachografem, a uvede na tomto dokumentu údaje k identifikaci řidiče (jméno, číslo karty řidiče nebo řidičského oprávnění), včetně svého podpisu.

#### Článek 10 – Záznamy, které musí mít řidič u sebe

1. Řídí-li řidič vozidlo vybavené analogovým tachografem, musí být schopen kdykoliv na žádost pověřeného kontrolora předložit:

- (i) záznamové listy pro daný den a pro předcházejících 28 dní;
- (ii) kartu řidiče, pokud je jejím držitelem, a
- (iii) veškeré ručně provedené záznamy a výtisky pořízené daný den a v předcházejících 28 dnech.

2. Řídí-li řidič vozidlo vybavené digitálním tachografem, inteligentním tachografem 1 či inteligentním tachografem 2, musí být schopen kdykoliv na žádost pověřeného kontrolora předložit:

- (i) svou kartu řidiče
- (ii) veškeré ručně provedené záznamy a výtisky pořízené daný den a v předcházejících 28 dnech a
- (iii) záznamové listy, které odpovídají stejnému období jako v bodě ii), během kterého řídil vozidlo vybavené analogovým tachografem.

Od 31. prosince 2024 se lhůta 28 dnů uvedená v odst. 1 bodech i) a ii) a v odst. 2 bodě ii) nahrazuje lhůtou 56 dnů.

3. Pověřený kontrolor může ověřit dodržování oddílu 2 části B analýzou záznamových listů a zobrazených, vytištěných nebo stažených údajů, které zaznamenal tachograf nebo karta řidiče, nebo není-li to možné, jakéhokoli jiného podkladového dokumentu, který zdůvodňuje nedodržení některého ustanovení uvedeného oddílu.

#### Článek 11 – Postupy v případě selhání zařízení

V době, kdy je tachograf mimo provoz nebo nefunguje správně, uvede řidič údaje umožňující jeho identifikaci (jméno, číslo karty řidiče nebo číslo řidičského průkazu) včetně podpisu, jakož i informace o různých časových úsecích, které už tachografem nebyly zaznamenávány nebo tištěny správně:

- (a) na záznamovém listu nebo listech nebo
- (b) na prozatímním listu, který je třeba připojit k záznamovému listu nebo uchovávat společně s kartou řidiče.

#### Článek 12 – Opatření v oblasti prosazování

1. Každá strana přijme veškerá vhodná opatření k zajištění dodržování ustanovení části B oddílů 2 až 4, zejména každoročním zajišťováním odpovídající úrovně silničních kontrol a kontrol prováděných v provozovnách dopravců, jež zahrnují významnou a reprezentativní část mobilních pracovníků, řidičů, podniků a vozidel všech kategorií dopravy spadajících do oblasti působnosti těchto oddílů.

Příslušné orgány každé strany organizují kontroly tak, aby:

- (i) v každém kalendářním roce musí být zkontrolováno minimálně 3 % pracovních dnů řidičů vozidel spadajících do oblasti působnosti oddílu 2 části B a
- (ii) nejméně 30 % z celkového počtu kontrolovaných pracovních dnů se kontroluje na silnici a nejméně 50 % v provozovnách podniků.

Prvky silničních kontrol zahrnují:

- (i) denní a týdenní doby řízení, přerušování řízení a denní a týdenní doby odpočinku;
- (ii) záznamové listy z předchozích dnů, které se nacházejí ve vozidle, a/nebo údaje uložené po stejnou dobu na kartě řidiče a/nebo v paměti tachografu a/nebo na výtiscích, je-li to vyžadováno, a
- (iii) řádné fungování tachografu.

Tyto kontroly se provádějí bez diskriminace mezi vozidly, podniky a řidiči bez ohledu na to, zda mají bydliště či nikoli, a bez ohledu na původ nebo místo určení cesty nebo typ tachografu.

Kromě prvků, které jsou předmětem silničních kontrol, zahrnují prvky kontrol v provozovnách podniků:

- (i) týdenní doby odpočinku a doby řízení mezi uvedenými dobami odpočinku;
- (ii) čtrnáctidenní doby řízení;
- (iii) náhradu za zkrácené týdenní doby odpočinku v souladu s čl. 6 odst. 6 a čl. 6 odst. 7 oddílu 2 části B a
- (iv) používání záznamových listů a/nebo údajů z celku ve vozidle a karty řidiče a jejich výtisků a/nebo úpravy pracovní doby řidičů.

2. Jestliže zjištění silniční kontroly řidiče vozidla registrovaného na území druhé strany vedou k podezření, že došlo k protiprávnímu jednání, které nelze při silniční kontrole odhalit, protože chybějí nezbytné údaje, poskytnou si příslušné orgány každé strany při objasňování situace vzájemnou pomoc. V případech, kdy příslušné orgány strany za tímto účelem provedou kontrolu v prostorách podniku, sdělí výsledky této kontroly příslušným orgánům druhé strany.

3. Příslušné orgány stran spolupracují při organizování koordinovaných silničních kontrol.

4. Každá strana zavede systém hodnocení rizika podniků na základě relativního počtu a závažnosti porušení uvedených v dodatku ROAD.A.1 nebo porušení uvedených na seznamu vypracovaném specializovaným výborem pro silniční dopravu podle čl. 6 odst. 3 oddílu 1 části A, kterých se jednotlivý podnik dopustil.

5. Podniky s vyšším stupněm rizika budou kontrolovány důkladněji a častěji.

6. Každá strana a, v případě Unie, každý členský stát umožní svým příslušným orgánům uložit podnikateli v silniční nákladní dopravě a/nebo řidiči sankci za porušení platných předpisů o době řízení, přestávkách v řízení a dobách odpočinku zjištěných na jejím/jeho území, za něž dosud sankce nebyla uložena, a to i v případě, že k tomuto porušení došlo na území druhé strany nebo, v případě Unie, na území členského státu nebo třetí země.

**Příloha I nařízení Rady (EHS) č. 3821/85 se pro účely tohoto oddílu upravuje takto:**

- (a) V oddíle III (Konstrukční požadavky na záznamové zařízení) pododdíle c) (Zapisovací přístroje) bodu 4.1 se slova „čl. 15 odst. 3 druhé odrážky písm. b), c) a d) nařízení“ nahrazují slovy „čl. 6 odst. 5 písm. b) bodů ii), iii) a iv) oddílu 4 části B přílohy ROAD-1 Dohody o obchodu a spolupráci mezi Evropskou unií a Evropským společenstvím pro atomovou energii na jedné straně a Spojeným královstvím Velké Británie a Severního Irska na straně druhé“.
- (b) V oddíle III (Konstrukční požadavky na záznamové zařízení) pododdíle c) (Zapisovací přístroje) bodu 4.2 se slova „článku 15 nařízení“ nahrazují slovy „čl. 6 odst. 5 oddílu 4 části B přílohy ROAD-1 Dohody o obchodu a spolupráci mezi Evropskou unií a Evropským společenstvím pro atomovou energii na jedné straně a Spojeným královstvím Velké Británie a Severního Irska na straně druhé“.
- (c) V oddíle IV (Záznamové listy) pododdíle a) (Všeobecně) bodu 1 třetím pododstavci se slova „čl. 15 odst. 5 nařízení“ nahrazují slovy „čl. 6 odst. 6 oddílu 4 části B přílohy ROAD-1 Dohody o obchodu a spolupráci mezi Evropskou unií a Evropským společenstvím pro atomovou energii na jedné straně a Spojeným královstvím Velké Británie a Severního Irska na straně druhé“.
- (d) V oddíle V (Montáž záznamového zařízení) bodu 5 prvním pododstavci se slova „tohoto nařízení“ nahrazují slovy „oddílu 4 části B a oddílu 2 části C přílohy ROAD-1 Dohody o obchodu a spolupráci mezi Evropskou unií a Evropským společenstvím pro atomovou energii na jedné straně a Spojeným královstvím Velké Británie a Severního Irska na straně druhé“.
- (e) V oddíle V (Montáž záznamového zařízení) bodu 5 třetím pododstavci se slova „části A přílohy II směrnice Rady 70/156/EHS“ nahrazují slovy „Úplném usnesení o konstrukci vozidel (R.E.3)“ a slovo „předpisy“ nahrazují slovy „oddílem 2 části C přílohy ROAD-1 Dohody o obchodu a spolupráci mezi Evropskou unií a Evropským společenstvím pro atomovou energii na jedné straně a Spojeným královstvím Velké Británie a Severního Irska na straně druhé“.
- (f) V oddíle VI (Ověřování a kontroly) se do textu před bodem 1 za slova „Členské státy“ vkládají slova „a Spojené království“.
- (g) V oddíle VI (Ověřování a kontroly) bodu 1 (Udělování osvědčení novým nebo opraveným zařízením) druhém pododstavci se za slova „Členské státy“ vkládají slova „a Spojené království“ a slova „tohoto nařízení a jeho příloh“ nahrazují slovy „oddílu 4 části B a oddílu 2 části C přílohy ROAD-1 Dohody o obchodu a spolupráci mezi Evropskou unií a Evropským společenstvím pro atomovou energii na jedné straně a Spojeným královstvím Velké Británie a Severního Irska na straně druhé“.
- (h) V oddíle VI (Ověřování a kontroly) bodu 3 (Periodické kontroly) písm. b) se za slova „členský stát“ vkládají slova „a Spojené království“.

**Příloha IB nařízení Rady (EHS) č. 3821/85 včetně jejích dodatků, zavedená nařízením (ES) č. 2135/98, se pro účely tohoto oddílu upravuje takto:**

1. V případě Spojeného království se odkazy na „členský stát“ nahrazují slovem „strana“, kromě odkazů v bodě 174 pododdílu IV (Konstrukční a funkční požadavky na karty tachografu) a v bodě 268a pododdílu VII (Vydávání karet).

2. Slova „nařízení Rady (EHS) č. 3820/85“ a „nařízení (ES) č. 561/2006“ se nahrazují slovy „oddílu 2 části B přílohy ROAD-1 Dohody o obchodu a spolupráci mezi Evropskou unií a Evropským společenstvím pro atomovou energii na jedné straně a Spojeným královstvím Velké Británie a Severního Irsku na straně druhé“.

**Oddíl I (Definice) přílohy IB nařízení Rady (EHS) č. 3821/85 se pro účely tohoto oddílu upravuje takto:**

3. Písmeno u) se nahrazuje tímto:

„u) „účinným obvodem kol“ rozumí průměrná vzdálenost ujetá každým z kol pohánějících vozidlo (poháněná kola) v průběhu jedné ukončené otáčky. Tyto vzdálenosti jsou měřeny za normálních zkušebních podmínek, jak stanoví požadavek 414, a vyjadřují se ve tvaru: „l = ... mm“. Výrobci vozidla mohou měření těchto vzdáleností nahradit teoretickým výpočtem, který bere v úvahu rozložení hmotností na nápravy pro nenaložené vozidlo v provozním stavu, a to zejména s chladicí kapalinou, mazivy, palivem, nářadím, rezervním kolem a řidičem. Postupy pro tyto teoretické výpočty podléhají schválení příslušného orgánu strany a mohou být provedeny výhradně před aktivací tachografu;“.

4. V písmenu bb) se slova „směrnicí Rady 92/6/EHS“ nahrazují slovy „použitelnými právními předpisy každé strany“.

5. Písmeno ii) se nahrazuje tímto:

„ii) „certifikací bezpečnosti“ rozumí: postup, kterým osvědčuje orgán pro certifikaci všeobecných kritérií, že zkoumané záznamové zařízení (nebo jeho součást) nebo karta tachografu splňuje bezpečnostní požadavky stanovené v příslušných ochranných profilech;“

6. V písmenu mm) se odkaz týkající se „směrnice 92/23/EHS“ nahrazuje slovy „předpisu EHK OSN č. 54“.

7. V písmenu nn) se poznámka pod čarou 17 nahrazuje tímto:

„ „identifikačním číslem vozidla“ se rozumí pevná kombinace znaků přiřazených každému vozidlu výrobcem, která se skládá ze dvou částí: z prvního, složeného z nejvýše šesti znaků (písmen nebo číslic) označujícího obecné vlastnosti vozidla, zejména typ a model; z druhého, složeného z osmi znaků, z nichž první čtyři mohou být písmena nebo číslice a další čtyři jsou pouze číslice, zajišťující spolu s prvním oddílem přesné rozlišení jednotlivého vozidla.“

8. V písmenu rr) se první odrážka nahrazuje tímto:

„ – zabudováno a užíváno pouze ve vozidlech typu M1 a N1 podle definice v Úplném usnesení o konstrukci vozidel (R.E.3),“.



*Oddíl II (Obecné vlastnosti a funkce záznamového zařízení) přílohy IB nařízení Rady (EHS) č. 3821/85 se pro účely tohoto oddílu upravuje takto:*

9. V bodě 004 se zrušuje poslední pododstavec.

**Oddíl III (Konstrukční a funkční požadavky na záznamové zařízení) přílohy IB nařízení Rady (EHS) č. 3821/85 se pro účely tohoto oddílu upravuje takto:**

10. V bodě 065 se odkaz týkající se „směrnice 2007/46/ES“ nahrazuje slovy „Úplného usnesení o konstrukci vozidel (R.E.3)“.

11. V bodě 162 se slova „směrnici 95/54/ES ze dne 31. října 1995, kterou se přizpůsobuje technickému pokroku směrnice Rady 72/245/EHS“ nahrazují slovy „předpisu EHK OSN č. 10“.

**Oddíl IV (Konstrukční a funkční požadavky na karty tachografu) přílohy IB nařízení Rady (EHS) č. 3821/85 se pro účely tohoto oddílu upravuje takto:**

12. V bodě 174 se odkaz na „UK: Spojené království“ nahrazuje slovy „V případě Spojeného království je rozlišovací značkou UK“.

13. V bodě 185 se odkaz na „území Společenství“ nahrazuje slovy „území Unie a Spojeného království“.

14. V bodě 188 se odkaz týkající se „směrnice Společenství 95/54/ES ze dne 31. října 1995“ nahrazuje slovy „předpisu EHK OSN č. 10“.

15. V bodě 189 se zrušuje poslední pododstavec.

**Oddíl V (Instalace záznamového zařízení) přílohy IB nařízení Rady (EHS) č. 3821/85 se pro účely tohoto oddílu upravuje takto:**

16. V bodě 250a se slova „nařízením (ES) č. 68/2009“ nahrazují slovy „dodatkem 12 této přílohy“.

**Oddíl VI (Kontroly, inspekce a opravy) přílohy IB nařízení Rady (EHS) č. 3821/85 se pro účely tohoto oddílu upravuje takto:**

17. Úvodní věta se nahrazuje tímto:

„Požadavky týkající se okolností, za kterých mohou být odstraněny pečeteř uváděné v čl. 5 odst. 5 oddílu 2 části C přílohy ROAD-1 Dohody o obchodu a spolupráci mezi Evropskou unií a Evropským společenstvím pro atomovou energii na jedné straně a Spojeným královstvím Velké Británie a Severního Irska na straně druhé, jsou definované v kapitole V(3) této přílohy.“

18. V pododdíle 1 (Schvalování montérů nebo servisních dílen) se odkaz na „čl. 12 odst. 1 tohoto nařízení“ nahrazuje odkazem na „článek 8 oddílu 2 části C přílohy ROAD-1 Dohody o obchodu a spolupráci mezi Evropskou unií a Evropským společenstvím pro atomovou energii na jedné straně a Spojeným královstvím Velké Británie a Severního Irska na straně druhé“.

**Oddíl VII (Vydávání karet) přílohy IB nařízení Rady (EHS) č. 3821/85 se pro účely tohoto oddílu upravuje takto:**

19. V bodě 268a se za všechny formy slov „členské státy“ vkládají v příslušné formě slova „a Spojené království“.

**Oddíl VIII (Schválení typu záznamového zařízení a karet tachografu) přílohy IB nařízení Rady (EHS) č. 3821/85 se pro účely tohoto oddílu upravuje takto:**

20. V bodě 271 se neuvádějí slova „v souladu s článkem 5 tohoto nařízení“.

**Dodatek 1 (Slovník dat) přílohy IB nařízení Rady (EHS) č. 3821/85 se pro účely tohoto oddílu upravuje takto:**

21. V bodě 2.111 se odkaz týkající se „směrnice 92/23/EHS ze dne 31. 3. 1992 (Úř. věst. L 129, s. 95)“ nahrazuje odkazem týkajícím se „předpisu EHK OSN č. 54“.

**Dodatek 9 (Schválení typu — minimální rozsah požadovaných zkoušek) přílohy IB nařízení Rady (EHS) č. 3821/85 se pro účely tohoto oddílu upravuje takto:**

22. V podbodě 5.1 oddílu 2 (Funkční zkoušky celku ve vozidle) se odkaz týkající se „směrnice 95/54/ES“ nahrazuje slovy „předpisu EHK OSN č. 10“.

23. V podbodě 5.1 oddílu 3 (Funkční zkoušky snímačů pohybu) se odkaz týkající se „směrnice 95/54/ES“ nahrazuje slovy „předpisu EHK OSN č. 10“.

**Dodatek 12 (Adaptér pro vozidla kategorie M1 a N1) přílohy IB nařízení Rady (EHS) č. 3821/85 se pro účely tohoto oddílu upravuje takto:**

24. V oddíle 4 (Konstrukční a funkční požadavky na adaptér) v bodě 4.5 (Funkční charakteristiky) v ADA\_023 se slova „směrnici Komise 2006/28/ES, kterou se za účelem přizpůsobení technickému pokroku mění směrnice Rady 72/245/EHS“ nahrazují slovy „předpisem EHK OSN č. 10“.

25. V bodě 5.1 tabulky v pododdílu 7.2 (Osvědčení o funkčnosti) se slova „směrnici 2006/28/ES“ nahrazuje slovy „předpisem EHK OSN č. 10“.

### DODATEK ROAD.B.4.3: Úpravy technických specifikací inteligentního tachografu

#### **Prováděcí nařízení Komise (EU) 2016/799, včetně jeho příloh a dodatků, se pro účely tohoto oddílu upravuje takto:**

1. V případě Spojeného království se odkazy na „členský stát“ nahrazují slovem „strana“, kromě odkazů v bodě 229 pododdílu 4.1 a v bodě 424 oddílu 7.
2. Slova „nařízení (EHS) č. 3820/85“ a „nařízení (ES) č. 561/2006“ se nahrazují slovy „oddílu 2 části B přílohy ROAD-1 Dohody o obchodu a spolupráci mezi Evropskou unií a Evropským společenstvím pro atomovou energii na jedné straně a Spojeným královstvím Velké Británie a Severního Irska na straně druhé“.
3. Slova „nařízení (EU) č. 165/2014“ se nahrazují slovy „oddílu 4 části B a oddílu 2 části C přílohy ROAD-1 Dohody o obchodu a spolupráci mezi Evropskou unií a Evropským společenstvím pro atomovou energii na jedné straně a Spojeným královstvím Velké Británie a Severního Irska na straně druhé, s výjimkou odkazů v bodě 402 pododdílu 5.3 a bodě 424 oddílu 7“.
4. Slova „směrnice (EU) 2015/719“ a „směrnice Rady 96/53/ES“ se nahrazují slovy „oddílu 1 části C přílohy ROAD-1 Dohody o obchodu a spolupráci mezi Evropskou unií a Evropským společenstvím pro atomovou energii na jedné straně a Spojeným královstvím Velké Británie a Severního Irska na straně druhé“.

#### **Oddíl 1 (Definice) přílohy IC prováděcího nařízení Komise (EU) 2016/799 se pro účely tohoto oddílu upravuje takto:**

5. Písmeno u) se nahrazuje tímto:

„u) „účinným obvodem kol“:

průměrná vzdálenost ujetá každým z kol pohánějících vozidlo (poháněná kola) v průběhu jedné ukončené otáčky. Tyto vzdálenosti jsou měřeny za normálních zkušebních podmínek, jak stanoví požadavek 414, a vyjadřují se ve tvaru: „l = ... mm“. Výrobci vozidla mohou měření těchto vzdáleností nahradit teoretickým výpočtem, který bere v úvahu rozložení hmotností na nápravy pro nenaložené vozidlo v provozním stavu, a to zejména s chladicí kapalinou, mazivy, palivem, nářadím, rezervním kolem a řidičem. Postupy pro tyto teoretické výpočty podléhají schválení příslušného orgánu strany a mohou být provedeny výhradně před aktivací tachografu;“.

6. V písmenu hh) se odkaz týkající se „směrnice Rady 92/6/EHS“ nahrazuje slovy „použitelnými právními předpisy každé strany“.

7. V písmenu uu) se odkaz týkající se „směrnice 92/23/EHS“ nahrazuje slovy „předpisu EHK OSN č. 54“.

8. V písmenu vv) se poznámka pod čarou 9 nahrazuje tímto:

„identifikačním číslem vozidla“ pevná kombinace znaků přiřazených každému vozidlu výrobcem, která se skládá ze dvou částí: z prvního, složeného z nejvýše šesti znaků (písmen nebo číslic) označujícího obecné vlastnosti vozidla, zejména typ a model; z druhého, složeného z osmi znaků, z nichž první čtyři mohou být písmena nebo číslice a další čtyři jsou pouze číslice, zajišťující spolu s prvním oddílem přesné rozlišení jednotlivého vozidla.“

9. V písmenu yy) se první odrážka nahrazuje tímto:

„ – zabudováno a užíváno pouze ve vozidlech typu M1 a N1 podle definice v Úplném usnesení o konstrukci vozidel (R.E.3),“.

10. Písmeno aaa) se zrušuje.

11. V písmenu ccc) se první pododstavec nahrazuje slovy „15. červen 2019“.

**Oddíl 2 (Obecné vlastnosti a funkce záznamového zařízení) přílohy IC prováděcího nařízení Komise (EU) 2016/799 se pro účely tohoto oddílu upravuje takto:**

12. V pododdílu 2.1 se v bodě 7 zrušuje poslední pododstavec.

**Oddíl 3 (Konstrukční a funkční požadavky na záznamové zařízení) přílohy IC prováděcího nařízení Komise (EU) 2016/799 se pro účely tohoto oddílu upravuje takto:**

13. V pododdílu 3.20 se v bodě 200 se zrušuje druhá věta třetího pododstavce.

14. V pododdílu 3.20 se bod 201 nahrazuje tímto:

„Celek ve vozidle může být také schopen dodat, prostřednictvím příslušného vyhrazeného sériového spojení nezávislého na přídavném připojení sběrnice CAN (ISO 11898 Silniční vozidla — Výměna digitálních informací — Oblast sítě řídicích obvodů pro rychlou komunikaci), výstupní signál odpovídající následujícím údajům, což umožní jejich elektronické zpracování dalšími elektronickými jednotkami instalovanými ve vozidle:

– aktuální datum a čas UTC,

– rychlost vozidla,

– celková vozidlem ujetá vzdálenost (měřič ujeté vzdálenosti),

– současně navolená činnost řidiče a druhého řidiče,

– informace o jakékoliv kartě tachografu současně vložené do řidičova otvoru pro vkládání karty a otvoru druhého řidiče a (pokud přichází v úvahu) identifikační data karty (číslo karty a země, která kartu vydala).

Další data mohou být k dispozici jako doplněk tohoto minimálního výčtu.

Jestliže je zapnuto zapalování vozidla, musí být uvedena data neustále k dispozici na výstupní lince. Jestliže je zapalování vypnuto, musí být minimálně indikovány jakékoliv změny činnosti řidiče nebo druhého řidiče nebo jakékoliv vyjmutí nebo vložení karty tachografu musí vyvolat odpovídající výstupní datový signál. V případě, že výstupní datový signál není k dispozici při vypnutém zapalování vozidla, musí se tyto údaje zpřístupnit okamžitě po zapnutí zapalování vozidla.

V případě přenášení osobních údajů je však stále nezbytný souhlas řidiče.“

**Oddíl 4 (Konstrukční a funkční požadavky na karty tachografu) přílohy IC prováděcího nařízení Komise (EU) 2016/799 se pro účely tohoto oddílu upravuje takto:**

15. V bodě 229 pododdílu 4.1 se doplňuje nový pododstavec, který zní:

„V případě Spojeného království je rozlišovací značkou UK“.

16. V bodě 237 se slova „článku 26.4 nařízení (EU) č. 165/2014“ nahrazují slovy „čl. 9 odst. 2 oddílu 2 části C přílohy ROAD-1 Dohody o obchodu a spolupráci mezi Evropskou unií a Evropským společenstvím pro atomovou energii na jedné straně a Spojeným královstvím Velké Británie a Severního Irska na straně druhé“.

17. V bodě 241 pododdílu 4.4. kapitoly 4 této přílohy se slova „území Společenství“ nahrazuje slovy „území Unie a Spojeného království“.

18. V pododdíle 4.5 se zrušuje bod 246.

**Oddíl 5 (Montáž záznamového zařízení) přílohy IC prováděcího nařízení Komise (EU) 2016/799 se pro účely tohoto oddílu upravuje takto:**

19. V pododdílu 5.2 se bod 397 nahrazuje tímto:

„397) Pouze u vozidel kategorií M1 a N1, která jsou vybavena adaptérem v souladu s dodatkem 16 této přílohy a u kterých není možné zahrnout všechny potřebné informace podle požadavku 396, může být použit druhý doplňkový štítek. V takových případech musí tento doplňkový štítek obsahovat alespoň informace uvedené v posledních čtyřech odrážkách požadavku 396.“

20. V bodě 402 pododdílu 5.3 se slova „čl. 22 odst. 3 nařízení (EU) č. 165/2014“ nahrazují slovy „čl. 5 odst. 3 oddílu 2 části C přílohy ROAD-1 Dohody o obchodu a spolupráci mezi Evropskou unií a Evropským společenstvím pro atomovou energii na jedné straně a Spojeným královstvím Velké Británie a Severního Irska na straně druhé“.

**Oddíl 6 (Kontroly, inspekce a opravy) přílohy IC prováděcího nařízení Komise (EU) 2016/799 se pro účely tohoto oddílu upravuje takto:**

21. Úvodní věta se nahrazuje tímto:

„Požadavky týkající se okolností, za kterých mohou být odstraněny plomby, jsou definovány v kapitole 5.3 této přílohy.“

**Oddíl 7 (Vydávání karet) přílohy IC prováděcího nařízení Komise (EU) 2016/799 se pro účely tohoto oddílu upravuje takto:**

22. V bodě 424 se za slova „Členské státy“ vkládají slova „a Spojené království“ a odkaz týkající se „článku 31 nařízení (EU) č. 165/2014“ se nahrazuje slovy „článkem 13 oddílu 2 části C přílohy ROAD-1 Dohody o obchodu a spolupráci mezi Evropskou unií a Evropským společenstvím pro atomovou energii na jedné straně a Spojeným královstvím Velké Británie a Severního Irska na straně druhé“.

**Dodatek 1 (Datový slovník) přílohy IC prováděcího nařízení Komise (EU) 2016/799 se pro účely tohoto oddílu upravuje takto:**

23. V bodě 2.163 se slova „směrnice 92/23/EHS“ nahrazují slovy „předpisu EHK OSN č. 54“.

**Dodatek 11 (společné bezpečnostní mechanismy) přílohy IC prováděcího nařízení Komise (EU) 2016/799 se pro účely tohoto oddílu upravuje takto:**

24. V bodě 9.1.4 (Úroveň zařízení: celky ve vozidle) se v první poznámce pod CSM\_78 slova „nařízení (EU) č. 581/2010“ nahrazují slovy „čl. 7 odst. 5 oddílu 2 části B přílohy ROAD-1 Dohody o

obchodu a spolupráci mezi Evropskou unií a Evropským společenstvím pro atomovou energii na jedné straně a Spojeným královstvím Velké Británie a Severního Irska na straně druhé“.

25. V bodě 9.1.5 (Úroveň zařízení: karty tachografu) se v poznámce pod CSM\_89 slova „nařízení (EU) č. 581/2010“ nahrazují slovy „čl. 7 odst. 5 oddílu 2 části B přílohy ROAD-1 Dohody o obchodu a spolupráci mezi Evropskou unií a Evropským společenstvím pro atomovou energii na jedné straně a Spojeným královstvím Velké Británie a Severního Irska na straně druhé“.

**Dodatek 12 (Určování polohy na základě globálního družicového navigačního systému (GNSS) přílohy IC prováděcího nařízení Komise (EU) 2016/799 se pro účely tohoto oddílu upravuje takto:**

26. V oddíle 1 (Úvod) se zrušuje druhý pododstavec.

27. V oddíle 2 (Specifikace přijímače GNSS) se odkaz na „slučitelnost se službami poskytovanými v rámci programů Galileo a EGNOS podle nařízení Evropského parlamentu a Rady (EU) č. 1285/2013“ nahrazuje odkazem na „slučitelnost se systémy s družicovým rozšířením (SBAS)“.

**Dodatek 16 (Adaptér pro vozidla kategorie M1 a N1) přílohy IC prováděcího nařízení Komise (EU) 2016/799 se pro účely tohoto oddílu upravuje takto:**

28. V bodě 5.1 tabulky v oddíle 7 (Schválení typu záznamového zařízení při použití adaptéru) se odkaz týkající se „směrnice 2006/28/ES“ nahrazuje slovy „předpisem EHK OSN č. 10“.

- Část C – Požadavky na vozidla používaná pro přepravu zboží v souladu s článkem ROAD.8 této dohody

### *Oddíl 1. Hmotnosti a rozměry*

#### Článek 1 – Předmět a zásady

Maximální hmotnosti a rozměry vozidel, která mohou být použita při cestách uvedených v článku ROAD.4 [Přeprava zboží mezi územími stran, přes tato území a na těchto územích] této dohody, jsou stanoveny v dodatku ROAD C.1.1.

#### Článek 2 – Definice

Pro účely tohoto oddílu se:

- (a) „vozidlem“ rozumí každé vozidlo poháněné silou, které jezdí po silnici vlastní silou;
- (b) „přívěsem“ rozumí každé vozidlo konstruované a vybavené k přepravě zboží určené k připojení k motorovému vozidlu, kromě návěsu;
- (c) „návěsem“ rozumí každé vozidlo konstruované a vybavené k přepravě zboží určené ke spřažení s motorovým vozidlem tak, že jeho část spočívá na motorovém vozidle, přičemž je podstatná část jeho hmotnosti a nákladu nesena motorovým vozidlem;
- (d) „soupravou vozidel“ rozumí buď
  - přívěsová souprava skládající se z motorového vozidla spřaženého s přívěsem, nebo
  - návěsová souprava skládající se z motorového vozidla spřaženého s návěsem;
- (e) „klimatizovaným vozidlem“ rozumí každé vozidlo, jehož pevné nebo pohyblivé nástavby jsou speciálně vybaveny pro přepravu zboží při řízených teplotách a jehož boční stěny včetně izolace jsou nejméně 45 mm silné;
- (f) „maximálními přípustnými rozměry“ rozumí maximální rozměry pro použití vozidla;
- (g) „maximálními přípustnou hmotností“ rozumí maximální hmotnost využitelná naloženým vozidlem;
- (h) „maximálním přípustným zatížením nápravy“ rozumí maximální zatížení nápravy nebo skupiny náprav;
- (i) „tunou“ pro účely zatížení nápravy rozumí váha vyvinutá hmotností jedné tuny, která odpovídá hodnotě 9,8 kilonewtonů (kN);
- (j) „nedělitelným nákladem“ rozumí náklad, který pro účely přepravy po silnici nelze rozdělit na dva nebo více nákladů bez nepřiměřených nákladů nebo nebezpečí poškození a který vzhledem ke svým rozměrům nebo hmotnosti nemůže být přepravován motorovým vozidlem, přívěsem, přívěsovou soupravou ani kloubovým vozidlem vyhovujícím tomuto oddílu ve všech ohledech;
- (k) „alternativními palivy“ rozumí paliva nebo zdroje energie, které slouží alespoň zčásti jako náhrada zdrojů fosilní ropy v dodávkách energie pro dopravu a které mají potenciál přispět k její dekarbonizaci a zvýšit environmentální výkonnost odvětví dopravy. Patří mezi ně:

- i) elektřina spotřebovávaná ve všech typech elektrických vozidel;
  - ii) vodík;
  - iii) zemní plyn, včetně biomethanu, v plynné formě (stlačený zemní plyn – CNG) a ve zkapalněné formě (zkapalněný zemní plyn – LNG);
  - iv) zkapalněný ropný plyn (LPG);
  - v) mechanická energie ze zásobníku/zdroje ve vozidle, včetně tepelné energie z odpadu;
- (l) „vozidlem na alternativní paliva“ rozumí motorové vozidlo, které je úplně nebo zčásti poháněné alternativním palivem;
- (m) „vozidlem s nulovými emisemi“ rozumí těžké nákladní vozidlo bez spalovacího motoru, nebo se spalovacím motorem, který vypouští méně než 1 g CO<sub>2</sub>/kWh, a
- (n) „operací intermodální přepravy“ rozumí přeprava jednoho nebo více kontejnerů nebo výměnných nástaveb o délce nepřesahující 45 stop, při níž nákladní automobil, přívěs, návěs (s tahačem nebo bez něj), výměnná nástavba nebo kontejner využívá silnici v počátečním a/nebo konečném úseku cesty a na druhém úseku železniční nebo vnitrozemskou vodní nebo námořní dopravu.

### Článek 3 – Zvláštní povolení

Vozidlo nebo soupravy vozidel přesahující maximální hmotnosti a rozměry stanovené v dodatku Road C.1.1 mohou být vpuštěny do provozu pouze na základě zvláštních nediskriminujících povolení vydaných příslušnými orgány nebo na základě podobných nediskriminujících opatření schválených jednotlivě těmito orgány pro vozidla nebo soupravy vozidel přepravující nedělitelný náklad nebo určené k jeho přepravě.

### Článek 4 – Místní omezení

Tento oddíl nevyklučuje nediskriminační uplatňování platných předpisů o silničním provozu na území každé straně, které dovolují omezit hmotnost a/nebo rozměry vozidel na určitých silnicích nebo inženýrských stavbách.

V tom je zahrnuta možnost stanovit místní omezení pro maximální přípustné rozměry nebo hmotnosti vozidel, která mohou být použita v určitých oblastech nebo na určitých silnicích, kde infrastruktura je nezpůsobilá pro dlouhá a těžká vozidla, například v centrech měst, v malých městech nebo v místech se zvláštním zájmem o ochranu přírody.

### Článek 5 – Aerodynamická zařízení připevněná k zadní části vozidel nebo souprav vozidel

1. Vozidla nebo soupravy vozidel vybavené aerodynamickými zařízeními mohou překročit maximální délky stanovené v bodě 1.1 dodatku ROAD.C.1.1, aby bylo možné přidat tato zařízení k zadní části vozidel nebo soupravám vozidel. Vozidla nebo soupravy vozidel vybavené těmito zařízeními musí být v souladu s bodem 1.5 dodatku ROAD.C.1.1 a v důsledku překročení maximální délky nesmí dojít ke zvýšení nákladové délky těchto vozidel nebo souprav vozidel.

2. Aerodynamická zařízení uvedená v odstavci 1 musí splňovat tyto provozní požadavky:



- (a) za okolností, kdy je ohrožena bezpečnost ostatních účastníků silničního provozu nebo řidiče, řidič tato zařízení složí, stáhne nebo odstraní;
- (b) pokud délka aerodynamických zařízení a vybavení v pracovní poloze překračuje 500 mm, musí je být možné stáhnout nebo složit;
- (c) při jejich používání v rámci městské a meziměstské silniční infrastruktury se zohlední zvláštní charakteristika oblastí, v nichž je nejvyšší povolená rychlost 50 km/h nebo nižší a v nichž je vyšší pravděpodobnost přítomnosti zranitelných účastníků silničního provozu, a
- (d) ve složeném/staženém stavu nesmí překračovat maximální povolenou délku o více než 20 cm.

#### Článek 6 – Aerodynamické kabiny

Vozidla nebo soupravy vozidel mohou překročit maximální délky stanovené v bodě 1.1 dodatku ROAD.C.1.1 za předpokladu, že jejich kabiny vykazují zlepšené aerodynamické vlastnosti, vyšší energetickou účinnost a bezpečnost. Vozidla nebo soupravy vozidel vybavené takovými kabinami musí být v souladu s bodem 1.5 dodatku ROAD.C.1.1 této směrnice a v důsledku překročení maximální délky nesmí dojít ke zvýšení nosnosti těchto vozidel.

#### Článek 7 – Operace intermodální přepravy

1. Maximální délky stanovené v bodě 1.1 dodatku ROAD.C.1.1, případně s výhradou článku 6, a maximální vzdálenost stanovená v bodě 1.6 dodatku ROAD.C.1.1 mohou být překročeny o 15 cm u vozidel nebo souprav vozidel používaných k přepravě kontejnerů o délce 45 stop nebo výměnných nástaveb o délce 45 stop, prázdných nebo naložených, pokud je silniční přeprava dotyčného kontejneru nebo výměnné nástavby je součástí operace intermodální přepravy prováděné v souladu s podmínkami stanovenými každou stranou.

2. U operací intermodální přepravy může být maximální přípustná hmotnost pro návěsové soupravy s pěti nebo šesti nápravami překročena o dvě tuny u kombinace stanovené v bodě 2.2.2 písm. a) dodatku ROAD.C.1.1 a o čtyři tuny u kombinace stanovené v bodě 2.2.2 písm. b) dodatku ROAD.C.1.1. Maximální přípustná hmotnost těchto vozidel nesmí překročit 44 tun.

#### Článek 8 – Důkaz shody

1. Jako důkaz shody s tímto oddílem musí být vozidla, na která se vztahuje, opatřena jedním z těchto důkazů:

(a) kombinací těchto dvou štítků:

- povinného štítku výrobce, což je štítek nebo tabulka připevněná na vozidlo výrobcem, na které jsou uvedeny základní technické údaje nezbytné k identifikaci vozidla a která uvádí pro informaci příslušných orgánů nezbytné informace týkající se maximálních přípustných hmotností, a
- štítku týkajícího se rozměrů, který je pokud možno připevněn vedle povinného štítku výrobce a obsahuje tyto informace:

(1) název výrobce,

- (2) identifikační číslo vozidla,
- (3) délku motorového vozidla, přívěsu nebo návěsu (L),
- (4) šířku motorového vozidla, přívěsu nebo návěsu (W) a
- (5) údaje o měření délky soupravy vozidel:

– vzdálenost (a) mezi předním čelem motorového vozidla a středem spojovacího zařízení (háček spřáhla nebo sedlo tahače návěsů); v případě sedlové spojky s několika spojovacími místy musí být udány nejmenší a největší hodnoty ( $a_{\min}$  a  $a_{\max}$ ),

– vzdálenost (b) mezi středem spojovacího zařízení přívěsu (čep sedla tahače) nebo návěsu (čep sedla návěsu) a zadním čelem přívěsu nebo návěsu; v případě zařízení s více spojovacími místy musí být udány nejmenší a největší hodnoty ( $b_{\min}$  a  $b_{\max}$ ).

Délka soupravy vozidel je délka motorového vozidla a přívěsu nebo návěsu umístěných v rovné linii za sebou;

(b) jedním štítkem obsahujícím informace z obou štítků uvedených v písmenu a) nebo

(c) jedním dokladem vydaným příslušnými orgány strany nebo, v případě Unie, členského státu, ve kterém je vozidlo registrováno nebo uvedeno do provozu, obsahujícím stejné informace jako štítky uvedené v písmenu a). Je uchováván na místě snadno dostupném kontrole a přiměřeně chráněn.

2. Pokud již vlastnosti vozidla neodpovídají vlastnostem uvedeným v důkazu shody, přijme strana nebo, v případě Unie, členský stát, ve kterém je vozidlo registrováno nebo uvedeno do provozu, nezbytná opatření ke změně důkazu shody.
3. Štítky a doklady uvedené v odstavci 1 jsou uznávány stranami jako důkaz shody stanovený tímto oddílem.

#### Článek 9 – Prosazování

1. Každá strana přijme zvláštní opatření pro identifikaci vozidel nebo souprav vozidel v provozu, které pravděpodobně překročily maximální přípustnou hmotnost, a u nichž by proto měly příslušné orgány provést kontrolu s cílem zajistit soulad s požadavky tohoto oddílu. Lze to provést pomocí automatických systémů zřízených v silniční infrastruktuře, nebo pomocí palubního zařízení pro zjišťování hmotnosti instalovaného ve vozidlech. Toto palubní zařízení pro zjišťování hmotnosti musí být přesné a spolehlivé, plně interoperabilní a kompatibilní se všemi typy vozidel.
2. Jedna strana nevyžaduje instalaci palubního zařízení pro zjišťování hmotnosti ve vozidlech nebo soupravách vozidel registrovaných na území druhé strany.
3. Pokud se k zjištění porušení tohoto oddílu a k uložení sankcí používají automatické systémy, musí být tyto automatické systémy certifikovány. Používají-li se automatické systémy pouze pro účely identifikace, certifikace u nich není nutná.

4. Strany v souladu s článkem 14 oddílu 1 části A této přílohy zajistí, aby si jejich příslušné orgány vyměňovaly informace o porušeních a sankcích v souvislosti s tímto článkem.

DODATEK ROAD.C.1.1: MAXIMÁLNÍ HMOTNOSTI A ROZMĚRY A SOUVISEJÍCÍ CHARAKTERISTIKY  
VOZIDEL

**1. Maximální přípustné rozměry vozidel (v metrech; „m“)**

*1.1 Maximální délka:*

– motorové vozidlo	12,00 m
– přívěs	12,00 m
– návěsová souprava	16,50 m
–přívěsová souprava	18,75 m

*1.2 Maximální šířka*

a) všechna vozidla s výjimkou vozidel uvedených v písmeni b) 2,55 m

b) nástavby klimatizovaných vozidel nebo klimatizované kontejnery 2,60 m  
nebo výměnné nástavby přepravované vozidly

*1.3. Maximální výška (všechna vozidla)* 4,00 m

1.4 Výměnné nástavby a standardní nákladní položky jako kontejnery jsou zahrnuty v rozměrech upřesněných v bodech 1.1, 1.2, 1.3, 1.6, 1.7, 1.8 a 4.4.

1.5 Každé pohybuující se motorové vozidlo, nebo pohybuující se souprava vozidel musí být schopné otočit se v kruhu, ve kterém nejsou překážky, o vnějším poloměru 12,50 m a vnitřním poloměru 5,30 m

1.6 Největší vzdálenost mezi osou čepu sedla a zadním čelem návěsu 12,00 m

1.7 Největší vzdálenost měřená souběžně s podélnou osou přívěsové soupravy od nejpřednějšího vnějšího bodu nákladového prostoru za kabinou k nejzadnějšímu vnějšímu bodu přívěsu soupravy vozidel, minus vzdálenost mezi zadním čelem táhnoucího vozidla a předním čelem přívěsu 15,65 m

1.8 Největší vzdálenost měřená souběžně s podélnou osou přívěsové soupravy od nejpřednějšího vnějšího bodu nákladového prostoru za kabinou k nejzadnějšímu vnějšímu bodu přívěsu soupravy vozidel 16,40 m

**2. Maximální přípustná hmotnost vozidla (v tunách)**

*2.1. Vozidla tvořící část soupravy vozidel*

2.1.1 Dvounápravový přívěs 18 tun

2.1.2 Třínápravový přívěs 24 tun

*2.2 Soupravy vozidel*

V případě kombinací vozidel včetně vozidel na alternativní paliva nebo vozidel s nulovými emisemi se maximální přípustná hmotnost stanovená v tomto oddílu zvyšuje o dodatečnou hmotnost technologie alternativních paliv nebo nulových emisí, a to nejvýše o 1 tunu v případě technologie alternativních paliv a o 2 tuny v případě nulových emisí.

#### 2.2.1 Přívěsové soupravy s pěti, nebo šesti nápravami

a) dvounápravové motorové vozidlo s třínápravovým přívěsem 40 tun

b) třínápravové motorové vozidlo s dvounápravovým, nebo 40 tun  
třínápravovým přívěsem

#### 2.2.2 Návěsová souprava s pěti nebo šesti nápravami

a) dvounápravové motorové vozidlo s třínápravovým návěsem 40 tun

b) třínápravové vozidlo s dvounápravovým, nebo tří nápravovým 40 tun  
návěsem

#### 2.2.3 Přívěsová souprava o čtyřech nápravách skládající se z dvounápravového

motorového vozidla a dvounápravového přívěsu 36 tun

#### 2.2.4 Návěsové soupravy se čtyřmi nápravami skládající se z dvounápravového motorového vozidla a dvounápravového návěsu, je-li vzdálenost mezi nápravami návěsu:

1,3 m nebo větší, ale ne více než 1,8 m 36 tun

větší než 1,8 m 36 tun (+ 2 tuny navíc, je-li dodržena maximální přípustná hmotnost motorového vozidla (18 tun) a maximální přípustná hmotnost tandemové nápravy návěsu (20 tun) a hnací náprava je vybavena dvojitými pneumatikami a pneumatickým zavěšením, nebo rovnocenným zavěšením)

### 2.3 Motorová vozidla

V případě vozidel na alternativní paliva nebo vozidel s nulovými emisemi se maximální přípustná hmotnost stanovená v pododdílech 2.3.1 a 2.3.2 zvyšuje o dodatečnou hmotnost technologie alternativních paliv nebo nulových emisí, a to nejvýše o 1 tunu v případě technologie alternativních paliv a o 2 tuny v případě nulových emisí.

2.3.1 Dvounápravová motorová vozidla 18 tun

2.3.2 Třínápravová motorová vozidla 25 tun (26 tun, je-li hnací náprava vybavena dvojitými pneumatikami a pneumatickým zavěšením nebo rovnocenným zavěšením, nebo je-li každá hnací náprava vybavena dvojitými pneumatikami a maximální zatížení každé nápravy nepřesahuje 9,5 tuny)

2.3.3 Čtyřnápravová motorová vozidla se dvěma řízenými nápravami	32 tun, je-li hnací náprava vybavena dvojitými pneumatikami a pneumatickým zavěšením nebo rovnocenným zavěšením, nebo je-li každá hnací náprava vybavena dvojitými pneumatikami a maximální zatížení každé nápravy nepřesahuje 9,5 tuny
--	---

### 3. Maximální přípustné zatížení nápravy vozidel (v tunách)

#### 3.1 Jednotlivé nápravové

Jedna náprava, která není hnací	10 tun
---------------------------------	--------

#### 3.2 Tandemové nápravy přívěsů a návěsů

Součet zatížené tandemové nápravy nesmí přesáhnout hodnotu v pravém sloupci, je-li vzdálenost (d) mezi nápravami:

– menší než 1 m ( $d < 1,0$ )	11 tun
– od 1,0 m do 1,3 m ( $1,0 \leq d < 1,3$ )	16 tun
– od 1,3 m do 1,8 m ( $1,3 \leq d < 1,8$ )	18 tun
– 1,8 m nebo více ( $1,8 \leq d$ )	20 tun

#### 3.3 Třínápravové přívěsy a návěsy

Součet zatížení trojnápravy nesmí přesáhnout hodnotu v pravém sloupci, je-li vzdálenost (d) mezi nápravami:

1,3 m nebo méně ( $d \leq 1,3$ )	21 tun
nad 1,3 m do 1,4 m ( $1,3 < d \leq 1,4$ )	24 tun

#### 3.4 Hnací náprava

Hnací náprava vozidel podle bodů 2.2 a 2.3	11,5 tun
--	----------

#### 3.5 Tandemové nápravy motorových vozidel

Součet zatížení na tandemovou nápravu nesmí přesáhnout hodnotu v pravém sloupci, je-li vzdálenost (d) mezi nápravami:

– menší než 1 m ( $d < 1,0$ )	11,5 tun
– 1,0 m nebo větší, ale méně než 1,3 m ( $1,0 \leq d < 1,3$ )	16 tun

– 1,3 m nebo větší, ale méně než 1,8 m ( $1,3 \leq d < 1,8$ )

18 tun (19 tun, je-li hnací náprava vybavena dvojitými pneumatikami a pneumatickým zavěšením, nebo rovnocenným zavěšením, nebo

je-li každá hnací náprava vybavena dvojitými pneumatikami

a maximální zatížení každé nápravy nepřesahuje 9,5 tuny)

#### **4. Ostatní charakteristiky vozidel**

##### 4.1 Všechna vozidla

Zatížení hnací nápravy, nebo hnací nápravy vozidla nebo soupravy vozidel, nesmí být nižší než 25 % maximální přípustné hmotnosti vozidla, nebo soupravy vozidel.

##### 4.2 Přívěsové soupravy

Vzdálenost mezi zadní nápravou motorového vozidla a přední nápravou přívěsu nesmí být menší než 3,00 m,

##### 4.3 Maximální přípustná hmotnost v závislosti na rozvoru kol

Maximální přípustná hmotnost čtyřnápravového motorového vozidla v tunách nesmí překročit pětinásobnou vzdálenost v metrech mezi nejzadnější přední a nejzadnější zadní nápravou vozidla.

##### 4.4 Návěsy

Vzdálenost měřená horizontálně mezi osou čepu sedla tahače a kterýmkoliv bodem vpředu návěsu nesmí překročit 2,04 m.

## Oddíl 2. Požadavky na tachografy, karty řidiče a karty dílny

### Článek 1 – Předmět a zásady

Tento oddíl stanoví požadavky na vozidla spadající do oblasti působnosti oddílu 2 části B této přílohy, pokud jde o montáž, testování a kontrolu tachografů uvedených v čl. ROAD 8 odst. 2 této dohody.

### Článek 2 – Definice

1. Pro účely tohoto oddílu se použijí definice uvedené v článku 2 oddílu 2 a článku 2 oddílu 4 části B této přílohy.
2. Vedle definic uvedených v odstavci 1 se pro účely tohoto oddílu použijí tyto definice:
  - (a) „celkem ve vozidle“ se rozumí tachograf s výjimkou snímače pohybu a kabelů připojujících snímač pohybu. Celkem ve vozidle může být buď jediný celek, nebo několik celků rozmístěných ve vozidle za předpokladu, že splňuje bezpečnostní požadavky tohoto oddílu; celek ve vozidle zahrnuje mimo jiné řídicí jednotku, datovou paměť, funkci měření času, dvě čtecí zařízení čipových karet pro řidiče a druhého řidiče, tiskárnu, zobrazení, konektory a zařízení pro ukládání uživatelských údajů;
  - (b) „snímačem pohybu“ se rozumí část tachografu vysílající signál odpovídající rychlosti vozidla a/nebo vzdálenosti ujeté vozidlem;
  - (c) „kontrolní kartou“ se rozumí karta tachografu vydaná orgány strany příslušnému vnitrostátnímu kontrolnímu orgánu, která identifikuje kontrolní subjekt a případně kontrolora a která umožňuje přístup k údajům uloženým v datové paměti nebo na kartě řidiče a případně na kartách dílny pro čtení, tisk a/nebo stahování;
  - (d) „kartou dílny“ se rozumí karta tachografu vydaná orgány strany pověřenému personálu výrobce tachografů, montéra, výrobce vozidel nebo dílny schválených uvedenou stranou, která identifikuje držitele karty a umožňuje zkoušení, kalibraci a aktivaci tachografů a/nebo stahování údajů z nich;
  - (e) „aktivací“ se rozumí fáze, v níž se tachograf stává plně funkčním a v níž provádí veškeré funkce, včetně bezpečnostních, za použití karty dílny;
  - (f) „kalibrací“ se rozumí ve vztahu k digitálnímu tachografu aktualizace nebo potvrzení parametrů vozidla, včetně identifikace a vlastností vozidla, které je třeba chovat v datové paměti za použití karty dílny;
  - (g) „stahováním“ z digitálního nebo inteligentního tachografu se rozumí kopírování, společně s digitálním podpisem, části souborů údajů nebo úplné sady souborů údajů uložených v paměti údajů celku ve vozidle nebo v paměti karty tachografu za předpokladu, že se tímto postupem žádné uložené údaje nezmění ani nevymažou;
  - (h) „závadou“ se rozumí mimořádná činnost zjištěná digitálním tachografem, která může být způsobena chybnou funkcí nebo poruchou zařízení;
  - (i) „montáží“ se rozumí zabudování tachografu do vozidla;



- (j) „pravidelnou kontrolou“ se rozumí řada operací s cílem zkontrolovat, že tachograf funguje správně, že jeho seřízení odpovídá parametrům vozidla a že k němu nejsou připojeny žádné manipulační přístroje;
- (k) „opravou“ se rozumí oprava snímače pohybu nebo celku ve vozidle, která vyžaduje jeho odpojení od napájení nebo od jiných součástí tachografu nebo otevření snímače pohybu či celku ve vozidle;
- (l) „interoperabilitou“ se rozumí kapacita systémů a základních funkčních procesů pro výměnu údajů a sdílení informací;
- (m) „rozhraním“ se rozumí zařízení mezi systémy, jehož prostřednictvím dochází k jejich propojení a interakci;
- (n) „měřením času“ se rozumí trvalý digitální záznam koordinovaného světového data a času (UTC) a
- (o) „systémem předávání zpráv TACHOnet“ se rozumí systém předávání zpráv, který splňuje technické specifikace stanovené v přílohách I až VII prováděcího nařízení Komise (EU) 2016/68 ze dne 21. ledna 2016 o společných postupech a specifikacích nezbytných pro propojení elektronických rejstříků karet řidiče<sup>142</sup>.

### Článek 3 – Montáž

#### 1. Tachografy uvedené v odstavci 2 musí být instalovány ve vozidlech:

- (a) pokud maximální přípustná hmotnost vozidla včetně návěsu nebo přívěsu překračuje 3,5 tuny, nebo
- (b) od 1. července 2026, pokud maximální přípustná hmotnost vozidla včetně návěsu nebo přívěsu překračuje 2,5 tuny.

#### 2. Těmito tachografy je:

- (a) u vozidel poprvé uvedených do provozu před 1. květnem 2006, analogový tachograf;
- (b) u vozidel poprvé uvedených do provozu mezi 1. květnem 2006 a 30. zářím 2011, první verze digitálního tachografu;
- (c) u vozidel poprvé uvedených do provozu mezi 1. říjnem 2011 a 30. zářím 2012, druhá verze digitálního tachografu;
- (d) u vozidel poprvé uvedených do provozu mezi 1. říjnem 2012 a 14. červnem 2019, třetí verze digitálního tachografu;
- (e) u vozidel poprvé registrovaných od 15. června 2019 a do dvou let od vstupu v platnost podrobných specifikací uvedených v čl. 2 odst. 2 písm. g) oddílu 4 části B této přílohy, inteligentní tachograf 1 a

---

<sup>142</sup> Úř. věst. L 15, 22.1.2016, s. 51.

- (f) u vozidel poprvé registrovaných déle než dva roky od vstupu v platnost podrobných specifikací uvedených v čl. 2 odst. 2 písm. h) oddílu 4 části B této přílohy, inteligentní tachograf 2.
3. Každá strana může vyjmout z uplatňování tohoto oddílu vozidla uvedená v čl. 8 odst. 3 oddílu 2 části B této přílohy.
  4. Každá strana může vyjmout z uplatňování tohoto oddílu vozidla používaná pro dopravu, pro kterou byla udělena výjimka podle čl. 8 odst. 4 oddílu 2 části B této přílohy. O případném použití tohoto odstavce se obě strany navzájem vyrozumí.
  5. Nejpozději tři roky od konce roku, kdy vstoupily v platnost podrobné technické specifikace inteligentního tachografu 2, musí být vozidla uvedená v odst. 1 písm. a), která jsou vybavena analogovým nebo digitálním tachografem, vybavena inteligentním tachografem 2, jsou-li provozována na území jiné strany než strany, kde jsou registrována.
  6. Nejpozději čtyři roky po vstupu podrobné technické specifikace inteligentního tachografu 2 v platnost musí být vozidla uvedená v odst. 1 písm. a), která jsou vybavena inteligentním tachografem 1, vybavena inteligentním tachografem 2, jsou-li provozována na území jiné strany než strany, kde jsou registrována.
  7. Od 1. července 2026 musí být vozidla uvedená v odst. 1 písm. b) vybavena inteligentním tachografem 2, jsou-li provozována na území jiné strany než strany, kde jsou registrována.
  8. Žádným ustanovením tohoto oddílu není na území Unie dotčeno uplatňování pravidel Unie o záznamovém zařízení v silniční dopravě pro podnikatele v silniční nákladní dopravě v Unii.

#### Článek 4 – Ochrana údajů

1. Každá strana zajistí, aby zpracování osobních údajů v souvislosti s tímto oddílem bylo prováděno pouze pro účely ověření souladu s tímto oddílem.
2. Každá strana zejména zajistí, aby byly osobní údaje chráněny proti jinému použití, než které souvisí výhradně s použitím uvedeným v odstavci 1, v souvislosti s:
  - (a) používáním globálního družicového navigačního systému (GNSS) pro záznam údajů o poloze podle technické specifikace pro inteligentní tachograf 1 a inteligentní tachograf 2;
  - (b) elektronickou výměnou informací o kartách řidiče podle článku 13, a zejména s přeshraniční výměnou takových údajů se třetími stranami, a
  - (c) uchováváním záznamů podnikateli v silniční nákladní dopravě podle článku 15.
3. Digitální tachografy musí být zkonstruovány tak, aby zajišťovaly soukromí. Zpracovávají smějí být pouze údaje nezbytné pro účely uvedené v odstavci 1.
4. Vlastníci vozidel, podnikatelé v silniční nákladní dopravě a jakékoli další dotčené subjekty musí dodržovat příslušná ustanovení o ochraně osobních údajů.

## Článek 5 – Montáž a oprava

1. Montovat a opravovat tachografy jsou oprávněni pouze montéři, dílny nebo výrobci vozidel schválení pro tento účel v souladu s článkem 7 příslušnými orgány strany.
2. Schválení montéři, dílny nebo výrobci vozidel tachograf zaplombují poté, co ověří jeho správné fungování, a zejména takovým způsobem, aby žádný manipulační přístroj nemohl do zaznamenaných údajů neoprávněně zasahovat nebo je měnit.
3. Schválený montér, dílna nebo výrobce vozidel opatří připevněné plomby zvláštní značkou a navíc v případě digitálních tachografů, inteligentních tachografů 1 a 2 zapíše elektronické bezpečnostní údaje pro ověřování pravosti. Každá strana vede a zveřejňuje seznam používaných značek a elektronických bezpečnostních údajů a nezbytné informace o používaných elektronických bezpečnostních údajích.
4. Skutečnost, že montáž tachografu byla provedena v souladu s požadavky tohoto oddílu, se potvrzuje připevněním montážního štítku tak, aby byl jasně viditelný a snadno přístupný.
5. Části tachografu se zaplombují. Zaplombována musí být všechna spojení tachografu, u nichž by mohlo docházet k nedovolenému zasahování, včetně spojení mezi snímačem pohybu a převodovou skříní, a případně montážní štítek.

Plomba smí být odstraněna či porušena pouze:

- montéry nebo dílnami schválenými příslušnými orgány podle článku 7 pro účely opravy, údržby či opětovné kalibrace tachografu nebo řádně vyškolenými a tam, kde je to vyžadováno, oprávněnými kontrolory pro účely kontroly, nebo
- pro účely opravy vozidla či změny, která má dopad na plombu. V takových případech musí být ve vozidle uloženo písemné prohlášení s uvedením dne a času, kdy byla plomba porušena, a s uvedením důvodů pro odstranění plomby.

Schválený montér nebo dílna odstraněné nebo porušené plomby nahradí bez zbytečného prodlení a nejpozději sedm dnů po jejich odstranění nebo porušení. Pokud byly plomby odstraněny nebo porušeny pro kontrolní účely, může je bez zbytečného prodlení nahradit kontrolor vybavený plombovacím zařízením a jedinečnou zvláštní značkou.

Pokud kontrolor plombu odstraní, musí být v tachografu po dobu od odstranění plomby až do dokončení kontroly, a to i v případě umístování nové plomby, vložena kontrolní karta. Kontrolor vydá písemné prohlášení obsahující alespoň tyto informace:

- identifikační číslo vozidla,
- jméno kontrolora,
- kontrolní orgán a země,
- číslo kontrolní karty,
- číslo odstraněné plomby,

- datum a čas odstranění plomby a
- číslo nové plomby, pokud ji kontrolor umístil.

Před nahrazením plomb provede schválená dílna ověření a kalibraci tachografu, s výjimkou případů, kdy byla plomba odstraněna nebo porušena pro kontrolní účely a byla nahrazena kontrolorem.

#### Článek 6 – Kontroly tachografů

1. Tachografy musí být pravidelně kontrolovány schválenými dílnami. Pravidelné kontroly se provádějí alespoň jednou za dva roky.
2. Při kontrolách uvedených v odstavci 1 se ověřuje alespoň to, zda:
  - je tachograf správně namontován a odpovídá danému vozidlu,
  - tachograf správně funguje,
  - je tachograf opatřen značkou schválení typu,
  - je připevněn montážní štítek,
  - jsou všechny plomby neporušené a účinné,
  - nejsou k tachografu připojeny žádné manipulační přístroje a zda nejsou ani nalezeny žádné stopy po použití takových přístrojů, a
  - odpovídá velikost pneumatik a skutečný obvod pneumatik.
3. V případech, kdy muselo být opraveno nesprávné fungování tachografu, ať již na základě výsledku pravidelné kontroly nebo kontroly provedené na konkrétní žádost příslušného vnitrostátního orgánu, vypracují dílny kontrolní zprávu. Vedou seznam všech vypracovaných kontrolních zpráv.
4. Kontrolní zprávy musí být uchovávány nejméně dva roky od svého vypracování. Každá strana rozhodne, zda mají být kontrolní zprávy během tohoto období uchovávány nebo zaslány příslušnému orgánu. Uchovává-li kontrolní zprávy dílna, zpřístupní zprávy o kontrolách a kalibracích provedených v uvedeném období na žádost příslušnému orgánu.

#### Článek 7 – Schválení montérů, dílen a výrobců vozidel

1. Každá strana nebo, v případě Unie, každý členský stát schvaluje, pravidelně kontroluje a certifikuje montéry, dílny a výrobce vozidel, kteří mohou provádět montáž, ověřování, kontroly a opravy tachografů.
2. Každá strana nebo, v případě Unie, každý členský stát zajistí odbornou způsobilost a spolehlivost montérů, dílen a výrobců vozidel. Za tím účelem stanoví a zveřejní jasné vnitrostátní postupy a zajistí splnění těchto minimálních kritérií:
  - (a) personál je řádně vyškolen;

(b) zařízení potřebné k provádění příslušných zkoušek a úkonů je dostupné, a

(c) montéři, dílny a výrobci vozidel mají dobrou pověst.

3. Audity schválených montérů nebo dílen se provádějí takto:

(a) schválení montéři nebo dílny podléhají alespoň každé dva roky auditu postupů používaných při zacházení s tachografy. Audit se zaměří především na přijatá bezpečnostní opatření a zacházení s kartami dílny. Strany nebo, v případě Unie, členské státy mohou tyto audity provádět bez inspekce na místě; a

(b) rovněž se provádějí neohlášené technické audity schválených montérů nebo dílen s cílem zkontrolovat provedené kalibrace, kontroly a montáže. Tyto audity musí zahrnovat alespoň 10 % schválených montérů a dílen ročně.

4. Každá strana a jejich příslušné orgány přijmou příslušná opatření k zabránění střetu zájmů mezi montéry či dílnami a podnikateli v silniční nákladní dopravě. Zejména v případě závažného rizika střetu zájmů musí být přijata dodatečná zvláštní opatření s cílem zajistit, aby byla ustanovení tohoto oddílu daným montér nebo dílnou dodržována.

5. Příslušné orgány každé strany dočasně nebo trvale odejmou schválení montérům, dílnám a výrobcům vozidel, kteří neplní své povinnosti podle tohoto oddílu.

#### Článek 8 – Karty dílny

1. Doba platnosti karet dílny nesmí překročit jeden rok. Při obnově karty dílny příslušný orgán zajistí, aby montér, dílna nebo výrobce vozidel splňovali kritéria uvedená v čl. 7 odst. 2.
2. Příslušný orgán obnoví kartu dílny do patnácti pracovních dnů od obdržení platné žádosti o obnovu a všech nezbytných dokumentů. Jestliže je karta poškozena, nefunguje správně nebo je ztracena či odcizena, vydá příslušný orgán náhradní kartu do pěti pracovních dnů ode dne obdržení podrobné žádosti za tímto účelem. Příslušné orgány vedou rejstřík ztracených, odcizených nebo vadných karet.
3. Jestliže strana nebo, v případě Unie, členský stát odejme montérovi, dílně nebo výrobcu vozidel schválení uvedené v článku 7, odejme mu rovněž karty dílny, které mu byly vydány.
4. Každá strana přijmou veškerá nezbytná opatření proti padělání karet vydávaných schváleným montérům, dílnám a výrobcům vozidel.

#### Článek 9 – Vydávání karet řidiče

1. Kartu řidiče vydá na požádání řidiče příslušný orgán strany, kde má řidič obvyklé bydliště. Mají-li příslušné orgány strany vydávající kartu řidiče pochybnosti o správnosti uvedeného obvyklého bydliště, nebo pro účely určitých specifických kontrol, mohou požadovat po řidiči jakékoli dodatečné informace nebo důkazy.

Pro účely tohoto článku se „obvyklým bydlištěm“ rozumí místo, kde osoba obvykle, tj. nejméně 185 dní v každém kalendářním roce, žije z důvodů osobních a profesních vazeb nebo v případě osoby bez

profesních vazeb z důvodu osobních vazeb, z nichž vyplývá úzké spojení této osoby s místem, kde žije.

Za obvyklé bydliště osoby, jejíž profesní vazby jsou jinde než vazby osobní, a která tedy střídavě pobývá na různých místech na území dvou stran, se však považuje místo jejích osobních vazeb, pokud se tam pravidelně vrací. Tato poslední podmínka nemusí být splněna, pokud osoba pobývá na území jedné ze stran, aby zde vykonávala časově omezený úkol.

2. V řádně odůvodněných a výjimečných případech může každá strana nebo, v případě Unie, členský stát vydat řidiči, který nemá na území strany obvyklé bydliště, dočasnou a neobnovitelnou kartu řidiče, jejíž platnost nelze prodloužit a která platí po dobu nejvýše 185 dní, je-li tento řidič v pracovněprávním poměru s podnikem usazeným na území vydávající strany a pokud na požádání předloží osvědčení řidiče.

3. Příslušné orgány vydávající strany přijmou vhodná opatření k ověření toho, že žadatel dosud není držitelem platné karty řidiče, zapíší na kartu řidiče osobní údaje a zajistí, aby byly údaje viditelné a zabezpečené.

4. Doba platnosti karty řidiče nepřekročí dobu pěti let.

5. Platná karta řidiče smí být odejmuta nebo její platnost smí být pozastavena pouze tehdy, pokud příslušný orgán strany zjistí, že karta byla padělána, že řidič používá cizí kartu nebo že karta byla získána na základě nepravdivých prohlášení nebo padělaných dokladů. Jestliže platnost karty pozastaví nebo kartu odejme jiná strana nebo, v případě Unie, jiný členský stát než strana, která kartu vydala, nebo, v případě Unie, jiný stát, než který kartu vydal, vrátí tato strana nebo tento členský stát kartu co nejdříve orgánům vydávající strany nebo, v případě Unie, orgánům vydávajícího členského státu a toto odebrání či pozastavení platnosti odůvodní. Lze-li očekávat, že vrácení karty potrvá déle než dva týdny, strana, nebo, v případě Unie, členský stát, která/který pozastavila/pozastavil platnost karty nebo ji odejmula/odejmul, uvědomí během těchto dvou týdnů vydávající stranu, nebo, v případě Unie, vydávající členský stát o důvodech tohoto pozastavení platnosti či odebrání.

6. Příslušný orgán vydávající strany může po řidiči požadovat výměnu karty řidiče za novou kartu, je-li to nezbytné ke splnění příslušných technických specifikací.

7. Každá strana učiní všechna nezbytná opatření, aby zabránila padělání karet řidiče.

8. Tento článek straně nebo, v případě Unie, členskému státu nebrání vydat kartu řidiče řidiči, který má obvyklé bydliště v části území uvedené strany, na něž se nevztahuje tato příloha, jsou-li v takových případech uplatňována příslušná ustanovení tohoto oddílu.

#### Článek 10 – Obnova karet řidiče

1. Jestliže se v případě obnovy strana, na jejímž území má řidič obvyklé bydliště, liší od strany, která vydala jeho stávající kartu, a orgány strany bydliště jsou žádány o obnovu karty řidiče, tyto orgány informují orgány, které vydaly stávající kartu, o důvodech pro její obnovu.

2. V případě žádosti o obnovu karty, jejíž den uplynutí platnosti se bezprostředně blíží, vydá příslušný orgán novou kartu před uplynutím platnosti, jestliže je žádost podána ve lhůtách stanovených v článku 5 oddílu 4 části B této přílohy.

#### Článek 11 – Odcizené, ztracené nebo vadné karty řidiče

1. Vydávající orgány vedou záznamy o vydaných, odcizených, ztracených nebo vadných kartách řidiče po dobu, která se rovná nejméně době jejich platnosti.
2. Jestliže je karta řidiče poškozena, nefunguje správně, je ztracena nebo ukradena, vydají příslušné orgány strany jeho obvyklého bydliště náhradní kartu do osmi pracovních dnů od obdržení odůvodněné žádosti za tímto účelem.

#### Článek 12 – Vzájemné uznávání karet řidiče

1. Každá strana přijme karty řidiče vydané druhou stranou.
2. Pokud si držitel platné karty řidiče vydané jednou ze stran zřídil obvyklé bydliště na území druhé strany a požádal o výměnu své karty za rovnocennou kartu řidiče, odpovídá tato strana nebo, v případě Unie, členský stát, který výměnu provádí, za ověření platnosti předložené karty.
3. Strany nebo, v případě Unie, členské státy provádějící výměnu vrátí starou kartu orgánům vydávající strany nebo, v případě Unie, orgánům vydávajícího členského státu a výměnu zdůvodní.
4. Pokud jedna strana nebo, v případě Unie, členský stát nahradí nebo vymění kartu řidiče, musí být tato náhrada nebo výměna a každá následná náhrada nebo výměna zaevidována na území této strany nebo, v případě Unie, v tomto členském státě.

#### Článek 13 – Elektronická výměna informací o kartách řidiče

1. Aby se zajistilo, že žadatel dosud není držitelem platné karty řidiče, vedou strany nebo, v případě Unie, členské státy, vnitrostátní elektronické rejstříky obsahující po dobu, která se rovná alespoň době platnosti uvedených karet, tyto informace o kartách řidiče:
  - příjmení a jméno řidiče,
  - datum a případně i místo narození řidiče,
  - číslo platného řidičského průkazu a (případně) stát, který řidičský průkaz vydal,
  - stav karty řidiče a
  - číslo karty řidiče.
2. Elektronické rejstříky stran nebo, v případě Unie, členských států musí být propojené a dostupné na celém území stran prostřednictvím systému předávání zpráv TACHOnet nebo kompatibilního systému. V případě použití kompatibilního systému musí být možné vyměňovat elektronické údaje s druhou stranou prostřednictvím systému předávání zpráv TACHOnet.

3. Při vydávání, náhradě nebo případné obnově karty řidiče strany nebo, v případě Unie, členské státy prostřednictvím elektronické výměny údajů ověří, zda řidič již není držitelem jiné platné karty řidiče. Sdílené údaje se omezují na údaje nezbytně nutné pro účely tohoto ověření.
4. Kontroloři mohou mít přístup do elektronického rejstříku za účelem kontroly stavu karty řidiče.

#### Článek 14 – Seřízení tachografů

1. Digitální tachografy nesmějí být nastaveny tak, aby byly po vypnutí motoru vozidla nebo zapalování automaticky přepnuty na určitou kategorii činnosti, pokud řidiči nezůstane možnost příslušnou kategorii činnosti zvolit ručně.
2. Vozidla nesmějí být vybavena více než jedním tachografem s výjimkou vozidel používaných k provozním zkouškám.
3. Každá strana zakáže výrobu, šíření, propagaci nebo prodej zařízení sestavených za účelem nezákonné manipulace s tachografy nebo pro tento účel zamýšlených.

#### Článek 15 – Odpovědnost podnikatelů v silniční nákladní dopravě

1. Podnikatel v silniční nákladní dopravě odpovídá za zajištění toho, aby jeho řidiči měli řádné školení a instruktáž ohledně správného fungování digitálních, inteligentních i analogových tachografů, provádí pravidelné kontroly s cílem zajistit, aby jeho řidiči tachografy správně používali, a nesmí svým řidičům poskytnout žádné přímé ani nepřímé pobídky, které by je mohly motivovat k tomu, aby tachografy zneužívali.

Podnikatel v silniční nákladní dopravě vydá řidičům vozidel vybavených analogovým tachografem dostatečný počet záznamových listů s ohledem na osobní povahu těchto záznamových listů, na dobu trvání přepravy a na možnou potřebu nahradit záznamové listy poškozené nebo odebrané pověřeným kontrolorem. Podnikatel v silniční nákladní dopravě řidičům vydá pouze záznamové listy schváleného vzoru vhodné pro použití v zařízení namontovaném ve vozidle.

S ohledem na dobu trvání přepravy podnikatel v silniční nákladní dopravě zajistí, aby v případě kontroly mohly být na žádost kontrolora správně vytištěny údaje z tachografu.

2. Podnikatel v silniční nákladní dopravě uchovává záznamové listy a výtisky, vyhotovují-li se podle článku 9 oddílu 4 části B této přílohy, v chronologickém pořadí a čitelné podobě nejméně jeden rok po jejich použití a na žádost dotčených řidičů jim vydá jejich kopie. Podnikatel v silniční nákladní dopravě vydá dotčeným řidičům na požádání rovněž kopie stažených údajů z karet řidiče a výtisky těchto kopií v papírové podobě. Záznamové listy, výtisky a stažené údaje musí být předloženy nebo vydány na žádost pověřeného kontrolora.
3. Podnikatel v silniční nákladní dopravě odpovídá za porušení tohoto oddílu a oddílu 4 části B této přílohy a svými řidiči nebo řidiči, které má k dispozici. Každá strana však může tuto odpovědnost podmítnout porušením odst. 1 prvního pododstavce tohoto článku a čl. 7 odst. 1 a 2 oddílu 2 části B této přílohy podnikatelem v silniční nákladní dopravě.



#### Článek 16 – Postupy pro podnikatele v silniční nákladní dopravě v případě selhání zařízení

1. Jestliže dojde k poruše nebo vadné činnosti tachografu, nechá ho podnikatel v silniční nákladní dopravě opravit schváleným montérem nebo dílnou, jakmile to okolnosti dovolí.
2. Není-li vozidlo schopno se vrátit zpět do provozovny podnikatele v silniční nákladní dopravě do jednoho týdne ode dne poruchy nebo objevení vadné činnosti, musí být oprava provedena během cesty.
3. Každá strana nebo, v případě Unie, členské státy udělí příslušným orgánům pravomoc zakázat užívání vozidla, pokud porucha nebo vadná činnost nebyly opraveny v souladu s pododstavcem 1 a 2, je-li to v souladu s vnitrostátními právními předpisy dotčené strany.

#### Článek 17 – Postup vydávání karet tachografu

Evropská komise poskytne příslušným orgánům Spojeného království kryptografický materiál pro vydávání karet tachografu řidičům, dílnám a kontrolním orgánům v souladu s certifikační politikou Evropské kořenové certifikační autority (ERCA) a certifikační politikou Spojeného království.

(První strana povolení)

(Oranžový papír – DIN A4)

(Vyplní se v úředním jazyce či jazycích nebo v jenom z úředních jazyků strany, na jejímž území je žádost předkládána)

### Povolení

V souladu s hlavou I díl třetí část druhá [Silniční přeprava zboží] Dohody o obchodu a spolupráci mezi Evropskou unií a Evropským společenstvím pro atomovou energii na jedné straně a Spojeným královstvím Velké Británie a Severního Irska na straně druhé,

VYDÁVAJÍCÍ

STÁT:

.....

Povolující orgán: .....

Rozlišovací značka vydávajícího státu: ..... <sup>(143)</sup>

**POVOLENÍ č.:** ..... pro

linkovou dopravu  <sup>(2)</sup> pro zvláštní linkovou dopravu

<sup>(2)</sup>

autokary a autobusy mezi stranami Dohody o obchodu a spolupráci mezi Evropskou unií a Evropským společenstvím pro atomovou energii na jedné straně a Spojeným královstvím Velké Británie a Severního Irska na straně druhé,

Komu: .....

.....

Příjmení, jméno nebo obchodní název provozovatele nebo pověřeného provozovatele v případě skupiny podniků nebo partnerství:

Adresa:

.....

.....

...

Telefonní číslo a fax nebo e-mail:

.....

<sup>143</sup>Rakousko (A), Belgie (B), Bulharsko (BG), Kypr (CY), Chorvatsko (HR), Česká republika (CZ), Dánsko (DK), Estonsko (EST), Finsko (FIN), Francie (F), Německo (D), Řecko (GR), Maďarsko (H), Irsko (IRL), Itálie (I), Lotyšsko (LV), Litva (LT), Lucembursko (L), Malta (MT), Nizozemsko (NL), Polsko (PL), Portugalsko (P), Rumunsko (RO), Slovenská republika (SK), Slovinsko (SLO), Španělsko (E), Švédsko (S), Spojené království (UK), bude doplněno.

<sup>2</sup>Zaškrtněte, případně doplňte.

.....

(Druhá strana povolení)

Jméno, adresa, telefonní číslo a fax nebo e-mail provozovatele, nebo v případě skupin provozovatelů nebo partnerství jména všech provozovatelů ve skupině nebo partnerství; též uveďte jména všech subdodavatelů a vyznačte, že se jedná o subdodavatele:

- (1) .....
- (2) .....
- (3) .....
- (4) .....
- (5) .....

V případě potřeby přiložte seznam.

Doba platnosti povolení: od: ..... do: .....

Místo a datum vydání: .....

Podpis a razítko vydávajícího orgánu či agentury: .....

1. Trasa: .....

(a) Výchozí místo: .....

(b) Cílové místo: .....

Hlavní trasa přepravy s podtrženými místy nástupu a výstupu cestujících: .....

2. Jízdní řád: .....

(připojen k tomuto povolení)

3. Zvláštní linková doprava:

a) okruh cestujících: .....

4. Další podmínky nebo zvláštní body .....

Razítko orgánu vydávajícího povolení

**Důležité upozornění:**

- 1) Toto povolení je platné pro celou cestu.
- (2) Povolení vydané povolujícím orgánem nebo jeho ověřená kopie se musí po dobu trvání cesty nacházet ve vozidle a musí být předloženo na žádost úředníků donucovacích orgánů.
- (3) Výchozí nebo cílové místo se musí nacházet na území strany, kde je usazen provozovatel a kde jsou registrovány autokary a autobusy.

(Třetí strana povolení)

## OBECNÉ INFORMACE

- (1) Provozovatel silniční přepravy cestujících zahájí dopravní službu v období uvedeném v rozhodnutí povolujícího orgánu, který povolení udělil.
- (2) S výjimkou případů vyšší moci přijme provozovatel mezinárodní linkové nebo zvláštní linkové dopravy veškerá opatření k zajištění dopravy, která splňuje všechny podmínky uvedené v povolení.
- (3) Provozovatel zveřejní informace o trase, zastávkách, jízdním řádu, jízdném a přepravních podmínkách.
- (4) Aniž jsou dotčeny doklady týkající se vozidla a řidiče (například osvědčení o registraci vozidla a řidičský průkaz), slouží jako kontrolní doklady požadované podle článku X+4 hlavy II dílu třetího části druhé [Silniční přeprava zboží] Dohody o obchodu a spolupráci mezi Evropskou unií a Evropským společenstvím pro atomovou energii na jedné straně a Spojeným královstvím Velké Británie a Severního Irska na straně druhé, které se musí nacházet ve vozidle a musí být předloženy na žádost oprávněného kontrolora, tyto doklady:
  - povolení pro mezinárodní linkovou nebo zvláštní linkovou dopravu nebo jeho ověřená kopie,
  - licence provozovatele mezinárodní silniční přepravy cestujících v souladu s právními předpisy Spojeného království nebo právními předpisy Unie nebo její ověřená kopie,
  - při provozování mezinárodní zvláštní linkové dopravy smlouva mezi organizátorem a provozovatelem dopravy nebo její ověřená kopie a také dokument potvrzující, že cestující představují zvláštní okruh cestujících s vyloučením jiných cestujících pro účely zvláštní linkové dopravy,
  - používá-li provozovatel linkové nebo zvláštní linkové dopravy k řešení dočasných a výjimečných situací další vozidla, kromě výše uvedených dokladů i kopie smlouvy mezi provozovatelem mezinárodní linkové nebo zvláštní linkové dopravy a podnikem, který další vozidla poskytuje, nebo rovnocenný doklad.

(Čtvrtá strana povolení)

## OBECNÉ PŘIPOMÍNKY (pokračování)

- (5) Provozovatelé provozující mezinárodní linkovou dopravu, s vyloučením zvláštní linkové dopravy, vydávají jízdenky potvrzující právo cestujících na přepravu a sloužící jako kontrolní doklad o uzavření přepravní smlouvy mezi cestujícím a provozovatelem dopravy, ať jednotlivě, nebo hromadně. Na jízdenkách, které mohou být rovněž v elektronické podobě, musí být uvedeno:
- (a) jméno či název provozovatele;
  - (b) výchozí a cílové místo jízdy, případně i zpáteční cesta;
  - (c) doba platnosti jízdenky a případně i datum a čas odjezdu;
  - (d) jízdné.

Jízdenku cestující předkládá na žádost oprávněného kontrolora.

- (6) Provozovatelé mezinárodní linkové nebo zvláštní linkové přepravy cestujících umožní všechny kontroly, které mají zajistit její řádné provozování, zejména pokud jde o doby řízení a odpočinku.
-

PŘÍLOHA ROAD-3: VZOR ŽÁDOSTI O POVOLENÍ PRO MEZINÁRODNÍ LINKOVOU A ZVLÁŠTNÍ LINKOVOU DOPRAVU

(Bílý papír – DIN A4)

(Vyplní se v úředním jazyce či jazycích nebo v jenom z úředních jazyků strany, na jejímž území je žádost předkládána)

**FORMULÁŘ ŽÁDOSTI O POVOLENÍ NEBO PRODLOUŽENÍ PLATNOSTI  
POVOLENÍ PROVOZOVAT MEZINÁRODNÍ LINKOVOU NEBO MEZINÁRODNÍ  
ZVLÁŠTNÍ LINKOVOU DOPRAVU <sup>(144)</sup>**

Zahájení linkové dopravy

Zahájení zvláštní linkové dopravy

Prodloužení platnosti povolení provozovat dopravu

Změna podmínek povolení provozovat dopravu

autokary a autobusy mezi stranami v souladu s Dohodou o obchodu a spolupráci mezi Evropskou unií a Evropským společenstvím pro atomovou energii na jedné straně a Spojeným královstvím Velké Británie a Severního Irsku na straně druhé,

.....  
(Povolující orgán)

1. Příjmení a jméno nebo obchodní název žádajícího provozovatele; v případě žádosti podávané skupinou provozovatelů nebo partnerstvím název provozovatele, který byl pro účel podání žádosti pověřen ostatními provozovateli:

.....  
.....  
2. Dopravu bude provozovat <sup>(1)</sup>

provozovatel  skupina provozovatelů  partnerství  subdodavatel

3. Jména či název a bydliště či sídlo provozovatele, nebo v případě skupiny provozovatelů nebo partnerství jména či názvy všech provozovatelů ve skupině nebo partnerství; uveďte rovněž jména či názvy všech subdodavatelů <sup>(2)</sup>

3.1 ..... tel. ....

3.2 ..... tel. ....

3.3 ..... tel. ....

3.4 ..... tel. ....

(Druhá strana žádosti o povolení nebo o prodloužení platnosti povolení)

4 V případě zvláštní linkové dopravy:

.....  
<sup>144</sup>Zaškrtněte, případně doplňte.

<sup>2</sup> Případně přiložte seznam.

- 4.1 Okruh cestujících: <sup>(145)</sup> pracovníci  žáci/studenti  jiní
- 5 Doba platnosti požadovaného povolení nebo datum ukončení dopravy:  
 .....
- 6 Hlavní trasa dopravy (zvýrazněte místa nástupu a výstupu cestujících a jejich úplnou adresu): <sup>(146)</sup>  
 .....  
 .....  
 .....
- 7 Období provozu: .....  
 .....  
 .....
- 8 Četnost (denně, týdně atd.): .....
- 9 Jízdné ..... Přiložená příloha.
- 10 Přiložte časový rozvrh dob řízení, aby bylo možné ověřit dodržování mezinárodních předpisů pro dobu řízení a odpočinku.
- 11 Počet požadovaných povolení nebo jejich ověřených kopií: <sup>(3)</sup>  
 .....
- 12 Doplňující informace:  
 .....
- (Místo a datum) (Podpis žadatele)  
 .....

Upozorňujeme žadatele na skutečnost, že vzhledem k tomu, že se povolení nebo jeho ověřená kopie musí nacházet ve vozidle, měl by počet povolení vydaných příslušnými orgánem nebo jejich ověřených kopií, které žadatel musí mít, odpovídat počtu vozidel potřebných ve stejnou chvíli pro provozování požadované dopravy.

**Důležité upozornění**

- K žádosti musí být přiloženo zejména následující:
- (a) jízdní řád včetně časů pro kontroly na příslušných hraničních přechodech;
  - (b) ověřená kopie licence/licencí provozovatele/provozovatelů mezinárodní silniční dopravy cestujících v souladu s vnitrostátními právními předpisy nebo právními předpisy Unie;
  - (c) mapa ve vhodném měřítku, na které je vyznačena trasa a místa nástupu a výstupu cestujících;
  - (d) časový rozvrh dob řízení, aby bylo možné ověřit dodržování mezinárodních předpisů pro dobu řízení a odpočinku;
  - (e) jakékoliv příslušné informace týkající se autokarových a autobusových terminálů.

---

<sup>145</sup>Zaškrtněte, případně doplňte.  
<sup>146</sup>Povolující orgán může požadovat, aby byl k tomuto formuláři žádosti přiložen úplný seznam míst nástupu a výstupu cestujících a jejich úplné adresy. <sup>3</sup> Doplňte podle potřeby.





PŘÍLOHA ROAD-4: VZOR JÍZDNÍHO LISTU PRO PŘÍLEŽITOSTNOU DOPRAVU

JÍZDNÍ LIST č..... sešitu č.....

(Barva Pantone 358 (světle zelená), nebo co nejbližší této barvě, formát DIN A4; nenatíraný papír)

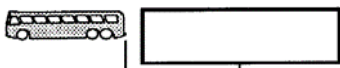
**PŘÍLEŽITOSTNÁ DOPRAVA S KABOTÁŽÍ A PŘÍLEŽITOSTNÁ DOPRAVA S TRANZITEM**

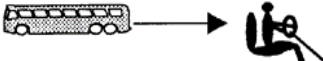
(Každá položka může být případně doplněna na zvláštním listu)

1	 Registrační značka autokaru	..... Místo, datum a podpis podnikatele v dopravě			
2	 Podnikatel v dopravě, popř. subdodavatel nebo skupina podnikatelů v dopravě	1. .... 2. .... 3. ....			
3	 Jméno řidiče (řidičů)	1. .... 2. .... 3. ....			
4	Organizace nebo osoba odpovědná za příležitostnou dopravu	1. .... 2. .... 3. .... 4. ....			
5	<b>Druh dopravy</b>	<input type="checkbox"/> Příležitostná doprava s kabotáží <input type="checkbox"/> Příležitostná doprava s tranzitem			
6	Výchozí místo: ..... Země .....				
	Cílové místo: ..... Země .....				
7	Jízda	Trasa/Denní etapy nebo místa nástupu nebo výstupu cestujících		Počet cestujících	Prázdné vozidlo (označte X)
	Datum	Od	Do		



8	Případné místo přestupu na spoj jiného podnikatele v dopravě téže skupiny	Počet vysazených cestujících	Cílové místo výstupu cestujících	Jméno podnikatele v dopravě, ke kterému cestující nastupují
9	Nepředvídané změny			
	.....			
	.....			

PŘÍLOHA FISH.1

#	Kód	Obecný název	Oblasti ICES	Podíly											
				2021		2022		2023		2024		2025		od roku 2026	
				EU	UK	EU	UK	EU	UK	EU	UK	EU	UK	EU	UK
1.	ALF/3X14-	pilonoši rodu <i>Beryx</i> (oblasti 3, 4, 5, 6, 7, 8, 9, 10, 12, 14)	vody Spojeného království a Unie a mezinárodní vody oblastí 3, 4, 5, 6, 7, 8, 9, 10, 12 a 14	96,95	3,05	96,95	3,05	96,95	3,05	96,95	3,05	96,95	3,05	96,95	3,05
2	ANF/07.	ďas mořský (oblast 7)	oblast 7	78,78	21,22	78,24	21,76	77,70	22,30	77,05	22,95	76,62	23,38	76,62	23,38
3	ANF/2AC4-C	ďas mořský (Severní moře)	vody Spojeného království a Unie oblasti 4; vody Spojeného království oblasti 2a	13,74	86,26	12,92	87,08	12,11	87,89	11,13	88,87	10,48	89,52	10,48	89,52
4	ANF/56-14	ďas mořský (oblast západně od Skotska)	oblast 6; vody Spojeného království a mezinárodní vody oblasti 5b; mezinárodní vody oblasti 12 a 14	60,99	39,01	59,62	40,38	58,25	41,75	56,60	43,40	55,50	44,50	55,50	44,50
5	ARU/1/2.	stříbrnice atlantská (1,2)	vody Spojeného království a mezinárodní vody oblasti 1 a 2	56,90	43,10	56,90	43,10	56,90	43,10	56,90	43,10	56,90	43,10	56,90	43,10
6	ARU/3A4-C	stříbrnice atlantská (Severní moře)	vody Spojeného království a Unie oblasti 4; vody Unie oblasti 3a	98,40	1,60	98,40	1,60	98,40	1,60	98,40	1,60	98,40	1,60	98,40	1,60
7	ARU/567.	stříbrnice atlantská (západ)	oblasti 6 a 7; vody Spojeného království a mezinárodní vody oblasti 5	94,41	5,59	94,41	5,59	94,41	5,59	94,41	5,59	94,41	5,59	94,41	5,59
8	BLI/12INT-	mník modrý (mezinárodní vody oblasti 12)	mezinárodní vody oblasti 12	99,14	0,86	99,14	0,86	99,14	0,86	99,14	0,86	99,14	0,86	99,14	0,86
9	BLI/24-	mník modrý (Severní moře)	vody Spojeného království a mezinárodní vody oblasti 2; vody Spojeného království a Unie oblasti 4	73,19	26,81	73,19	26,81	73,19	26,81	73,19	26,81	73,19	26,81	73,19	26,81
10	BLI/5B67-	mník modrý (západ)	oblasti 6 a 7; vody Spojeného království a mezinárodní vody oblasti 5	77,31	22,69	76,73	23,27	76,16	23,84	75,46	24,54	75,00	25,00	75,00	25,00
11	BOR/678-	drsnatec obecný (západ)	oblasti 6, 7 a 8	93,65	6,36	93,65	6,36	93,65	6,36	93,65	6,36	93,65	6,36	93,65	6,36
12	BSF/56712-	tkaničnice tmavá (západ)	oblasti 6 a 7; vody Spojeného království a mezinárodní vody oblasti 5; mezinárodní vody oblasti 12	94,31	5,69	94,31	5,69	94,31	5,69	94,31	5,69	94,31	5,69	94,31	5,69
13	COD/07A.	treska obecná (Irské moře)	oblast 7a	56,05	43,95	55,84	44,16	55,63	44,37	55,37	44,63	55,20	44,80	55,20	44,80

14	COD/07D.	treska obecná (východní část Lamanšského průlivu)	oblast 7d	90,75	9,25	90,75	9,25	90,75	9,25	90,75	9,25	90,75	9,25	90,75	9,25
15	COD/5BE6A	treska obecná (oblast západně od Skotska)	oblast 6a; vody Spojeného království a mezinárodní vody oblasti 5b východně od 12° 00' z. d.	30,23	69,77	27,37	72,63	24,51	75,49	21,08	78,92	18,79	81,21	18,79	81,21
16	COD/5W6-14	treska obecná (ostrov Rockall)	oblast 6b; vody Spojeného království a mezinárodní vody oblasti 5b západně od 12° 00' z. d. a oblastí 12 a 14	33,95	66,05	31,71	68,29	29,47	70,53	26,78	73,22	24,99	75,01	24,99	75,01
17	COD/7XAD34	treska obecná (Keltské moře)	oblasti 7b, 7c, 7e-k, 8, 9 a 10; vody Unie oblasti CECAF 34.1.1	90,70	9,30	90,47	9,53	90,23	9,77	89,95	10,05	89,76	10,24	89,76	10,24
18	DGS/15X14	ostroun obecný (západ)	oblasti 6, 7 a 8 vody Spojeného království a mezinárodní vody oblasti 5; mezinárodní vody oblastí 1, 12 a 14	57,53	42,47	56,61	43,39	55,69	44,31	54,58	45,42	53,84	46,16	53,84	46,16
19	DWS/56789-	hlubinní žraloci (západ)	oblasti 6, 7, 8 a 9 vody Spojeného království a mezinárodní vody oblasti 5	100,00	0,00	100,00	0,00	100,00	0,00	100,00	0,00	100,00	0,00	100,00	0,00
20	HAD/07A.	treska jednosvrnná (Irské moře)	oblast 7a	47,24	52,76	46,42	53,58	45,61	54,39	44,63	55,37	43,98	56,02	43,98	56,02
21	HAD/5BC6A.	treska jednosvrnná (oblast západně od Skotska)	oblast 6a; vody Spojeného království a mezinárodní vody oblasti 5b	19,39	80,61	19,39	80,61	19,39	80,61	19,39	80,61	19,39	80,61	19,39	80,61
22	HAD/6B1214	treska jednosvrnná (ostrov Rockall)	vody Spojeného království a Unie a mezinárodní vody oblasti 6b; mezinárodní vody oblastí 12 a 14	16,76	83,24	16,32	83,68	15,88	84,12	15,35	84,65	15,00	85,00	15,00	85,00
23	HAD/7X7A34	treska jednosvrnná (Keltské moře)	oblasti 7b-k, 8, 9 a 10; vody Unie oblasti CECAF 34.1.1	84,00	16,00	83,00	17,00	82,00	18,00	80,80	19,20	80,00	20,00	80,00	20,00
24	HER/07A/MM	sleď obecný (Irské moře)	oblast 7a severně od 52° 30' s. š.	11,01	88,99	8,50	91,50	6,00	94,00	2,99	97,01	0,99	99,01	0,99	99,01
25	HER/5B6ANB	sleď obecný (oblast západně od Skotska)	oblasti 6b a 6aN; vody Spojeného království a mezinárodní vody oblasti 5b	35,95	64,05	35,34	64,66	34,74	65,26	34,01	65,99	33,53	66,47	33,53	66,47
26	HER/7EF.	sleď obecný (západní část Lamanšského průlivu a Bristolský záliv)	oblasti 7e a 7f	50,00	50,00	50,00	50,00	50,00	50,00	50,00	50,00	50,00	50,00	50,00	50,00
27	HER/7G-K.	sleď obecný (Keltské moře)	oblast 7a jižně od 52° 30' s. š., oblasti 7g, 7h, 7j a 7k	99,88	0,12	99,88	0,12	99,88	0,12	99,88	0,12	99,88	0,12	99,88	0,12
28	HKE/2AC4-C	štikozubec obecný (Severní moře)	vody Spojeného království a Unie oblasti 4; vody Spojeného království oblasti 2a	60,67	39,33	57,11	42,89	53,56	46,44	49,29	50,71	46,45	53,55	46,45	53,55
29	HKE/571214	štikozubec obecný (západ)	oblasti 6 a 7; vody Spojeného království a mezinárodní vody oblasti	80,33	19,67	80,05	19,95	79,77	20,23	79,43	20,57	79,20	20,80	79,20	20,80

			5b; mezinárodní vody oblastí 12 a 14												
30	JAX/2A-14	kranas rodu <i>Trachurus</i> (západ)	vody Spojeného království a Unie oblasti 4a; oblasti 6, 7a–c, e–k; oblasti 8a–b, d–e; vody Spojeného království a mezinárodní vody oblastí 2a a 5b; mezinárodní vody oblastí 12 a 14	90,61	9,39	90,61	9,39	90,61	9,39	90,61	9,39	90,61	9,39	90,61	9,39
31	JAX/4BC7D	kranas rodu <i>Trachurus</i> (jižní část Severního moře a východní část Lamanšského průlivu)	vody Spojeného království a Unie oblastí 4b, 4c a 7d	71,46	28,54	68,60	31,40	65,73	34,27	62,29	37,71	60,00	40,00	60,00	40,00
32	L/W/2AC4-C	platýs červený a platýs protažený (Severní moře)*	vody Unie oblastí 2a a 4	35,97	64,03	35,48	64,52	34,98	65,02	34,39	65,61	34,00	66,00	34,00	66,00
33	LEZ/07.	pakambala rodu <i>Lepidorhombus</i> (oblast 7)	oblast 7	81,37	18,63	80,65	19,35	79,93	20,07	79,07	20,93	78,50	21,50	78,50	21,50
34	LEZ/2AC4-C	pakambala rodu <i>Lepidorhombus</i> (Severní moře)	vody Spojeného království a Unie oblasti 4; vody Spojeného království oblastí 2a	3,74	96,26	3,74	96,26	3,74	96,26	3,74	96,26	3,74	96,26	3,74	96,26
35	LEZ/56-14	pakambala rodu <i>Lepidorhombus</i> (oblast západně od Skotska)	oblast 6; vody Spojeného království a mezinárodní vody oblastí 5b; mezinárodní vody oblastí 12 a 14	60,84	39,16	59,55	40,45	58,25	41,75	56,69	43,31	55,65	44,35	55,65	44,35
36	LIN/03A-C.	mník mořský (oblast 3a)	vody Unie oblastí 3a	92,65	7,35	92,65	7,35	92,65	7,35	92,65	7,35	92,65	7,35	92,65	7,35
37	LIN/04-C.	mník mořský (Severní moře)	vody Spojeného království a Unie oblastí 4	21,22	78,78	20,92	79,08	20,61	79,39	20,24	79,76	20,00	80,00	20,00	80,00
38	LIN/6X14.	mník mořský (západ)	oblasti 6, 7, 8, 9 a 10; mezinárodní vody oblastí 12 a 14	63,67	36,33	63,25	36,75	62,83	37,17	62,33	37,67	62,00	38,00	62,00	38,00
39	NEP/*07U16	humři (oblast Porcupine Bank)	funkční jednotka 16 podoblasti ICES 7	85,32	14,68	85,32	14,68	85,32	14,68	85,32	14,68	85,32	14,68	85,32	14,68
40	NEP/07.	humři (oblast 7)	oblast 7	61,68	38,32	60,76	39,24	59,84	40,16	58,74	41,26	58,00	42,00	58,00	42,00
41	NEP/2AC4-C	humři (Severní moře)	vody Spojeného království a Unie oblasti 4; vody Spojeného království oblastí 2a	13,38	86,62	13,38	86,62	13,38	86,62	13,38	86,62	13,38	86,62	13,38	86,62
42	NOP/2A3A4.	treska Esmarkova (Severní moře)	oblast 3a; vody Spojeného království a Unie oblastí 4; vody Spojeného království oblastí 2a	85,00	15,00	82,50	17,50	80,00	20,00	77,00	23,00	75,00	25,00	75,00	25,00
43	PLE/07A.	platýs (Irské moře)	oblast 7a	48,89	51,11	48,89	51,11	48,89	51,11	48,89	51,11	48,89	51,11	48,89	51,11

44	PLE/56-14	platýs (oblast západně od Skotska)	oblast 6; vody Spojeného království a mezinárodní vody oblasti 5b; mezinárodní vody oblastí 12 a 14	39,23	60,77	39,23	60,77	39,23	60,77	39,23	60,77	39,23	60,77	39,23	60,77
45	PLE/7DE.	platýs (Lamanšský průliv)*	oblasti 7d a 7e	70,36	29,64	70,27	29,73	70,18	29,82	70,07	29,93	70,00	30,00	70,00	30,00
46	PLE/7FG.	platýs (oblasti 7fg)	oblasti 7f a 7g	74,86	25,14	74,58	25,42	74,30	25,70	73,96	26,04	73,74	26,26	73,74	26,26
47	PLE/7HJK.	platýs (oblasti 7hjk)	oblasti 7h, 7j a 7k	84,25	15,75	83,71	16,29	83,17	16,83	82,52	17,48	82,09	17,91	82,09	17,91
48	POK/56-14	treska tmavá (oblast západně od Skotska)	oblast 6; vody Unie a mezinárodní vody oblastí 5b, 12 a 14	62,32	37,68	58,99	41,01	55,66	44,34	51,66	48,34	49,00	51,00	49,00	51,00
49	POK/7/3411	treska tmavá (Keltské moře)	oblasti 7, 8, 9 a 10; vody Unie oblasti CECAF 34.1.1	84,86	15,14	84,90	15,10	84,93	15,07	84,97	15,03	85,00	15,00	85,00	15,00
50	POL/07.	treska sajda (oblast 7)	oblast 7	78,03	21,97	77,27	22,73	76,51	23,49	75,61	24,39	75,00	25,00	75,00	25,00
51	POL/56-14	treska sajda (oblast západně od Skotska)	oblast 6; vody Spojeného království a mezinárodní vody oblasti 5b; mezinárodní vody oblastí 12 a 14	63,38	36,62	63,38	36,62	63,38	36,62	63,38	36,62	63,38	36,62	63,38	36,62
52	PRA/2AC4-C	krejeta severní (Severní moře)	vody Spojeného království a Unie oblasti 4; vody Spojeného království oblasti 2a	77,99	22,01	77,99	22,01	77,99	22,01	77,99	22,01	77,99	22,01	77,99	22,01
53	RJE/7FG.	rejnok světloskrvný (oblasti 7fg)	oblasti 7f a 7g	56,36	43,64	53,39	46,61	50,42	49,58	46,86	53,14	44,49	55,51	44,49	55,51
54	RJU/7DE.	rejnok vlnitý (Lamanšský průliv)	oblasti 7d a 7e	69,12	30,88	68,09	31,91	67,06	32,94	65,82	34,18	65,00	35,00	65,00	35,00
55	RNG/5B67-	hlavoun tuonosý (západ)	oblasti 6 a 7; vody Spojeného království a mezinárodní vody oblasti 5b	95,16	4,84	95,16	4,84	95,16	4,84	95,16	4,84	95,16	4,84	95,16	4,84
56	RNG/8X14-	hlavoun tuonosý (oblasti 8, 9, 10, 12 a 14)	vody Unie a mezinárodní vody oblastí 8, 9, 10, 12 a 14	99,71	0,29	99,71	0,29	99,71	0,29	99,71	0,29	99,71	0,29	99,71	0,29
57	SAN/2A3A4.	smaček rodu <i>Ammodytes</i> (Severní moře, všechny mělčiny)	vody Unie oblastí 2a, 3a a 4	97,26	2,74	97,14	2,86	97,03	2,97	96,89	3,11	96,80	3,20	96,80	3,20
58	SBR/678-	růžicha šedá (západ)	oblasti 6, 7 a 8	90,00	10,00	90,00	10,00	90,00	10,00	90,00	10,00	90,00	10,00	90,00	10,00
59	SOL/07A.	jazyk rodu <i>Solea</i> (Irské moře)	oblast 7a	77,15	22,86	77,03	22,97	76,92	23,08	76,79	23,21	76,70	23,30	76,70	23,30
60	SOL/07D.	jazyk rodu <i>Solea</i> (východní část)	oblast 7d	80,31	19,69	80,23	19,77	80,15	19,85	80,06	19,94	80,00	20,00	80,00	20,00

		Lamanšského průlivu)													
61	SOL/07E.	jazyk rodu <i>Solea</i> (západní část Lamanšského průlivu)	oblast 7e	38,97	61,03	38,60	61,40	38,24	61,76	37,79	62,21	37,50	62,50	37,50	62,50
62	SOL/24-C.	jazyk rodu <i>Solea</i> (Severní moře)	vody Spojeného království a Unie oblasti 4; vody Spojeného království oblasti 2a	88,09	11,91	86,81	13,19	85,54	14,46	84,02	15,98	83,00	17,00	83,00	17,00
63	SOL/56-14	jazyk rodu <i>Solea</i> (oblast západně od Skotska)	oblast 6; vody Spojeného království a mezinárodní vody oblasti 5b; mezinárodní vody oblastí 12 a 14	80,00	20,00	80,00	20,00	80,00	20,00	80,00	20,00	80,00	20,00	80,00	20,00
64	SOL/7FG.	jazyk rodu <i>Solea</i> (oblasti 7fg)	oblasti 7f a 7g	69,35	30,65	68,93	31,07	68,51	31,49	68,01	31,99	67,67	32,33	67,67	32,33
65	SOL/7HJK.	jazyk rodu <i>Solea</i> (oblasti 7hjk)	oblasti 7h, 7j a 7k	83,33	16,67	83,33	16,67	83,33	16,67	83,33	16,67	83,33	16,67	83,33	16,67
66	SPR/2AC4-C	šprot obecný (Severní moře)	vody Spojeného království a Unie oblasti 4; vody Spojeného království oblasti 2a	96,18	3,82	96,18	3,82	96,18	3,82	96,18	3,82	96,18	3,82	96,18	3,82
67	SPR/7DE.	šprot obecný (Lamanšský průliv)	oblasti 7d a 7e	28,60	71,40	25,45	74,55	22,30	77,70	18,52	81,48	16,00	84,00	16,00	84,00
68	SRX/07D.	rejnci (východní část Lamanšského průlivu)	oblast 7d	84,51	15,49	84,44	15,56	84,36	15,64	84,27	15,73	84,21	15,79	84,21	15,79
69	SRX/2AC4-C	rejnci (Severní moře)	vody Spojeného království a Unie oblasti 4; vody Spojeného království oblasti 2a	32,73	67,27	32,29	67,71	31,86	68,14	31,35	68,65	31,00	69,00	31,00	69,00
70	SRX/67AKXD	rejnci (západ)	vody Spojeného království a Unie oblastí 6a, 6b, 7a-c a 7e-k	71,06	28,94	70,54	29,46	70,02	29,98	69,40	30,60	68,99	31,01	68,99	31,01
71	T/B/2AC4-C	pakambala velká a pakambala východoatlantská (Severní moře)*	vody Unie oblastí 2a a 4	81,82	18,18	81,37	18,63	80,91	19,09	80,36	19,64	80,00	20,00	80,00	20,00
72	USK/04-C.	mníkovec bělolemý (Severní moře)	vody Spojeného království a Unie oblasti 4	59,46	40,54	59,46	40,54	59,46	40,54	59,46	40,54	59,46	40,54	59,46	40,54
73	USK/567EI.	mníkovec bělolemý (západ)	oblasti 6 a 7; vody Spojeného království a mezinárodní vody oblasti 5	70,73	29,27	70,55	29,45	70,37	29,63	70,15	29,85	70,00	30,00	70,00	30,00
74	WHG/07A.	treska bezvousá (Irské moře)	oblast 7a	42,27	57,73	41,45	58,55	40,63	59,37	39,65	60,35	39,00	61,00	39,00	61,00
75	WHG/56-14	treska bezvousá (oblast západně od Skotska)	oblast 6; vody Spojeného království a mezinárodní vody oblasti 5b; mezinárodní vody oblastí 12 a 14	37,53	62,47	36,67	63,33	35,81	64,19	34,78	65,22	34,09	65,91	34,09	65,91

76	WHG/7X7A-C	treska bezvousá (Keltské moře)*	oblasti 7b, 7c, 7d, 7e, 7f, 7g, 7h, 7j a 7k	88,95	11,05	88,89	11,11	88,84	11,16	88,77	11,23	88,73	11,27	88,73	11,27
----	------------	---------------------------------------	---	-------	-------	-------	-------	-------	-------	-------	-------	-------	-------	-------	-------

PŘÍLOHA FISH.2

2A. Třístranné populace Spojeného království, EU a Norska

#	Kód	Obecný název	Oblasti ICES	Podíly											
				2021		2022		2023		2024		2025		od roku 2026	
				EU	UK	EU	UK	EU	UK	EU	UK	EU	UK	EU	UK
77	COD/2A3AX4	treska obecná (Severní moře)	oblast 4; vody Spojeného království oblasti 2a; část oblasti 3a, která nepatří do Skagerraku a Kattegatu	47,03	52,97	46,02	53,98	45,02	54,99	43,81	56,19	43,00	57,00	43,00	57,00
78	HAD/2AC4.	treska jednosvrnná (Severní moře)	oblast 4; vody Spojeného království oblasti 2a	18,45	81,55	17,80	82,20	17,14	82,86	16,35	83,65	15,83	84,17	15,83	84,17
79	HER/2A47DX	sleď obecný (vedlejší úlovek v Severním moři)	oblasti 4 a 7d a vody Unie oblasti 2a	98,18	1,82	98,18	1,82	98,18	1,82	98,18	1,82	98,18	1,82	98,18	1,82
80	HER/4AB.	sleď obecný (Severní moře)	vody Spojeného království, Unie a Norska oblasti 4 severně od 53° 30' s. š.	71,33	28,67	70,42	29,58	69,50	30,50	68,41	31,59	67,68	32,32	67,68	32,32
81	HER/4CXB7D	sleď obecný (jižní část Severního moře a východní část Lamanšského průlivu)	oblasti 4c a 7d, s výjimkou oblasti Blackwater	88,76	11,24	88,48	11,52	88,21	11,79	87,87	12,13	87,65	12,35	87,65	12,35
82	PLE/2A3AX4	platýs (Severní moře)	oblast 4; vody Spojeného království oblasti 2a; část oblasti 3a, která nepatří do Skagerraku a Kattegatu	71,54	28,46	71,54	28,46	71,54	28,46	71,54	28,46	71,54	28,46	71,54	28,46
83	POK/2C3A4	treska tmavá (Severní moře)	oblasti 3a a 4; vody Spojeného království oblasti 2a	77,71	22,29	76,78	23,22	75,85	24,15	74,74	25,26	74,00	26,00	74,00	26,00
84	WHG/2AC4.	treska bezvousá (Severní moře)	oblast 4; vody Unie oblasti 2a	34,78	65,22	32,71	67,29	30,63	69,37	28,13	71,87	26,47	73,53	26,47	73,53

2B. Populace pobřežních států

#	Kód	Obecný název	Oblasti ICES	Podíly											
				2021		2022		2023		2024		2025		od roku 2026	
				EU	UK	EU	UK	EU	UK	EU	UK	EU	UK	EU	UK



85	MAC/2A34.	makrela obecná (Severní moře)	oblasti 3a a 4; vody Spojeného království oblasti 2a; vody Unie oblastí 3b a 3c a subdivizí 22–32	93,91	6,09	93,78	6,22	93,65	6,35	93,50	6,50	93,40	6,60	93,40	6,60
86	MAC/2CX14-	makrela obecná (západ)	oblasti 6, 7, 8a, 8b, 8d a 8e; vody Spojeného království a mezinárodní vody oblasti 5b; mezinárodní vody oblastí 2a, 12 a 14	35,15	64,85	34,06	65,94	32,98	67,02	31,67	68,33	30,80	69,20	30,80	69,20
87	WHB/1X14	treska modravá (sever)	vody Spojeného království a Unie a mezinárodní vody oblastí 1, 2, 3, 4, 5, 6, 7, 8a, 8b, 8d, 8e, 12 a 14	79,47	20,53	79,35	20,65	79,24	20,76	79,09	20,91	79,00	21,00	79,00	21,00

## 2C. Populace řízené komisí ICCAT

#	Kód	Obecný název	Oblast	Podíly	
				EU	UK
88	ALB/AN05N	tuňák křídlatý (severní Atlantik)	Atlantský oceán, severně od 5° s. š.	98,48	1,52
89	BFT/AE45WM	tuňák obecný (severovýchodní Atlantik)	Atlantský oceán, východně od 45° z. d., a Středozemní moře	99,75	0,25
90	BSH/AN05N	žralok modrý (severní Atlantik)	Atlantský oceán, severně od 5° s. š.	99,90	0,10
91	SWO/AN05N	mečoun obecný (severní Atlantik)	Atlantský oceán, severně od 5° s. š.	99,99	0,01

## 2D. Populace řízené organizací NAFO

#	Kód	Obecný název	Oblast	Podíly	
				EU	UK
92	COD/N3M.	treska obecná (NAFO 3M)	NAFO 3M	83,66	16,34

## 2E. Zvláštní případy

#	Kód	Obecný název	Oblasti ICES	Podíly	
				EU	UK
93	COD/1/2B.	treska obecná (Svalbard)	oblasti 1 a 2b	75,00	25,00

## 2F. Populace, které nacházejí ve vodách pouze jedné strany

#	Kód	Obecný název	Oblasti ICES	Podíly	
				EU	UK
94	GHL/1/2INT	platýs černý (mezinárodní vody, oblasti 1 a 2)	mezinárodní vody oblastí 1 a 2	100,00	0,00
95	GHL/2A-C46	platýs černý (Severní moře a oblast západně od Skotska)	oblast 6; vody Spojeného království a Unie oblasti 4; vody Spojeného království oblasti 2a; vody Spojeného království a mezinárodní vody oblasti 5b	27,35	72,65
96	HER/06ACL.	sleď obecný (Clyde)	oblast Clyde 6	0,00	100,00
97	HER/1/2-	sleď obecný (ASH)	vody Spojeného království, Faerských ostrovů a Norska a mezinárodní vody oblastí 1 a 2	70,00	30,00
98	LIN/05EI.	mník mořský (oblast 5)	vody Spojeného království a mezinárodní vody oblasti 5	81,48	18,52
99	LIN/1/2.	mník mořský (oblasti 1, 2)	vody Spojeného království a mezinárodní vody oblastí 1 a 2	77,78	22,22
100	NEP/5BC6.	humři (oblast západně od Skotska)	oblast 6; vody Spojeného království a mezinárodní vody oblasti 5b	2,36	97,64
101	RED/51214D	okouník rodu <i>Sebastes</i> [pelagický druh žijící v hlubokých vodách] (oblasti 5, 12 a 14)	vody Spojeného království a mezinárodní vody oblasti 5; mezinárodní vody oblastí 12 a 14	98,00	2,00
102	RED/51214S	okouník rodu <i>Sebastes</i> [pelagický druh žijící v mělkých vodách] (oblasti 5, 12 a 14)	vody Spojeného království a mezinárodní vody oblasti 5; mezinárodní vody oblastí 12 a 14	98,00	2,00
103	SBR/10-	růžicha šedá (Azory)	vody Unie a mezinárodní vody oblasti 10	99,12	0,88
104	SRX/89-C.	rejnoci (oblasti 8 a 9)	vody Unie oblastí 8 a 9	99,78	0,22

105	USK/1214EI	mníkovec bělolemý (oblasti 1, 2 a 14)	vody Spojeného království a mezinárodní vody oblastí 1, 2 a 14	71,43	28,57
-----	------------	---------------------------------------	---	-------	-------

PŘÍLOHA FISH.3

#	Kód POPULACE	Obecný název	Oblasti ICES
106	ANF/8ABDE.	dřás mořský (oblast 8)	oblasti 8a, 8b, 8d a 8e
107	BLI/03A-	mník modrý (oblast 3a)	vody Unie oblasti 3a
108	BSF/8910-	tkaničnice tmavá (oblasti 8, 9 a 10)	oblasti 8, 9 a 10
109	COD/03AN.	treska obecná (Skagerrak)	Skagerrak
110	HAD/03A.	treska jednosvrnná (oblast 3a)	oblast 3a
111	HER/03A.	sleď obecný (oblast 3a)	oblast 3a
112	HER/03A-BC	sleď obecný (vedlejší úlovek v oblasti 3a)	oblast 3a
113	HER/6AS7BC	sleď obecný (oblast západně od Irska)	oblasti 6aS, 7b a 7c
114	HKE/03A.	štikozubec obecný (oblast 3a)	oblast 3a
115	HKE/8ABDE.	štikozubec obecný (oblast 8)	oblasti 8a, 8b, 8d a 8e
116	JAX/08C.	kranas rodu <i>Trachurus</i> (oblast 8c)	8c
117	LEZ/8ABDE.	pakambala rodu <i>Lepidorhombus</i> (oblast 8)	oblasti 8a, 8b, 8d a 8e
118	MAC/2A4A-N	makrela obecná (dánský příděl ve vodách Norska)	vody Norska oblastí 2a a 4a
119	MAC/8C3411	makrela obecná (jižní složka)	oblasti 8c, 9 a 10; vody Unie oblasti CECAF 34.1.1
120	PLE/03AN.	platýs (Skagerrak)	Skagerrak

*Tento dokument byl dohodnut mezi Evropskou unií a Spojeným královstvím a je poskytován pouze pro informaci. Do data použitelnosti z něj nelze odvozovat žádná práva. Číslování článků je prozatímní.*

12 1	SPR/03A.	šprot obecný (oblast 3a)	oblast 3a
12 2	SRX/03A-C.	rejnoci (oblast 3a)	vody Unie oblasti 3a
12 3	USK/03A.	mníkovec bělolemý (oblast 3a)	oblast 3a
12 4	WHB/8C341 1	treska modravá (jižní složka)	oblasti 8c, 9 a 10; vody Unie oblasti CECAF 34.1.1

#### **PŘÍLOHA FISH.4: PROTOKOL O PŘÍSTUPU DO VOD**

Spojené království a Unie

POTVRZUJÍCE svrchovaná práva a povinnosti nezávislých pobřežních států vykonávané stranami;

Zdůrazňujíc, že právo každé strany umožnit plavidlům druhé strany přístup k rybolovným činnostem ve svých vodách je obvykle vykonáváno v rámci každoročních konzultací v návaznosti na stanovení celkových přípustných odlovů pro daný rok v rámci každoročních konzultací;

BEROUCE NA VĚDOMÍ sociální a hospodářské přínosy dalšího období stability, během něhož by do 30. června 2026 mohli rybáři nadále vstupovat do vod druhé strany stejně jako před vstupem této dohody v platnost;

SE DOHODLY takto:

##### **Článek 1**

Zavádí se adaptační období. Toto období potrvá od 1. ledna 2021 do 30. června 2026.

##### **Článek 2**

1. Odchylně od čl. FISH.8 odst. 1, 3, 4, 5, 6 a 7 [Přístup do vod] dílu 5 [Rybolov] během adaptačního období udělí každá strana plavidlům druhé strany plný přístup do svých vod k rybolovu:

- (a) populace uvedené v příloze FISH.1 a v příloze FISH.2A, B a F na úrovni přiměřeně úměrné příslušným podílům stran na rybolovných právech;
- (b) populace nepodléhající kvótám na úrovni, která odpovídá průměrné tonáži odlovené touto stranou ve vodách druhé strany v období 2012-2016;
- (c) pro způsobilá plavidla do oblasti ve vodách stran mezi šesti a dvanácti námořními mílemi od základních linií v divizích ICES 4c a 7d-g v rozsahu, v jakém do této oblasti měla ke dni 31. prosince 2020 přístup způsobilá plavidla každé strany.

Pro účely tohoto písmene se „kvalifikovaným plavidlem“ rozumí plavidlo smluvní strany, které lovilo v oblasti uvedené v předchozí větě po dobu nejméně čtyř let v letech 2012 až 2016 nebo přímo nahradilo.

2. Strany oznámí druhé straně každou změnu úrovně a podmínek přístupu do vod, která se použije ode dne 1. července 2026.

3. Článek 9 [Kompenzační opatření v případě odnětí nebo omezení přístupu] se použije obdobně na jakoukoli změnu podle odstavce 2 tohoto článku ohledně, pokud jde o období od 1. července 2026 do 31. prosince 2026.

## KAPITOLA 0: Obecná ustanovení

### Článek 1 Cíl

Cílem této přílohy je stanovit nezbytná ustanovení o ochraně údajů a správní a technická ustanovení pro provádění části třetí hlavy II [Výměny DNA, otisků prstů a údajů o registraci vozidel].

### Článek 2 Technické specifikace

Státy dodržují příslušné společné technické specifikace v souvislosti se všemi dotazy a odpověďmi spojenými s vyhledáváním a srovnáváním profilů DNA, daktyloskopických údajů a údajů o registraci vozidel. Tyto technické specifikace jsou stanoveny v kapitolách 1 až 3.

### Článek 3 Komunikační síť

Elektronická výměna údajů o DNA, daktyloskopických údajů a údajů o registraci vozidel mezi státy probíhá prostřednictvím komunikační sítě transevropských služeb pro telematiku mezi správními orgány (TESTA II) a jejích složek vyvinutých v budoucnu.

### Článek 4 Dostupnost automatizované výměny údajů

Státy přijmou veškerá nezbytná opatření k zajištění toho, aby automatizované vyhledávání nebo srovnávání údajů o DNA, daktyloskopických údajů a údajů o registraci vozidel bylo možné 24 hodin denně sedm dní v týdnu. V případě technické závady se národní kontaktní místa států neprodleně navzájem informují a dohodnou se na přechodných alternativních postupech výměny informací v souladu s platnými právními předpisy. Automatizovaná výměna údajů se obnoví co nejdříve.

### Článek 5 Referenční čísla pro údaje o DNA a daktyloskopické údaje

Referenční čísla uvedená v člancích LAW.PRUM.7 [Založení národních souborů analýzy DNA] a LAW.PRUM.11 [Daktyloskopické údaje] jsou složena z kombinace:

- (a) kódu umožňujícího státům v případě shody vyhledat osobní údaje a další informace ve svých databázích za účelem jejich poskytnutí jednomu, několika nebo všem státům v souladu s článkem LAW.PRUM.14 [Předávání dalších osobních údajů a jiných informací];
- (b) kódu pro označení země původu profilu DNA nebo daktyloskopických údajů a
- (c) kódu pro označení typu profilu DNA, pokud jde o údaje o DNA.

### Článek 6 Zásady výměny údajů o DNA

1. Státy používají stávající normy pro výměnu údajů o DNA, jakými jsou evropský standardní soubor (European Standard Set – ESS) nebo standardní soubor lokusů používaný Interpolem (Interpol Standard Set of Loci – ISSOL).
2. Předávání v případě automatizovaného vyhledávání a automatizovaného srovnávání profilů DNA probíhá v rámci decentralizované struktury.

3. Přijmou se vhodná opatření na zajištění důvěrnosti a integrity údajů zasílaných do jiných států, včetně jejich šifrování.
4. Státy přijmou nezbytná opatření k zajištění integrity profilů DNA zpřístupňovaných nebo zasílaných ke srovnání ostatním státům. Tato opatření musí být v souladu s mezinárodními normami, jako například ISO 17025.
5. Státy použijí kódy států podle normy ISO 3166-1 alpha-2.

#### Článek 7 Pravidla pro dotazy a odpovědi, pokud jde o údaje o DNA

1. Žádost o automatizované vyhledávání nebo srovnávání uvedená v člancích LAW.PRUM.8 [Automatizované vyhledávání profilů DNA] nebo v článku LAW.PRUM.9 [Automatizované srovnávání profilů DNA], obsahuje pouze tyto informace:
  - (a) kód státu přidělený žádajícímu státu;
  - (b) datum, čas a číselné označení dotazu;
  - (c) profily DNA a jejich referenční čísla;
  - (d) typy předávaných profilů DNA (neidentifikované profily DNA nebo referenční profily DNA); a
  - (e) informace požadované pro řízení databázových systémů a kontroly kvality postupů automatizovaného vyhledávání.
2. Odpověď (srovnávací zpráva) na dotaz uvedený v odstavci 1 obsahuje pouze tyto informace:
  - (a) údaj, zda byla nalezena jedna nebo více shod (HITs) či žádná shoda (No-HITs);
  - (b) datum, čas a číselné označení dotazu;
  - (c) datum, čas a číselné označení odpovědi;
  - (d) kód státu přidělený žádajícímu a dožádanému státu;
  - (e) referenční číslo žádajícího a dožádaného státu;
  - (f) typ předávaných profilů DNA (neidentifikované profily DNA nebo referenční profily DNA);
  - (g) požadované a shodující se profily DNA a
  - (h) informace požadované pro řízení databázových systémů a kontroly kvality postupů automatizovaného vyhledávání.
3. Automatizované oznámení o shodě je vydáno pouze v případě, kdy automatizované vyhledávání nebo srovnávání našlo shodu minimálního počtu míst DNA (loci). Tento minimální počet je uveden v kapitole 1.



4. Státy zajistí, aby žádosti byly v souladu s prohlášeními vydanými podle čl. LAW.PRUM.7 [Založení vnitrostátních souborů analýzy DNA] odst. 3.

Článek 8 Předávání neidentifikovaných profilů DNA za účelem automatizovaného vyhledávání podle článku LAW.PRUM.8 [Automatizované vyhledávání profilů DNA]

1. Pokud nebyla při vyhledávání pomocí neidentifikovaného profilu DNA ve vnitrostátní databázi nalezena žádná shoda nebo byla nalezena shoda s neidentifikovaným profilem DNA, může být tento neidentifikovaný profil DNA posléze předán databázím všech dalších států, a pokud se při vyhledávání v databázích jiných států pomocí tohoto neidentifikovaného profilu DNA shody v referenčních profilech DNA nebo neidentifikovaných profilech DNA naleznou, předají se automaticky informace o těchto shodách a referenční údaje týkající se DNA žádajícímu státu; pokud se v databázích jiných států nenaleznou žádné shody, sdělí se tato informace automaticky žádajícímu státu.

2. Pokud je při vyhledávání pomocí neidentifikovaného profilu DNA v databázích jiných států nalezena shoda, může každý příslušný stát vložit do své vnitrostátní databáze za tímto účelem poznámku.

Článek 9: Předávání referenčních profilů DNA za účelem automatizovaného vyhledávání podle článku LAW.PRUM.8 [Automatizované vyhledávání profilů DNA]

Pokud nebyla při vyhledávání pomocí referenčního profilu DNA ve vnitrostátní databázi nalezena s odkazem na profil DNA žádná shoda nebo byla nalezena shoda s neidentifikovaným profilem DNA, může být tento referenční profil DNA posléze předán databázím všech dalších států, a pokud se při vyhledávání v databázích jiných států pomocí tohoto referenčního profilu DNA shody v referenčních profilech DNA nebo neidentifikovaných profilech DNA naleznou, předají se automaticky informace o těchto shodách a referenční údaje týkající se DNA žádajícímu státu; pokud se v databázích jiných států nenaleznou žádné shody, sdělí se tato informace automaticky žádajícímu státu.

Článek 10: Předávání neidentifikovaných profilů DNA za účelem automatizovaného srovnávání podle článku LAW.PRUM.9 [Automatizované srovnávání profilů DNA]

1. Pokud jsou při srovnávání pomocí neidentifikovaných profilů DNA v databázích jiných států nalezeny shody s referenčními profily DNA nebo neidentifikovanými profily DNA, předají se automaticky informace o těchto shodách a referenční údaje o DNA žádajícímu státu.

2. Pokud jsou při srovnávání pomocí neidentifikovaných profilů DNA v databázích jiných států nalezeny shody s neidentifikovanými profily DNA nebo referenčními profily DNA, může každý příslušný stát do své vnitrostátní databáze vložit za tímto účelem poznámku.

Článek 11: Zásady pro výměnu daktyloskopických údajů

1. Digitalizace daktyloskopických údajů a jejich přenos ostatním státům se provádí podle jednotného datového formátu vymezeného v kapitole 2.

2. Každý stát zajistí, aby daktyloskopické údaje, které předává, měly dostatečnou kvalitu pro srovnávání pomocí systémů automatizované identifikace otisků prstů (AFIS).

3. Předávání za účelem výměny daktyloskopických údajů probíhá v rámci decentralizované struktury.
4. Přijmou se vhodná opatření k zajištění důvěrnosti a integrity daktyloskopických údajů zasílaných do jiných států, včetně jejich šifrování.
5. Tyto státy použijí kódy států podle normy ISO 3166-1 alpha-2.

#### Článek 12: Kapacity pro vyhledávání daktyloskopických údajů

1. Každý stát zajistí, že jeho žádosti o vyhledávání nepřekročí kapacity pro vyhledávání vymezené dožádaným státem. Spojené království oznámí své maximální denní kapacity pro vyhledávání daktyloskopických údajů o identifikovaných osobách a daktyloskopických údajů o osobách dosud neidentifikovaných.
2. Maximální počet kandidátů přijatých k ověření pomocí přenosu je uveden v kapitole 2.

#### Článek 13: Pravidla pro žádosti a odpovědi, pokud jde o daktyloskopické údaje

1. Dožádaný stát neprodleně zkontroluje kvalitu předávaných daktyloskopických údajů s využitím plně automatizovaného postupu. Pokud by údaje byly pro automatizované srovnávání nevhodné, dožádaný stát o tom neprodleně informuje žádající stát.
2. Dožádaný stát provádí vyhledávání v pořadí, ve kterém obdržel žádosti. Žádosti jsou zpracovány s využitím plně automatizovaného postupu do 24 hodin. Žádající stát může, pokud tak stanoví jeho vnitrostátní právo, požádat o urychlené provedení těchto žádostí o vyhledávání a dožádaný stát provede tato vyhledávání neprodleně. Pokud není možné dodržet lhůty z důvodu vyšší moci, provede se srovnávání neprodleně poté, co byly překážky odstraněny.

#### Článek 14: Zásady automatizovaného vyhledávání údajů o registraci vozidel

1. Pro automatizované vyhledávání údajů o registraci vozidel používají státy speciální verzi softwarové aplikace Evropský informační systém vozidel a řidičských oprávnění (Eucaris), speciálně vytvořené pro účely článku LAW.PRUM.15 [Automatizované vyhledávání údajů o registraci vozidel], a aktualizované verze této aplikace.
2. Automatizované vyhledávání údajů o registraci vozidel probíhá v rámci decentralizované struktury.
3. Informace vyměňované prostřednictvím systému Eucaris se přenášejí v zašifrované formě.
4. Datové prvky údajů o registraci vozidel, které mají být předmětem výměny, jsou vymezeny v kapitole 3.
5. Při provádění článku LAW.PRUM.15 [Automatizované vyhledávání údajů o registraci vozidel] mohou dát státy přednost vyhledáváním souvisejícím s bojem proti závažné trestné činnosti.

## Článek 15: Náklady

Státy nesou společně veškeré náklady, které vyplývají ze správy, používání a údržby softwarové aplikace Eucaris uvedené v čl. 14 odst. 1.

## Článek 16: Účel

1. Zpracování osobních údajů přijímacím státem je přípustné pouze pro účely, pro které byly v souladu s částí třetí hlavou II [Výměny DNA, otisků prstů a údajů o registraci vozidel] údaje předány. Zpracování pro jiné účely je přípustné pouze po předchozím povolení státu spravujícího soubor a řídí se pouze vnitrostátním právem přijímacího státu. Toto povolení lze udělit, pokud zpracování pro takové jiné účely povoluje vnitrostátní právo státu, který soubor spravuje.

2. Zpracování údajů předaných podle článků LAW.PRUM.8 [Automatizované vyhledávání profilů DNA], LAW.PRUM.9 [Automatizované srovnání profilů DNA] a LAW.PRUM.12 [Automatizované vyhledávání daktyloskopických údajů] státem, který provádí vyhledávání nebo srovnávání, je přípustné pouze za účelem:

- (a) určení shody srovnávaných profilů DNA nebo daktyloskopických údajů;
- (b) přípravy a podání policejní nebo justiční žádosti o právní pomoc v souladu s vnitrostátním právem, pokud se údaje shodují;
- (c) zaznamenávání ve smyslu článku 19 této kapitoly.

3. Stát spravující soubor může zpracovat údaje jemu předané v souladu s články LAW.PRUM.8 [Automatizované vyhledávání profilů DNA], LAW.PRUM.9 [Automatizované srovnání profilů DNA] a LAW.PRUM.12 [Automatizované vyhledávání daktyloskopických údajů] pouze tehdy, je-li to nezbytné pro účely srovnání, poskytnutí automatizované odpovědi na žádost o vyhledání nebo zaznamenání podle článku 19 této kapitoly. Předané údaje musí být vymazány ihned po srovnání údajů nebo poskytnutí automatizovaných odpovědí na vyhledávání, ledaže je další zpracování nezbytné pro účely uvedené v odst. 2 písm. b) a c) tohoto článku.

4. Údaje předané v souladu s článkem LAW.PRUM.15 [Automatizované vyhledávání údajů o registraci vozidel] může stát spravující soubor použít pouze tehdy, je-li to nezbytné pro poskytnutí automatizovaných odpovědí na vyhledávací postupy nebo pro zaznamenání podle článku 19 této kapitoly. Předané údaje musí být vymazány ihned po poskytnutí automatizovaných odpovědí na vyhledávání, ledaže je další zpracování nezbytné pro zaznamenání podle článku 19 této kapitoly. Vyhledávající stát může údaje obdržené v odpovědi použít pouze pro řízení, pro které bylo vyhledávání prováděno.

## Článek 17: Správnost, aktuálnost a doba uchování údajů

1. Státy zajišťují správnost a aktuálnost osobních údajů. Vyjde-li z úřední činnosti nebo z oznámení subjektu údajů najevo, že byly předány nesprávné údaje nebo údaje, které neměly být předány, neprodleně se to oznámí přijímacímu státu. Dotčený stát nebo státy jsou povinny údaje

opravit nebo vymazat. Předané osobní údaje se dále opraví, zjistí-li se, že jsou nesprávné. Pokud má přijímající orgán důvod se domnívat, že předané údaje jsou nesprávné nebo by měly být vymazány, neprodleně uvědomí předávající orgán.

2. Údaje, jejichž správnost subjekt údajů zpochybňuje a jejichž správnost nebo nesprávnost nelze zjistit, se na žádost subjektu údajů opatří značkou v souladu s vnitrostátním právem států. Tuto značku lze zrušit v souladu s vnitrostátním právem států a pouze s povolením subjektu údajů nebo na základě rozhodnutí příslušného soudu nebo nezávislého orgánu pro ochranu údajů.

3. Předané osobní údaje, které neměly být předány nebo přijaty, musí být vymazány. Údaje, jež jsou zákonně předány a přijaty, se vymažou:

- (a) jestliže nejsou nebo již nejsou dále nezbytné pro účel, pro který byly předány; v případě předání nevyžádaných osobních údajů přijímající orgán ihned zkontroluje, jsou-li nezbytné pro účely, pro které byly předány;
- (b) po uplynutí maximální doby uchovávání údajů stanovené vnitrostátním právem předávajícího státu, pokud předávající orgán informoval přijímající orgán při předání údajů o této maximální době.

4. Pokud existuje důvod k domněnce, že by výmaz poškodil zájmy subjektu údajů, údaje se namísto vymazání blokují v souladu s vnitrostátním právem. Blokové údaje lze předávat nebo využívat pouze k účelům, pro které výmaz nebyl proveden.

#### Článek 18: Technická a organizační opatření k zajištění ochrany a bezpečnosti údajů

1. Předávající a přijímající orgány přijmou opatření pro zajištění účinné ochrany osobních údajů před náhodným nebo neoprávněným zničením, náhodnou ztrátou, neoprávněným přístupem, neoprávněnou nebo náhodnou změnou nebo neoprávněným sdělením.

2. Náležitosti technické specifikace automatizovaného vyhledávacího postupu budou upraveny v prováděcích opatřeních podle článku LAW.PRUM.17 [Prováděcí opatření], která zaručí, že

- (a) jsou přijata nejmodernější technická opatření s cílem zajistit ochranu a bezpečnost údajů, zejména důvěrnost a integritu údajů;
- (b) při využívání obecně přístupných sítí budou použity postupy pro šifrování a autorizaci uznané příslušnými orgány a
- (c) je možné zkontrolovat přípustnost vyhledávání v souladu s čl. 19 odst. 2, 5 a 6 této kapitoly.

#### Článek 19: Dokumentování a zaznamenání: zvláštní pravidla pro automatizované a neautomatizované předávání

1. Každý stát zaručí, že v zájmu ověření přípustnosti předání je každé neautomatizované předání a každé neautomatizované přijetí osobních údajů orgánem spravujícím soubor údajů a orgánem provádějícím vyhledávání dokumentováno. Dokumentace obsahuje tyto informace:

- (a) důvod předání;
- (b) předané údaje;
- (c) datum předání; a
- (d) název nebo referenční značku vyhledávajícího orgánu a orgánu spravujícího soubor údajů.

2. Na automatizované vyhledávání údajů na základě článků LAW.PRUM.8 [Automatizované vyhledávání profilů DNA], LAW.PRUM.12 [Automatizované vyhledávání daktyloskopických údajů] a LAW.PRUM.15 [Automatizované vyhledávání údajů o registraci vozidel] a na automatizované srovnávání podle článku LAW.PRUM.9 [Automatizované srovnání profilů DNA] se použijí tato ustanovení:

- (a) automatizované vyhledávání nebo srovnávání smějí provádět pouze zvlášť pověřeni příslušníci národních kontaktních míst; seznam příslušníků pověřených prováděním automatizovaného vyhledávání nebo srovnávání se na žádost poskytne orgánům dozoru zmíněným v odstavci 6 a dalším státům;
- (b) každý stát zajistí, že každé předání a přijetí osobních údajů orgánem spravujícím soubor údajů a vyhledávajícím orgánem je zaznamenáno, včetně oznámení o existenci nebo neexistenci shody (HIT); záznamy obsahují tyto informace:
  - (i) předané údaje;
  - (ii) datum a přesný čas předání a
  - (iii) název nebo referenční značku vyhledávajícího orgánu a orgánu spravujícího soubor údajů.

3. Vyhledávající orgán rovněž uvede v záznamu důvod vyhledávání nebo předání, jakož i identifikační značku úředníka, který vyhledávání provedl, a úředníka, který dal k vyhledávání nebo předání příkaz.

4. Zaznamenávající orgán sdělí zaznamenané údaje na žádost neprodleně, a v každém případě do čtyř týdnů od obdržení žádosti, příslušným orgánům pro ochranu údajů dotčeného státu; zaznamenané údaje mohou být použity výhradně k těmto účelům:

- (a) monitorování ochrany osobních údajů;
- (b) zajištění bezpečnosti údajů.

5. Zaznamenané údaje jsou prostřednictvím vhodných opatření chráněny před zneužitím a jinými formami nevhodného použití a uchovávají se po dobu dvou let. Po uplynutí doby uchovávání jsou zaznamenané údaje neprodleně vymazány.

6. Ověřování zákonnosti předání a přijetí osobních údajů provádějí nezávislé orgány pro ochranu údajů, nebo případně justiční orgány příslušných států. Kdokoli může požádat tyto orgány o kontrolu zákonnosti zpracování údajů ve vztahu ke své osobě v souladu s vnitrostátním právem. Tyto orgány a orgány příslušné pro zaznamenávání provádějí nezávisle na těchto žádostech, na základě dotčených souborů, namátkové kontroly zákonnosti předání.

7. Nezávislé orgány pro ochranu údajů uchovávají výsledky těchto kontrol pro inspekci po dobu 18 měsíců. Po uplynutí této doby jsou tyto výsledky neprodleně vymazány. Každý orgán pro ochranu údajů může být vyzván nezávislým orgánem pro ochranu údajů jiného státu, aby vykonával své pravomoci v souladu s vnitrostátním právem. Nezávislé orgány pro ochranu údajů států zajišťují vzájemnou spolupráci nezbytnou pro plnění svých kontrolních úkolů, zejména prostřednictvím výměny vhodných informací.

#### Článek 20: Práva subjektů údajů na náhradu škody

Pokud orgán jednoho státu předal osobní údaje na základě části třetí hlavy II [Výměny DNA, otisků prstů a údajů o registraci vozidel], nemůže se přijímající orgán jiného státu zprostit podle vnitrostátního práva odpovědnosti vůči poškozenému tím, že se odvolá na nesprávnost předaných údajů. Je-li přijímajícímu orgánu uložena náhrada škody v důsledku toho, že použil nesprávné předané údaje, nahradí orgán, který poskytl údaje, přijímajícímu orgánu v plném rozsahu částku vyplacenou jako náhradu škody.

#### Článek 21: Informace požadované státy

Přijímající stát informuje na žádost předávající stát o zpracování předaných údajů a dosaženém výsledku.

#### Článek 22: Prohlášení a určení

1. Spojené království sdělí svá prohlášení podle čl. LAW.PRUM.7 [Založení vnitrostátních souborů analýzy DNA] odst. 3 a čl. 12 odst. 1 této kapitoly a svá určení podle článků LAW.PRUM.13 [Národní kontaktní místa] odst. 1 a LAW.PRUM.15 [Automatizované vyhledávání údajů o registraci vozidel] odst. 3 specializovanému výboru pro spolupráci v oblasti prosazování práva a justiční spolupráci.

2. Věcné informace poskytnuté Spojeným královstvím prostřednictvím těchto prohlášení a určení a členskými státy v souladu s čl. LAW.PRUM.17 [Prováděcí opatření] odst. 3 jsou obsaženy v příručce uvedené v čl. 18 odst. 2 rozhodnutí 2008/616/SVV.

3. Prohlášení a určení předložená v souladu s odstavcem 1 mohou státy kdykoli změnit prostřednictvím oznámení předloženého specializovanému výboru pro spolupráci v oblasti prosazování práva a justiční spolupráci. Specializovaný výbor pro spolupráci v oblasti prosazování práva a justiční spolupráci předá veškerá obdržená prohlášení generálnímu sekretariátu Rady.

4. Veškeré změny příručky uvedené v odstavci 2 sdělí generální sekretariát Rady specializovanému výboru pro spolupráci v oblasti prosazování práva a justiční spolupráci.

#### Článek 23: Příprava rozhodnutí podle článku LAW.PRUM.18 [Hodnocení *ex ante*]

1. Rada přijme rozhodnutí uvedené v článku LAW.PRUM.18 [Hodnocení *ex ante*] na základě hodnotící zprávy, která vychází z dotazníku.
2. Pokud jde o automatizovanou výměnu údajů podle části třetí hlavy II [Výměny DNA, otisků prstů a údajů o registraci vozidel], vychází hodnotící zpráva rovněž z hodnotící návštěvy a zkušebního testu, který se v případě potřeby provede poté, co Spojené království informuje specializovaný výbor pro spolupráci v oblasti prosazování práva a justiční spolupráci o tom, že provedlo povinnosti, jež pro něj vyplývají z části třetí hlavy II [Výměny DNA, otisků prstů a údajů o registraci vozidel], a předloží prohlášení uvedená v článku 22 této kapitoly. Podrobnosti týkající se tohoto postupu jsou stanoveny v kapitole 4 této přílohy.

#### Článek 24: Statistika a zpráva

1. Pravidelně se provádí hodnocení administrativního, technického a finančního provádění výměny údajů podle části třetí hlavy II [Výměny DNA, otisků prstů a údajů o registraci vozidel]. Hodnocení se provede s ohledem na kategorie údajů, pro které byla zahájena výměna údajů mezi dotčenými státy. Hodnocení vychází ze zpráv dotčených států.
2. Každý stát sestavuje statistiky o výsledcích automatizované výměny údajů. S cílem zajistit srovnatelnost sestaví příslušná pracovní skupina Rady vzor statistiky. Tyto statistiky budou každoročně předávány specializovanému výboru pro spolupráci v oblasti prosazování práva a justiční spolupráci.
3. Kromě toho budou státy pravidelně, nejvýše jednou za rok, žádány o poskytnutí dalších informací o provádění automatizované výměny údajů ze správního, technického a finančního hlediska, jichž je zapotřebí k analýze a zlepšení procesu.
4. V souvislosti s tímto článkem se použijí statistiky a zprávy členských států v souladu s rozhodnutími 2008/615/SVV a 2008/616/SVV.

#### KAPITOLA 1: Výměna údajů o DNA

1. Forenzní otázky související s DNA, pravidla týkající se porovnávání a algoritmy

##### 1.1 Údaje týkající se profilů DNA

Profil DNA může obsahovat 24 párů čísel, která představují alely 24 lokusů, které se rovněž používají v postupech srovnávání DNA, které používá Interpol. Názvy těchto lokusů jsou uvedeny v této tabulce:

VWA	TH01	D21S11	FGA	D8S1179	D3S1358	D18S51	Amelogenin
TPOX	CSF1P0	D13S317	D7S820	D5S818	D16S539	D2S1338	D19S433

Penta D	Penta E	FES	F13A1	F13B	SE33	CD4	GABA
---------	---------	-----	-------	------	------	-----	------

Sedm šedě označených lokusů v prvním řádku tabulky představuje jak současný evropský standardní soubor (ESS), tak standardní soubor lokusů používaný Interpolem (ISSOL).

Pravidla pro zařazení:

Profily DNA poskytnuté státy pro vyhledávání a srovnávání, jakož i profily DNA rozeslané za účelem vyhledávání a srovnávání musí obsahovat alespoň 6 plně určených<sup>147</sup> lokusů a mohou v závislosti na dostupnosti obsahovat dodatečné lokusy nebo prázdná místa. Referenční profily DNA musí obsahovat alespoň 6 ze 7 lokusů evropského standardního souboru (ESS). Aby se zvýšila přesnost shody, jsou všechny alely, jež jsou k dispozici, uloženy v indexovaných databázích profilů DNA a jsou používány pro vyhledávání a srovnávání. Každý stát by měl co nejdříve v závislosti na praktických možnostech zavést každý nový evropský standardní soubor lokusů (ESS), který EU přijme.

Smíšené profily DNA nejsou přípustné a hodnoty alel každého lokusu tedy budou složeny pouze ze dvou čísel, která mohou být stejná v případě homozygoty v daném lokusu.

Se zástupnými znaky a mikrovariantami je třeba nakládat podle těchto pravidel:

- Každá nečíselná hodnota s výjimkou amelogeninu obsažená v profilu (např. „o“, „f“, „r“, „na“, „nr“ či „un“) musí být automaticky převedena pro export na zástupný znak (\*) a prohledávána podle všech.
- Číselné hodnoty „0“, „1“ nebo „99“ obsažené v profilu musí být automaticky převedeny pro export na zástupný znak (\*) a prohledávány podle všech.
- Pokud jsou pro jeden lokus poskytnuty 3 alely, bude přijata první alela a zbývající 2 alely musí být automaticky převedeny pro export na zástupný znak (\*) a prohledávány podle všech.
- Pokud jsou poskytnuty hodnoty zástupného znaku pro alelu 1 nebo 2, pak budou vyhledávány obě permutace číselné hodnoty dané pro lokus (například hodnota 12, \* by mohla souhlasit s 12,14 nebo 9,12).
- Pentanukleotidové mikrovarianty (Penta D, Penta E & CD4) budou porovnávány následovně:

x.1 = x, x.1, x.2

x.2 = x.1, x.2, x.3

x.3 = x.2, x.3, x.4

---

<sup>147</sup> „Plně určené“ znamená, že je zahrnuto zpracování vzácných hodnot alel.



x.4 = x.3, x.4, x + 1,

- Tetranukleotidové mikrovarianty (zbývající část databáze lokusů představují tetranukleotidy) budou porovnávány následovně:

x.1 = x, x.1, x.2

x.2 = x.1, x.2, x.3

x.3 = x.2, x.3, x + 1.

## 1.2 Pravidla pro porovnávání

Srovnávání dvou profilů DNA bude prováděno na základě lokusů, pro které jsou k dispozici hodnoty alel u obou DNA. Před tím než je poskytnuta informace o nalezení shody (HIT), musí se obě DNA shodovat alespoň v 6 plně určených lokusech (mimo amelogeninu).

Úplná shoda (kvalita 1) je definována jako shoda, kdy jsou stejné všechny hodnoty alel srovnávaných lokusů obsažených v obou porovnávaných profilech DNA. Přibližná shoda je definována jako shoda, kdy se porovnávané profily DNA liší v jediné ze všech porovnávaných alel (kvalita 2, 3 a 4). Přibližná shoda je přijata pouze v případě, že se alespoň 6 plně určených lokusů v obou srovnávaných profilech DNA shoduje.

Důvodem pro přibližnou shodu může být:

- lidská chyba v podobě překlepu při zadávání jednoho z profilů DNA do požadavku na vyhledání nebo do databáze DNA,
- chyba při určení alely nebo při vyhledávání alely („allele-calling“) během genotypizace DNA.

## 1.3 Pravidla pro podávání zpráv

Budou podávány zprávy o úplných shodách, přibližných shodách i o nenalezení shody (No-HITs).

Zpráva o shodě bude zaslána žadajícímu národnímu kontaktnímu místu a bude rovněž zpřístupněna dožádanému národnímu kontaktnímu místu (s cílem umožnit dožádanému národnímu kontaktnímu místu, aby odhadlo povahu a počet možných následných žádostí o další dostupné osobní údaje a jiné informace vztahující se k profilu DNA, u kterého byla nalezena shoda (HIT), v souladu s článkem LAW.PRUM.14 [Předávání dalších osobních údajů a jiných informací]).

## 2. Tabulka číselných kódů států

V souladu s částí třetí hlavou II [Výměny DNA, otisků prstů a údajů o registraci vozidel] se pro stanovení názvů domén a jiných konfiguračních parametrů aplikací výměny údajů o DNA v rámci uzavřené sítě podle Průmské smlouvy používá kód A-2 normy ISO 3166-1.

Kódy A-2 normy ISO 3166-1 jsou tyto dvoupísmenné kódy států:

Názvy států	Kód	Názvy států	Kód

Belgie	BE	Litva	LT
Bulharsko	BG	Lucembursko	LU
Česká republika	CZ	Maďarsko	HU
Dánsko	DK	Malta	MT
Německo	DE	Nizozemsko	NL
Estonsko	EE	Rakousko	AT
Irsko	IE	Polsko	PL
Řecko	EL	Portugalsko	PT
Španělsko	ES	Rumunsko	RO
Francie	FR	Slovensko	SK
Chorvatsko	HR	Slovinsko	SI
Itálie	IT	Finsko	FI
Kypr	CY	Švédsko	SE
Lotyšsko	LV	Spojené království	UK

### 3. Funkční analýza

#### 3.1. Dostupnost systému

Je třeba, aby žádosti podle článku LAW.PRUM.8 [Automatizované vyhledávání profilů DNA] přicházely do cílové databáze v chronologickém pořadí, tak jak byla každá žádost zaslána, a aby odpovědi byly odeslány tak, aby dorazily do žádajícího státu do 15 minut od doručení žádosti.

#### 3.2. Druhý krok

Když stát obdrží zprávu o shodě, je na národním kontaktním místě tohoto státu, aby porovnálo hodnoty profilu zadaného v rámci dotazu a hodnoty profilu obdrženého (profilů obdržených) jako odpověď a aby potvrdil a ověřil průkazní hodnotu profilu. Národní kontaktní místa se mohou navzájem kontaktovat pro účely ověření.

Postupy právní pomoci začínají po ověření existence shody mezi dvěma profily na základě „úplné shody“ nebo „přibližné shody“ zjištěné během fáze automatizovaného vyhledávání.

### 4. Dokument o řízení rozhraní výměny dat o DNA

## 4.1. Úvod

### 4.1.1. Cíle

Tato kapitola definuje požadavky na výměnu informací o profilech DNA mezi systémy databází DNA všech států. Pole záhlaví jsou pro výměnu údajů o DNA podle Prümské smlouvy konkrétně stanoveny; část pro údaje je založena na části pro údaje o profilu DNA ve schématu XML (Extensible Markup Language, rozšířitelný značkovací jazyk) stanoveném pro bránu pro výměnu údajů o DNA používanou Interpolem.

Údaje jsou vyměňovány pomocí protokolu SMTP (Simple Mail Transfer Protocol, jednoduchý protokol pro přenos elektronické pošty) a jiných nejmodernějších technologií prostřednictvím centrálního poštovního serveru (relay mail server), který zajišťuje poskytovatel sítě. Soubor XML je přenášen v hlavní části zprávy.

### 4.1.2. Oblast působnosti

Tento dokument definující rozhraní definuje pouze obsah zprávy (neboli e-mailu). Všechna témata týkající se konkrétně sítě a zpráv jsou jednotně definována v zájmu poskytnutí společného technického základu pro výměnu údajů o DNA.

To zahrnuje:

- takový formát pole předmětu ve zprávě, aby umožňoval/povoloval automatizované zpracování zpráv,
- zda je nezbytné šifrování obsahu, a pokud ano, jakou metodu je třeba zvolit,
- maximální délku zpráv.

### 4.1.3. Struktura a zásady XML

Zpráva XML je rozčleněna na:

- část záhlaví, která obsahuje informace o přenosu, a
- údajovou část, která obsahuje konkrétní informace o profilu, jakož i samotný profil.

Pro žádost i odpověď je třeba používat totéž schéma XML.

Za účelem úplného ověření neidentifikovaných profilů DNA, jak stanoví článek LAW.PRUM.9 [Automatizované srovnání profilů DNA], je možné zaslat skupinu profilů v jedné zprávě. Je nutné určit maximální počet profilů v jedné zprávě. Tento počet závisí na maximální povolené velikosti e-mailu a bude určen po zvolení poštovního serveru.

Příklad XML:

```
<?version="1.0" standalone="yes"?>
```

```
<PRUEMDNax xmlns:msxsl="urn:schemas-microsoft-com:xslt"
```

```
xmlns:xsi="http://www.w3.org/2001/XMLSchema-instance">
```

```
<header>
```

```
(...)
```

```
</header>
```

```
<datas>
```

```
(...)
```

```
</datas>
```

[<datas> opakující se struktura údajů, pokud je zasláno více profilů (...) v jedné zprávě SMTP, přípustné pouze pro případy podle článku LAW.PRUM.9 [Automatizované srovnání profilů DNA]

```
<datas>]
```

```
</PRUEMDNA>
```

## 4.2. Definice struktury XML

Následující definice slouží pro příklad a lepší srozumitelnost; skutečné závazné informace jsou poskytovány souborem se schématem XML (PRUEM DNA.xsd).

### 4.2.1. Schéma PRUEMDNAx

Obsahuje tato pole:

Fields	Type	Description
header	PRUEM_header	Occurs: 1.
datas	PRUEM_datas	Occurs: 1 ... 500

### 4.2.2. Obsah struktury záhlaví

#### 4.2.2.1. Záhlaví PRUEM

Toto je struktura, která popisuje záhlaví souboru XML. Obsahuje tato pole:

Fields	Type	Description
direction	PRUEM_header_dir	Direction of message flow
ref	String	Reference of the XML file

generator	String	Generator of XML file
schema_version	String	Version number of schema to use
requesting	PRUEM_header_info	Requesting State info
requested	PRUEM_header_info	Requested State info

#### 4.2.2.2. PRUEM\_header dir

Typ údajů obsažených ve zprávě, hodnota může být:

Value	Description
R	Request
A	Answer

#### 4.2.2.3. PRUEM header info

Struktura pro označení státu a dne/času zprávy. Obsahuje tato pole:

Fields	Type	Description
source_isocode	String	ISO 3166-2 code of the requesting State
destination_isocode	String	ISO 3166-2 code of the requested State
request_id	String	unique Identifier for a request
datum	Datum	Date of creation of message
time	Time	Date of creation of message

### 4.2.3. Obsah údajové části PRUEM

#### 4.2.3.1. PRUEM\_datas

Toto je struktura, která popisuje údajovou část souboru XML. Obsahuje tato pole:

Fields	Type	Description
reqtype	PRUEM request type	Type of request (Article LAW.PRUM.8 [Automated

		searching of DNA profiles] or LAW.PRUM.9 [Automated comparison of DNA profiles])
date	Datum	Date profile stored
type	PRUEM_datas_type	Type of profile
result	PRUEM_datas_result	Result of request
agency	String	Name of corresponding unit responsible for the profile
profile_ident	String	Unique State profile ID
message	String	Error Message, if result = E
profile	IPSG_DNA_profile	If direction = A (Answer) AND result ≠ H (HIT) empty
match_id	String	In case of a HIT PROFILE_ID of the requesting profile
quality	PRUEM_hitquality_type	Quality of HIT
hitcount	Integer	Count of matched Alleles
rescount	Integer	Count of matched profiles. If direction = R (Request), then empty. If quality! = 0 (the original requested profile), then empty.

#### 4.2.3.2. PRUEM\_request\_type

Typ údajů obsažených ve zprávě, hodnota může být:

Value	Description
3	Requests pursuant to Article LAW.PRUM.8 [Automated searching of DNA profiles]
4	Requests pursuant to Article LAW.PRUM.9 [Automated comparison of DNA profiles]

#### 4.2.3.3. PRUEM\_hitquality\_type

Value	Description
0	Referring original requesting profile:  Case „No-HIT“: original requesting profile sent back only;  Case „HIT“: original requesting profile and matched profiles sent back.
1.	Equal in all available alleles without wildcards
2	Equal in all available alleles with wildcards
3	HIT with Deviation (Microvariant)
4	HIT with mismatch

#### 4.2.3.4. PRUEM\_data\_type

Typ údajů obsažených ve zprávě, hodnota může být:

Value	Description
P	Person profile
S	Stain

#### 4.2.3.5. PRUEM\_data\_result

Typ údajů obsažených ve zprávě, hodnota může být:

Value	Description
U	Undefined, If direction = R (request)
H	HIT
N	No-HIT
E	Error

#### 4.2.3.6. IPSTG\_DNA\_profile

Struktura popisující profil DNA. Obsahuje tato pole:

Fields	Type	Description
ess_issol	IPSG_DNA_ISSOL	Group of loci corresponding to the ISSOL (standard group of Loci of Interpol)
additional_loci	IPSG_DNA_additional_loci	Other loci
marker	String	Method used to generate of DNA
profile_id	String	Unique identifier for DNA profile

#### 4.2.3.7. IPSG\_DNA\_ISSOL

Struktura obsahující lokusy z ISSOL (standardní soubor lokusů používaný Interpolem). Obsahuje tato pole:

Fields	Type	Description
vwa	IPSG_DNA_locus	Locus vwa
th01	IPSG_DNA_locus	Locus th01
d21s11	IPSG_DNA_locus	Locus d21s11
fga	IPSG_DNA_locus	Locus fga
d8s1179	IPSG_DNA_locus	Locus d8s1179
d3s1358	IPSG_DNA_locus	Locus d3s1358
d18s51	IPSG_DNA_locus	Locus d18s51
amelogenin	IPSG_DNA_locus	Locus amelogenin

#### 4.2.3.8. IPSG\_DNA\_additional\_loci

Struktura obsahující jiné lokusy. Obsahuje tato pole:

Fields	Type	Description
tpox	IPSG_DNA_locus	Locus tpox
csf1po	IPSG_DNA_locus	Locus csf1po



d13s317	IPSG_DNA_locus	Locus d13s317
d7s820	IPSG_DNA_locus	Locus d7s820
d5s818	IPSG_DNA_locus	Locus d5s818
d16s539	IPSG_DNA_locus	Locus d16s539
d2s1338	IPSG_DNA_locus	Locus d2s1338
d19s433	IPSG_DNA_locus	Locus d19s433
penta_d	IPSG_DNA_locus	Locus penta_d
penta_e	IPSG_DNA_locus	Locus penta_e
fes	IPSG_DNA_locus	Locus fes
f13a1	IPSG_DNA_locus	Locus f13a1
f13b	IPSG_DNA_locus	Locus f13b
se33	IPSG_DNA_locus	Locus se33
cd4	IPSG_DNA_locus	Locus cd4
gaba	IPSG_DNA_locus	Locus gaba

#### 4.2.3.9. IPSG\_DNA\_locus

Struktura popisující lokus. Obsahuje tato pole:

Fields	Type	Description
low_allele	String	Lowest value of an allele
high_allele	String	Highest value of an allele

## 5. Struktura aplikací, zabezpečení a přenosu

### 5.1 Přehled

Při provádění aplikací pro výměnu údajů o DNA v rámci části třetí hlavy II [Výměny DNA, otisků prstů a údajů o registraci vozidel] je třeba používat společnou přenosovou síť, která bude mezi státy logicky uzavřená. Pro efektivnější využití této společné komunikační infrastruktury umožňující zasílat

žádosti a dostávat odpovědi je používán asynchronní mechanismus pro přenášení žádostí ohledně údajů o DNA a daktyloskopických údajů v uzavřených elektronických SMTP zprávách. Pro splnění bezpečnostních požadavků bude ke zřízení skutečně bezpečného průběžného (end-to-end) tunelu v síti použit systém s/MIME (Secure Multipurpose Internet Mail Extensions) jako rozšíření funkce SMTP.

Jako přenosová síť pro výměnu údajů mezi státy je používána operační síť TESTA (transevropské služby pro telematiku mezi správními orgány, Trans European Services for Telematics between Administrations). Síť TESTA spadá do pravomoci Evropské komise. S ohledem na to, že databáze DNA států a stávající vnitrostátní přístupová místa k síti TESTA mohou být umístěny ve státech na různých pracovištích, může být přístup k síti TESTA zřízen:

1. použitím stávajících vnitrostátních přístupových míst nebo zřízením nového vnitrostátního přístupového místa k síti TESTA, nebo
2. zřízením zabezpečeného místního propojení z pracoviště, kde je databáze DNA umístěna a řízena příslušnou agenturou státu, do stávajícího vnitrostátního přístupového místa k síti TESTA.

Protokoly a normy používané při provádění části třetí hlavy II [Výměny DNA, otisků prstů a údajů o registraci vozidel] vyhovují otevřeným normám a splňují požadavky stanovené tvůrci bezpečnostních politik států.

## 5.2. Struktura vyšší úrovně

V oblasti působnosti části třetí hlavy II [Výměny DNA, otisků prstů a údajů o registraci vozidel] zpřístupní každý stát svou databázi údajů o DNA pro výměnu nebo vyhledávání ze strany jiných států v souladu se standardizovaným společným datovým formátem. Struktura vychází z modelu komunikace každého s každým („any-to-any communication model“). Neexistuje centrální počítačový server ani ústřední databáze pro ukládání profilů DNA.

*Obrázek 1: Topologie výměny údajů o DNA*

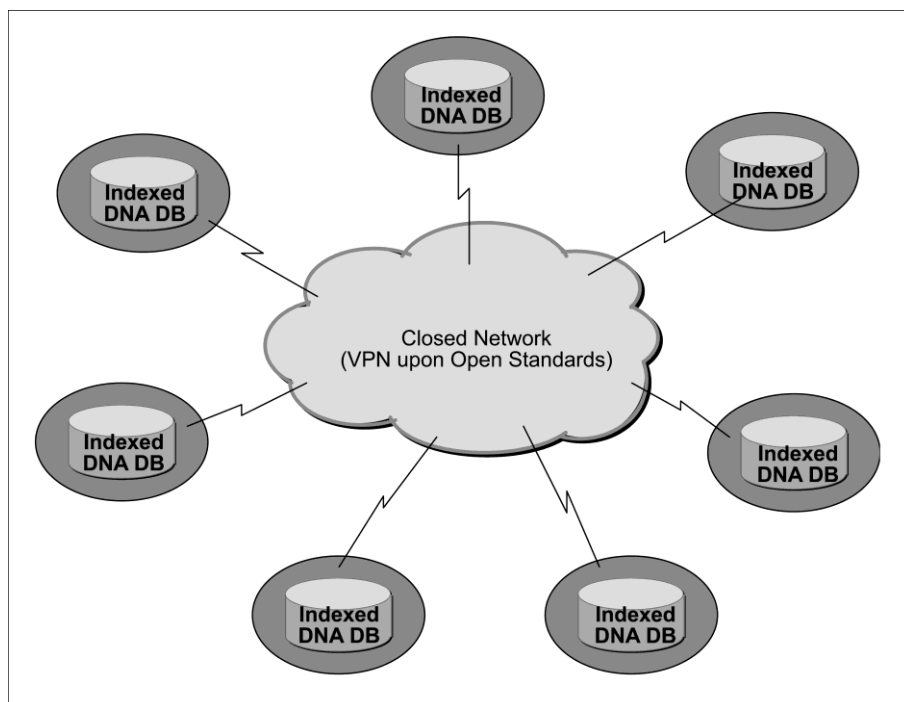

Pracoviště států musí respektovat domácí právní omezení a každý stát může kromě toho rozhodnout, jaký typ hardwaru nebo softwaru je třeba použít pro konfiguraci jeho pracoviště, aby byly splněny požadavky stanovené částí třetí hlavou II [Výměny DNA, otisků prstů a údajů o registraci vozidel].

### 5.3. Bezpečnostní normy a ochrana údajů

Byly zváženy a provedeny tři úrovně zabezpečení.

#### 5.3.1. Úroveň údajů

Údaje o profilu DNA poskytnuté každým státem musí být připraveny v souladu se společnými pravidly pro ochranu údajů tak, aby žádající státy obdržely odpověď, která neobsahuje žádnou osobní informaci, především za účelem oznámení nalezení shody (HIT) nebo nenalezení shody (No-HIT), v případě nalezení shody i s identifikačním číslem. Další šetření po oznámení o nalezení shody (HIT) bude prováděno na bilaterální úrovni v souladu se stávajícími vnitrostátními právními a organizačními předpisy, které se vztahují na pracoviště států.

#### 5.3.2. Úroveň komunikace

Zprávy obsahující informace o profilu DNA (v rámci žádosti a odpovědi) budou před odesláním na pracoviště jiných států šifrovány prostřednictvím nejmodernějších mechanismů v souladu s otevřenými normami, jako je například s/MIME.

#### 5.3.3. Úroveň přenosu

Všechny šifrované zprávy obsahující informace o profilu DNA budou zasílány na pracoviště jiných států prostřednictvím virtuálního soukromého tunelovacího systému spravovaného důvěryhodným poskytovatelem sítě na mezinárodní úrovni a zabezpečených odkazů na tento tunelovací systém

spravovaných státem. Tento virtuální soukromý tunelovací systém není připojen na otevřený internet.

#### 5.4. Protokoly a normy, které by se měly používat pro šifrovací mechanismus: s/MIME a související balíčky

Pro šifrování zpráv obsahujících informace o profilu DNA bude použita otevřená norma s/MIME jako rozšíření existující normy pro elektronické zprávy protokolu SMTP. Protokol s/MIME (V3) umožňuje podepsaná potvrzení příjmu, bezpečnostní označení, zabezpečené adresáře a je založen na syntaxi šifrované zprávy (Cryptographic Message Syntax, CMS), což je specifikace pracovní skupiny IETF (Internet Engineering Task Force) pro zprávy chráněné šifrováním. Může být používán k digitálnímu podpisu, přehledu, ověření nebo šifrování všech podob digitálních údajů.

Výchozí certifikát používaný mechanismem s/MIME musí splňovat normu X.509. Aby bylo zajištěno používání společných norem a postupů při jiných aplikacích podle Prümské smlouvy, jsou pravidla pro zpracování šifrovacích operací sMIME nebo pro použití v různých prostředích COTS (Commercial Product of the Shelves) tato:

- posloupnost operací je tato: nejprve zašifrování a poté podepsání,
- šifrovací algoritmus AES (Advanced Encryption Standard) s délkou klíče 256 bitů je používán pro symetrické šifrování a šifrovací algoritmus RSA s délkou klíče 1024 bitů je používán pro asymetrické šifrování,
- je používán transformační algoritmus SHA-1.

Funkce s/MIME je součástí velké většiny moderních softwarových balíčků pro elektronickou poštu, mezi něž patří Outlook, Mozilla Mail, jakož i Netscape Communicator 4.x, a funguje společně se všemi hlavními softwarovými balíčky pro elektronickou poštu.

Funkce s/MIME je vzhledem ke své snadné integraci do vnitrostátní infrastruktury informačních technologií pracovišť všech států vybrána jakožto schůdný mechanismus pro provedení úrovně zabezpečení přenosu. Pro prototypovou výměnu údajů o DNA je však vybrána otevřená norma JavaMail API, aby bylo dosaženo cíle důkazu proveditelnosti efektivněji a s omezením nákladů. JavaMail API slouží k jednoduchému šifrování a dešifrování elektronických zpráv za pomoci s/MIME nebo OpenPGP. Záměrem je poskytnout jednotné, snadno použitelné aplikační programové rozhraní (API) pro klienty využívající elektronické pošty, kteří chtějí posílat a dostávat šifrované elektronické zprávy v obou nejoblíbenějších formátech pro šifrování elektronických zpráv. Požadavky stanovené částí třetí hlavou II [Výměny DNA, otisků prstů a údajů o registraci vozidel] proto dostatečně uspokojí každé nejmodernější provedení JavaMail API, jako např. produkt Bouncy Castle JCE (Java Cryptographic Extension), který bude použit pro zavedení funkce sMIME pro prototypovou výměnu údajů o DNA mezi všemi státy.

#### 5.5. Struktura aplikace

Každý stát poskytne ostatním státům soubor standardizovaných údajů o DNA, které jsou v souladu s aktuálním společným dokumentem definujícím rozhraní. Toho může být dosaženo buď poskytnutím logického pohledu do jednotlivých databází států, nebo zřízením skutečné exportované databáze (indexované databáze).

Čtyři hlavní součásti: e-mailový server/s/MIME, aplikační server, oblast struktury dat ("Data Structure Area") pro vyvolání/vstup dat a registraci příchozích/odcházejících zpráv a prostředek provádějící srovnávání ("Match Engine") provádějí celou aplikační logiku nezávisle na produktu.

S cílem umožnit všem státům, aby tyto součásti snadno začlenily do svých pracovišť, byly zavedeny zvláštní společné funkce prostřednictvím volně šířitelných složek, které by mohl zvolit každý stát v závislosti na jeho vnitrostátní politice a předpisech v oblasti informačních technologií. Díky samostatným prvkům, jež mají být zavedeny s cílem získat přístup do indexovaných databází obsahujících profily DNA, na které se vztahuje část třetí hlava II [Výměny DNA, otisků prstů a údajů o registraci vozidel], si může každý stát volně vybrat vlastní hardwarovou a softwarovou platformu, včetně databází a operačních systémů.

Prototyp pro výměnu údajů o DNA byl vyvinut a úspěšně otestován na stávající společné síti. Verze 1.0 byla instalována do produktivního prostředí a je používána pro každodenní operace. Státy mohou používat společně vyvinutý produkt, ale mohou rovněž vyvinout své vlastní produkty. Společné součásti produktů budou udržovány, přizpůsobovány a dále rozvíjeny v souladu s měnicími se požadavky v oblasti informačních technologií, forenzní policie nebo policie jako takové.

Obrázek 2: Přehled aplikační topologie

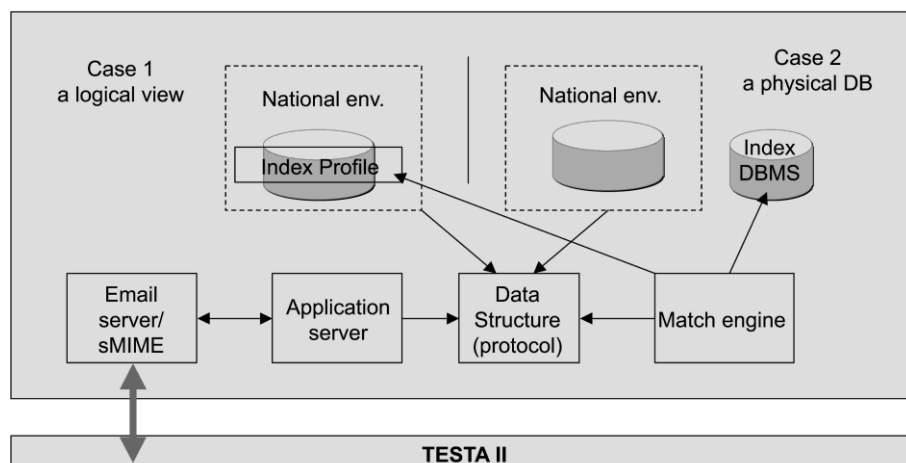

## 5.6. Protokoly a normy, které by se měly používat pro strukturu aplikace

### 5.6.1. XML

Výměna údajů o DNA bude plně využívat schéma XML jako přílohy k elektronickým zprávám SMTP. Rozšířitelný značkovací jazyk (eXtensible Markup Language, XML) je doporučen konsorciem W3C jako obecný značkovací jazyk pro vytváření konkrétních značkovacích jazyků, schopný popisovat mnoho různých typů dat. Popis profilu DNA vhodný pro výměnu mezi všemi státy byl proveden prostřednictvím XML a schématu XML v dokumentu ICD.

### 5.6.2. ODBC

Otevřené databázové rozhraní (Open DataBase Connectivity) je metoda standardizovaného softwarového API pro přístup k databázovým řídicím systémům a poskytuje přístup nezávislý na programovacích jazycích, databázových systémech a operačních systémech. ODBC má však určité

nevýhody. Správa velkého počtu klientských zařízení může zahrnovat různé ovladače („drivers“) a knihovny DLL. Tato složitost může zvýšit náklady na správu systému.

### 5.6.3. JDBC

Java DataBase Connectivity (JDBC) je API pro programovací jazyk Java, který definuje přístup klienta do databáze. JDBC na rozdíl od ODBC nevyžaduje použití určitého souboru lokálních knihoven DLL na daném počítači.

Provozní logika zpracování požadavků na vyhledání DNA profilů a odpovědi na pracovištích každého státu je znázorněna na následujícím schématu. Tok žádostí i odpovědí je propojen s neutrální oblastí údajů zahrnující různé sdružené oblasti dat se společnou strukturou dat.

Obrázek 3: Přehled aplikačního toku pracoviště každého státu

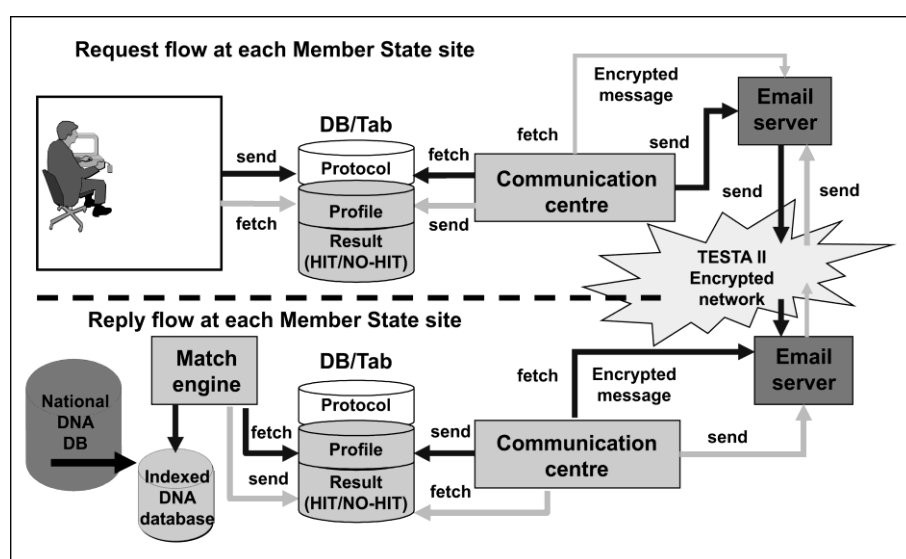

## 5.7. Přenosové prostředí

### 5.7.1. Společná přenosová síť: TESTA a její následná infrastruktura

Aplikace pro výměnu údajů o DNA bude pro odesílání žádostí a přijímání odpovědí mezi státy využívat asynchronní systém elektronické pošty. Protože všechny státy mají alespoň jeden vnitrostátní přístupový bod k síti TESTA, bude výměna údajů o DNA probíhat prostřednictvím sítě TESTA. TESTA poskytuje řadu služeb s přidanou hodnotou prostřednictvím e-mailového předávání zpráv. Kromě poskytování prostoru pro konkrétní e-mailové schránky sítě TESTA, tato infrastruktura může provádět politiky v oblasti adresářů pro rozesílání pošty a směrování. To umožňuje, aby síť TESTA byla používána jako referenční středisko pro zprávy určené správcům připojeným na celoevropské domény. Je rovněž možné zavést systémy pro vyhledávání virů.

E-mailové předávání zpráv prostřednictvím sítě TESTA vychází z snadno dostupné hardwarové platformy umístěné v ústředních aplikačních zařízeních a chráněné pomocí bezpečnostních bran. Systémy doménových názvů sítě TESTA (TESTA Domain Name Systems, DNS) převádějí zdrojové lokátory na IP adresy a skrývají adresovací prvky před uživatelem a aplikacemi.

### 5.7.2. Bezpečnostní požadavky

V rámci sítě TESTA byla provedena koncepce virtuální soukromé sítě (Virtual Private Network, VPN). Technologie Tag Switching použitá pro vytvoření této virtuální soukromé sítě se rozvine tak, aby podporovala standard Multi-Protocol Label Switching (MPLS) vyvinutý pracovní skupinou IETF.

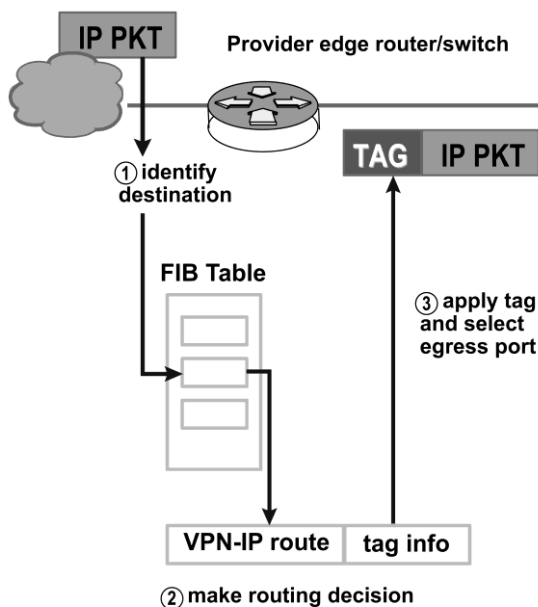

MPLS je standardní technologie pracovní skupiny IETF, která zvyšuje intenzitu provozu sítě, tím že ruší analýzu paketů prostřednictvím mezilehlých směrovačů (intermediate routers), (tzv. přeskoky; hops). To se děje na základě takzvaných návěští (labels), která jsou připojena k paketu prostřednictvím hraničních směrovačů (edge routers) páteřní sítě, na základě informací uložených v databázi FIB (forwarding information base). Návěští jsou rovněž používána pro provádění virtuálních soukromých sítí.

MPLS spojuje výhody směrování vrstvy 3 s výhodami přepínání vrstvy 2. Protože IP adresy nejsou během průchodu páteřní sítě vyhodnocovány, MPLS neukládá pro IP adresy žádná omezení.

Elektronické zprávy v síti TESTA budou dále chráněny prostřednictvím šifrovacího mechanismu řízeného s/MIME. Bez znalosti klíče a vlastnictví správného certifikátu nebude nikdo moci zprávy na síti rozšifrovat.

### 5.7.3. Protokoly a normy pro použití na komunikační síti

#### 5.7.3.1. SMTP

SMTP je v podstatě norma pro přenos elektronických zpráv po internetu. SMTP je relativně jednoduchý, textový protokol, ve kterém jsou označeni jeden nebo více příjemců zpráv, a poté je text zprávy přenesen. SMTP používá TCP port 25 podle popisu pracovní skupiny IETF. K určení SMTP serveru pro daný doménový název je používán záznam MX (Mail eXchange) DNS (Domain Name Systems).

Jelikož tento protokol začal jako čistě textový americký standardní kód pro výměnu informací (ASCII), nepracuje dobře s binárními soubory. Pro kódování binárních souborů pro přenos prostřednictvím

SMTP byly vyvinuty normy jako např. MIME. V současnosti většina serverů SMTP podporuje 8BITMIME a rozšíření s/MIME a umožňuje, aby byly binární soubory přenášeny téměř tak snadno jako obyčejný text. Pravidla pro zpracování pro operace sMIME jsou popsány v oddíle sMIME (viz oddíl 5.4).

SMTP je „vkládací“ protokol, který neumožňuje na požádání „stahovat“ zprávy ze vzdáleného serveru. K tomu musí klient elektronické pošty použít POP3 nebo IMAP. V rámci provádění výměny údajů o DNA bylo rozhodnuto používat protokolu POP3.

#### 5.7.3.2. POP

Lokální klienti elektronické pošty používají poštovní protokol Post Office Protocol verze 3 (POP3), aplikační standardní internetový protokol pro stahování e-mailových zpráv ze vzdáleného serveru přes TCP/IP připojení. Prostřednictvím použití profilu SMTP Submit protokolu SMTP posílají klienti elektronické pošty zprávy po internetu nebo po společné síti. MIME slouží jako standard pro přílohy a jiný text než ASCII v e-mailu. Přestože ani POP3 ani SMTP nevyžadují e-maily ve formátu MIME, internetové e-maily přicházejí v zásadě ve formátu MIME a klienti POP proto musí rovněž normě MIME rozumět a používat ji. Celé prostředí přenosu podle části třetí hlavy II [Výměny DNA, otisků prstů a údajů o registraci vozidel] bude tedy zahrnovat součásti POP.

#### 5.7.4. Přidělení síťové adresy

##### Provozní prostředí

Evropský registrační orgán pro IP (RIPE) přidělil síti TESTA vyhrazený blok podsítě třídy B. Přidělení IP adres státům vychází ze zeměpisného uspořádání v Evropě. Výměna údajů mezi státy v rámci části třetí hlavy II [Výměny DNA, otisků prstů a údajů o registraci vozidel] je prováděna prostřednictvím evropské logicky uzavřené sítě IP.

##### Testovací prostředí

Aby byl zajištěn hladký chod prostředí pro každodenní operace mezi všemi připojenými státy, je nezbytné zřídit testovací prostředí na uzavřené síti pro nové státy, které se chystají zapojit do operací. Byl stanoven formulář s parametry obsahující IP adresy, nastavení sítě, e-mailové domény a uživatelské účty aplikací a měl by být zaveden do příslušného pracoviště státu. Kromě toho byl pro účely testování sestaven soubor pseudoprofilů DNA.

#### 5.7.5. Konfigurační parametry

Je zřízen zabezpečený e-mailový systém využívající doménu eu-admin.net. Tato doména s přiřazenými adresami nebude přístupná z umístění mimo celoevropskou doménu síť TESTA, protože názvy jsou známy pouze na centrálním serveru DNS sítě TESTA, který je stíněný od internetu.

Mapování těchto adres pracovišť sítě TESTA (hostitelské názvy) jejím IP adresám se děje prostřednictvím služby DNS síť TESTA. Pro každou místní doménu bude do tohoto centrálního serveru DNS sítě TESTA přidán přístup pro elektronickou poštu, který bude předávat všechny elektronické zprávy zaslané na místní domény sítě TESTA do centrálního serveru pro elektronickou poštu (Mail Relay) sítě TESTA. Tento centrální server pro elektronickou poštu síť TESTA je poté prostřednictvím e-mailových adres místních domén předá konkrétnímu serveru místní domény pro elektronickou poštu. Při tomto způsobu předávání elektronických zpráv budou závažné informace



obsažené v elektronických zprávách procházet pouze infrastrukturou celoevropské uzavřené sítě a nikoli nezabezpečeným internetem.

Na pracovištích všech států je nezbytné zřídit poddomény (vyznačené *tučnou kurzívou*) podle této syntaxe:

„typ aplikace.kód státu.pruem.testa.eu“, kde:

„*kód státu*“ je tvořen hodnotou jednopísmenného nebo dvoupísmenného kódu státu (např. AT, BE atd.) a

„*typ aplikace*“ je tvořen jednou z těchto hodnot: DNA,-FP a CAR.

V této tabulce jsou uvedeny poddomény pro státy za použití zmíněné syntaxe:

### **Syntaxe poddomén států**

State	Sub Domains	Comments
BE	dna.be.pruem.testa.eu	
	fp.be.pruem.testa.eu	
	car.be.pruem.testa.eu	
	test.dna.be.pruem.testa.eu	
	test.fp.be.pruem.testa.eu	
	test.car.be.pruem.testa.eu	
BG	dna.bg.pruem.testa.eu	
	fp.bg.pruem.testa.eu	
	car.bg.pruem.testa.eu	
	test.dna.bg.pruem.testa.eu	
	test.fp.bg.pruem.testa.eu	
	test.car.bg.pruem.testa.eu	
CZ	dna.cz.pruem.testa.eu	
	fp.cz.pruem.testa.eu	
	car.cz.pruem.testa.eu	

	test.dna.cz.pruem.testa.eu	
	test.fp.cz.pruem.testa.eu	
	test.car.cz.pruem.testa.eu	
DK	dna.dk.pruem.testa.eu	
	fp.dk.pruem.testa.eu	
	car.dk.pruem.testa.eu	
	test.dna.dk.pruem.testa.eu	
	test.fp.dk.pruem.testa.eu	
	test.car.dk.pruem.testa.eu	
DE	dna.de.pruem.testa.eu	
	fp.de.pruem.testa.eu	
	car.de.pruem.testa.eu	
	test.dna.de.pruem.testa.eu	
	test.fp.de.pruem.testa.eu	
	test.car.de.pruem.testa.eu	
EE	dna.ee.pruem.testa.eu	
	fp.ee.pruem.testa.eu	
	car.ee.pruem.testa.eu	
	test.dna.ee.pruem.testa.eu	
	test.fp.ee.pruem.testa.eu	
	test.car.ee.pruem.testa.eu	
IE	dna.ie.pruem.testa.eu	
	fp.ie.pruem.testa.eu	
	car.ie.pruem.testa.eu	

	test.dna.ie.pruem.testa.eu	
	test.fp.ie.pruem.testa.eu	
	test.car.ie.pruem.testa.eu	
EL	dna.el.pruem.testa.eu	
	fp.el.pruem.testa.eu	
	car.el.pruem.testa.eu	
	test.dna.el.pruem.testa.eu	
	test.fp.el.pruem.testa.eu	
	test.car.el.pruem.testa.eu	
ES	dna.es.pruem.testa.eu	
	fp.es.pruem.testa.eu	
	car.es.pruem.testa.eu	
	test.dna.es.pruem.testa.eu	
	test.fp.es.pruem.testa.eu	
	test.car.es.pruem.testa.eu	
FR	dna.fr.pruem.testa.eu	
	fp.fr.pruem.testa.eu	
	car.fr.pruem.testa.eu	
	test.dna.fr.pruem.testa.eu	
	test.fp.fr.pruem.testa.eu	
	test.car.fr.pruem.testa.eu	
HR	dna.hr.pruem.testa.eu	
	fp.hr.pruem.testa.eu	
	car.hr.pruem.testa.eu	

	test.dna.hr.pruem.testa.eu	
	test.fp.hr.pruem.testa.eu	
	test.car.hr.pruem.testa.eu	
IT	dna.it.pruem.testa.eu	
	fp.it.pruem.testa.eu	
	car.it.pruem.testa.eu	
	test.dna.it.pruem.testa.eu	
	test.fp.it.pruem.testa.eu	
	test.car.it.pruem.testa.eu	
CY	dna.cy.pruem.testa.eu	
	fp.cy.pruem.testa.eu	
	car.cy.pruem.testa.eu	
	test.dna.cy.pruem.testa.eu	
	test.fp.cy.pruem.testa.eu	
	test.car.cy.pruem.testa.eu	
LV	dna.lv.pruem.testa.eu	
	fp.lv.pruem.testa.eu	
	car.lv.pruem.testa.eu	
	test.dna.lv.pruem.testa.eu	
	test.fp.lv.pruem.testa.eu	
	test.car.lv.pruem.testa.eu	
LT	dna.lt.pruem.testa.eu	
	fp.lt.pruem.testa.eu	
	car.lt.pruem.testa.eu	

	test.dna.lt.pruem.testa.eu	
	test.fp.lt.pruem.testa.eu	
	test.car.lt.pruem.testa.eu	
LU	dna.lu.pruem.testa.eu	
	fp.lu.pruem.testa.eu	
	car.lu.pruem.testa.eu	
	test.dna.lu.pruem.testa.eu	
	test.fp.lu.pruem.testa.eu	
	test.car.lu.pruem.testa.eu	
HU	dna.hu.pruem.testa.eu	
	fp.hu.pruem.testa.eu	
	car.hu.pruem.testa.eu	
	test.dna.hu.pruem.testa.eu	
	test.fp.hu.pruem.testa.eu	
	test.car.hu.pruem.testa.eu	
MT	dna.mt.pruem.testa.eu	
	fp.mt.pruem.testa.eu	
	car.mt.pruem.testa.eu	
	test.dna.mt.pruem.testa.eu	
	test.fp.mt.pruem.testa.eu	
	test.car.mt.pruem.testa.eu	
NL	dna.nl.pruem.nl.testa.eu	
	fp.nl.pruem.testa.eu	
	car.nl.pruem.testa.eu	

	test.dna.nl.pruem.testa.eu	
	test.fp.nl.pruem.testa.eu	
	test.car.nl.pruem.testa.eu	
AT	dna.at.pruem.testa.eu	
	fp.at.pruem.testa.eu	
	car.at.pruem.testa.eu	
	test.dna.at.pruem.testa.eu	
	test.fp.at.pruem.testa.eu	
	test.car.at.pruem.testa.eu	
PL	dna.pl.pruem.testa.eu	
	fp.pl.pruem.testa.eu	
	car.pl.pruem.testa.eu	
	test.dna.pl.pruem.testa.eu	
	test.fp.pl.pruem.testa.eu	
	test.car.pl.pruem.testa.eu	
PT	dna.pt.pruem.testa.eu	
	fp.pt.pruem.testa.eu	
	car.pt.pruem.testa.eu	
	test.dna.pt.pruem.testa.eu	
	test.fp.pt.pruem.testa.eu	
	test.car.pt.pruem.testa.eu	
RO	dna.ro.pruem.testa.eu	
	fp.ro.pruem.testa.eu	
	car.ro.pruem.testa.eu	

	test.dna.ro.pruem.testa.eu	
	test.fp.ro.pruem.testa.eu	
	test.car.ro.pruem.testa.eu	
SI	dna.si.pruem.testa.eu	
	fp.si.pruem.testa.eu	
	car.si.pruem.testa.eu	
	test.dna.si.pruem.testa.eu	
	test.fp.si.pruem.testa.eu	
	test.car.si.pruem.testa.eu	
SK	dna.sk.pruem.testa.eu	
	fp.sk.pruem.testa.eu	
	car.sk.pruem.testa.eu	
	test.dna.sk.pruem.testa.eu	
	test.fp.sk.pruem.testa.eu	
	test.car.sk.pruem.testa.eu	
FI	dna.fi.pruem.testa.eu	
	fp.fi.pruem.testa.eu	
	car.fi.pruem.testa.eu	
	test.dna.fi.pruem.testa.eu	
	test.fp.fi.pruem.testa.eu	
	test.car.fi.pruem.testa.eu	
SE	dna.se.pruem.testa.eu	
	fp.se.pruem.testa.eu	
	car.se.pruem.testa.eu	

	test.dna.se.pruem.testa.eu	
	test.fp.se.pruem.testa.eu	
	test.car.se.pruem.testa.eu	
UK	dna.uk.pruem.testa.eu	
	fp.uk.pruem.testa.eu	
	car.uk.pruem.testa.eu	
	test.dna.uk.pruem.testa.eu	
	test.fp.uk.pruem.testa.eu	
	test.car.uk.pruem.testa.eu	

## KAPITOLA 2: Výměna daktyloskopických údajů (dokument o řízení rozhraní)

Cílem následujícího dokumentu o řízení rozhraní je definovat požadavky pro výměnu daktyloskopických informací mezi automatizovanými systémy identifikace otisků prstů (Automated Fingerprint Identification Systems, AFIS) jednotlivých států. Vychází z provádění ANSI/NIST-ITL 1-2000 (INT-I, verze 4.22b) Interpolem.

Tato verze pokrývá veškeré základní definice logických záznamů typu 1, typu 2, typu 4, typu 9, typu 13 a typu 15 vyžadované pro daktyloskopické zpracování založené na zobrazení a markantech.

### 1. Přehled obsahu souboru

Daktyloskopický soubor se skládá z několika logických záznamů. Existuje šestnáct typů záznamů určených v původní normě ANSI/NIST-ITL 1-2000. Mezi každým záznamem a poli a podpoli v rámci záznamů jsou používány odpovídající oddělovací značky ASCII.

Pro výměnu informací mezi výchozí a cílovou agenturou je používáno pouze 6 typů záznamů:

typ 1	→	informace o operaci
typ 2	→	alfanumerické údaje o osobách nebo případu
typ 4	→	daktyloskopická zobrazení ve stupních šedi s vysokým rozlišením
typ 9	→	záznam markantů
typ 13	→	záznam zobrazení latentního otisku s



		proměnlivým rozlišením
typ 15	→	záznam zobrazení otisku dlaně s proměnlivým rozlišením

### 1.1 Typ 1 – Záhlaví souboru

Tento záznam obsahuje směrovací informace a informace popisující strukturu zbývajících částí souboru. Tento typ záznamu rovněž definuje typy operací, které patří do těchto obecných kategorií:

### 1.2 Typ 2 – Popisný text

Tento záznam obsahuje textovou informaci zajímavou pro odesílající a přijímající agentury.

### 1.3. Typ 4 – Zobrazení ve stupních šedi s vysokým rozlišením

Tento záznam se používá pro výměnu (osmibitových) daktyloskopických zobrazení ve stupních šedi s vysokým rozlišením nasnímaných v rozlišení 500 pixelů na palec. Daktyloskopická zobrazení jsou komprimována prostřednictvím algoritmu WSQ v poměru maximálně 15:1. Nesmí být používány jiné komprimovací algoritmy ani nekomprimovaná zobrazení.

### 1.4. Typ 9 – Záznam markantů

Záznamy typu 9 jsou používány pro výměnu rozdělovacích znaků nebo údajů o markantech. Jejich účelem je jednak zabránit zbytečnému zdvojení kódovacích postupů AFIS, jednak umožnit předávání kódů AFIS, které obsahují méně údajů než příslušná zobrazení.

### 1.5. Typ 13 – záznam zobrazení latentního otisku s proměnlivým rozlišením

Tento záznam je používán pro výměnu zobrazení latentních otisků prstů s proměnlivým rozlišením a zobrazení latentního otisku dlaně s proměnlivým rozlišením společně s textovými alfanumerickými informacemi. Rozlišení pro snímání zobrazení je 500 pixelů na palec s 256 úrovněmi šedi. Pokud je kvalita zobrazení latentního otisku dostatečná, provede se jeho komprimace pomocí algoritmu WSQ. V případě potřeby může být rozlišení zobrazení vzájemnou dohodou zvětšeno na více než 500 pixelů na palec a více než 256 úrovní šedi. V takovém případě se rozhodně doporučuje použít formátu JPEG 2000 (viz příloha 7).

### 1.6. Záznam zobrazení otisku dlaně s proměnlivým rozlišením

Záznamy zobrazení s přídatným polem typu 15 se používají pro výměnu zobrazení otisku dlaně s proměnlivým rozlišením společně s textovými alfanumerickými informacemi. Rozlišení pro snímání zobrazení je 500 pixelů na palec s 256 úrovněmi šedi. Aby se množství údajů snížilo na minimum, jsou všechna zobrazení otisku dlaně komprimována pomocí algoritmu WSQ. V případě potřeby může být rozlišení zobrazení vzájemnou dohodou zvětšeno na více než 500 pixelů na palec a více než 256 úrovní šedi. V takovém případě se rozhodně doporučuje použít formátu JPEG 2000 (viz příloha 7).

## 2. Formát záznamu

Soubor operace je tvořen jedním nebo více logickými záznamy. Pro každý logický záznam obsažený v souboru je uvedeno několik informačních polí příslušných k danému typu záznamu. Každé informační pole může obsahovat jednu nebo více základních jednovýznamových informačních jednotek. Tyto jednotky dohromady slouží k vyjádření různých aspektů údajů obsažených v daném poli. Informační pole se rovněž může skládat z jedné nebo více informačních jednotek spojených do skupin a v rámci pole vícekrát opakovaných. Taková skupina informačních jednotek se označuje jako podpole. Informační pole může být tudíž tvořeno jedním nebo více podpoli informačních jednotek.

## 2.1. Oddělovače informací

V logických záznamech přídatných polí je prováděn mechanismus pro vymezení informací za pomoci čtyř oddělovačů informací ASCII. Vymezená informace může představovat jednotky v rámci pole nebo podpole, pole v rámci logického záznamu nebo vícenásobné výskyty podpolí. Tyto oddělovače informací jsou definovány v normě ANSI X3.4. Tyto znaky jsou používány pro logické oddělení a označení informací. Z hlediska hierarchického vztahu je nejobsažnějším oddělovač souboru (File Separator, FS), za ním následuje oddělovač skupiny (Group Separator, GS), oddělovač záznamu (Record Separator, RS) a nakonec oddělovač jednotek (Unit Separator, US). Tabulka 1 uvádí seznam těchto oddělovačů ASCII a popis jejich použití v rámci této normy.

Oddělovače informací by měly být z funkčního hlediska považovány za označení typu údaje, který za nimi následuje. Znak US odděluje individuální informační jednotku v rámci pole nebo podpole. Je to signál, že další informační jednotka je součástí údajů pro dané pole nebo podpole. Vícenásobná podpole v rámci pole oddělená pomocí znaku RS označují začátek další skupiny opakované informační jednotky (opakovaných informačních jednotek). Oddělovač GS použitý mezi informačními poli znamená začátek nového pole a předchází uváděné identifikační číslo pole. Podobně se začátek nového logického záznamu označuje uvedením znaku FS.

Tyto čtyři znaky mají význam pouze tehdy, když jsou použity jako oddělovače údajových jednotek v polích textových záznamů ASCII. Pokud se tyto znaky objevují v záznamech binárních zobrazení a binárních polích, nemají zvláštní význam a jsou jen částí vyměňovaných údajů.

Za normálních okolností by se neměla objevovat prázdná pole nebo prázdné informační jednotky, a proto by mezi jakoukoli dvojicí údajových jednotek měl být pouze jeden oddělovač. Výjimkou z tohoto pravidla jsou případy, kdy údaje v polích nebo v informačních jednotkách v operaci nejsou k dispozici, chybějí, nebo nejsou povinné a zpracování operace není na přítomnosti tohoto určitého údaje závislé. V takových případech se upřednostňuje společné použití vícenásobných a sousedních oddělovačů před vložením fiktivních údajů mezi oddělovače.

Pro definování pole, které se skládá ze tří informačních jednotek, platí následující. Pokud informace pro druhou informační jednotkou schází, potom by se mezi první a třetí informační jednotkou měly objevit dva sousední oddělovače informací US. Pokud chybí druhá i třetí informační jednotka, je třeba použít tři oddělovače – dva znaky US navíc k oddělovači označujícím konec pole nebo podpole. Obecně, pokud není k dispozici pro pole nebo podpole jedna nebo více povinných či nepovinných informačních jednotek, pak je třeba vložit příslušný počet oddělovačů.

Je možné mít vedle sebe kombinace dvou nebo více znaků ze čtyř dostupných oddělovačů. Pokud chybějí nebo nejsou k dispozici údaje pro informační jednotky, podpole nebo pole, musí být o jeden oddělovač méně než je počet požadovaných údajových jednotek, podpolí nebo polí.

Tabulka 1: Používané oddělovače

Code	Type	Description	Hexadecimal Value	Decimal Value
US	Unit Separator	Separates information items	1F	31
RS	Record Separator	Separates subfields	1E	30
GS	Group Separator	Separates fields	1D	29
FS	File Separator	Separates logical records	1C	28

## 2.2 Uspořádání záznamu

Pro logické záznamy přídatných polí je třeba každé použité informační pole očíslovat v souladu s touto normou. Formát pro každé pole se skládá z čísla typu logického záznamu, za kterým následuje tečka „.“, z čísla pole, za kterým následuje dvojtečka „:“, a za ním následují příslušné informace pro dané pole. Číslem přídatného pole může být jakákoliv číslice od jedničky do devítky vyskytující se mezi tečkou „.“ a dvojtečkou „:“. Chápe se jako celé číslo pole bez znaménka. Z toho vyplývá, že číslo pole „2.123:“ se rovná a je chápáno stejným způsobem jako číslo pole „2.000000123:“.

Pro názorný příklad je v tomto dokumentu pro vyjmenování polí, která jsou obsažena v každém ze zde popsaných logických záznamů přídatných polí, používáno trojciferné číslo. Číslo polí budou mít podobu „TT.xxx:“, kde „TT“ zastupuje jednoznakový nebo dvouznakový typ záznamu, za kterým následuje tečka. Další tři znaky zahrnují číslo příslušného pole a za nimi následuje dvojtečka. Po dvojtečce následují popisné informace ASCII nebo data zobrazení.

Logické záznamy typu 1 a typu 2 obsahují pouze pole textových údajů ASCII. Celková délka záznamu (včetně čísel polí, dvojteček a oddělovačů) se v každém z těchto typů záznamu zaznamenává jako první pole ASCII. Kontrolní znak oddělovače souboru ASCII „FS“ (označující konec logického záznamu nebo operace) následuje po posledním bytu informace ASCII a počítá se do délky záznamu.

Na rozdíl od pojetí přídatného pole, záznam typu 4 obsahuje pouze binární údaje zaznamenané jako uspořádaná binární pole s pevnou délkou. Celková délka záznamu se zaznamenává v prvním čtyřbytovém binárním poli každého záznamu. Pro tento binární záznam se nezaznamenává ani číslo záznamu následované tečkou, ani identifikační číslo pole následované dvojtečkou. Kromě toho jsou všechny délky pole tohoto záznamu buď pevné, nebo určené, a proto je každý ze čtyř oddělovačů („US“, „RS“, „GS“ nebo „FS“) chápán pouze jen jako binární údaj. Pro binární záznam se jako oddělovač záznamu nebo znak označující konec operace nepoužívá znak „FS“.

## 3. Logický záznam typu 1: záhlaví souboru

Tento záznam popisuje strukturu souboru, typ souboru a jiné důležité informace. Soubor znaků používaný pro pole typu 1 obsahuje pouze 7bitový kód ANSI pro výměnu informací.

### 3.1. Pole pro logický záznam typu 1

### 3.1.1. Pole 1.001: Délka logického záznamu (Logical Record Length – LEN)

Toto pole obsahuje údaj o celkovém počtu bytů v celém logickém záznamu typu 1. Formát pole začíná „1.001:“, pak následuje údaj o celkové délce záznamu, která zahrnuje každý znak každého pole a oddělovače informací.

### 3.1.2. Pole 1.002: Číslo verze (Version Number – VER)

S cílem zajistit, aby uživatelé věděli, která verze normy ANSI/NIST je používána, uvádí toto čtyřbytové pole číslo verze této normy, kterou používá software nebo systém, jež soubor vytvořil. Prvními dvěma byty je určeno referenční číslo hlavní verze, druhými dvěma číslo sekundární revize. Například: původní norma 1986 by byla považována za první verzi a byla by označena jako „0100“, zatímco současná norma ANSI/NIST-ITL 1-2000 jako „0300“.

### 3.1.3. Pole 1.003: Obsah souboru (File Content – CNT)

Toto pole uvádí seznam všech záznamů v souboru podle typu záznamu a pořadí, ve kterém se záznamy v logickém souboru objevují. Skládá se z jednoho nebo více podpolí, z nichž každé postupně obsahuje dvě informační jednotky popisující jeden logický záznam nalezený ve stávajícím souboru. Podpole jsou vkládána ve stejném pořadí, v jakém jsou záznamy zaznamenávány a předávány.

První informační jednotka je v prvním podpoli označena jako „1“, aby odkazovala na tento záznam typu 1. Za ní následuje druhá informační jednotka, která obsahuje počet dalších záznamů obsažených v souboru. Tento počet se rovněž rovná počtu zbývajících podpolí pole 1.003.

Každé zbývajících podpole je přiřazeno k jednomu záznamu uvnitř souboru a sekvence podpolí odpovídá sekvenci záznamů. Každé podpole obsahuje dvě informační jednotky. První jednotka určuje typ záznamu. Druhá jednotka představuje znak označující zobrazení (IDC) záznamu. Znak „US“ se používá pro oddělení dvou informačních jednotek.

### 3.1.4. Pole 1.004: Druh operace (Type of Transaction – TOT)

Toto pole obsahuje mnemotechnický kód složený ze tří písmen, který určuje typ operace. Tyto kódy se mohou lišit od kódů používaných v jiných provedeních normy ANSI/NIST.

CPS: porovnávání otisků souvisejících s trestným činem (Criminal Print-to-Print Search). Tato operace představuje žádost o porovnání záznamu souvisejícího s trestným činem s databází otisků. Otisky osoby se do souboru včlení jako zobrazení komprimovaná pomocí WSQ.

V případě nenalezení shody (No-HIT) budou zaslány tyto logické záznamy:

- 1 záznam typu 1,
- 1 záznam typu 2.

V případě nalezení shody (HIT) budou zaslány tyto logické záznamy:

- 1 záznam typu 1,
- 1 záznam typu 2,

- 1-14 záznam typu 4.

Druh operace CPS je shrnut v tabulce A.6.1 (dodatek 6).

PMS: porovnávání otisku s databází latentních otisků (Print-to-Latent Search). Tato operace je používána v případě, že je porovnáván soubor otisků s databází neidentifikovaných latentních otisků. Odpověď bude obsahovat rozhodnutí o shodě/neshodě (HIT/No-HIT) cílového hledání pomocí AFIS. Pokud existuje více neidentifikovaných latentních otisků, bude zasláno více operací SRE, přičemž v každé bude jeden latentní otisk. Otisky osoby se do souboru včlení jako zobrazení komprimovaná pomocí WSQ.

V případě nenalezení shody (No-HIT) budou zaslány tyto logické záznamy:

- 1 záznam typu 1,
- 1 záznam typu 2.

V případě nalezení shody (HIT) budou zaslány tyto logické záznamy:

- 1 záznam typu 1,
- 1 záznam typu 2,
- 1 záznam typu 13.

Druh operace PMS je shrnut v tabulce A.6.1 (dodatek 6).

MPS: porovnávání latentního otisku s databází otisků (Latent-to-Print Search). Tato operace se používá v případě porovnávání latentního otisku s databází otisků. Soubor musí zahrnovat informace o latentních markantech a zobrazení (komprimované pomocí WSQ).

V případě nenalezení shody (No-HIT) budou zaslány tyto logické záznamy:

- 1 záznam typu 1,
- 1 záznam typu 2.

V případě nalezení shody (HIT) budou zaslány tyto logické záznamy:

- 1 záznam typu 1,
- 1 záznam typu 2,
- 1 záznam typu 4 nebo typu 15.

Druh operace MPS je shrnut v tabulce A.6.4 (dodatek 6).

MMS: porovnávání latentního otisku s latentním otiskem (Latent-to-Latent Search). Při této operaci soubor obsahuje latentní otisk, který je porovnáván s databází neidentifikovaných latentních otisků s

cílem stanovit, zda existuje spojitost mezi různými případy trestných činů. Soubor musí zahrnovat informace o latentních markantech a zobrazení (komprimované pomocí WSQ).

V případě nenalezení shody (No-HIT) budou zaslány tyto logické záznamy:

- 1 záznam typu 1,
- 1 záznam typu 2.

V případě nalezení shody (HIT) budou zaslány tyto logické záznamy:

- 1 záznam typu 1,
- 1 záznam typu 2,
- 1 záznam typu 13.

Druh operace MMS je shrnut v tabulce A.6.4 (dodatek 6).

SRE: Tato operace je jako odpověď zaslána agenturou, která obdržela žádosti týkající se daktyloskopie. Odpověď bude obsahovat rozhodnutí o shodě/neshodě (HIT/No-HIT) cílového hledání pomocí AFIS. Pokud existuje více kandidátů, bude zasláno více operací SRE, přičemž v každé bude jeden kandidát.

Druh operace SRE je shrnut v tabulce A.6.2 (dodatek 6).

ERR: Tuto zprávu zasílá cílový systém AFIS, aby ukázal, že při operaci došlo k chybě. Zahrnuje pole zprávy (ERM) ukazující zjištěnou chybu. Budou zaslány tyto logické záznamy:

- 1 záznam typu 1,
- 1 záznam typu 2.

Druh operace ERR je shrnut v tabulce A.6.3 (dodatek 6).

Tabulka 2: Přípustné kódy v operacích						
Transaction Type	Logical Record Type					
	1.	2	4	9	13	15
CPS	M	M	M	–	–	–
SRE	M	M	C	– (C in case of latent HITs)	C	C
MPS	M	M	–	M (1*)	M	–

MMS	M	M	–	M (1*)	M	–
PMS	M	M	M*	–	–	M*
ERR	M	M	–	–	–	–

Vysvětlivky:

M	=	Povinně
M*	=	Může být zahrnut pouze jeden z obou typů záznamů
O	=	Nepovinně
C	=	Podmíněně, pokud jsou údaje k dispozici
–	=	Není přípustné
1*	=	Podmíněně v závislosti na předřazených systémech

### 3.1.5. Pole 1.005: Datum operace (Date of Transaction – DAT)

V tomto poli je uvedeno datum, kdy byla operace zahájena a které se uvádí v souladu se standardním zápisem ISO: RRRRMMDD,

písmena RRRR označují rok, MM měsíc a DD den. U jednociferných čísel se přidávají počáteční nuly. Například „19931004“ označuje den 4. října 1993.

### 3.1.6. Pole 1.006: Naléhavost (Priority – PRY)

Toto nepovinné pole označuje stupeň naléhavosti žádosti, který se označuje čísly od 1 do 9. „1“ označuje největší naléhavost a „9“ nejmenší naléhavost. Operace označené stupněm naléhavosti „1“ jsou zpracovávány bez prodlení.

### 3.1.7. Pole 1.007: Identifikátor cílové agentury (Destination Agency Identifier – DAI)

Toto pole uvádí cílovou agenturu operace.

Identifikátor sestává ze dvou informačních jednotek v následujícím formátu: CC/agentura.

První informační jednotka obsahuje kód země (Country Code, CC) podle normy ISO 3166, který se skládá ze dvou alfanumerických znaků. Druhá jednotka, *agentura*, je volný text obsahující identifikační údaje agentury o maximální délce 32 alfanumerických znaků.

### 3.1.8. Pole 1.008: Identifikátor odesílající agentury (Originating Agency Identifier – ORI)

Toto pole uvádí odesílatele souboru a má stejný formát jako pole pro DAI (pole 1.007).

### 3.1.9. Pole 1.009: Kontrolní číslo operace (Transaction Control Number – TCN)

Toto pole uvádí kontrolní číslo pro referenční účely. Číslo je generováno počítačem v tomto formátu: RRSSSSSSSA,

písmena RR představují rok operace, SSSSSSSS je osmiciferné pořadové číslo a A je kontrolní znak generovaný podle postupu uvedeného v dodatku 2.

Pokud není TCN k dispozici, je formát RRSSSSSSSS vyplněn nulami a kontrolním znakem generovaným podle výše uvedeného postupu.

### 3.1.10. Pole 1.010: Kontrolní číslo odpovědi (Transaction Control Response – TCR)

V případě odpovědi na zaslanoú žádost bude toto nepovinné pole obsahovat kontrolní číslo operace žádosti. Toto pole má proto stejný formát jako TCN (pole 1.009).

### 3.1.11. Pole 1.011: Původní rozlišení snímání (Native Scanning Resolution – NSR)

Toto pole uvádí normální rozlišení snímání systému podporovaného původcem operace. Toto rozlišení je určeno dvojciferným číslem, za kterým následuje desetinná tečka a dvě další číslice.

Pro všechny operace podle článků LAW.PRUM.11 [Daktyloskopické údaje] a LAW.PRUM.12 [Automatizované vyhledávání daktyloskopických údajů] se skenuje v rozlišení 500 pixelů na palec nebo 19,68 pixelů/mm.

### 3.1.12. Pole 1.012: Nominální rozlišení při přenosu (Nominal Transmitting Resolution – NTR)

Toto pětibytové pole udává nominální rozlišení, použité při přenosu zobrazení. Toto rozlišení se vyjadřuje v pixelech/mm ve stejném formátu jako v poli NSR (pole 1.011).

### 3.1.13. Pole 1.013: Doménový název (Domain name – DOM)

Toto povinné pole uvádí doménový název pro provedení logického záznamu typu 2, které definuje uživatel. Skládá se ze dvou informačních jednotek a mělo by být „INT-I{{US}}4.22{{GS}}“.

### 3.1.14. Pole 1.014: Greenwichský střední čas (Greenwich mean time – GMT)

Tímto povinným polem je stanoven mechanismus vyjadřování data a času prostřednictvím univerzálních jednotek greenwichského středního času (GMT). Je-li využito, pole GMT obsahuje univerzální datum, jež se stanovuje spolu s místním datem uvedeným v poli 1.005 (DAT). Použitím pole GMT se odstraňují nesrovnalosti mezi údaji o místním čase v případech, kdy dochází k přenosu operace a odpovědi na ni mezi dvěma místy oddělenými několika časovými pásmy. GMT udává univerzální datum a čas ve 24hodinovém formátu nezávisle na časových pásmech. Znázorňuje se jako řetězec „CCRRMMDDHHMMSSZ“; jedná se o posloupnost 15 znaků vyjadřujících datum a GMT, přičemž posledním znakem je písmeno „Z“. Znaky „CCRR“ vyjadřují rok, znaky „MM“ vyjadřují měsíc v desítkách a jednotkách, znaky „DD“ vyjadřují den dotyčného měsíce v desítkách a jednotkách, znaky „HH“ vyjadřují hodinu, znaky „MM“ minutu a znaky „SS“ sekundu příslušné operace. Úplné datum není pozdější než datum stávající.



#### 4. Logický záznam typu 2: Popisný text

Struktura tohoto záznamu není v původní normě ANSI/NIST z převážné části definována. Záznam obsahuje informace, jež mají pro agentury odesílající či přijímající dotyčný soubor zvláštní význam. Pro zajištění kompatibility komunikujících daktyloskopických systémů je třeba, aby záznam obsahoval pouze pole uvedená níže. V tomto dokumentu je stanoveno, která pole jsou povinná a která jsou nepovinná, a rovněž je v něm definována struktura jednotlivých polí.

##### 4.1. Pole pro logický záznam typu 2

###### 4.1.1. Pole 2.001: Délka logického záznamu (*Logical Record Length – LEN*)

Toto povinné pole obsahuje délku uvedeného záznamu typu 2 a stanoví celkový počet bytů, zahrnující každý znak obsažený v každém poli záznamu a oddělovače informace.

###### 4.1.2. Pole 2.002: Znak označující zobrazení (*Image Designation Character, IDC*)

IDC obsažený v tomto povinném poli je vyjádřením IDC podle ASCII, jak je definován v poli obsahu souboru (CNT) záznamu typu 1 (pole 1.003).

###### 4.1.3. Pole 2.003: Systémové informace (*System Information – SYS*)

Toto pole je povinné a obsahuje čtyři byty udávající verzi INT-I, s níž je tento konkrétní záznam typu 2 ve shodě.

Prvními dvěma byty je určeno číslo hlavní verze, druhými dvěma číslo sekundární revize. Toto provádění je například založeno na INT-I verzi 4 revizi 22 a bylo by vyjádřeno jako „0422“.

###### 4.1.4. Pole 2.007: Číslo případu (*Case Number – CNO*)

Toto číslo připisuje místní daktyloskopický úřad souboru latentních otisků nalezených na místě činu. Používá se tento formát: CC/číslo,

kde CC je kód země používaný Interpolem o délce dvou alfanumerických znaků a číslo odpovídá příslušným místním pokynům a může sestávat až ze 32 alfanumerických znaků.

Toto pole umožňuje systému identifikovat latentní otisky týkající se konkrétního trestného činu.

###### 4.1.5. Pole 2.008: Sekvenční číslo (*Sequence Number – SQN*)

Toto číslo udává každou sekvenci latentních otisků v rámci případu. Může sestávat až ze čtyř numerických znaků. Sekvence je latentní otisk nebo série latentních otisků seskupených pro účely archivace nebo zkoumání. Z uvedené definice vyplývá, že sekvenční číslo bude třeba přiřadit i jednotlivým latentním otiskům.

Toto pole spolu s MID (pole 2.009) lze použít pro účely identifikace konkrétního latentního otisku v rámci sekvence.

###### 4.1.6. Pole 2.009: Identifikátor latentního otisku (*Latent Identifier – MID*)

Tento identifikátor udává jednotlivý latentní otisk v rámci sekvence. Identifikátor nabývá hodnot vyjádřených jedním či dvěma písmeny, přičemž prvnímu latentnímu otisku je přiřazeno písmeno „A“, druhému písmeno „B“ atd., až do nejvyšší hodnoty „ZZ“. Použití tohoto pole je analogické k použití sekvenčního čísla otisku, o němž se pojednává v popisu SQN (pole 2.008).

#### *4.1.7. Pole 2.010: Referenční číslo pachatele (Criminal Reference Number – CRN)*

Jedná se o jedinečné referenční číslo přidělené agenturou členského státu osobě, jež je poprvé obviněna ze spáchání trestného činu. V rámci jedné země nemá žádná osoba více než jedno CRN ani je nesdílí s žádnou jinou osobou. Jedna osoba však může mít referenční čísla pachatele v několika zemích, přičemž tato čísla bude možno rozlišit pomocí kódu země.

Pro pole CRN se používá tento formát: CC/číslo,

kde CC je kód země definovaný v normě ISO 3166 o délce dvou alfanumerických znaků a číslo odpovídá příslušným vnitrostátním pokynům vydávající agentury a může sestávat až ze 32 alfanumerických znaků.

V případech operací podle článků LAW.PRUM.11 [Daktyloskopické údaje] a LAW.PRUM.12 [Automatizované vyhledávání daktyloskopických údajů] se toto pole použije pro vnitrostátní referenční číslo pachatele vydané agenturou původu a spojené se zobrazeními v záznamech typu 4 nebo typu 15.

#### *4.1.8. Pole 2.012: Jiné identifikační číslo (Miscellaneous Identification Number – MN1)*

Toto pole obsahuje CRN (pole 2.010) předávané operací CPS či PMS bez hlavního kódu země.

#### *4.1.9. Pole 2.013: Jiné identifikační číslo (Miscellaneous Identification Number – MN2)*

Toto pole obsahuje CNO (pole 2.007) předávané operací MPS či MMS bez hlavního kódu země.

#### *4.1.10. Pole 2.014: Jiné identifikační číslo (Miscellaneous Identification Number – MN3)*

Toto pole obsahuje SQN (pole 2.008) předávané operací MPS či MMS.

#### *4.1.11. Pole 2.015: Jiné identifikační číslo (Miscellaneous Identification Number – MN4)*

Toto pole obsahuje MID (pole 2.009) předávané operací MPS či MMS.

#### *4.1.12. Pole 2.063: Další informace (Additional Information – INF)*

V případě operace SRE na žádost PMS jsou v tomto poli uvedeny informace o prstu, jenž je předmětem případné shody (HIT). Formát tohoto pole je následující:

*NN*, kde *NN* je kód pozice prstu definovaný v tabulce 5 a sestávající ze dvou číslic.

Ve všech ostatních případech je toto pole nepovinné. Může dosahovat délky až 32 alfanumerických znaků a poskytovat další informace týkající se žádosti.

#### *4.1.13. Pole 2.064: Seznam respondentů (Respondents List – RLS)*

Toto pole obsahuje minimálně dvě podpole. První podpole popisuje typ vyhledávání, jež bylo provedeno, a používá mnemotechnické kódy složené ze tří písmen udávající typ operace v TOT (pole 1.004). Druhé podpole obsahuje jediný znak. Znak „I“ se použije k označení nalezené shody (HIT), znak „N“ se použije k vyjádření toho, že nebyly nalezeny žádné shodné případy (No-HIT). Třetí podpole obsahuje sekvenční identifikátor pro výsledek týkající se kandidátů a celkový počet kandidátů oddělený lomítkem. Existuje-li více kandidátů, dojde k zaslání více zpráv.

V případě možné shody (HIT) čtvrté podpole obsahuje výsledek dosahující délky až šesti číslic. Došlo-li k potvrzení shody (HIT), hodnota tohoto podpole se stanoví jako „999999“.

Příklad: „CPS{{RS}}I{{RS}}001/001{{RS}}999999{{GS}}“

Pokud vzdálený AFIS nepřipisuje výsledky, použije se na příslušném místě výsledek rovnající se nule.

#### 4.1.14. Pole 2.074: Pole zprávy o stavu/chybě (Status/Error Message Field – ERM)

Toto pole obsahuje zprávy o chybách, jež jsou výsledkem transakcí a jež budou zaslány zpět žadateli jakožto součást chybové operace.

Tabulka 3: Zprávy o chybách	
Numeric code (1-3)	Meaning (5-128)
003	ERROR: UNAUTHORISED ACCESS
101	Mandatory field missing
102	Invalid record type
103	Undefined field
104	Exceed the maximum occurrence
105	Invalid number of subfields
106	Field length too short
107	Field length too long
108	Field is not a number as expected
109	Field number value too small
110	Field number value too big
111	Invalid character
112	Invalid date

115	Invalid item value
116	Invalid type of transaction
117	Invalid record data
201	ERROR: INVALID TCN
501	ERROR: INSUFFICIENT FINGERPRINT QUALITY
502	ERROR: MISSING FINGERPRINTS
503	ERROR: FINGERPRINT SEQUENCE CHECK FAILED
999	ERROR: ANY OTHER ERROR. FOR FURTHER DETAILS CALL DESTINATION AGENCY.

Zpráva o chybě v rozmezí 100 až 199:

Tyto zprávy o chybách se týkají ověření záznamů ANSI/NIST a jsou definovány takto:

<error\_code 1>: IDC <idc\_number 1> FIELD <field\_id 1> <dynamic text 1> LF

<error\_code 2>: IDC <idc\_number 2> FIELD <field\_id 2> <dynamic text 2>...

kde

- error\_code je kód výhradně spojený s konkrétním důvodem (viz tabulka 3),
- field\_id je číslo nesprávného pole podle číslování ANSI/NIST (např. 1.001, 2.001,...) ve formátu <record\_type>.<field\_id>.<sub\_field\_id>,
- dynamický text poskytuje podrobnější popis chyby,
- LF je posun o řádek (Line Feed) oddělující chyby, pokud se jich vyskytne více než jedna,
- pro záznam typu 1 se IDC stanoví jako „-1“.

Příklad:

201: IDC - 1 FIELD 1.009 WRONG CONTROL CHARACTER {{LF}} 115: IDC 0 FIELD 2.003 INVALID SYSTEM INFORMATION

Toto pole je pro chybové operace povinné.

4.1.15. Pole 2.320: Předpokládaný počet kandidátů (Expected Number of Candidates – ENC)

Toto pole obsahuje maximální množství kandidátů k ověření předpokládané žádající agenturou. Hodnota ENC nesmí překročit hodnoty stanovené v tabulce 11.

#### 5. Logický záznam typu 4: Zobrazení ve stupních šedi ve vysokém rozlišení

Je třeba vzít na vědomí, že záznamy typu 4 jsou oproti ASCII ve své podstatě binární. Každému poli je proto v rámci záznamu přiřazena zvláštní pozice, z čehož plyne, že všechna pole jsou povinná.

Norma umožňuje stanovit v rámci záznamu velikost i rozlišení daného zobrazení. Vyžaduje, aby logické záznamy typu 4 obsahovaly údaje o daktyloskopickém zobrazení, jež se předává v nominálním rozlišení 500 až 520 pixelů na palec. U nových typů je preferovaná hodnota rozlišení na úrovni 500 pixelů na palec čili 19,68 pixelů na milimetr. 500 pixelů na palec je rozlišení stanovené v INT-I, avšak podobné systémy spolu mohou komunikovat za použití nepreferovaných hodnot v rozsahu 500 až 520 pixelů na palec.

##### 5.1 Pole pro logický záznam typu 4

###### 5.1.1. Pole 4.001: Délka logického záznamu (*Logical Record Length – LEN*)

Toto čtyřbytové pole obsahuje délku uvedeného záznamu typu 4 a stanoví celkový počet bytů, zahrnující každý byte obsažený v každém poli záznamu.

###### 5.1.2. Pole 4.002: Znak označující zobrazení (*Image Designation Character, IDC*)

Jedná se o jednobytové binární vyjádření čísla IDC uvedeného v souboru záhlaví.

###### 5.1.3. Pole 4.003: Typ otisku (*Impression Type – IMP*)

Typ otisku je jednobytové pole využívající šestý byte záznamu.

Tabulka 4: Typ otisku prstu	
Code	Description
0	Live-scan of plain fingerprint
1.	Live-scan of rolled fingerprint
2	Non-live scan impression of plain fingerprint captured from paper
3	Non-live scan impression of rolled fingerprint captured from paper
4	Latent impression captured directly
5	Latent tracing
6	Latent photo

7	Latent lift
8	Swipe
9	Unknown

#### 5.1.4. Pole 4.004: Pozice prstu (Finger Position – FGP)

Toto pole s pevnou délkou 6 bytů využívá pozice sedmého až dvanáctého bytu záznamu typu 4. Obsahuje možné pozice prstu počínaje bytem umístěným nejvíce vlevo (7. byte záznamu). Známa či nejpravděpodobnější pozice prstu se přebírá z tabulky 5. Lze provést odkaz až na pět dalších prstů, a to zanesením různých pozic prstu do zbývajících 5 bytů za použití stejného formátu. Má-li být využito méně než pět odkazů na pozici prstu, nevyužité byty se vyplní binárně 255. Pro odkaz na všechny pozice prstu se použije kód 0 označující hodnotu „neznámý“.

Tabulka 5: Kód pozice prstu a maximální velikost			
Finger position	Finger code	Width (mm)	Length (mm)
Unknown	0	40,0	40,0
Right thumb	1.	45,0	40,0
Right index finger	2	40,0	40,0
Right middle finger	3	40,0	40,0
Right ring finger	4	40,0	40,0
Right little finger	5	33,0	40,0
Left thumb	6	45,0	40,0
Left index finger	7	40,0	40,0
Left middle finger	8	40,0	40,0
Left ring finger	9	40,0	40,0
Left little finger	10	33,0	40,0
Plain right thumb	11	30,0	55,0
Plain left thumb	12	30,0	55,0

Plain right four fingers	13	70,0	65,0
Plain left four fingers	14	70,0	65,0

Pro latentní otisky z místa činu by měly být používány pouze kódy 0 až 10.

#### 5.1.5. Pole 4.005: Rozlišení skenu zobrazení (*Image Scanning Resolution – ISR*)

Toto jednobytevé pole využívá 13. byte záznamu typu 4. Obsahuje-li „0“, bylo zobrazení naskenováno v preferovaném rozlišení 19,68 pixelů/mm (500 pixelů na palec). Obsahuje-li „1“, bylo zobrazení naskenováno v jiném rozlišení podle údajů v záznamu typu 1.

#### 5.1.6. Pole 4.006: Délka vodorovné linie (*Horizontal Line Length – HLL*)

Toto pole využívá bytů 14 a 15 v záznamu typu 4. Udává počet pixelů obsažených v každé skenované linii. Nejvýznamnější bude první byte.

#### 5.1.7. Pole 4.007: Délka svislé linie (*Vertical Line Length – VLL*)

Toto pole zaznamenává v bytech 16 a 17 počet skenovaných linií v daném zobrazení. Nejvýznamnější je první byte.

#### 5.1.8. Pole 4.008: Algoritmus komprese ve stupních šedi (*Gray-scale Compression Algorithm – GCA*)

Toto jednobytevé pole udává algoritmus komprese ve stupních šedi použité k zakódování údajů o daném zobrazení. Pro takovéto použití binární kód 1 udává, že došlo k použití komprese WSQ (dodatek 7).

#### 5.1.9. Pole 4.009: Zobrazení

Toto pole obsahuje bytový řetězec představující dané zobrazení. Jeho struktura bude přirozeně záviset na použitém algoritmu komprese.

### 6. Logický záznam typu 9: záznam markantů

Záznamy typu 9 obsahují text ASCII popisující markanty a související informace ve formě kódů z latentního otisku. Pro operaci vyhledávání latentních otisků neexistuje žádné omezení pro tyto záznamy typu 9 v souboru, přičemž každý záznam slouží pro odlišný náhled či latentní otisk.

#### 6.1. Získávání markantů

##### 6.1.1. Stanovení typu markantů

Touto normou jsou definována identifikační čísla sloužící k popisu typu markantů. Ta jsou uvedena v tabulce 6. Konec papírní linie je označen jako typ 1. Vidlice je označena jako typ 2. Nelze-li markant jednoznačně zařadit do jednoho z výše uvedených typu, označí se jako „jiný“, typ 0.

Type	Description
0	Other
1.	Ridge ending
2	Bifurcation

### 6.1.2. Umístění a typ markantu

Aby vzory odpovídaly oddílu 5 normy ANSI INCITS 378-2004, použije se pro stanovení umístění (pozice a úhlu natočení) jednotlivých markantů následující metoda, která rozšiřuje stávající normu INCITS 378-2004.

Pozicí či polohou markantu představujícího konec papírní linie se rozumí bod rozdělení ústřední struktury okolní oblasti bezprostředně před koncem linie. Pokud by tři větve okolní oblasti byly zúženy na struktury o šířce jediného pixelu, jejich průsečík bude představovat polohu markantu. Podobně je polohou markantu v případě vidlice bod, kde dochází k rozdělení ústřední struktury linie. Pokud by tři větve linie byly zúženy na struktury o šířce jediného pixelu, průsečík těchto tří větví bude představovat polohu markantu.

Po převedení všech konců na vidlice jsou všechny markanty daktyloskopického zobrazení vyjádřeny jako vidlice. Souřadnice X a Y označující pixely průsečíku tří větví každého markantu lze přímo formátovat. Z každé strukturální vidlice lze odvodit úhel natočení markantu. Tři větve každé strukturální vidlice je třeba přezkoumat a stanovit koncový bod každé větve. Obrázek 6.1.2 ilustruje tři metody používané pro stanovení konce větve na základě skenu o rozlišení 500 pixelů na palec.

Konec se určí na základě toho, ke kterému jevu dojde dříve. Počet pixelů je založen na skenu o rozlišení 500 pixelů na palec. Důsledkem použití skenu o jiných rozlišeních by byly jiné počty pixelů.

- vzdálenost 0,064 palce (32. pixel),
- délka větve struktury, jež spadá mezi vzdálenost 0,02 palce a 0,064 palce (10. až 32. pixel), kratší větve se nepoužijí,
- v rámci vzdálenosti 0,064 palce (32. pixel) se vyskytuje druhá vidlice.

Obrázek 4



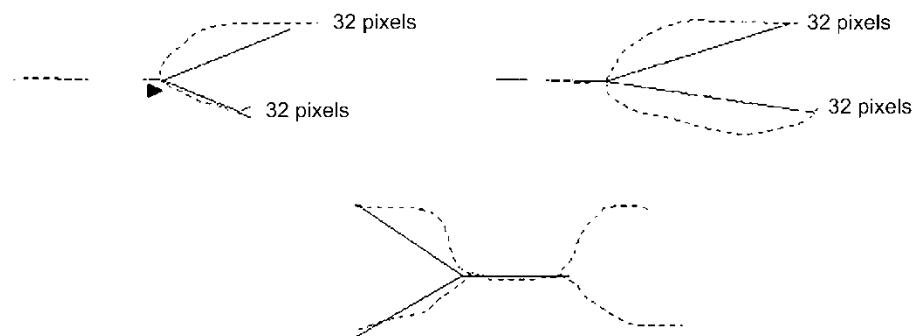

Úhel markantu se stanoví pomocí konstrukce tří virtuálních paprsků vycházejících z bodu vidlice a procházejících koncem každé větve. Osa nejmenšího z těchto tří úhlů tvořených uvedenými paprsky udává úhel natočení markantu.

### 6.1.3. Systém souřadnic

Systémem souřadnic používaným k vyjádření markantů otisku prstu je kartézský souřadnicový systém. Pozice markantů jsou vyjádřeny jejich souřadnicemi  $x$  a  $y$ . Počátkem systému souřadnic je levý horní roh původního zobrazení, přičemž hodnoty  $x$  narůstají směrem doprava a hodnoty  $y$  klesají směrem dolů. Souřadnice markantu  $x$  a  $y$  se vyjadřují v jednotkách pixelů od počátku. Je třeba mít na paměti, že umístění počátku a jednotky měření neodpovídají metodě použité v definicích typu 9 v ANSI/NIST-ITL 1-2000.

### 6.1.4. Úhel natočení markantu

Úhly se vyjadřují ve standardním matematickém formátu, kde úhel o velikosti nula stupňů směřuje doprava a velikost úhlů roste proti směru hodinových ručiček. Zaznamenané úhly směřují v případě konce linie zpět podél této linie a v případě vidlice ke středu okolní oblasti. Tato metoda využívá úhly pootočené o 180 stupňů oproti metodě popsané v definicích typu 9 v ANSI/NIST-ITL 1-2000.

## 6.2. Pole pro logický záznam typu 9, formát INCITS-378

Všechna pole typu 9 se zaznamenávají jako text ASCII. V tomto přídatném poli záznamu nejsou povolena žádná binární pole.

### 6.2.1. Pole 9.001: Délka logického záznamu (Logical Record Length – LEN)

Toto povinné ASCII pole obsahuje délku logického záznamu a stanoví celkový počet bytů, zahrnující každý znak obsažený v každém poli záznamu.

### 6.2.2. Pole 9.002: Znak označující zobrazení (Image Designation Character – IDC)

Toto povinné dvoubytové pole se používá pro identifikaci a stanovení polohy údajů markantů. IDC obsažené v tomto poli odpovídá IDC nalezenému v poli obsahu souboru záznamu typu 1.

### 6.2.3. Pole 9.003: Typ otisku (Impression Type – IMP)

Toto povinné jednobytové pole popisuje způsob získání informací týkajících se daktyloskopického zobrazení. Do tohoto pole se zanáší hodnota ASCII vlastního kódu zvolená z tabulky 4 pro označení typu otisku.

#### 6.2.4. Pole 9.004: Formát markantů (*Minutiae format – FMT*)

Toto pole obsahuje znak „U“ pro označení, že markanty jsou formátovány podle normy M1-378. Ačkoliv informace mohou být kódovány v souladu s normou M1-378, veškerá pole typu 9 s údaji musí zůstat jakožto textová pole ASCII.

#### 6.2.5. Pole 9.126: Informace CBEFF (*CBEFF information*)

Toto pole obsahuje tři informační jednotky. První informační jednotka obsahuje hodnotu „27“ (0x1B). Jedná se o identifikaci majitele formátu CBEFF přidělenou Mezinárodním sdružením biometrického průmyslu (IBIA) technickému výboru M1 INCITS. Znak <US> tuto položku odděluje od CBEFF typu formátu, jemuž je připsána hodnota „513“ (0x0201), jež udává, že tento záznam obsahuje pouze údaje o poloze a úhlu natočení bez jakýchkoli informací týkajících se třídy rozšířených údajů. Znak <US> tuto položku odděluje od CBEFF identifikátoru produktu (PID), jímž se uvádí „vlastník“ kódovacího zařízení. Tuto hodnotu stanoví prodejce. Je-li zaslána, lze ji získat z internetové stránky IBIA ([www.ibia.org](http://www.ibia.org)).

#### 6.2.6. Pole 9.127: Určení záznamového zařízení (*Capture equipment identification*)

Toto pole obsahuje dvě informační jednotky oddělené znakem <US>. První z nich nabývá hodnoty „APPF“, jestliže zařízení použité pro zhotovení původního zobrazení bylo osvědčeno jako vyhovující dodatku F (údaje o kvalitě zobrazení IAFIS, 29. ledna 1999) CJIS-RS-0010, pokynů pro elektronický přenos otisků prstů Federálního úřadu pro vyšetřování. Pokud zařízení nebylo vyhovující, bude obsahovat hodnotu „NONE“. Druhá informační jednotka obsahuje identifikační číslo záznamového zařízení, což je číslo produktu přidělené záznamovému zařízení prodejcem. Hodnota „0“ uvádí, že identifikační číslo záznamového zařízení není nahlášeno.

#### 6.2.7. Pole 9.128: Délka vodorovné linie (*Horizontal Line Length – HLL*)

Toto povinné ASCII pole udává počet pixelů obsažených v jedné vodorovné linii přenášeného zobrazení. Maximální vodorovný rozměr je omezen na 65534 pixelů.

#### 6.2.8. Pole 9.129: Délka svislé linie (*Vertical Line Length – VLL*)

Toto povinné ASCII pole udává počet vodorovných linií obsažených v přenášeném zobrazení. Maximální svislý rozměr je omezen na 65534 pixelů.

#### 6.2.9. Pole 9.130: Jednotky rozestupu pixelů (*Scale units – SLC*)

Toto povinné ASCII pole udává jednotky použité k popisu frekvence vzorkování zobrazení (hustoty pixelů). Hodnota „1“ v tomto poli udává pixely na palec, hodnota „2“ udává pixely na centimetr. Hodnota „0“ v tomto poli označuje, že rozestup není udán. V takovém případě se poměr rozmístění pixelů odvodí z poměru HPS/VPS.

#### 6.2.10. Pole 9.131: Vodorovný rozestup pixelů (*Horizontal pixel scale – HPS*)

Toto povinné ASCII pole udává celým číslem hustotu pixelů ve vodorovném směru v případě, že SLC obsahuje hodnotu „1“ nebo „2“. Jinak označuje vodorovnou složku poměru rozmístění pixelů.

#### 6.2.11. Pole 9.132: Svislý rozestup pixelů (*Vertical pixel scale – VPS*)

Toto povinné ASCII pole udává celým číslem hustotu pixelů ve svislém směru v případě, že SLC obsahuje hodnotu „1“ nebo „2“. Jinak označuje svislou složku poměru rozmístění pixelů.

#### 6.2.12. Pole 9.133: Zobrazení prstu (*Finger view*)

Toto povinné pole obsahuje číslo zobrazení prstu přiřazeného k údajům tohoto záznamu. Číslo zobrazení začíná hodnotou „0“ a zvyšuje se po jedné až k hodnotě „15“.

#### 6.2.13. Pole 9.134: Pozice prstu (*Finger Position – FGP*)

Toto pole obsahuje kód udávající pozici prstu, z něhož plynou informace v tomto záznamu typu 9. Pozice prstu či dlaně se udává prostřednictvím kódu v hodnotě mezi 1 a 10 z tabulky 5 nebo příslušného kódu dlaně z tabulky 10.

#### 6.2.14. Pole 9.135: Kvalita prstu (*Finger quality*)

Toto pole udává kvalitu celkových údajů o markantech prstu a nabývá hodnoty mezi 0 a 100. Toto číslo je celkovým vyjádřením kvality záznamu o prstu a udává kvalitu původního zobrazení, získaných markantů a jakékoli další operace, jež mohou záznam markantů ovlivnit.

#### 6.2.15. Pole 9.136: Počet markantů (*Number of minutiae*)

Toto povinné pole udává počet markantů zanesených v tomto logickém záznamu.

#### 6.2.16. Pole 9.137: Údaje o markantech prstu (*Finger minutiae data*)

Toto pole obsahuje šest informačních složek oddělených znakem <US>. Sestává z několika podpolí, z nichž každé obsahuje podrobnosti o jediném markantu. Celkový počet podpolí týkajících se markantů musí odpovídat údaji uvedeném v poli 136. První informační jednotka obsahuje pořadové číslo markantu, jež začíná hodnotou „1“ a pro každý další markant otisku prstu se zvyšuje o „1“. Druhá a třetí informační jednotka obsahují souřadnice „x“ a „y“ daného markantu v jednotkách pixelů. Čtvrtou informační jednotkou je úhel markantu zaznamenaný v jednotkách dvou stupňů. Tato hodnota je nezáporná a pohybuje se mezi 0 a 179. Pátou informační jednotkou je typ markantu. Hodnota „0“ udává markant typu „OTHER“ (JINÝ), hodnota „1“ konec papilární linie a hodnota „2“ vidlice. Šestá informační jednotka udává kvalitu každého markantu. Tato hodnota se pohybuje mezi 1 jako minimem a 100 jako maximem. Hodnota „0“ uvádí, že hodnota kvality není k dispozici. Každé podpole se od následujícího odděluje za použití oddělovacího znaku <RS>.

#### 6.2.17. Pole 9.138: Informace o počtu papilárních linií (*Ridge count information*)

Toto pole sestává z řady podpolí, z nichž každé obsahuje tři informační jednotky. První informační jednotka prvního podpole udává metodu stanovení počtu papilárních linií. Hodnota „0“ udává, že metodu stanovení počtu papilárních linií ani jejich pořadí v záznamu nelze určit. Hodnota „1“ udává, že pro každý centrální markant byly údaje o počtu papilárních linií převedeny do nejbližších sousedících markantů ve čtyřech kvadrantech a počty papilárních linií jsou u každého centrálního

markantu uvedeny společně. Hodnota „2“ udává, že pro každý centrální markant byly údaje o počtu papilárních linií převedeny do nejbližších sousedících markantů v osmi oktantech a počty papilárních linií jsou u každého centrálního markantu uvedeny společně. Obě zbývající informační jednotky prvního podpole nabývají hodnoty „0“. Informační jednotky jsou vzájemně odděleny oddělovacím znakem <US>. Následující podpole budou obsahovat pořadové číslo centrálního markantu coby první informační jednotku, pořadové číslo sousedícího markantu coby druhou informační jednotku a počet zkřížených papilárních linií coby třetí informační jednotku. Podpole jsou vzájemně oddělena oddělovacím znakem <RS>.

#### 6.2.18. Pole 9.139: Informace o vrcholech (Core information)

Toto pole bude obsahovat jedno podpole pro každý vrchol zaznamenaný v původním zobrazení. Každé podpole obsahuje tři informační jednotky. První dvě jednotky obsahují souřadnice „x“ a „y“ v jednotkách pixelů. Třetí informační jednotka obsahuje úhel vrcholu zaznamenaný v jednotkách dvou stupňů. Tato hodnota je nezáporná a pohybuje se mezi 0 a 179. Různé vrcholy jsou vzájemně odděleny oddělovacím znakem <RS>.

#### 6.2.19. Pole 9.140: Informace o deltách (Delta information)

Toto pole bude obsahovat jedno podpole pro každou deltu zaznamenanou v původním zobrazení. Každé podpole obsahuje tři informační jednotky. První dvě jednotky obsahují souřadnice „x“ a „y“ v jednotkách pixelů. Třetí informační jednotka obsahuje úhel delty zaznamenaný v jednotkách dvou stupňů. Tato hodnota je nezáporná a pohybuje se mezi 0 a 179. Různé vrcholy jsou vzájemně odděleny oddělovacím znakem <RS>.

### 7. Záznam typu 13 – zobrazení latentního otisku s proměnlivým rozlišením

Logický záznam typu 13 s přídavným polem obsahuje údaje o zobrazení získané ze zobrazení latentních otisků. Tato zobrazení mají být předána agenturám, jež z nich automaticky získají informace o potřebných znacích nebo k jejich získání použijí manuální postup.

Informace týkající se rozlišení použitého při skenování, velikosti zobrazení a dalších parametrů nezbytných pro zpracování daného zobrazení se zaznamenávají jako přídavná pole v rámci záznamu.

Tabulka 7: Záznam typu 13 ohledně zobrazení latentního otisku s proměnlivým rozlišením									
Ident	Cond. code	Field Number	Field name	Char type	Field size per occurrence		Occur count		Max byte count
					min.	max.	min	max	
LEN	M	13.001	LOGICAL RECORD LENGT	N	4	8	1.	1.	15

			H						
IDC	M	13.002	IMAGE DESIGN ATION CHARA CTER	N	2	5	1.	1.	12
IMP	M	13.003	IMPRES SION TYPE	A	2	2	1.	1.	9
SRC	M	13.004	SOURC E AGENC Y/ORI	AN	6	35	1.	1.	42
LCD	M	13.005	LATENT CAPTU RE DATE	N	9	9	1.	1.	16
HLL	M	13.006	HORIZO NTAL LINE LENGT H	N	4	5	1.	1.	12
VLL	M	13.007	VERTIC AL LINE LENGT H	N	4	5	1.	1.	12
SLC	M	13.008	SCALE UNITS	N	2	2	1.	1.	9
HPS	M	13.009	HORIZO NTAL PIXEL SCALE	N	2	5	1.	1.	12
VPS	M	13.010	VERTIC AL PIXEL	N	2	5	1.	1.	12

			SCALE						
CGA	M	13.011	COMPRESSION ALGORITHM	A	5	7	1.	1.	14
BPX	M	13.012	BITS PER PIXEL	N	2	3	1.	1.	10
FGP	M	13.013	FINGER POSITION	N	2	3	1.	6	25
RSV		13.014 13.019	RESERVED FOR FUTURE DEFINITION	–	–	–	–	–	–
COM	O	13.020	COMMENT	A	2	128	0	1.	135
RSV		13.021 13.199	RESERVED FOR FUTURE DEFINITION	–	–	–	–	–	–
UDF	O	13.200 13.998	USER-DEFINED FIELDS	–	–	–	–	–	–
DAT	M	13.999	IMAGE DATA	B	2	–	1.	1.	–

*Vysvětlivky k typu znaků: N = numerický; A = alfabetský; AN = alfanumerický; B = binární.*

#### 7.1. Pole pro logický záznam typu 13

Níže jsou popsány údaje obsažené v každém z polí logického záznamu typu 13.

V rámci logického záznamu typu 13 se položky uvádějí v číslovaných polích. Je třeba, aby první dvě pole záznamu zachovávala pořadí, přičemž pole obsahující údaje o zobrazení je posledním fyzickým polem záznamu. Pro každé pole záznamu typu 13 je v tabulce 7 uveden „kód podmínky“ jakožto povinný „M“, nebo nepovinný „O“, číslo pole, název pole, typ znaku, velikost pole a omezení výskytu. Na základě trojmístného čísla pole se v posledním sloupci udává pro dané pole maximální počet bytů. S rostoucím počtem číslic použitých pro číslo pole poroste rovněž maximální počet bytů. Dvě položky v rámci „velikosti pole podle výskytu“ (field size per occurrence) zahrnují všechny oddělovače znaků použité v tomto poli. „Maximální počet bytů“ (maximum byte count) zahrnuje číslo pole, informace a všechny oddělovače znaků včetně znaku „GS“.

#### *7.1.1. Pole 13.001: Délka logického záznamu (Logical Record Length – LEN)*

Toto povinné ASCII pole obsahuje údaj o celkovém počtu bytů v logickém záznamu typu 13. Pole 13.001 udává celkovou délku záznamu, která zahrnuje každý znak každého pole v rámci záznamu a oddělovače informací.

#### *7.1.2. Pole 13.002: Znak označující zobrazení (Image Designation Character – IDC)*

Toto povinné ASCII pole se použije ke stanovení údajů o zobrazení latentního otisku v daném záznamu. IDC v tomto poli odpovídá IDC nalezenému v poli obsahu souboru (CNT) záznamu typu 1.

#### *7.1.3. Pole 13.003: Typ otisku (Impression Type – IMP)*

Toto povinné jednobytové či dvoubytové ASCII pole udává způsob získání informací týkajících se zobrazení latentního otisku. Do tohoto pole se zanesou příslušný kód latentního otisku zvolený z tabulky 4 (prst) nebo z tabulky 9 (dlaň).

#### *7.1.4. Pole 13.004: Zdrojová agentura (Source agency/ORI – SRC)*

Toto povinné ASCII pole obsahuje identifikační údaje úřadu či organizace, jež původně zaznamenala zobrazení obličeje, jež záznam obsahuje. V tomto poli bude obvykle identifikátor zdrojové agentury (ORI) patřící agentuře, jež zobrazení zaznamenala. Identifikátor sestává ze dvou informačních jednotek v následujícím formátu: CC/agentura.

První informační jednotka obsahuje kód země používaný Interpolem o délce dvou alfanumerických znaků. Druhá jednotka, agentura, je volný text obsahující identifikační údaje agentury o maximální délce 32 alfanumerických znaků.

#### *7.1.5. Pole 13.005: Datum zaznamenání latentního otisku (Latent capture date – LCD)*

Toto povinné ASCII pole obsahuje datum zaznamenání zobrazení latentního otisku v daném záznamu. Datum se udává v osmi číslicích ve formátu CCRRMMDD. Znaky "CCRR" vyjadřují rok záznamu daného zobrazení; znaky "MM" vyjadřují měsíc v desítkách a jednotkách; znaky "DD" vyjadřují den dotyčného měsíce v desítkách a jednotkách. Například 20000229 znamená datum 29. února 2000. Souhrnné údaje o datu musejí udávat platné datum.

#### *7.1.6. Pole 13.006: Délka vodorovné linie (Horizontal Line Length – HLL)*

Toto povinné ASCII pole udává počet pixelů obsažených v jedné vodorovné linii přenášeného zobrazení.

#### *7.1.7. Pole 13.007: Délka svislé linie (Vertical Line Length – VLL)*

Toto povinné ASCII pole udává počet vodorovných linií obsažených v přenášeném zobrazení.

#### *7.1.8. Pole 13.008: Jednotky rozestupu pixelů (Scale units – SLC)*

Toto povinné ASCII pole udává jednotky použité k popisu frekvence vzorkování zobrazení (hustoty pixelů). Hodnota „1“ v tomto poli udává pixely na palec, hodnota „2“ udává pixely na centimetr. Hodnota „0“ v tomto poli označuje, že rozestup není udán. V takovém případě se poměr rozmístění pixelů odvodí z poměru HPS/VPS.

#### *7.1.9. Pole 13.009: Vodorovný rozestup pixelů (Horizontal pixel scale – HPS)*

Toto povinné ASCII pole udává celým číslem hustotu pixelů ve vodorovném směru v případě, že SLC obsahuje hodnotu „1“ nebo „2“. Jinak označuje vodorovnou složku poměru rozmístění pixelů.

#### *7.1.10. Pole 13.010: Svislý rozestup pixelů (Vertical pixel scale – VPS)*

Toto povinné ASCII pole udává celým číslem hustotu pixelů ve svislém směru v případě, že SLC obsahuje hodnotu „1“ nebo „2“. Jinak označuje svislou složku poměru rozmístění pixelů.

#### *7.1.11. Pole 13.011: Algoritmus komprese (Compression Algorithm – GCA)*

Toto povinné ASCII pole udává algoritmus použitý pro kompresi zobrazení ve stupních šedi. Pro kódy kompresí viz tabulku 7.

#### *7.1.12. Pole 13.012: Počet bitů na pixel (Bits per pixel – BPX)*

Toto povinné ASCII pole udává počet bitů použitých pro vyjádření pixelu. Toto pole obsahuje hodnotu „8“ pro normální hodnoty stupňů šedi od „0“ do „255“. Jakákoli hodnota vyšší než „8“ zanesená v tomto poli představuje pixel vyjadřující odstín šedi se zvýšenou přesností.

#### *7.1.13. Pole 13.013: Pozice prstu/dlaně (Finger/palm position – FGP)*

Toto povinné přídatné pole obsahuje jednu či více možných pozicí prstu nebo dlaně, jež mohou odpovídat zobrazení latentního otisku. Číslo kódu v desítkové soustavě odpovídající známé či nejpravděpodobnější pozici prstu se přebírá z tabulky 5, číslo odpovídající nejpravděpodobnější pozici dlaně z tabulky 10; zanáší se jako podpole ASCII o délce jednoho či dvou znaků. Lze uvést odkaz na další pozice prstu nebo dlaně, a to uvedením odlišných kódů pro pozice jako podpolí oddělených oddělovacím znakem „RS“. Pro každou pozici prstu od jedničky do desítky se použije kód „0“ pro „neznámý prst“. Pro každou pozici otisku dlaně se použije kód „20“ pro „neznámá dlaň“.

#### *7.1.14. Pole 13.014-019: Vyhrazeno pro budoucí definici (Reserved for future definition – RSV)*

Tato pole jsou vyhrazena pro zahrnutí do budoucích revizí této normy. V této úrovni revizí se žádná z těchto polí nepoužijí. Vyskytnou-li se některá z těchto polí, je třeba je ignorovat.

#### *7.1.15. Pole 13.020: Komentář (Comment – COM)*



Tohoto nepovinného pole lze využít pro zanesení komentářů nebo jiných informací v podobě ASCII textu k údajům o zobrazení latentního otisku.

#### *7.1.16. Pole 13.021-199: Vyhrazeno pro budoucí definici (Reserved for future definition – RSV)*

Tato pole jsou vyhrazena pro zahrnutí do budoucích revizí této normy. V této úrovni revizí se žádná z těchto polí nepoužijí. Vyskytují-li se některá z těchto polí, je třeba je ignorovat.

#### *7.1.17. Pole 13.200-998: Pole definovaná uživatelem (User-defined fields – UDF)*

Tato pole mohou být definována uživatelem a budou použita pro budoucí požadavky. Jejich velikost a obsah určuje uživatel tak, aby byly v souladu s přijímající agenturou. Vyskytnou-li se, obsahují tato pole informace v podobě ASCII textu.

#### *7.1.18. Pole 13.999: Data tvořící zobrazení (Image data – DAT)*

Toto pole obsahuje veškerá data zaznamenaného zobrazení latentního otisku. Vždy se mu přidělí číslo pole 999 a vždy se jedná o poslední pole záznamu. Po údajích „13.999:“ například následují data tvořící zobrazení v binárním vyjádření.

Každý pixel dat stupňů šedi, jež nebyly podrobeny kompresi, se obvykle kvantuje do osmi bitů (256 stupňů šedé) obsažených v jediném bytu. Je-li hodnota v BPX poli 13.012 vyšší nebo nižší než „8“, bude počet bytů nezbytných pro záznam jednoho pixelu odlišný. Při použití komprese data pixelů procházejí kompresí v souladu s kompresním postupem uvedeným v poli GCA.

### **7.2. Konec záznamu typu 13 – zobrazení latentního otisku s proměnlivým rozlišením**

Pro účely konzistentnosti se bezprostředně po posledním bytu dat z pole 13.999 použije oddělovač „FS“ pro oddělení od následujícího logického záznamu. Tento oddělovač musí být obsažen v poli udávajícím délku v rámci záznamu typu 13.

### **8. Záznam typu 15 – zobrazení otisku dlaně s proměnlivým rozlišením**

Logický záznam typu 15 s přídatným polem obsahuje data zobrazení otisku dlaně a používá se k jejich výměně, spolu s pevnými a uživatelsky definovanými poli obsahujícími textové informace týkající se digitálního zobrazení. Informace týkající se rozlišení použitého při skenování, velikosti zobrazení a dalších parametrů či komentáře nezbytné pro zpracování daného zobrazení se zaznamenávají jako přídatná pole v rámci záznamu. Zobrazení otisků dlaní předávaná jiným agenturám zpracují přijímající agentury s cílem získat informace o potřebných znacích pro potřeby srovnání.

Data zobrazení se získávají přímo od subjektu za použití přímého skenovacího zařízení nebo z dlaňové daktyloskopické karty či z jiného média obsahujícího otisky dlaní subjektu.

Jakákoli metoda získání zobrazení otisků dlaní musí být schopná zaznamenat soubor zobrazení pro každou ruku. Tento soubor obsahuje malíkovou hranu jako jediné skenované zobrazení a celou oblast otevřené dlaně od zápěstí po špičky prstů jako jedno či dvě skenovaná zobrazení. Jsou-li pro zaznamenání celé dlaně použita dvě zobrazení, spodní z nich pokrývá oblast od zápěstí po vrchol meziprstní oblasti (třetí prstní kloub) a zahrnuje thenární i hypothenární oblast dlaně. Horní zobrazení sahá od spodní strany meziprstní oblasti až k nejvzdálenějším špičkám prstů. Tím je

zajištěna dostatečná míra překrytí obou zobrazení, neboť obě zahrnují meziprstní oblast dlaně. Porovnáním papilárních struktur a podrobností nacházejících se v této společné oblasti může osoba provádějící přezkum s jistotou prohlásit, že obě zobrazení pocházejí z téže dlaně.

Protože operace týkající se dlaně může být použita pro různé účely, může zahrnovat jedno či více zobrazení jedinečných oblastí zaznamenaných z dlaně či ruky. Úplný soubor záznamů týkajících se dlaní bude obvykle obsahovat zobrazení malíkové hrany a jedno či více zobrazení dlaně, a to u obou rukou. Protože logický záznam typu 15 s přídatným polem může obsahovat pouze jedno binární pole, bude pro každou malíkovou hranu třeba jednoho záznamu typu 15 a pro každou celou dlaň jednoho či dvou záznamů typu 15. U obvyklé operace týkající se dlaní bude tedy pro zaznamenání otisků dlaní subjektu třeba čtyř až šesti záznamů typu 15.

#### 8.1. Pole pro logický záznam typu 15

Níže jsou popsány údaje obsažené v každém z polí logického záznamu typu 15.

V rámci logického záznamu typu 15 se položky uvádějí v číslovaných polích. Je třeba, aby první dvě pole záznamu zachovávala pořadí, přičemž pole obsahující údaje o zobrazení je posledním fyzickým polem záznamu. Pro každé pole záznamu typu 15 je v tabulce 8 uveden „kód podmínky“ jakožto povinný „M“, nebo nepovinný „O“, číslo pole, název pole, typ znaku, velikost pole a omezení výskytu. Na základě trojmístného čísla pole se v posledním sloupci udává pro dané pole maximální počet bytů. S rostoucím počtem číslic použitých pro číslo pole poroste rovněž maximální počet bytů. Dvě položky v rámci „velikosti pole podle výskytu“ (field size per occurrence) zahrnují všechny oddělovače znaků použité v tomto poli. „Maximální počet bytů“ (maximum byte count) zahrnuje číslo pole, informace a všechny oddělovače znaků včetně znaku „GS“.

##### 8.1.1. Pole 15.001: Délka logického záznamu (Logical Record Length – LEN)

Toto povinné ASCII pole obsahuje údaj o celkovém počtu bytů v logickém záznamu typu 15. Pole 15.001 udává celkovou délku záznamu, která zahrnuje každý znak každého pole v rámci záznamu a oddělovače informací.

##### 8.1.2. Pole 15.002: Znak označující zobrazení (Image Designation Character – IDC)

Znak označující zobrazení (Image Designation Character – IDC) Toto povinné ASCII pole se použije ke stanovení zobrazení otisku dlaně v daném záznamu. IDC v tomto poli odpovídá IDC nalezenému v poli obsahu souboru (CNT) záznamu typu 1.

##### 8.1.3. Pole 15.003: Typ otisku (Impression Type – IMP)

Toto povinné jednobytové ASCII pole popisuje způsob získání informací týkajících se zobrazení dlaně. Do tohoto pole se zanesou příslušný kód zvolený z tabulky 9.

##### 8.1.4. Pole 15.004: Zdrojová agentura (Source agency/ORI – SRC)

Toto povinné ASCII pole obsahuje identifikační údaje úřadu či organizace, jež původně zaznamenala zobrazení obličeje, jež záznam obsahuje. V tomto poli bude obvykle identifikátor zdrojové agentury (ORI) patřící agentuře, jež zobrazení zaznamenala. Identifikátor sestává ze dvou informačních jednotek v následujícím formátu: CC/agentura.

První informační jednotka obsahuje kód země používaný Interpolem o délce dvou alfanumerických znaků. Druhá jednotka, agentura, je volný text obsahující identifikační údaje agentury o maximální délce 32 alfanumerických znaků.

**8.1.5. Pole 15.005: Datum zaznamenání otisku dlaně (Palmprint capture date – LCD)**

Toto povinné ASCII pole obsahuje datum zaznamenání zobrazení otisku dlaně. Datum se udává v osmi číslicích ve formátu CCRRMMDD. Znaky "CCRR" vyjadřují rok záznamu daného zobrazení; znaky "MM" vyjadřují měsíc v desítkách a jednotkách; znaky "DD" vyjadřují den dotyčného měsíce v desítkách a jednotkách. Například záznam 20000229 znamená datum 29. února 2000. Souhrnné údaje o datu musejí udávat platné datum.

**8.1.6. Pole 15.006: Délka vodorovné linie (Horizontal Line Length – HLL)**

Toto povinné ASCII pole udává počet pixelů obsažených v jedné vodorovné linii přenášeného zobrazení.

**8.1.7. Pole 15.007: Délka svislé linie (Vertical Line Length – VLL)**

Toto povinné ASCII pole udává počet vodorovných linií obsažených v přenášeném zobrazení.

**8.1.8. Pole 15.008: Jednotky rozestupu pixelů (Scale units – SLC)**

Toto povinné ASCII pole udává jednotky použité k popisu frekvence vzorkování zobrazení (hustoty pixelů). Hodnota „1“ v tomto poli udává pixely na palec, hodnota „2“ udává pixely na centimetr. Hodnota „0“ v tomto poli označuje, že rozestup není udán. V takovém případě se poměr rozmístění pixelů odvodí z poměru HPS/VPS.

**8.1.9. Pole 15.009: Vodorovný rozestup pixelů (Horizontal pixel scale – HPS)**

Toto povinné ASCII pole udává celým číslem hustotu pixelů ve vodorovném směru v případě, že SLC obsahuje hodnotu „1“ nebo „2“. Jinak označuje vodorovnou složku poměru rozmístění pixelů.

**8.1.10. Pole 15.010: Svislý rozestup pixelů (Vertical pixel scale – VPS)**

Toto povinné ASCII pole udává celým číslem hustotu pixelů ve svislém směru v případě, že SLC obsahuje hodnotu „1“ nebo „2“. Jinak označuje svislou složku poměru rozmístění pixelů.

Tabulka 8: Záznam typu 15 – zobrazení otisku dlaně s proměnlivým rozlišením									
Ident	Cond. code	Field number	Field name	Char type	Field size per occurrence		Occur count		Max byte count
					min.	max.	min	max	
LEN	M	15.001	LOGICAL RECORD	N	4	8	1.	1.	15

			LENGT H						
IDC	M	15.002	IMAGE DESIGN ATION CHARA CTER	N	2	5	1.	1.	12
IMP	M	15.003	IMPRES SION TYPE	N	2	2	1.	1.	9
SRC	M	15.004	SOURC E AGENC Y/ORI	AN	6	35	1.	1.	42
PCD	M	15.005	PALMP RINT CAPTU RE DATE	N	9	9	1.	1.	16
HLL	M	15.006	HORIZO NTAL LINE LENGT H	N	4	5	1.	1.	12
VLL	M	15.007	VERTIC AL LINE LENGT H	N	4	5	1.	1.	12
SLC	M	15.008	SCALE UNITS	N	2	2	1.	1.	9
HPS	M	15.009	HORIZO NTAL PIXEL SCALE	N	2	5	1.	1.	12
VPS	M	15.010	VERTIC AL	N	2	5	1.	1.	12

			PIXEL SCALE						
CGA	M	15.011	COMPRESSION ALGORITHM	AN	5	7	1.	1.	14
BPX	M	15.012	BITS PER PIXEL	N	2	3	1.	1.	10
PLP	M	15.013	PALMPRINT POSITION	N	2	3	1.	1.	10
RSV		15.014 15.019	RESERVED FOR FUTURE INCLUSION	–	–	–	–	–	–
COM	O	15.020	COMMENT	AN	2	128	0	1.	128
RSV		15.021 15.199	RESERVED FOR FUTURE INCLUSION	–	–	–	–	–	–
UDF	O	15.200 15.998	USER-DEFINED FIELDS	–	–	–	–	–	–
DAT	M	15.999	IMAGE DATA	B	2	–	1.	1.	–

Tabulka 9: Typ otisku dlaně

Description	Code
Live-scan palm	10
Nonlive-scan palm	11
Latent palm impression	12
Latent palm tracing	13
Latent palm photo	14
Latent palm lift	15

#### 8.1.11. Pole 15.011: Algoritmus komprese (Compression Algorithm – GCA)

Toto povinné ASCII pole udává algoritmus použitý pro kompresi zobrazení ve stupních šedi. Záznam o hodnotě „NONE“ v tomto poli udává, že data obsažená v příslušném záznamu nejsou komprimována. U zobrazení, jež mají být komprimována, toto pole obsahuje preferovanou metodu komprimace zobrazení otisků deseti prstů. Platné kódy komprimace jsou stanoveny v dodatku 7.

#### 8.1.12. Pole 15.012: Počet bitů na pixel (Bits per pixel – BPX)

Toto povinné ASCII pole udává počet bitů použitých pro vyjádření pixelu. Toto pole obsahuje hodnotu „8“ pro normální hodnoty stupňů šedi od „0“ do „255“. Jakákoli hodnota vyšší nebo nižší než „8“ zanesená v tomto poli představuje pixel vyjadřující odstín šedi se zvýšenou či sníženou přesností.

Tabulka 10: Kódy, oblasti a velikosti týkající se dlaní				
Palm Position	Palm code	Image area (mm <sup>2</sup> )	Width (mm)	Height (mm)
Unknown Palm	20	28387	139,7	203,2
Right Full Palm	21	28387	139,7	203,2
Right Writer s Palm	22	5645	44,5	127,0
Left Full Palm	23	28387	139,7	203,2
Left Writer s Palm	24	5645	44,5	127,0
Right Lower Palm	25	19516	139,7	139,7
Right Upper Palm	26	19516	139,7	139,7

Left Lower Palm	27	19516	139,7	139,7
Left Upper Palm	28	19516	139,7	139,7
Right Other	29	28387	139,7	203,2
Left Other	30	28387	139,7	203,2

#### 8.1.13. Pole 15.013: Pozice otisku dlaně (Palmprint position – PLP)

Toto povinné přídatné pole obsahuje pozici dlaně, jež odpovídá zobrazení otisku dlaně. Číslo kódu v desítkové soustavě odpovídající známé či nejpravděpodobnější pozici dlaně se přebírá z tabulky 10; zanášá se jako podpole ASCII o délce dvou znaků. V tabulce 10 jsou rovněž uvedeny maximální oblasti a rozměry pro každou možnou pozici otisku dlaně.

#### 8.1.14. Pole 15.014-019: Vyhrazeno pro budoucí definici (Reserved for future definition – RSV)

Tato pole jsou vyhrazena pro zahrnutí do budoucích revizí této normy. V této úrovni revizí se žádná z těchto polí nepoužijí. Vyskytnou-li se některá z těchto polí, je třeba je ignorovat.

#### 8.1.15. Pole 15.020: Komentář (Comment – COM)

Tohoto nepovinného pole lze využít pro zanesení komentářů nebo jiných informací v podobě ASCII textu k údajům o zobrazení otisku dlaně.

#### 8.1.16. Pole 15.021-199: Vyhrazeno pro budoucí definici (Reserved for future definition – RSV)

Tato pole jsou vyhrazena pro zahrnutí do budoucích revizí této normy. V této úrovni revizí se žádná z těchto polí nepoužijí. Vyskytnou-li se některá z těchto polí, je třeba je ignorovat.

#### 8.1.17. Pole 15.200-998: Pole definovaná uživatelem (User-defined fields – UDF)

Tato pole mohou být definována uživatelem a budou použita pro budoucí požadavky. Jejich velikost a obsah určuje uživatel tak, aby byly v souladu s přijímající agenturou. Vyskytnou-li se, obsahují tato pole informace v podobě ASCII textu.

#### 8.1.18. Pole 15.999: Data tvořící zobrazení (Image data – DAT)

Toto pole obsahuje veškerá data zaznamenaného zobrazení otisku dlaně. Vždy se mu přidělí číslo pole 999 a vždy se jedná o poslední pole záznamu. Po údaji „15.999:“ například následují data tvořící zobrazení v binárním vyjádření. Každý pixel dat stupňů šedi, jež nebyly podrobeny kompresi, se obvykle kvantuje do osmi bitů (256 stupňů šedé) obsažených v jediném bytu. Je-li hodnota BPX poli 15.012 vyšší nebo nižší než „8“, bude počet bytů nezbytných pro záznam jednoho pixelu odlišný. Při použití komprese data pixelů procházejí kompresí v souladu s kompresním postupem uvedeným v poli CGA.

### 8.2. Konec záznamu typu 15 – zobrazení otisku dlaně s proměnlivým rozlišením

Pro účely konzistentnosti se bezprostředně po posledním bytu dat z pole 15.999 použije oddělovač „FS“ pro oddělení od následujícího logického záznamu. Tento oddělovač musí být obsažen v poli udávajícím délku v rámci záznamu typu 15.

### 8.3. Další záznamy typu 15 – zobrazení otisku dlaně s proměnlivým rozlišením

Soubor může obsahovat další záznamy typu 15. Pro každé další zobrazení otisku dlaně je nezbytný úplný logický záznam typu 15 s oddělovačem „FS“.

Tabulka 11: Maximální množství kandidátů přijatých k ověření na jeden přenos							
Type of AFIS Search	TP/TP	LT/TP	LP/PP	TP/UL	LT/UL	PP/ULP	LP/ULP
Maximum Number of Candidates	1.	10	5	5	5	5	5

Typy vyhledávání:

TP/TP: porovnávání sad otisků deseti prstů (ten-print against ten-print)

LT/TP: porovnávání latentního otisku prstu se sadou otisků deseti prstů (fingerprint latent against ten-print)

LP/PP: porovnávání latentního otisku dlaně s otiskem dlaně (palmprint latent against palmprint)

TP/UL: porovnávání sady otisků deseti prstů s nevyřešeným latentním otiskem prstu (ten-print against unsolved fingerprint latent)

LT/UL: porovnávání latentního otisku prstu s nevyřešeným latentním otiskem prstu (fingerprint latent against unsolved fingerprint latent)

PP/ULP: porovnávání otisku dlaně s nevyřešeným latentním otiskem dlaně (palmprint against unsolved palmprint latent)

LP/ULP: porovnávání latentního otisku dlaně s nevyřešeným latentním otiskem dlaně (palmprint latent against unsolved palmprint latent)

## 9. Dodatky ke kapitole 2 (výměna daktyloskopických údajů)

### 9.1. Dodatek 1: ASCII kódy oddělovačů



ASCII	Position <sup>148</sup>	Description
LF	1/10	Separates error codes in Field 2.074
FS	1/12	Separates logical records of a file
GS	1/13	Separates fields of a logical record
RS	1/14	Separates the subfields of a record field
US	1/15	Separates individual information items of the field or subfield

## 9.2. Dodatek 2: Výpočet alfanumerického kontrolního znaku

Pro TCN a TCR (pole 1.09 a 1.10):

Číslo odpovídající kontrolnímu znaku se získá pomocí následujícího vzorce:

$$(RR * 10^8 + SSSSSSS) \text{ Modulo } 23$$

Znak RR představuje numerickou hodnotu posledních dvou číslic roku a znak SSSSSSS numerickou hodnotu sériového čísla.

Kontrolní znak je pak odvozen z referenční tabulky uvedené níže.

Pro CRO (pole 2.010)

Číslo odpovídající kontrolnímu znaku se získá pomocí následujícího vzorce:

$$(RR * 10^6 + NNNNNN) \text{ Modulo } 23$$

Znak RR představuje numerickou hodnotu posledních dvou číslic roku a znak NNNNNN numerickou hodnotu sériového čísla.

Kontrolní znak je pak odvozen z referenční tabulky uvedené níže.

Referenční tabulka kontrolních znaků		
1-A	9-J	17-T
2-B	10-K	18-U

---

<sup>148</sup> Jedná se pozici stanovenou v normě ASCII.

3-C	11-L	19-V
4-D	12-M	20-W
5-E	13-N	21-X
6-F	14-P	22-Y
7-G	15-Q	0-Z
8-H	16-R	

### 9.3. Dodatek 3: Znakové kódy

7bitový kód ANSI pro výměnu informací										
ASCII Character Set										
+	0	1.	2	3	4	5	6	7	8	9
30				!	'	#	\$	%	&	'
40	(	)	*	+	,	-	.	/	0	1.
50	2	3	4	5	6	7	8	9	:	;
60	<	=	>	?	@	A	B	C	D	E
70	F	G	H	I	J	K	L	M	N	O
80	P	Q	R	S	T	U	V	W	X	Y
90	Z	[	\	]	^	_	`	a	b	c
100	d	e	f	g	h	i	j	k	l	m
110	n	o	p	q	r	s	t	u	v	w
120	x	y	z	{}		}	~			

### 9.4. Dodatek 4: Přehled operací

Záznam typu 1 (povinný)

Identifier	Field number	Field name	CPS/PMS	SRE	ERR
LEN	1.001	Logical Record Length	M	M	M
VER	1.002	Version Number	M	M	M
CNT	1.003	File Content	M	M	M
TOT	1.004	Type of Transaction	M	M	M
DAT	1.005	Datum	M	M	M
PRY	1.006	Priority	M	M	M
DAI	1.007	Destination Agency	M	M	M
ORI	1.008	Originating Agency	M	M	M
TCN	1.009	Transaction Control Number	M	M	M
TCR	1.010	Transaction Control Reference	C	M	M
NSR	1.011	Native Scanning Resolution	M	M	M
NTR	1.012	Nominal Transmitting Resolution	M	M	M
DOM	1.013	Domain name	M	M	M
GMT	1.014	Greenwich mean time	M	M	M

Ve sloupci podmínek:

O = nepovinné; M = povinné; C = podmíněné, pokud je operace odpovědí původní agentuře

Záznam typu 2 (povinný)						
Identifier	Field number	Field name	CPS/PMS	MPS/MMS	SRE	ERR
LEN	2.001	Logical Record Length	M	M	M	M
IDC	2.002	Image Designation Character	M	M	M	M
SYS	2.003	System Information	M	M	M	M

CNO	2.007	Case Number	–	M	C	–
SQN	2.008	Sequence Number	–	C	C	–
MID	2.009	Latent Identifier	–	C	C	–
CRN	2.010	Criminal Reference Number	M	–	C	–
MN1	2.012	Miscellaneous Identification Number	–	–	C	C
MN2	2.013	Miscellaneous Identification Number	–	–	C	C
MN3	2.014	Miscellaneous Identification Number	–	–	C	C
MN4	2.015	Miscellaneous Identification Number	–	–	C	C
INF	2.063	Additional Information	O	O	O	O
RLS	2.064	Respondents List	–	–	M	–
ERM	2.074	Status/Error Message Field	–	–	–	M
ENC	2.320	Expected Number of Candidates	M	M	–	–

Ve sloupci podmínek:

O = nepovinné; M = povinné; C = podmíněné, pokud jsou údaje k dispozici

*	=	pokud je přenos dat v souladu s vnitrostátními právními předpisy (nevztahují se na něj články LAW.PRUM.11 [Daktyloskopické údaje] a LAW.PRUM.12 [Automatizované vyhledávání daktyloskopických údajů])
---	---	---

#### 9.5. Dodatek 5: Definice záznamu typu 1

Identifier	Condition	Field number	Field name	Character type	Example data
------------	-----------	--------------	------------	----------------	--------------

LEN	M	1.001	Logical Record Length	N	1.001:230{{GS}}
VER	M	1.002	Version Number	N	1.002:0300{{GS}}
CNT	M	1.003	File Content	N	1.003:1{{US}}15{{RS}}2{{US}}00{{RS}}4{{US}}01{{RS}}4{{US}}02{{RS}}4{{US}}03{{RS}}4{{US}}04{{RS}}4{{US}}05{{RS}}4{{US}}06{{RS}}4{{US}}07{{RS}}4{{US}}08{{RS}}4{{US}}09{{RS}}4{{US}}10{{RS}}4{{US}}11{{RS}}4{{US}}12{{RS}}4{{US}}13{{RS}}4{{US}}14{{GS}}
TOT	M	1.004	Type of Transaction	A	1.004:CPS{{GS}}
DAT	M	1.005	Datum	N	1.005:20050101{{GS}}
PRY	M	1.006	Priority	N	1.006:4{{GS}}
DAI	M	1.007	Destination Agency	1*	1.007:DE/BKA{{GS}}
ORI	M	1.008	Originating Agency	1*	1.008:NL/NAFIS{{GS}}
TCN	M	1.009	Transaction Control Number	AN	1.009:0200000004F{{GS}}
TCR	C	1.010	Transaction Control	AN	1.010:0200000004F{{GS}}

			Reference		
NSR	M	1.011	Native Scanning Resolution	AN	1.011:19.68{{GS}}
NTR	M	1.012	Nominal Transmitting Resolution	AN	1.012:19,68{{GS}}
DOM	M	1.013	Domain Name	AN	1.013: INT- I{{US}}4,22{{GS}}
GMT	M	1.014	Greenwich Mean Time	AN	1.014:20050101 125959Z

Ve sloupci podmínek: O = nepovinné, M = povinné, C = podmíněné

Ve sloupci znakového typu: A = alfa, N = numerický, B = binární

1\* povolené znaky pro název agentury jsou [„0..9“, „A..Z“, „a..z“, „\_“, „.“, „“ , „-“]

#### 9.6. Dodatek 6: Definice záznamu typu 2

Tabulka A.6.1: Operace CPS a PMS					
Identifier	Condition	Field number	Field name	Character type	Example data
LEN	M	2.001	Logical Record Length	N	2.001:909{{GS}}
IDC	M	2.002	Image Designation Character	N	2.002:00{{GS}}
SYS	M	2.003	System Information	N	2.003:0422{{GS}}
CRN	M	2.010	Criminal Reference Number	AN	2.010:DE/E999999999{{GS}}

INF	O	2.063	Additional Information	1*	2.063:Additional Information 123{{GS}}
ENC	M	2.320	Expected Number of Candidates	N	2.320:1{{GS}}

Tabulka A.6.2: Operace SRE

Identifier	Condition	Field number	Field name	Character type	Example data
LEN	M	2.001	Logical Record Length	N	2.001:909{{GS}}
IDC	M	2.002	Image Designation Character	N	2.002:00{{GS}}
SYS	M	2.003	System Information	N	2.003:0422{{GS}}
CRN	C	2.010	Criminal Reference Number	AN	2.010:NL/22222 22222{{GS}}
MN1	C	2.012	Miscellaneous Identification Number	AN	2.012:E9999999 99{{GS}}
MN2	C	2.013	Miscellaneous Identification Number	AN	2.013:E9999999 99{{GS}}
MN3	C	2.014	Miscellaneous Identification Number	N	2.014:0001{{GS}}
MN4	C	2.015	Miscellaneous Identification Number	A	2.015:A{{GS}}
INF	O	2.063	Additional Information	1*	2.063:Additional Information

					123{{GS}}
RLS	M	2.064	Respondents List	AN	2.064:CPS{{RS}} {{RS}}001/001 {{RS}}999999{{GS}}

Tabulka A.6.3: Operace ERR

Identifier	Condition	Field number	Field name	Character type	Example data
LEN	M	2.001	Logical Record Length	N	2.001:909{{GS}}
IDC	M	2.002	Image Designation Character	N	2.002:00{{GS}}
SYS	M	2.003	System Information	N	2.003:0422{{GS}}
MN1	M	2.012	Miscellaneous Identification Number	AN	2.012:E999999999{{GS}}
MN2	C	2.013	Miscellaneous Identification Number	AN	2.013:E999999999{{GS}}
MN3	C	2.014	Miscellaneous Identification Number	N	2.014:0001{{GS}}
MN4	C	2.015	Miscellaneous Identification Number	A	2.015:A{{GS}}
INF	O	2.063	Additional Information	1*	2.063:Additional Information 123{{GS}}
ERM	M	2.074	Status/Error Message Field	AN	2.074: 201: IDC - 1 FIELD 1.009 WRONG CONTROL CHARACTER {{LF}} 115: IDC



					0 FIELD 2.003 INVALID SYSTEM INFORMATION {GS}}
--	--	--	--	--	--

Tabulka A.6.4: Operace MPS a MMS

Identifier	Condition	Field number	Field name	Character type	Example data
LEN	M	2.001	Logical Record Length	N	2.001:909{GS}
IDC	M	2.002	Image Designation Character	N	2.002:00{GS}
SYS	M	2.003	System Information	N	2.003:0422{GS}
CNO	M	2.007	Case Number	AN	2.007:E999999999{GS}
SQN	C	2.008	Sequence Number	N	2.008:0001{GS}
MID	C	2.009	Latent Identifier	A	2.009:A{GS}
INF	O	2.063	Additional Information	1*	2.063:Additional Information 123{GS}
ENC	M	2.320	Expected Number of Candidates	N	2.320:1{GS}

Ve sloupci podmínek: O = nepovinné, M = povinné, C = podmíněné

Ve sloupci znakového typu: A = alfa, N = numerický, B = binární

1\* povolené znaky jsou [„0..9“, „A..Z“, „a..z“, „\_“, „““, „-“, „““]

#### 9.7. Dodatek 7: Komprimační kódy pro data ve stupních šedi

Komprimační kódy

Compression	Value	Remarks
Wavelet Scalar Quantisation Greyscale Fingerprint Image Compression Specification  IAFIS-IC-0010(V3), dated 19 December 1997	WSQ	Algorithm to be used for the compression of greyscale images in Type-4, Type-7 and Type-13 to Type-15 records. Shall not be used for resolutions > 500dpi.
JPEG 2000  [ISO 15444/ITU T.800]	J2K	To be used for lossy and losslessly compression of greyscale images in Type-13 to Type-15 records. Strongly recommended for resolutions > 500 dpi

#### 9.8. Dodatek 8: Upřesnění zprávy

V zájmu zlepšení vnitřního fungování systému by měl být v předmětu zprávy operace podle Prümské smlouvy uveden kód země (CC) daného státu, který zprávu posílá, a typ operace (TOT pole 1.004).

Formát: Kód země/typ operace

Příklad: „DE/CPS“

Část pro obsah zprávy může zůstat prázdná.

### KAPITOLA 3: Výměna údajů o registraci vozidel

#### 1. Společný soubor údajů pro automatizované vyhledávání údajů o registraci vozidel

##### 1.1 Definice

Definice povinných a nepovinných datových prvků podle kapitoly 0 čl. 14 odst. 4 zní takto:

**Povinné (M):**

Datové prvky musí být sděleny, pokud jsou informace k dispozici v národním registru daného státu. Výměna informací je tedy povinná, pokud jsou tyto informace k dispozici.

**Nepovinné (O):**

Datové prvky mohou být sděleny, pokud jsou informace dostupné v národním registru daného státu. Výměna informací tedy není povinná, ani když jsou informace k dispozici.

Pokud je prvek určen jako významný z hlediska článku LAW.PRUM.15 [Automatizované vyhledávání údajů o registraci vozidel], je každý takový prvek v souboru údajů označen (Y).

##### 1.2. Vyhledávání vozidla, vlastníka nebo držitele

### 1.2.1. Spuštění vyhledávání

Existují dva různé způsoby pro vyhledávání těchto informací uvedené v následujícím odstavci:

- podle čísla podvozku (VIN), referenčního data a času (nepovinné),
- podle státní poznávací značky, čísla podvozku (VIN) (nepovinné), referenčního data a času (nepovinné).

Pomocí těchto kritérií pro vyhledávání budou oznámeny informace o jednom vozidle, a někdy i o více vozidlech. Pokud mají být oznámeny informace pouze o jednom vozidle, všechny položky jsou oznámeny v jedné odpovědi. Je-li nalezeno více vozidel než jedno, požádaný stát může sám určit, které položky oznámí; všechny položky, nebo pouze položky pro upřesnění vyhledávání (například z důvodu ochrany soukromí nebo z důvodů týkajících se provedení).

Položky nutné k upřesnění vyhledávání jsou uvedeny v bodě 1.2.2.1. V bodě 1.2.2.2 je popsán úplný soubor informací.

Provádí-li se vyhledávání podle čísla podvozku a referenčního data a času, může toto vyhledávání provádět jeden nebo všechny zúčastněné státy.

Provádí-li se vyhledávání podle čísla řidičského průkazu a referenčního data a času, musí ho provádět jeden konkrétní stát.

Obvykle se při vyhledávání používá skutečné datum a čas, je však možné provádět vyhledávání na základě referenčního data a času v minulosti. Provádí-li se vyhledávání na základě referenčního data a času v minulosti a informace z minulých let nejsou v registru konkrétního státu k dispozici, protože žádné takové informace vůbec nejsou registrovány, lze poskytnout aktuální informace a uvést, že se jedná o aktuální informace.

### 1.2.2. Soubor údajů

#### 1.2.2.1. Položky k upřesnění vyhledávání, které mají být oznámeny

Item	M/O <sup>149</sup>	Remarks	Prům Y/N <sup>150</sup>
Data relating to vehicles			
Licence number	M		Y
Chassis number/VIN	M		Y
Country of registration	M		Y

<sup>149</sup> M = povinné, pokud jsou k dispozici v národním rejstříku; O = nepovinné.

<sup>150</sup> Všechny znaky konkrétně přidělené státem jsou označeny písmenem Y.

Make	M	(D.1 <sup>151</sup> ) e.g. Ford, Opel, Renault, etc.	Y
Commercial type of the vehicle	M	(D.3) e.g. Focus, Astra, Megane	Y
EU Category Code	M	(J) mopeds, motorbikes, cars, etc.	Y

#### 1.2.2.2. Úplný soubor údajů

Item	M/O <sup>152</sup>	Remarks	Prüm Y/N
Data relating to holders of the vehicle		(C.1 <sup>153</sup> ) The data refer to the holder of the specific registration certificate.	
Registration holders' (company) name	M	(C.1.1.)  separate fields will be used for surname, infixes, titles, etc., and the name in printable format will be communicated	Y
First name	M	(C.1.2)  separate fields for first name(s) and initials will be used, and the name in printable format will be communicated	Y
Address	M	(C.1.3)  separate fields will be used for Street, House number and Annex, Zip code, Place of residence, Country of residence, etc., and the Address in printable format will be communicated	Y
Gender	M	Male, female	Y
Date of birth	M		Y

<sup>151</sup> Harmonizovaná zkratka dokumentu, viz směrnice Rady 1999/37/ES ze dne 29. dubna 1999.

<sup>152</sup> M = povinné, pokud jsou k dispozici v národním rejstříku; O = nepovinné.

<sup>153</sup> Harmonizovaná zkratka dokumentu, viz směrnice Rady 1999/37/ES ze dne 29. dubna 1999.

Legal entity	M	individual, association, company, firm, etc.	Y
Place of Birth	O		Y
ID Number	O	An identifier that uniquely identifies the person or the company.	N
Type of ID Number	O	The type of ID Number (e.g. passport number).	N
Start date holdership	O	Start date of the holdership of the car. This date will often be the same as printed under (I) on the registration certificate of the vehicle.	N
End date holdership	O	End data of the holdership of the car.	N
Type of holder	O	If there is no owner of the vehicle (C.2) the reference to the fact that the holder of the registration certificate: <ul style="list-style-type: none"> <li>– is the vehicle owner,</li> <li>– is not the vehicle owner,</li> <li>– is not identified by the registration certificate as being the vehicle owner.</li> </ul>	N
Data relating to owners of the vehicle		(C.2)	
Owners' (company) name	M	(C.2.1)	Y
First name	M	(C.2.2)	Y
Address	M	(C.2.3)	Y
Gender	M	male, female	Y
Date of birth	M		Y
Legal entity	M	individual, association, company, firm, etc.	Y
Place of Birth	O		Y
ID Number	O	An identifier that uniquely identifies the person or the	N

		company.	
Type of ID Number	O	The type of ID Number (e.g. passport number).	N
Start date ownership	O	Start date of the ownership of the car.	N
End date ownership	O	End data of the ownership of the car.	N
Data relating to vehicles			
Licence number	M		Y
Chassis number/VIN	M		Y
Country of registration	M		Y
Make	M	(D.1) e.g. Ford, Opel, Renault, etc.	Y
Commercial type of the vehicle	M	(D.3) e.g. Focus, Astra, Megane.	Y
Nature of the vehicle/EU Category Code	M	(J) mopeds, motorbikes, cars, etc.	Y
Date of first registration	M	(B) Date of first registration of the vehicle somewhere in the world.	Y
Start date (actual) registration	M	(I) Date of the registration to which the specific certificate of the vehicle refers.	Y
End date registration	M	End data of the registration to which the specific certificate of the vehicle refers. It is possible this date indicates the period of validity as printed on the document if not unlimited (document abbreviation = H).	Y
Status	M	Scrapped, stolen, exported, etc.	Y
Start date status	M		Y
End date status	O		N

kW	O	(P.2)	Y
Capacity	O	(P.1)	Y
Type of licence number	O	Regular, transito, etc.	Y
Vehicle document id 1	O	The first unique document ID as printed on the vehicle document.	Y
Vehicle document id 2 <sup>154</sup>	O	A second document ID as printed on the vehicle document.	Y
Data relating to insurances			
Insurance company name	O		Y
Begin date insurance	O		Y
End date insurance	O		Y
Address	O		Y
Insurance number	O		Y
ID number	O	An identifier that uniquely identifies the company.	N
Type of ID number	O	The type of ID number (e.g. number of the Chamber of Commerce)	N

## 2. Zabezpečení údajů

### 2.1. Přehled

Softwarová aplikace EUCARIS předává zabezpečené sdělení ostatním státům a komunikuje s jejich záložními předřazenými systémy států za pomoci XML. Státy si vyměňují zprávy tak, že je přímo zasílají příjemci. Datové centrum daného státu je propojeno se sítí Evropské unie TESTA.

---

<sup>154</sup> V Lucembursku se používají dva samostatné doklady o registraci vozidla.

Zprávy XML posílané přes tuto síť jsou kódovány. Metoda používaná ke kódování těchto zpráv je SSL. Zprávy zasílané do záložních systémů jsou zprávy ve formátu XML v podobě prostého textu, jelikož spojení mezi aplikací a záložním systémem musí probíhat ve chráněném prostředí.

Je k dispozici klientská aplikace, kterou lze používat v rámci daného státu pro hledání ve vlastním registru nebo v registrech jiných států. Klienti budou rozpoznáni na základě uživatelského jména a hesla nebo klientského certifikátu. Spojení s uživatelem může být kódováno, avšak odpovědnost za takové kódování nesou jednotlivé státy.

## 2.2 Bezpečnostní prvky týkající se výměny zpráv

Model zabezpečení je založen na kombinaci protokolu HTTPS a podpisu XML. Tato alternativa využívá podpis XML k označení všech zpráv odeslaných na server a lze tak ověřit odesílatele zprávy zkontrolováním podpisu. SSL s jednostranným ověřováním (pouze serverový certifikát) se používá k zajištění důvěrnosti a celistvosti zprávy při přenosu a zajišťuje ochranu proti napadení v podobě vymazání nebo opakování a vložení. Namísto vývoje zakázkového softwaru s cílem zavést SSL s oboustranným ověřováním se zavádí podpis XML. Použití podpisu XML se více blíží plánu vývoje internetových služeb než oboustranné zabezpečení SSL, a proto je strategičtější.

Podpis XML lze používat několika způsoby, ale zvoleným přístupem je používat jej jako součást zabezpečení internetových služeb (WSS). WSS určuje způsob, jak podpis XML používat. Jelikož WSS vychází ze standardního protokolu SOAP, je logické tento standard co nejvíce podporovat.

## 2.3 Bezpečnostní prvky, které se netýkají výměny zpráv

### 2.3.1 Ověření uživatelů

Uživatelé internetové aplikace Eucaris jsou ověřováni na základě uživatelského jména a hesla. Protože se používá standardní ověřování systému Windows, mohou státy v případě potřeby zvýšit úroveň ověření prostřednictvím použití klientských certifikátů.

### 2.3.2 Uživatelské role

Softwarová aplikace Eucaris podporuje různé uživatelské role. Každá skupina služeb má vlastní povolení. Například (výhradní) uživatelé funkční skupiny „Smlouva o systému Eucaris“ nemohou využívat funkční skupinu „Prümská smlouva“. Služby správce jsou od obvyklých rolí koncového uživatele odděleny.

### 2.3.3 Záznam a vysledování výměny zpráv

Softwarová aplikace EUCARIS usnadňuje záznam všech typů zpráv. Funkce správce umožňuje národnímu správci určit, které zprávy jsou zaznamenávány: žádosti od koncových uživatelů, příchozí žádosti od jiných států, informace poskytnuté národními registry apod.

Aplikaci lze nastavit tak, aby byla k tomuto zaznamenávání využívána vnitřní nebo vnější (Oracle) databáze. Rozhodnutí o tom, jaké zprávy mají být zaznamenány, zjevně závisí na možnostech zaznamenávání jinde v předřazeném systému a připojených klientských aplikacích.

Záhlaví každé zprávy obsahuje informace o žádajícím státu, žádající organizaci v rámci tohoto státu a zúčastněném uživateli. Je uveden rovněž důvod žádosti.



Na základě společného zaznamenávání v žádajícím i odpovídajícím státě je možné úplné vysledování jakékoliv výměny zpráv (například o žádosti zúčastněného uživatele).

Zaznamenávání nastavuje webový klient Eucarisu (menu Administration, Logging configuration). Funkci zaznamenávání vykonává ústřední systém (Core http). Pokud je zaznamenávání povoleno, celá zpráva (záhlaví a hlavní část) je uložena do jednoho záznamového registru. Pro každou definovanou službu a každý druh zprávy, který prochází ústředním systémem, lze nastavit záznamovou úroveň.

Záznamové úrovně

Možnosti záznamových úrovní jsou tyto:

Důvěrná – zpráva je zaznamenána: Záznam NENÍ k dispozici pro službu vypisování záznamů, ale je k dispozici pouze na vnitrostátní úrovni pro potřeby auditu a řešení problémů.

Žádná – zpráva není vůbec zaznamenána.

Druhy zpráv

Výměna informací mezi státy sestává z několika zpráv, jež jsou schematicky znázorněny na níže uvedeném obrázku 5.

Možnosti druhů zpráv (na obrázku 5 znázorněny jako ústřední systém (Core http) Eucarisu státu X jsou tyto:

1. Request to Core System\_Request message by Client
2. Request to Other State\_Request message by Core System of this State
3. Request to Core System of this State\_Request message by Core System of other State
4. Request to Legacy Register\_Request message by Core System
5. Request to Core System\_Request message by Legacy Register
6. Response from Core System\_Request message by Client
7. Response from Other State\_Request message by Core System of this State
8. Response from Core System of this State\_Request message by other State
9. Response from Legacy Register\_Request message by Core System
10. Response from Core System\_Request message by Legacy Register

Na obrázku 5 jsou znázorněny tyto výměny informací:

- \* Žádost o informace ze státu X státu Y – modré šipky. Tato žádost a odpověď jsou tvořeny druhy zprávy 1, 2, 7 a 6.
- \* Žádost o informace ze státu Z státu X – červené šipky. Tato žádost a odpověď jsou tvořeny druhy zprávy 3, 4, 9 a 8.
- \* Žádost o informace z předřazeného registru ústřednímu systému (tato cesta zahrnuje rovněž požadavek uživatelského klienta zpoza předřazeného registru) – zelené šipky. Tento druh žádosti je tvořen druhy zpráv 5 a 10.

Obrázek 5: Druhy zpráv pro zaznamenání

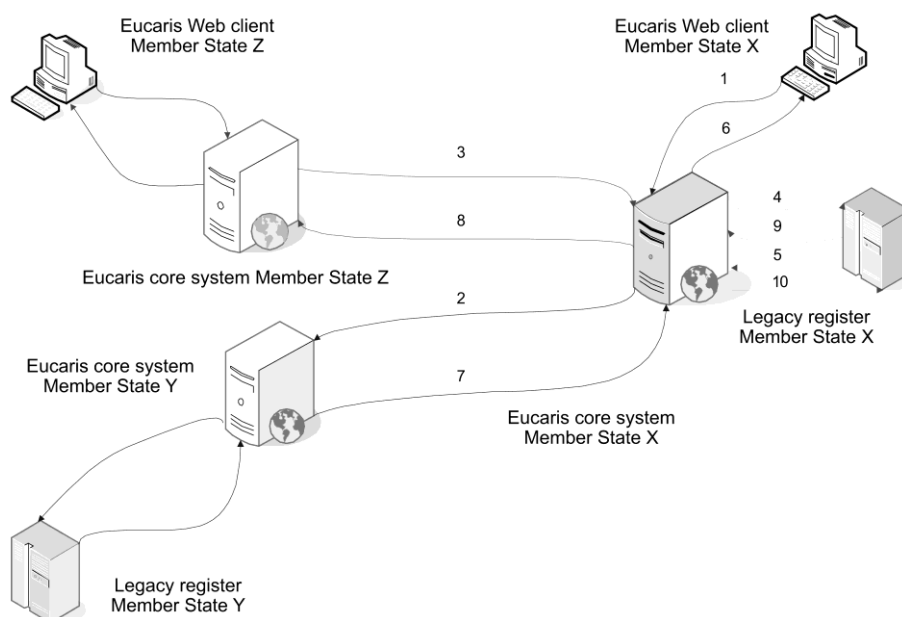

#### 2.3.4. Hardwarový bezpečnostní modul

Hardwarový bezpečnostní modul se nepoužívá.

Hardwarový bezpečnostní modul (HSM) zajišťuje vhodnou ochranu pro klíč používaný k označení zpráv a k určení serverů. Doplnuje tak celkovou úroveň zabezpečení, ale pořízení nebo údržba HSM je nákladná a neexistují požadavky na rozhodnutí pro FIPS 140-2 úroveň 2 nebo úroveň 3 HSM. Jelikož se jedná o uzavřenou síť, což účinně omezuje rizika, bylo rozhodnuto HSM zpočátku nepoužívat. Pokud bude HSM nutný, například ke získání akreditace, lze jej do struktury doplnit.

### 3. Technické podmínky výměny údajů

#### 3.1. Obecný popis aplikace Eucaris

##### 3.1.1. Přehled

Aplikace EUCARIS propojuje všechny zúčastněné státy do vícecestné sítě, v níž každý stát komunikuje přímo s jiným státem. K zahájení komunikace není zapotřebí žádného ústředního prvku. Aplikace

EUCARIS předává zabezpečené sdělení ostatním státům a komunikuje s jejich záložními předřazenými systémy států za pomoci XML. Tuto strukturu ukazuje následující obrázek.

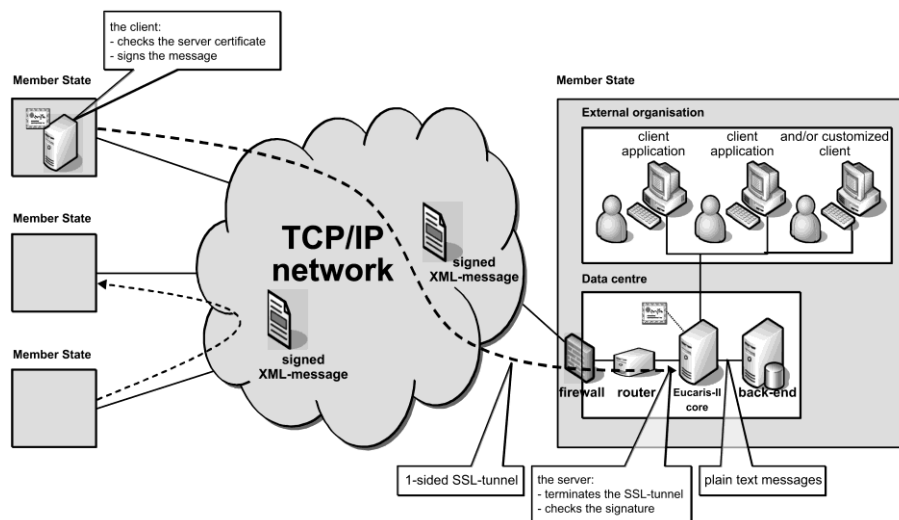

Státy si vyměňují zprávy tak, že je přímo zasílají příjemci. Datové centrum daného státu je propojeno se sítí používanou pro výměnu zpráv TESTA. Za účelem přístupu do sítě TESTA se státy připojí prostřednictvím brány daného státu. Pro připojení do sítě se použije bezpečnostní brána a směrovač propojí aplikaci Eucaris s bezpečnostní bránou. V závislosti na alternativě zvolené k ochraně zpráv je buď směrovačem, nebo aplikací Eucaris používán certifikát.

Je k dispozici klientská aplikace, kterou lze používat v rámci daného státu pro hledání ve vlastním registru nebo v registrech jiných států. Klientská aplikace je propojena s Eucarisem. Klienti budou rozpoznáni na základě uživatelského jména a hesla nebo klientského certifikátu. Spojení s uživatelem ve vnější organizaci (například policie) může být kódováno, avšak odpovědnost za takové kódování nesou jednotlivé státy.

### 3.1.2. Oblast působnosti systému

Oblast působnosti systému Eucaris je omezena na procesy v rámci výměny informací mezi orgány odpovědnými za registraci v jednotlivých státech a na základní předložení těchto informací. Postupy a automatizované procesy, v nichž mají být informace použity, do oblasti působnosti systému nepatří.

Státy se mohou rozhodnout použít klientský systém Eucarisu nebo zřídit vlastní klientskou aplikaci upravenou podle jejich potřeb. V níže uvedené tabulce je popsáno, které aspekty systému Eucaris jsou povinné nebo stanovené a které jsou nepovinné nebo o jejichž použití rozhodnou jednotlivé státy.

Aspekty systému Eucaris	M/O	Poznámka
	155	

Koncepce sítě	M	Koncepcí je komunikace „any-to-any“.
Fyzická síť	M	TESTA
Hlavní aplikace	M	<p>Hlavní aplikaci systému Eucaris je třeba použít pro spojení s ostatními státy. Hlavní aplikace nabízí tyto funkce:</p> <ul style="list-style-type: none"> <li>* šifrování a podepisování zpráv,</li> <li>* kontrola totožnosti odesílatele,</li> <li>* autorizace států a místních uživatelů,</li> <li>* směrování zpráv,</li> <li>* řazení asynchronních zpráv do fronty, pokud je služba příjemce dočasně nedostupná,</li> <li>* funkce „průzkum více zemí“,</li> <li>* protokolování výměn zpráv,</li> <li>* uchovávání příchozích zpráv.</li> </ul>
Klientská aplikace	O	Kromě hlavní aplikace může stát používat klientskou aplikaci Eucaris II. V příslušných případech se hlavní a klientská aplikace upravují pod záštitou organizace Eucaris.
Bezpečnostní koncepce	M	Koncepce je založena na podepisování XML prostřednictvím klientských certifikátů a šifrování SSL prostřednictvím certifikátů služeb.
Specifikace zpráv	M	Každý stát musí dodržovat specifikace zpráv stanovené organizací Eucaris a touto kapitolou. Specifikace smí měnit pouze organizace Eucaris po konzultaci se státy.
Provoz a podpora	M	Akceptace nových států nebo nové funkce spadá pod záštitu organizace Eucaris. Funkce monitorování a asistenční služby centrálně spravuje určený stát.

### 3.2. Funkční a nefunkční požadavky

#### 3.2.1. Obecná funkčnost

V této části jsou obecnými pojmy popsány hlavní obecné funkce.

Číslo	Popis
1.	Systém umožňuje orgánům jednotlivých států odpovědným za registraci interaktivní výměnu zpráv s žádostmi a odpověďmi.
2.	Systém obsahuje klientskou aplikaci, a umožňuje tak koncovým uživatelům zasílat žádosti a předkládat odpovědi k manuálnímu zpracování.
3.	Systém umožňuje „vysílání“, čímž umožňuje danému státu poslat žádost do všech ostatních států. Přicházející odpovědi jsou hlavní aplikací sloučeny do jedné odpovědi klientské aplikaci (tato funkce se nazývá „průzkum více zemí“).
4.	Systém je schopen zpracovat různé druhy zpráv. Uživatelské role, povolení, směrování, označení a zaznamenávání jsou všechny definovány podle konkrétní služby.
5.	Systém umožňuje státům výměnu skupin zpráv nebo zpráv obsahujících velký počet žádostí nebo odpovědí. Tyto zprávy jsou zpracovávány asynchronním způsobem.
6.	Pokud je přijímající stát dočasně nedostupný, systém řadí asynchronní zprávy a zaručuje jejich doručení, jakmile bude příjemce opět dostupný.
7.	Systém ukládá přicházející asynchronní zprávy, dokud nejsou zpracovány.
8.	Systém umožňuje přístup pouze do aplikací Eucaris jiných států, nikoliv jednotlivých organizací těchto států, tj. každý orgán odpovědný za registraci funguje jako jediná brána mezi koncovými uživateli svého státu a odpovídajícími orgány v ostatních státech.
9.	V rámci jednoho serveru je možné definovat uživatele různých států a povolit je na základě práv daného státu.
10.	Zprávy obsahují informace o žádajícím státě, organizaci a koncovém uživateli.
11.	Systém usnadňuje zaznamenávání výměny zpráv mezi různými státy a mezi ústřední aplikací a vnitrostátními registračními systémy.
12.	Systém umožňuje zvláštnímu tajemníkovi, což je organizace nebo stát zvláště určený pro tento úkol, shromažďovat zaznamenané informace o zprávách odeslaných a obdržených všemi zúčastněnými státy, a to za účelem vypracování statistických zpráv.
13.	Každý stát sám určí, které zaznamenané informace poskytne tajemníkovi a které jsou „důvěrné“.
14.	Systém umožňuje národnímu správci každého státu pořizovat statistiku používání.
15.	Systém umožňuje doplnění nových států prostřednictvím jednoduchých správních úkolů.

### 3.2.2. Použitelnost

Číslo	Popis
16.	Systém poskytuje rozhraní pro automatizované zpracování zpráv prostřednictvím záložních systémů nebo předřazenosti a umožňuje začlenění uživatelského rozhraní do těchto systémů (uživatelské rozhraní podle potřeb klienta).
17.	Systém se lze snadno naučit ovládat, nevyžaduje vysvětlení a obsahuje nápovědu.
18.	Systém je opatřen dokumentací, která státům pomáhá s jeho začleněním, provozem a budoucí údržbou (například referenční příručka, funkční a technická dokumentace, návod k obsluze...).
19.	Uživatelské rozhraní je mnohojazyčné a nabízí koncovému uživateli možnosti zvolit jazyk, kterému dává přednost.
20.	Uživatelské rozhraní umožňuje místnímu správci přeložit položky na monitoru i zakódované informace do národního jazyka.

### 3.2.3. Spolehlivost

Číslo	Popis
21.	Systém je navržen jako výkonný a spolehlivý operační systém, který je odolný vůči chybám operátora a který nepoškodí výpadky elektrického proudu ani jiné pohromy. Musí být možné systém restartovat, aniž by došlo ke ztrátě údajů, nebo pouze s jejich minimální ztrátou.
22.	Systém musí poskytovat stabilní a reprodukovatelné výsledky.
23.	Systém byl navržen tak, aby fungoval spolehlivě. Je možné systém zavést v konfiguraci, která zaručuje 98 % dostupnost (zálohováním, použitím záložních serverů apod.) v každé dvoustranné komunikaci.
24.	Je možné používat část systému i při poruše některých složek (pokud má stát C poruchu, státy A a B mohou nadále komunikovat). Počet jednotlivých poruch v informačním řetězci by měl být co nejnižší.
25.	Doba obnovy po závažné poruše by měla být kratší než jeden den. Mělo by být možné minimalizovat prostoj využitím vzdálené podpory, například prostřednictvím centrálního servisního panelu.

### 3.2.4. Výkonnost

Číslo	Popis
26.	Systém lze používat 24 hodin denně 7 dní v týdnu. Tento časový rámeček je tedy rovněž vyžadován od předřazených systémů jednotlivých států.
27.	Systém rychle reaguje na žádosti uživatelů neohledně na úkoly na pozadí. Stejně tak musí předřazené systémy zúčastněných stran zajistit přijatelnou dobu reakce. Přijatelná celková doba reakce pro jednu žádost je maximálně 10 vteřin.
28.	Systém byl navržen jako systém pro více uživatelů a tak, aby úkoly na pozadí mohly pokračovat současně s úkoly, které uživatel provádí na popředí.
29.	Systém byl navržen jako přizpůsobitelný objemu, aby vydržel případný nárůst počtu zpráv v případě doplnění nové funkce nebo nových organizací či států.

### 3.2.5. Zabezpečení

Číslo	Popis
30.	Systém je vhodný (například svými bezpečnostními opatřeními) pro výměnu zpráv obsahujících důvěrné osobní údaje (například o vlastníkově/držiteli vozidla) klasifikované jako „EU restricted“.
31.	Údržba systému je prováděna takovým způsobem, aby nedošlo k neoprávněnému přístupu k údajům.
32.	Systém obsahuje službu pro řízení práv a povolení vnitrostátních koncových uživatelů.
33.	Státy mohou ověřit totožnost odesílatele (na úrovni státu) prostřednictvím podpisu XML.
34.	Státy výslovně povolí jinému státu požadovat určité informace.
35.	Systém zajišťuje na aplikační úrovni přístup úplného zabezpečení a zakódování slučitelný s úrovní zabezpečení vyžadovanou v podobných situacích. Výlučnost a celistvost informací je zaručena použitím podpisu XML a zakódování prostřednictvím tunelu SSL.
36.	Veškerou výměnu zpráv lze vysledovat pomocí zaznamenávání.
37.	Je zajištěna ochrana proti napadení v podobě vymazání (kdy třetí strana vymaže zprávu) nebo v podobě opakování či vložení (třetí strana zopakuje nebo vloží zprávu).
38.	Systém využívá certifikátů důvěryhodné třetí strany.
39.	Systém může zpracovat různé certifikáty jednotlivých států v závislosti na druhu zprávy nebo

	služby.
40.	Bezpečnostní opatření na aplikační úrovni jsou dostatečná k tomu, aby umožňovala využití neschválených sítí.
41.	Systém je schopen používat nové bezpečnostní metody, jako je bezpečnostní brána XML.

### 3.2.6. Přizpůsobitelnost

Číslo	Popis
42.	Systém lze rozšířit o nové zprávy a nové funkce. Náklady na úpravy jsou minimální díky centralizovanému vývoji jednotlivých složek aplikace.
43.	Státy mohou definovat nové druhy zpráv pro dvoustranné použití. Všechny státy nemusí podporovat všechny druhy zpráv.

### 3.2.7. Podpora a údržba

Číslo	Popis
44.	Systém poskytuje nástroje pro monitorování pro centrální servisní panel nebo pro operátory, pokud jde o síť a servery v jednotlivých státech.
45.	Systém poskytuje možnosti pro vzdálenou podporu prostřednictvím centrálního servisního panelu.
46.	Systém poskytuje možnosti pro analýzu problémů.
47.	Systém lze rozšířit o nové státy.
48.	Aplikaci může snadno nainstalovat pracovník s minimální kvalifikací a zkušenostmi v oblasti informačních technologií. Instalační proces je pokud možno co nejvíce automatizovaný.
49.	Systém zajišťuje prostředí stálého testování a schvalování.
50.	Roční náklady na údržbu a podporu jsou minimalizovány prostřednictvím dodržování tržních norem a prostřednictvím vytvoření aplikace takovým způsobem, aby z centrálního servisního panelu bylo zapotřebí minimální podpory.

### 3.2.8. Požadavky na podobu systému



Číslo	Popis
51.	Systém je navržen a opatřen dokumentací tak, aby fungoval řadu let.
52.	Systém je navržen tak, aby byl nezávislý na poskytovateli sítě.
53.	Systém odpovídá stávajícímu hardwaru a softwaru v jednotlivých státech a vzájemně reaguje s danými registračními systémy pomocí otevřené standardní technologie internetových služeb (XML, XSD, SOAP, WSDL, http, internetové služby, WSS, X.509 atd.).

### 3.2.9. Použitelné normy

Číslo	Popis
54.	Systém vyhovuje prvkům ochrany údajů podle nařízení (ES) č. 45/2001 (články 21, 22 a 23) a směrnice 95/46/ES.
55.	Systém vyhovuje normám pro výměnu dat mezi správními orgány (IDA).
56.	Systém podporuje UTF8.

## KAPITOLA 4: Postup hodnocení podle článku LAW.PRUM.18 [Hodnocení *ex ante*]

### Článek 1: Dotazník

1. Příslušná pracovní skupina Rady Evropské unie (dále jen „pracovní skupina Rady“) vypracuje dotazník ke každé automatizované výměně údajů podle článků LAW.PRUM.5 [Cíl] až LAW.PRUM.17 [Prováděcí opatření].
2. Pokud se Spojené království domnívá, že splňuje podmínky pro sdílení údajů v příslušné kategorii údajů, vyplní příslušný dotazník.

### Článek 2: Zkušební provoz

1. V případě potřeby a s cílem vyhodnotit výsledky dotazníku uskuteční Spojené království zkušební provoz společně s jedním nebo více dalšími členskými státy, které již sdílejí údaje podle rozhodnutí 2008/615/SVV. Zkušební provoz se uskuteční krátce před nebo po hodnotící návštěvě.
2. Podmínky a ujednání ohledně tohoto zkušebního provozu stanoví příslušná pracovní skupina Rady a budou vycházet z předchozí individuální dohody se Spojeným královstvím. O praktických podrobnostech zkušebního provozu rozhodnou státy, které se ho účastní.

### Článek 3: Hodnotící návštěva

1. S cílem vyhodnotit výsledky dotazníku se uskuteční hodnotící návštěva.
2. Podmínky a ujednání ohledně této návštěvy stanoví příslušná pracovní skupina Rady a budou vycházet z předchozí individuální dohody mezi Spojeným královstvím a hodnotícím týmem. Spojené království umožní hodnotícímu týmu prověřit automatizovanou výměnu údajů v kategorii nebo kategoriích údajů, které mají být hodnoceny, a to zejména tak, že zorganizuje program návštěvy, který zohlední požadavky hodnotícího týmu.
3. Hodnotící tým do jednoho měsíce od návštěvy vypracuje zprávu o hodnotící návštěvě a předloží ji Spojenému království k vyjádření. Hodnotící tým může tuto zprávu případně dle připomínek Spojeného království upravit.
4. Hodnotící tým tvoří maximálně 3 odborníci určení členskými státy, které se účastní automatizované výměny údajů v kategoriích údajů, jež mají být hodnoceny; tito odborníci mají zkušenosti s příslušnou kategorií údajů, absolvovali odpovídající vnitrostátní bezpečnostní prověrku pro tyto záležitosti a jsou připraveni vykonat nejméně jednu hodnotící návštěvu v jiném státě. Členem hodnotícího týmu je rovněž zástupce Komise.
5. Členové hodnotícího týmu respektují důvěrnou povahu informací, které při výkonu svého úkolu získají.

### Článek 4: Hodnocení prováděná podle rozhodnutí Rady 2008/615/SVV a 2008/616/SVV

Při provádění postupu hodnocení uvedeného v článku LAW.PRUM.18 [Hodnocení *ex ante*] a v této kapitole Rada prostřednictvím příslušné pracovní skupiny Rady zohlední výsledky postupů hodnocení provedených v souvislosti s přijetím prováděcích rozhodnutí Rady (EU) 2019/968<sup>156</sup> a (EU) 2020/1188<sup>157</sup>. Příslušná pracovní skupina Rady rozhodne o nezbytnosti provedení zkušebního provozu uvedeného v čl. LAW.PRUM.18 [Hodnocení *ex ante*] odst. 1, v kapitole 0 čl. 23 odst. 2 této přílohy a v článku 2 této kapitoly.

### Článek 5: Zpráva pro Radu

Za účelem rozhodnutí podle článku LAW.PRUM.18 [Hodnocení *ex ante*] je Radě předložena celková hodnotící zpráva, v níž jsou shrnuty výsledky dotazníků, hodnotící návštěva a případný zkušební provoz.

---

<sup>156</sup> Prováděcí rozhodnutí Rady (EU) 2019/968 ze dne 6. června 2019 o zahájení automatizované výměny údajů o DNA ve Spojeném království (Úř. věst. L 156, 13.6.2019, s. 8).

<sup>157</sup> Prováděcí rozhodnutí Rady (EU) 2020/1188 ze dne 6. srpna 2020 o zahájení automatizované výměny daktyloskopických údajů ve Spojeném království (Úř. věst. L 265, 12.8.2020, s. 1)

## **PŘÍLOHA LAW-2: ÚDAJE JMENNÉ EVIDENCE CESTUJÍCÍCH (PNR)**

### **Prvky údajů jmenné evidence cestujících (shromažďované leteckými dopravci):**

1. lokalizační záznam PNR;
2. datum rezervace / vystavení letenky;
3. datum nebo data zamýšlené cesty;
4. jméno nebo jména;
5. adresa, telefonní číslo a elektronické kontaktní údaje cestujícího, osob, které pro cestujícího provedly rezervaci letu, osob, jejichž prostřednictvím lze cestujícího kontaktovat, a osob, které mají být informovány v naléhavých případech;
6. veškeré dostupné platební/fakturační informace (zahrnující pouze informace týkající se výhradně platebních metod a fakturace letenky, avšak žádné jiné informace, které s daným letem přímo nesouvisejí);
7. úplná trasa pro jednotlivý záznam ve jmenné evidenci cestujících;
8. informace o věrnostním programu cestujícího (označení letecké společnosti nebo prodejce, kteří program spravují, číslo cestujícího ve věrnostním programu, úroveň členství, popis úrovně a kód aliance);
9. cestovní agentura nebo zprostředkovatel;
10. situace cestujícího včetně potvrzení odletu, odbavení, informací o případech, kdy se cestující nedostavil k odletu nebo kdy se cestující dostavil na letiště bez rezervace;
11. rozčleněné nebo rozdělené informace PNR;
12. informace OSI (další doplňující informace), SSI (zvláštní služební informace) a SSR (zvláštní služební požadavek);
13. informace o vystavení letenky, včetně čísla letenky, data vystavení letenky a jednosměrných letenek, a obsah rubrik ATFQ (Automated Ticket Fare Quote);
14. informace o sedadle, včetně čísla sedadla;
15. informace o sdílení kódů;
16. veškeré informace o zavazadlech;
17. jména dalších cestujících ve jmenné evidenci cestujících a počet cestujících v evidenci, kteří cestují společně;
18. veškeré shromážděné předběžné informace o cestujících (API) (typ, číslo, země vydání a datum pozbytí platnosti dokladu totožnosti, státní příslušnost, příjmení, jméno, pohlaví, datum narození, letecká společnost, číslo letu, datum odletu, datum příletu, místo odletu, místo příletu, čas odletu a čas příletu);

*Tento dokument byl dohodnut mezi Evropskou unií a Spojeným královstvím a je poskytován pouze pro informaci. Do data použitelnosti z něj nelze odvozovat žádná práva. Číslování článků je prozatímní.*

**19. všechny předchozí změny záznamů PNR uvedených pod body 1 až 18.**

### **PŘÍLOHA LAW-3: FORMY TRESTNÉ ČINNOSTI SPADAJÍCÍ DO PŮSOBNOSTI EUROPOLU**

- terorismus,
- organizovaná trestná činnost,
- obchod s drogami,
- praní peněz,
- trestná činnost spojená s jadernými a radioaktivními látkami,
- převaděčství přistěhovalců,
- obchodování s lidmi,
- trestná činnost související s motorovými vozidly,
- vražda a těžké ublížení na zdraví,
- nedovolený obchod s lidskými orgány a tkáněmi,
- únos, nezákonné omezování osobní svobody a braní rukojmí,
- rasismus a xenofobie,
- loupež a závažná krádež,
- nedovolený obchod s kulturními statky, včetně starožitností a uměleckých děl,
- podvody,
- trestná činnost proti finančním zájmům Unie,
- obchodování zasvěcených osob a manipulace finančního trhu,
- vydírání a vymáhání peněz za ochranu,
- padělání a produktové pirátství,
- padělání veřejných listin a obchodování s nimi,
- padělání peněz a platebních prostředků,
- počítačová trestná činnost,
- korupce,
- nedovolený obchod se zbraněmi, střelivem a výbušninami,

- nedovolený obchod s ohroženými druhy živočichů,
- nedovolený obchod s ohroženými druhy a odrůdami rostlin,
- trestné činy proti životnímu prostředí, včetně znečištění z lodí,
- nedovolený obchod s hormonálními látkami a jinými prostředky na podporu růstu,
- pohlavní zneužívání a pohlavní vykořisťování, včetně dětské pornografie a navazování kontaktu s dětmi k sexuálním účelům,
- genocida, zločiny proti lidskosti a válečné zločiny.

#### **PŘÍLOHA LAW-4: FORMY ZÁVAŽNÉ TRESTNÉ ČINNOSTI SPADAJÍCÍ DO PŮSOBNOSTI EUROJUSTU**

- terorismus,
- organizovaná trestná činnost,
- obchod s drogami,
- praní peněz,
- trestná činnost spojená s jadernými a radioaktivními látkami,
- převaděčství přistěhovalců,
- obchodování s lidmi,
- trestná činnost související s motorovými vozidly,
- vražda a těžké ublížení na zdraví,
- nedovolený obchod s lidskými orgány a tkáněmi,
- únos, nezákonné omezování osobní svobody a braní rukojmí,
- rasismus a xenofobie,
- loupež a závažná krádež,
- nedovolený obchod s kulturními statky, včetně starožitností a uměleckých děl,
- podvody,
- trestná činnost proti finančním zájmům Unie,
- obchodování zasvěcených osob a manipulace finančního trhu,
- vydírání a vymáhání peněz za ochranu,
- padělání a produktové pirátství,
- padělání veřejných listin a obchodování s nimi,
- padělání peněz a platebních prostředků,
- počítačová trestná činnost,
- korupce,
- nedovolený obchod se zbraněmi, střelivem a výbušninami,

- nedovolený obchod s ohroženými druhy živočichů,
- nedovolený obchod s ohroženými druhy a odrůdami rostlin,
- trestné činy proti životnímu prostředí, včetně znečištění z lodí,
- nedovolený obchod s hormonálními látkami a jinými prostředky na podporu růstu,
- pohlavní zneužívání a pohlavní vykořisťování, včetně dětské pornografie a navazování kontaktu s dětmi k sexuálním účelům,
- genocida, zločiny proti lidskosti a válečné zločiny.



### PŘÍLOHA LAW-5: ZATÝKACÍ ROZKAZ

Tento zatýkáací rozkaz byl vydán příslušným justičním orgánem. Žádám, aby níže uvedená osoba byla zatčena a předána za účelem trestního stíhání nebo výkonu trestu odnětí svobody nebo ochranného opatření spojeného s odnětím osobní svobody<sup>158</sup>.

a) Údaje o totožnosti vyžádané osoby:

Název:

Jméno (jména):

Případné rodné příjmení:

Případná další používaná jména:

Pohlaví:

Státní příslušnost:

Datum narození:

Místo narození:

Bydliště nebo známá adresa:

Jazyk nebo jazyky, kterým vyžádaná osoba rozumí (pokud jsou známy):

Zvláštní znamení/popis vyžádané osoby:

Fotografie a otisky prstů vyžádané osoby, jsou-li k dispozici a lze-li je doručit, nebo údaje o osobě, která má být kontaktována za účelem získání těchto informací nebo profilu DNA (jsou-li tyto důkazy k dispozici, ale nebyly přiloženy).

b) Rozhodnutí, na němž je zatýkáací rozkaz založen:

---

<sup>158</sup> Tento zatýkáací rozkaz musí být vyhotoven v jednom z úředních jazyků vykonávajícího členského státu, je-li tento stát znám, nebo v jiném jazyce, který je pro tento stát přijatelný, nebo musí být do takového jazyka přeložen.

1. Zatýkácí rozkaz nebo soudní rozhodnutí se stejným účinkem:	
Typ:	
2. Vykonatelný rozsudek:	
Referenční číslo:	

c) Údaje o délce trestu:	
1. Horní hranice sazby trestu odnětí svobody nebo maximální doba ochranného opatření spojeného s odnětím osobní svobody, které lze za trestný čin (trestné činy) uložit/nařídít:	
2. Délka uloženého trestu odnětí svobody nebo nařízeného ochranného opatření spojeného s odnětím osobní svobody:	
Zbývající trest:	

d) Uvedte, zda se dotyčná osoba zúčastnila osobně soudního jednání, ve kterém bylo vydáno dané rozhodnutí:	
1. <input type="checkbox"/> Ano, dotyčná osoba se zúčastnila osobně soudního jednání, ve kterém bylo vydáno dané rozhodnutí.	
2. <input type="checkbox"/> Ne, dotyčná osoba se nezúčastnila osobně soudního jednání, ve kterém bylo vydáno dané rozhodnutí.	
3. Pokud jste zaškrtnuli rámeček v bodě 2, potvrďte jednu z následujících skutečností, jsou-li relevantní:	
<input type="checkbox"/> 3.1a. dotyčná osoba byla osobně předvolána dne ... (den/měsíc/rok), a tudíž vyzooměna o plánovaném datu a místu konání jednání soudu, ve kterém bylo vydáno dané rozhodnutí, a byla informována, že toto rozhodnutí může	

být vydáno, pokud se jednání soudu nezúčastní;

NEBO

- 3.1b. dotyčná osoba nebyla předvolána osobně, ale jiným způsobem skutečně převzala úřední informaci o plánovaném datu a místě konání jednání soudu, ve kterém bylo vydáno dané rozhodnutí, tak, že bylo možné jednoznačně určit, že o plánovaném jednání soudu věděla, a byla informována, že toto rozhodnutí může být vydáno, pokud se jednání soudu nezúčastní;

NEBO

- 3.2. dotyčná osoba o plánovaném jednání soudu věděla a zmocnila svého právního zástupce, kterého si sama zvolila, nebo který jí byl ustanoven státem, aby ji na jednání soudu obhajoval, a byla tímto zástupcem skutečně na jednání soudu obhajována;

NEBO

- 3.3. dotyčné osobě bylo doručeno rozhodnutí dne ..... (den/měsíc/rok) a dotyčná osoba byla výslovně informována o svém právu na obnovení řízení nebo odvolání, které umožňují opětovné přezkoumání skutkové podstaty věci včetně nových důkazů a které mohou vést ke změně původního rozhodnutí, a

- dotyčná osoba výslovně uvedla, že toto rozhodnutí nenapadne;

NEBO

- nepodala návrh na obnovení řízení nebo odvolání v příslušné lhůtě;

NEBO

- 3.4. dotyčné osobě nebylo rozhodnutí osobně doručeno, avšak
- toto rozhodnutí bude dotyčné osobě osobně doručeno neprodleně po předání, a
  - jakmile jí bude rozhodnutí doručeno, dotyčná osoba bude výslovně informována o svém právu na obnovení řízení nebo odvolání, které umožňují opětovné přezkoumání skutkové podstaty věci včetně nových důkazů a které mohou vést ke změně původního rozhodnutí, a
  - dotyčná osoba bude informována o lhůtě, v níž musí podat návrh

na obnovení řízení nebo odvolání a jejíž délka bude .... dní.

4. Pokud jste zaškrtili rámečky v bodě 3.1b, 3.2 nebo 3.3, uveďte prosím informace o způsobu splnění příslušných podmínek:

.....  
.....

e) Trestné činy:

Tento zatýkácí rozkaz se vztahuje [ ] trestných činů.  
na celkem:

Popis okolností, za kterých byly trestný čin nebo trestné činy spáchány, včetně doby, místa a míry účasti vyžádané osoby na těchto trestných činech:

Povaha a právní kvalifikace trestného činu (trestných činů) a použitelná ustanovení právních předpisů:

- i. Následující část se použije pouze v případě, že vydávající i vykonávající stát učinily oznámení podle čl. LAW.SURR.79 [Oblast působnosti] odst. 4 dohody: v příslušném případě zaškrtněte jeden nebo více z níže uvedených trestných činů, definovaných podle práva vydávajícího státu, za něž se ve vydávajícím státě ukládá trest odnětí svobody nebo se nařizuje ochranné opatření spojené se zbavením osobní svobody s horní hranicí sazby nejméně tří let:

- účast na zločinném spolčení,
- terorismus podle definice obsažené v příloze LAW-7 dohody,
- obchodování s lidmi,
- sexuální vykořisťování dětí a dětská pornografie,
- nedovolený obchod s omamnými a psychotropními látkami,
- nedovolený obchod se zbraněmi, střelivem a výbušninami,
- korupce, včetně úplatkářství,

- podvody, včetně podvodů postihujících finanční zájmy Spojeného království, členského státu nebo Unie,
- praní výnosů z trestné činnosti,
- padělání měny,
- počítačová trestná činnost,
- trestné činy proti životnímu prostředí, včetně nedovoleného obchodu s ohroženými živočišnými druhy a s ohroženými druhy a odrůdami rostlin,
- napomáhání při nedovoleném překročení státní hranice a při nedovoleném pobytu,
- vražda, těžké ublížení na zdraví,
- nedovolený obchod s lidskými orgány a tkáněmi,
- únos, nezákonné omezování osobní svobody a braní rukojmí,
- rasismus a xenofobie,
- organizovaná nebo ozbrojená loupež,
- nedovolený obchod s kulturními statky, včetně starožitností a uměleckých děl,
- podvod,
- vydírání a vymáhání peněz za ochranu,
- padělání a produktové pirátství,
- padělání veřejných listin a obchodování s nimi,
- padělání platebních prostředků,
- nedovolený obchod s hormonálními látkami a jinými prostředky na podporu růstu,
- nedovolený obchod s jadernými nebo radioaktivními materiály,
- obchod s odcizenými vozidly,
- znásilnění,
- žhářství,

trestné činy spadající do pravomoci Mezinárodního trestního soudu,

únos letadla, plavidla nebo kosmické lodě,

sabotáž.

II. Úplný popis trestného činu nebo trestných činů neuvedených v oddíle I:

f) Jiné okolnosti významné pro daný případ (nepovinné údaje):  
(Pozn.: Toto se může týkat poznámek o exterritorialitě, přerušení lhůt a jiných následcích trestného činu.)

g) Tento zatýkácí rozkaz se vztahuje i na zabavení a předání předmětů sloužících popřípadě jako důkaz:

Tento zatýkácí rozkaz se vztahuje rovněž na zabavení a předání předmětů, které vyžádaná osoba získala z trestného činu:

Popis předmětu (a místa, kde se nachází) (jsou-li známy):

h) Za trestný čin nebo trestné činy, na jejichž základě byl tento zatýkácí rozkaz vydán, lze uložit /

byl uložen trest odnětí svobody na doživotí nebo v jejich případě lze nařídit / bylo nařízeno doživotní ochranné opatření spojené se zbavením osobní svobody:

vydávající stát na žádost vykonávajícího státu zaručí, že:

- přezkoumá trest nebo ochranné opatření – na žádost nebo nejpozději po 20 letech nebo
- podpoří žádost o udělení milosti, o niž má daná osoba právo požádat na základě práva nebo praxe vydávajícího státu, za účelem upuštění od výkonu tohoto trestu nebo opatření.

i) Justiční orgán, který zatýkací rozkaz vydal:

Úřední název:

Jméno a příjmení jeho zástupce:<sup>1</sup>

Postavení (titul / služební hodnost):

Spisová značka:

Adresa:

Tel. č.: (číslo země) (směrové číslo)

Č. faxu: (číslo země) (směrové číslo)

E-mail:

Údaje o kontaktní osobě pro potřebná praktická opatření pro předání:

Je-li za doručení a správné přijetí zatýkacích rozkazů zodpovědný ústřední orgán:

Název ústředního orgánu:

Případná kontaktní osoba

<sup>1</sup> V jednotlivých jazykových zněních bude vložen odkaz na „nositele“ soudní pravomoci.

(titul / služební hodnost, jméno a příjmení):	
Adresa:	
Tel. č.: (číslo země) (směrové číslo)	
Č. faxu: (číslo země) (směrové číslo)	
E-mail:	
Podpis vydávajícího justičního orgánu nebo jeho zástupce:	
Název:	
Postavení (titul / služební hodnost):	
Datum:	
Úřední razítko (je-li k dispozici):	



## **PŘÍLOHA LAW-6: VÝMĚNA INFORMACÍ Z REJSTŘÍKŮ TRESTŮ – TECHNICKÉ A PROCESNÍ SPECIFIKACE**

### **KAPITOLA 1 OBECNÁ USTANOVENÍ**

#### **Článek 1 Cíl**

Cílem této přílohy je stanovit nezbytná procesní a technická ustanovení pro provádění části třetí hlavy IX [Výměna informací z rejstříku trestů].

#### **Článek 2: Komunikační síť**

1. Elektronická výměna informací z rejstříků trestů mezi členským státem na jedné straně a Spojeným královstvím na straně druhé probíhá za použití společné komunikační infrastruktury, která umožňuje šifrovanou komunikaci.
2. Společnou komunikační infrastrukturou je komunikační síť Transevropských služeb pro telematiku mezi správními orgány (TESTA). Jakýkoli další vývoj nebo jakákoli alternativní zabezpečená síť zajistí, aby zavedená společná komunikační infrastruktura i nadále splňovala přiměřené bezpečnostní požadavky na výměnu informací z rejstříků trestů.

#### **Článek 3: Propojovací software**

1. Státy používají standardizovaný propojovací software umožňující propojení jejich ústředních orgánů se společnou komunikační infrastrukturou za účelem elektronické výměny informací z rejstříku trestů s ostatními státy v souladu s částí třetí hlavou IX [Výměna informací z rejstříku trestů] a s touto přílohou.
2. Pro členské státy je propojovacím softwarem referenčního provedení ECRIS nebo jejich vnitrostátní software provedení ECRIS, v případě potřeby upravený pro účely výměny informací se Spojeným královstvím, jak je stanoveno v této dohodě.
3. Spojené království odpovídá za vývoj a provoz svého vlastního propojovacího softwaru. Za tímto účelem Spojené království nejpozději před vstupem této dohody v platnost zajistí, aby jeho vnitrostátní propojovací software fungoval v souladu s protokoly a technickými specifikacemi stanovenými pro software referenčního provedení ECRIS a s veškerými dalšími technickými požadavky stanovenými agenturou eu-LISA.
4. Spojené království rovněž bez zbytečného odkladu zajistí provedení veškerých následných technických úprav svého vnitrostátního propojovacího softwaru, které jsou vyžadovány v důsledku jakýchkoli změn technických specifikací stanovených pro software referenčního provedení ECRIS nebo změn jakýchkoli dalších technických požadavků stanovených agenturou eu-LISA. Za tímto účelem Unie zajistí, aby Spojené království bylo bez zbytečného odkladu informováno o jakýchkoli plánovaných změnách technických specifikací nebo požadavků a aby mu byly poskytnuty veškeré informace nezbytné k tomu, aby Spojené království splnilo své povinnosti podle této přílohy.

#### **Článek 4: Informace, které mají být předávány v oznámeních, žádostech a odpovědích**

1. Všechna oznámení uvedená v článku LAW.EXINF.123 [Oznámení] obsahují tyto povinné informace:
  - (a) informace o odsouzeném (celé jméno, datum narození, místo narození (obec a stát), pohlaví, státní příslušnost a případně dřívější jméno nebo příjmení),

- (b) informace o povaze odsouzení (datum odsouzení, název soudu, datum nabytí právní moci rozhodnutí),
- (c) informace o trestných činech, za něž bylo vydáno odsouzení (datum trestného činu, který vedl k odsouzení, a název nebo právní kvalifikace trestného činu, jakož i odkaz na příslušná ustanovení právních předpisů), a
- (d) informace o obsahu odsouzení (zejména o trestu, jakýchkoli dodatečných sankcích, ochranných opatřeních a následných rozhodnutích, kterými se mění výkon trestu).

2. Následující nepovinné informace se předávají v oznámeních, pokud byly tyto informace zaznamenány v rejstříku trestů (písmena a) až d)) nebo jsou k dispozici ústřednímu orgánu (písmena e) až h)):

- (a) jména rodičů odsouzeného,
- (b) jednací číslo odsouzení,
- (c) místo spáchání trestného činu,
- (d) omezení práv v důsledku odsouzení,
- (e) identifikační číslo odsouzeného nebo druh a číslo identifikačního dokladu odsouzeného,
- (f) otisky prstů, které byly odsouzenému sejmuty,
- (g) případně pseudonym a/nebo přezdívky,
- (h) zobrazení obličeje.

Kromě toho mohou být předány jakékoli další informace týkající se odsouzení zaznamenaných v rejstříku trestů.

3. Všechny žádosti o informace uvedené v článku LAW.EXINF.125 [Žádosti o informace] se podávají ve standardizovaném elektronickém formátu podle vzoru uvedeného v kapitole 2 [FORMULÁŘE] této přílohy v jednom z úředních jazyků dožádaného státu.

4. Všechny odpovědi na žádosti uvedené v článku LAW.EXINF.126 [Odpovědi na žádosti] se podávají ve standardizovaném elektronickém formátu v souladu se vzorem uvedeným v kapitole 2 [FORMULÁŘE] této přílohy a jsou doplněny seznamem odsouzení podle vnitrostátních právních předpisů. Dožádaný stát odpoví buď v jednom ze svých úředních jazyků, nebo v jiném jazyce akceptovaném oběma stranami. Spojené království na jedné straně a Unie jménem kteréhokoli ze svých členských států na straně druhé mohou specializovanému výboru pro vymáhání práva a justiční spolupráci oznámit, který jazyk nebo jazyky akceptuje nad rámec úředního jazyka nebo jazyků daného státu.

5. Zvláštní výbor pro vymáhání práva a justiční spolupráci přijme veškeré nezbytné změny formulářů v kapitole 2 [FORMULÁŘE] této přílohy uvedených v odstavcích 3 a 4.

#### Článek 5: Formát pro předávání informací

1. Při předávání informací podle článku LAW.EXINF.123 [Oznámení] a článku LAW.EXINF.126 [Odpovědi na žádosti] týkajících se názvu nebo právní kvalifikace trestného činu a příslušných právních předpisů uvedou státy pro každý trestný čin uvedený v předání odpovídající kód, jak je stanoveno v tabulce trestných činů v kapitole 3 [STANDARDIZOVANÝ FORMÁT PRO PŘEDÁVÁNÍ INFORMACÍ] této přílohy. Výjimečně, pokud trestný čin neodpovídá žádné konkrétní podkategorii, použije se pro tento konkrétní trestný čin kód „otevřená kategorie“ příslušné nebo nejbližší kategorie trestných činů nebo pokud neexistuje, kód „jiné trestné činy“.

2. Státy mohou rovněž poskytovat dostupné informace týkající se stupně dokonání trestného činu a formy účasti na něm a případně existence úplného nebo částečného vynětí z trestní odpovědnosti nebo recidivy.

3. Při předávání informací podle článku LAW.EXINF.123 [Oznámení] a článku LAW.EXINF.126 [Odpovědi na žádosti] týkajících se obsahu odsuzujícího rozsudku, zejména trestu, případných dodatečných sankcí, ochranných opatření a následných rozhodnutí, kterými se mění výkon trestu, uvedou státy odpovídající kód pro každý z trestů a opatření, které jsou předmětem předávání, jak je stanoveno v tabulce trestů a opatření v kapitole 3 [STANDARDIZOVANÝ FORMÁT PRO PŘEDÁVÁNÍ INFORMACÍ] této přílohy. Výjimečně, pokud trest nebo opatření neodpovídají žádné konkrétní podkategorii, použije se pro tento konkrétní trest nebo opatření kód „otevřená kategorie“ příslušné nebo nejbližší kategorie trestů a opatření, nebo pokud tato neexistuje, kód „jiné tresty a opatření“.

4. Státy rovněž případně poskytnou dostupné informace týkající se povahy a/nebo podmínek výkonu uloženého trestu nebo opatření, jak je stanoveno v tabulce parametrů kapitoly 3 [STANDARDIZOVANÝ FORMÁT PRO PŘEDÁVÁNÍ INFORMACÍ] této přílohy. Parametr „rozhodnutí jiné než trestní povahy“ se uvede pouze v případech, kdy informace o tomto rozhodnutí poskytuje dobrovolně stát, jehož je dotčená osoba státním příslušníkem, když odpovídá na žádost o informace o odsouzených.

5. Státy zvláštnímu výboru pro vymáhání práva a justiční spolupráci poskytnou tyto informace, zejména za účelem šíření těchto informací ostatním státům:

- (a) seznam vnitrostátních trestných činů v každé z kategorií uvedených v tabulce trestných činů v kapitole 3 [STANDARDIZOVANÝ FORMÁT PRO PŘEDÁVÁNÍ INFORMACÍ] této přílohy. Seznam obsahuje název nebo právní kvalifikaci trestného činu a odkaz na platné právní předpisy. Může též obsahovat krátký popis pojmových znaků skutkové podstaty trestného činu;
- (b) seznam druhů trestů, možných dodatečných sankcí a ochranných opatření a případných následných rozhodnutí, kterými se mění výkon trestu, vymezených vnitrostátním právem podle jednotlivých kategorií uvedených v tabulce trestů a opatření v kapitole 3 [STANDARDIZOVANÝ FORMÁT PRO PŘEDÁVÁNÍ INFORMACÍ] této přílohy. Může též obsahovat krátký popis konkrétního trestu či opatření.

6. Seznamy a popisy uvedené v odstavci 5 státy pravidelně aktualizují. Aktualizované informace se zasílají zvláštnímu výboru pro vymáhání práva a justiční spolupráci.

7. Zvláštní výbor pro vymáhání práva a justiční spolupráci přijme veškeré nezbytné úpravy tabulek v kapitole 3 [STANDARDIZOVANÝ FORMÁT PRO PŘEDÁVÁNÍ INFORMACÍ] této přílohy uvedených v odstavcích 1 až 4.

#### Článek 6: Nepřetržitost předávání

Není-li elektronický způsob přenosu informací dočasně k dispozici, předávají státy informace jakýmkoli způsobem umožňujícím vyhotovení písemného záznamu za podmínek umožňujících ústřednímu orgánu dožádaného státu ověřit jejich pravost po celou dobu této nedostupnosti.

#### Článek 7: Statistika a zpráva

1. Hodnocení elektronické výměny informací z rejstříků trestů podle části třetí hlavy IX [Výměna informací z rejstříku trestů] se provádí pravidelně. Hodnocení vychází ze statistik a zpráv příslušných států.

2. Každý stát sestaví statistiku výměny generovanou propojovacím softwarem a každý měsíc ji předá zvláštnímu výboru pro vymáhání práva a justiční spolupráci a agentuře eu-LISA. Státy

poskytnou zvláštnímu výboru pro vymáhání práva a justiční spolupráci a agentuře eu-LISA rovněž statistiky o počtu státních příslušníků jiných států odsouzených na svém území a o počtu těchto odsouzení.

#### Článek 8: Technické specifikace

Při provádění této dohody dodržují státy společné technické specifikace pro elektronickou výměnu informací z rejstříků trestů, které poskytla agentura eu-LISA, a dle potřeby své systémy bez zbytečného odkladu upraví.

### KAPITOLA 2 – FORMULÁŘE

#### Žádost o informace z rejstříku trestů

- a) Informace o dožadujícím členském státě:
- Stát:
  - Ústřední orgán nebo orgány:
  - Kontaktní osoba:
  - Telefon (s předvolbou):
  - Telefax (s předvolbou):
  - E-mailová adresa:
  - Korespondenční adresa:
  - Jednací číslo, je-li známo:
- b) Informace o totožnosti osoby, již se žádost týká <sup>(1)</sup>:
- Celé jméno (jméno a všechna příjmení):
  - Dřívější jména:
  - Případné pseudonymy nebo krycí jména:
  - Pohlaví: M  Ž
  - Státní příslušnost:
  - Datum narození (číslicemi: dd/mm/yyyy):
  - Místo narození (město a stát):
  - Jméno otce:
  - Jméno matky:
  - Bydliště nebo známá adresa:
  - Identifikační číslo osoby nebo druh a číslo identifikačního dokladu osoby:
  - Otisky prstů:
  - Zobrazení obličeje:
  - Jiné dostupné identifikační informace:

c) Účel žádosti:

*Zaškrtněte příslušné okénko*

- 1)  trestní řízení (uvedte orgán, před nímž se řízení vede, a jednací číslo, je-li k dispozici) ...  
...
- 2)  žádost nesouvisející s trestním řízením (uvedte orgán, před nímž se řízení vede, a jednací číslo, je-li k dispozici, a označte přitom příslušné okénko):
- i)  žádost soudního orgánu ...  
...
- ii)  žádost příslušného správního orgánu ...  
...
- iii)  žádost osoby o informace z rejstříku trestů týkající se této osoby ...  
...

Účel, pro který jsou informace žádány:

Dožadující orgán:

- Dotyčná osoba nesouhlasí se zveřejněním těchto informací (pokud byla tato dotyčná osoba požádána o souhlas v souladu s právem dožadujícího státu).

Kontaktní osoba pro poskytnutí nezbytných doplňujících informací:

Název:

Telefon:

E-mailová adresa:

Další informace (například naléhavost žádosti):

### **Odpověď na žádost**

Informace týkající se dotčené osoby

*Zaškrtněte příslušné okénko*

Níže podepsaný orgán potvrzuje, že

- v rejstříku trestů nejsou žádné informace o odsouzeních dotyčné osoby
- v rejstříku trestů jsou informace o odsouzeních dotyčné osoby; seznam odsouzení je připojen;
- v rejstříku trestů jsou jiné informace týkající se dotyčné osoby; tyto informace jsou připojeny (volitelné);
- v rejstříku trestů jsou informace o odsouzeních dotyčné osoby, odsuzující stát však sdělil, že informace o těchto odsouzeních lze předat pouze pro účely trestního řízení. Žádost o více informací může být zaslána přímo ... (uvedte odsuzující stát)
- v souladu s vnitrostátními právními předpisy dožadovaného státu se nelze zabývat žádostmi

podanými pro účely jiné, než je trestní řízení.

Kontaktní osoba pro poskytnutí nezbytných doplňujících informací:

Název:

Telefon:

E-mailová adresa:

Další informace (omezené užívání údajů týkajících se žádostí mimo trestní řízení):

Uvedte počet stran připojených k formuláři odpovědi:

V ...

dne ...

Podpis a (případně) úřední razítko:

Jméno a funkce/organizace:

Případně přiložte seznam odsouzení a vše zašlete dožadujícímu státu. Formulář ani seznam není nutné překládat do jazyka dožadujícího státu.

---

(<sup>1</sup>) Pro usnadnění identifikace osoby je třeba poskytnout co nejvíce informací.

### KAPITOLA 3 - STANDARIZOVANÝ FORMÁT PRO PŘEDÁVÁNÍ INFORMACÍ

Společná tabulka kategorií trestných činů s tabulkou parametrů podle čl. 5 [Formát pro předávání informací] odst. 1 a 2 kapitoly 1.

Kód	Kategorie a podkategorie trestných činů
0100 00 otevřená kategorie	<b>Trestné činy spadající do pravomoci Mezinárodního trestního soudu</b>
0101 00	Genocida
0102 00	Zločiny proti lidskosti
0103 00	Válečné zločiny
0200 00 otevřená kategorie	<b>Účast na zločinném spolčení</b>
0201 00	Vedení zločinného spolčení

0202 00	Úmyslná účast na trestné činnosti zločinného spolčení
0203 00	Úmyslná účast na jiné než trestné činnosti zločinného spolčení
0300 00 otevřená kategorie	<b>Terorismus</b>
0301 00	Vedení teroristické skupiny
0302 00	Úmyslná účast na činnosti teroristické skupiny
0303 00	Financování terorismu
0304 00	Veřejné podněcování ke spáchání teroristického trestného činu
0305 00	Nábor nebo výcvik k terorismu
0400 00 otevřená kategorie	<b>Obchodování s lidmi</b>
0401 00	Obchodování s lidmi za účelem vykořisťování druhých k práci nebo službám
0402 00	Obchodování s lidmi za účelem vykořisťování druhých k prostituci nebo za účelem jiných forem sexuálního vykořisťování
0403 00	Obchodování s lidmi za účelem odebrání orgánů nebo lidské tkáně
0404 00	Obchodování s lidmi za účelem otroctví, zacházení podobajícího se otroctví nebo nevolnictví
0405 00	Obchodování s lidmi za účelem vykořisťování nezletilých k práci nebo službám
0406 00	Obchodování s lidmi za účelem vykořisťování nezletilých k prostituci nebo za účelem jiných forem sexuálního vykořisťování nezletilých
0407 00	Obchodování s lidmi za účelem odebrání orgánů nebo lidské tkáně nezletilým
0408 00	Obchodování s lidmi za účelem otroctví, zacházení podobajícího se otroctví nebo nevolnictví nezletilých

0500 00 otevřená kategorie	<b>Nedovolené obchodování (1) a jiné trestné činy související se zbraněmi, střelnými zbraněmi, jejich částmi a součástmi, střelivem a výbušninami</b>
0501 00	Nedovolená výroba zbraní, palných zbraní, jejich částí a součástí, střeliva a výbušnin
0502 00	Nedovolené obchodování se zbraněmi, střelnými zbraněmi, jejich částmi a součástmi, střelivem a výbušninami na vnitrostátní úrovni (2)
0503 00	Nedovolený vývoz nebo dovoz zbraní, palných zbraní, jejich částí a součástí, střeliva a výbušnin
0504 00	Nedovolené držení nebo používání zbraní, střelných zbraní, jejich částí a součástí, střeliva a výbušnin
0600 00 otevřená kategorie	<b>Trestná činnost proti životnímu prostředí</b>
0601 00	Zničení nebo poškození chráněných druhů živočichů a rostlin
0602 00	Nedovolené vypouštění znečišťujících látek nebo ionizujícího záření do ovzduší, půdy nebo vody
0603 00	Nedovolené nakládání s odpady, včetně nebezpečných odpadů
0604 00	Trestné činy související s nedovoleným obchodováním (1) s chráněnými druhy živočichů a rostlin nebo s jejich částmi
0605 00	Trestné činy poškození životního prostředí z nedbalosti
0700 00 otevřená kategorie	<b>Trestné činy související s omamnými a psychotropními látkami nebo prekursory a další trestné činy proti veřejnému zdraví</b>
0701 00	Trestné činy související s nedovoleným obchodováním (3) s omamnými a psychotropními látkami a prekursory nejenom pro vlastní potřebu
0702 00	Nedovolené užívání omamných a psychotropních látek a jejich nabytí, držení, výroba nebo příprava jen pro vlastní potřebu
0703 00	Pomoc při nedovoleném užívání omamných nebo psychotropních látek nebo



	podněcování k němu
0704 00	Výroba nebo příprava omamných látek nejenom pro vlastní potřebu
0800 00 otevřená kategorie	<b>Trestné činy proti osobám</b>
0801 00	Úmyslné zabití
0802 00	Zvlášť závažné případy úmyslného zabití (4)
0803 00	Neúmyslné zabití
0804 00	Úmyslné zabití novorozence matkou
0805 00	Nedovolené přerušování těhotenství
0806 00	Nedovolené poskytnutí eutanazie
0807 00	Trestné činy související s účastí na sebevraždě
0808 00	Násilí s následkem smrti
0809 00	Způsobení těžké újmy na zdraví, zohydění nebo trvalých následků
0810 00	Způsobení těžké újmy na zdraví, zohydění nebo trvalých následků z nedbalosti
0811 00	Způsobení méně závažné újmy na zdraví
0812 00	Způsobení nepatrné újmy na zdraví z nedbalosti
0813 00	Vystavení osoby nebezpečí smrti nebo těžké újmy na zdraví
0814 00	Mučení
0815 00	Neposkytnutí pomoci
0816 00	Trestné činy související s nedovoleným odebráním lidských orgánů nebo tkáně nebo s jejich odebráním bez souhlasu

0817 00	Trestné činy související s nedovoleným obchodováním (3) s lidskými orgány a tkáněmi
0818 00	Domácí násilí nebo vyhrožování
0900 00 otevřená kategorie	<b>Trestné činy proti svobodě, důstojnosti a dalším chráněným zájmům, včetně rasismu a xenofobie</b>
0901 00	Únos, únos za účelem vymáhání výkupného, nezákonné omezování osobní svobody
0902 00	Neoprávněné zatčení nebo zbavení osobní svobody veřejným orgánem
0903 00	Braní rukojmí
0904 00	Únos vzdušného dopravního prostředku nebo plavidla
0905 00	Urážky, hanobení, pomluva, pohrdání
0906 00	Vyhrožování
0907 00	Nátlak, útisk, pronásledování, obtěžování či útok psychické nebo emocionální povahy
0908 00	Vydírání
0909 00	Zvláště závažné případy vydírání
0910 00	Neoprávněné vniknutí do soukromého majetku
0911 00	Narušení soukromí jiné než neoprávněné vniknutí do soukromého majetku
0912 00	Trestné činy proti ochraně osobních údajů
0913 00	Nedovolené sledování údajů nebo komunikace
0914 00	Diskriminace na základě pohlaví, rasy, sexuální orientace, náboženství nebo etnického původu
0915 00	Veřejné podněcování k rasové diskriminaci
0916 00	Veřejné podněcování k rasové nenávisti

0917 00	Vydírání
1000 00 otevřená kategorie	<b>Sexuální trestné činy</b>
1001 00	Znásilnění
1002 00	Zvlášť závažné případy znásilnění (5), kromě znásilnění nezletilé osoby
1003 00	Sexuální napadení
1004 00	Kuplířství
1005 00	Exhibicionistická jednání
1006 00	Sexuální obtěžování
1007 00	Prostituce
1008 00	Sexuální vykořisťování dětí
1009 00	Trestné činy související s dětskou pornografií nebo neslušným zobrazováním nezletilých osob
1010 00	Znásilnění nezletilé osoby
1011 00	Sexuální napadení nezletilé osoby
1100 00 otevřená kategorie	<b>Trestné činy v oblasti rodinného práva</b>
1101 00	Nedovolené sexuální vztahy blízkých rodinných příslušníků
1102 00	Dvojí manželství
1103 00	Zanedbání povinné výživy
1104 00	Zanedbání nebo opuštění nezletilé nebo zdravotně postižené osoby

1105 00	Nesplnění příkazu k vydání nezletilé osoby nebo její únos
1200 00 otevřená kategorie	<b>Trestné činy proti státu, veřejnému pořádku, výkonu spravedlnosti nebo veřejným činitelům</b>
1201 00	Vyzvědačství
1202 00	Vlastizrada
1203 00	Trestné činy související s volbami a referendem
1204 00	Útok na život nebo zdraví hlavy státu
1205 00	Hanobení státu, národa nebo státních symbolů
1206 00	Urážka veřejného činitele nebo kladení odporu veřejnému činiteli
1207 00	Vydírání, útisk, nátlak na veřejného činitele
1208 00	Útok na veřejného činitele nebo vyhrožování veřejnému činiteli
1209 00	Trestné činy proti veřejnému pořádku, rušení veřejného klidu
1210 00	Násilí při sportovních akcích
1211 00	Krádež veřejných listin nebo úředních dokumentů
1212 00	Bránění nebo maření výkonu spravedlnosti, křivá výpověď v průběhu trestního či soudního řízení, křivé svědectví
1213 00	Protiprávní přisvojení totožnosti jiné osoby nebo veřejného činitele
1214 00	Útěk z vazby nebo z výkonu trestu odnětí svobody
1300 00 otevřená kategorie	<b>Trestné činy proti veřejnému majetku nebo veřejným zájmům</b>
1301 00	Podvod s veřejnými, sociálními nebo rodinnými dávkami

1302 00	Podvod týkající se evropských příspěvků či dávek
1303 00	Trestné činy související s nepovolenými hazardními hrami
1304 00	Obcházení pravidel pro zadávání veřejných zakázek
1305 00	Aktivní nebo pasivní korupce státního zaměstnance, veřejného činitele nebo veřejného orgánu
1306 00	Zpronevěra, zneužití a jiné neoprávněné použití majetku veřejným činitelem
1307 00	Zneužití pravomoci veřejného činitele
1400 00 otevřená kategorie	<b>Daňové a celní trestné činy</b>
1401 00	Daňové trestné činy
1402 00	Porušování celních předpisů
1500 00 otevřená kategorie	<b>Hospodářské trestné činy a trestné činy související s obchodem</b>
1501 00	Způsobení úpadku nebo podvodná insolvence
1502 00	Porušení účetních předpisů, zpronevěra, zatajení majetku nebo nedovolené navýšení pasiv společnosti
1503 00	Porušení pravidel hospodářské soutěže
1504 00	Legalizace výnosů z trestné činnosti
1505 00	Aktivní nebo pasivní korupce v soukromém sektoru
1506 00	Prozrazení tajemství nebo porušení povinnosti mlčenlivosti
1507 00	Zneužívání informací v obchodním styku
1600 00	<b>Trestné činy proti majetku nebo poškozování věcí</b>

otevřená kategorie	
1601 00	Neoprávněné přisvojení cizí věci
1602 00	Neoprávněné odebírání nebo odklon energie
1603 00	Podvodné jednání
1604 00	Obchodování s odcizenými věcmi
1605 00	Nedovolené obchodování (6) s kulturními statky, včetně starožitností a uměleckých děl
1606 00	Úmyslné poškození nebo zničení majetku
1607 00	Poškození nebo zničení majetku z nedbalosti
1608 00	Sabotáž
1609 00	Trestné činy porušování práv průmyslového nebo duševního vlastnictví
1610 00	Žhářství
1611 00	Žhářství s následkem smrti nebo újmy na zdraví
1612 00	Založení lesního požáru
1700 00 otevřená kategorie	<b>Trestné činy krádeže</b>
1701 00	Krádež
1702 00	Krádež po neoprávněném vniknutí do majetku
1703 00	Krádež za použití násilí nebo zbraní nebo za použití hrozby násilím nebo zbraní proti osobám
1704 00	Formy krádeže s přitěžujícími okolnostmi, nezahrnující použití násilí nebo zbraní či použití hrozby násilí nebo zbraní, vůči osobám

1800 00 otevřená kategorie	<b>Trestné činy proti informačním systémům a jiná trestná činnost související s informačními systémy</b>
1801 00	Neoprávněný přístup k informačním systémům
1802 00	Neoprávněné zasahování do informačních systémů
1803 00	Neoprávněné zasahování do údajů
1804 00	Výroba, držení a šíření počítačových zařízení nebo údajů umožňujících spáchání trestných činů proti informačním systémům nebo obchodování s těmito počítačovými zařízeními nebo údaji
1900 00 otevřená kategorie	<b>Padělání platebních prostředků</b>
1901 00	Padělání nebo pozměňování peněz
1902 00	Padělání bezhotovostních platebních prostředků
1903 00	Padělání nebo pozměňování cenin
1904 00	Uvádění do oběhu nebo používání padělaných nebo pozměněných peněz, bezhotovostních platebních prostředků nebo cenin
1905 00	Držení zařízení k padělání nebo pozměňování peněz nebo cenin
2000 00 otevřená kategorie	<b>Padělání dokumentů</b>
2001 00	Padělání veřejné listiny nebo úředního dokumentu soukromou osobou
2002 00	Padělání veřejné listiny státním zaměstnancem nebo veřejným činitelem
2003 00	Dodání nebo nabytí padělané veřejné listiny nebo úředního dokumentu; dodání nebo nabytí padělané veřejné listiny nebo úředního dokumentu státním zaměstnancem nebo veřejným činitelem
2004 00	Užití padělaných veřejných listin nebo úředních dokumentů

2005 00	Držení zařízení k padělání veřejných listin nebo úředních dokumentů
2006 00	Padělání soukromých dokumentů soukromou osobou
2100 00 otevřená kategorie	<b>Trestné činy proti dopravním předpisům</b>
2101 00	Nebezpečné řízení vozidla
2102 00	Řízení vozidla pod vlivem alkoholu nebo jiné návykové látky
2103 00	Řízení vozidla bez platného řidičského oprávnění nebo při zadržení řidičského průkazu
2104 00	Nezastavení po dopravní nehodě
2105 00	Vyhnutí se silniční kontrole
2106 00	Trestné činy související se silniční dopravou
2200 00 otevřená kategorie	<b>Trestné činy v oblasti pracovního práva</b>
2201 00	Nedovolené zaměstnávání
2202 00	Trestné činy související s odměňováním včetně příspěvků na sociální zabezpečení
2203 00	Trestné činy související s pracovními podmínkami a bezpečností a ochranou zdraví při práci
2204 00	Trestné činy související s přístupem k povolání a jeho výkonem
2205 00	Trestné činy související s pracovní dobou a dobou odpočinku
2300 00 otevřená kategorie	<b>Trestné činy proti právním předpisům v oblasti migrace</b>
2301 00	Neoprávněný vstup nebo pobyt



2302 00	Napomáhání při nedovoleném překročení státní hranice a při nedovoleném pobytu
2400 00 otevřená kategorie	<b>Trestné činy vojenské</b>
2500 00 otevřená kategorie	<b>Trestné činy související s hormony a jinými růstovými stimulanty</b>
2501 00	Nedovolený dovoz, vývoz nebo dodávání hormonů a jiných růstových stimulantů
2600 00 otevřená kategorie	<b>Trestné činy související s jadernými materiály nebo jinými nebezpečnými radioaktivními látkami</b>
2601 00	Nedovolený dovoz, vývoz, dodání nebo nabytí jaderných nebo radioaktivních materiálů
2700 00 otevřená kategorie	<b>Jiné trestné činy</b>
2701 00	Jiné úmyslné trestné činy
2702 00	Jiné trestné činy z nedbalosti

(1) Není-li v této kategorii stanoveno jinak, rozumí se „obchodováním“ dovoz, vývoz, nabytí, prodej, dodání, pohyb nebo přesun.

(2) Pro účely této podkategorie zahrnuje obchodování nabytí, prodej, dodání, pohyb nebo přesun.

(3) Pro účely této podkategorie zahrnuje obchodování dovoz, vývoz, nabytí, prodej, dodání, pohyb nebo přesun.

(4) Například: obzvlášť přitěžující okolnosti.

(5) Například znásilnění zvlášť zavrženímhodným způsobem.

(6) Obchodování zahrnuje dovoz, vývoz, nabytí, prodej, dodání, pohyb nebo přesun.

<b>Parametry</b>		
Stupeň dokonání	Dokonaný čin	C

	Pokus nebo příprava	A
	Informace není předávána	∅
Stupeň účasti	Pachatel	M
	Pomocník a účastník nebo podněcovatel/organizátor, spiklenec	H
	Informace není předávána	∅
Vynětí z trestní odpovědnosti:	Nepříčetnost nebo zmenšená příčetnost	S
<b>Recidiva</b>		R

**Společná tabulka kategorií trestů a opatření s tabulkou parametrů podle čl. 5 [Formát pro předávání informací] odst. 3 a 4 kapitoly 1**

Kód	Kategorie a podkategorie trestů a opatření
1000 otevřená kategorie	<b>Odnětí svobody</b>
1001	Trest odnětí svobody
1002	Odnětí svobody na doživotí
2000 otevřená kategorie	<b>Omezení osobní svobody</b>
2001	Zákaz vstupu na určitá místa
2002	Omezení cestování do zahraničí
2003	Zákaz zdržovat se na určitých místech
2004	Zákaz vstupu na veřejnou akci

2005	Zákaz vstupovat jakýmkoliv způsobem do kontaktu s určitými osobami
2006	Uložení elektronického dozoru (1)
2007	Povinnost hlásit se v určené době určenému orgánu
2008	Povinnost zdržovat se / pobývat na určitém místě
2009	Povinnost nacházet se v určenou dobu v místě bydliště
2010	Povinnost dodržovat probační opatření nařízená soudem včetně povinnosti zůstat pod dohledem
3000 otevřená kategorie	<b>Zákaz výkonu určitého práva nebo funkce</b>
3001	Zbavení funkce
3002	Zbavení nebo pozastavení práva zastávat veřejnou funkci nebo do ní být jmenován
3003	Zbavení nebo pozastavení práva volit nebo být volen
3004	Zbavení možnosti uzavírat smlouvy s veřejnou správou
3005	Nezpůsobilost získávat veřejné dotace
3006	Odnětí řidičského oprávnění (2)
3007	Pozastavení platnosti řidičského oprávnění
3008	Zákaz řízení určitých motorových vozidel
3009	Zbavení nebo pozastavení rodičovské odpovědnosti
3010	Zbavení nebo pozastavení práva účastnit se soudního řízení jako znalec / svědek pod přísahou / přísedící
3011	Zbavení nebo pozastavení práva být poručníkem nebo opatrovníkem (3)
3012	Zbavení nebo pozastavení práva používat vyznamenání nebo titul

3013	Zákaz výkonu povolání, obchodní nebo společenské činnosti
3014	Zákaz práce nebo činností s nezletilými
3015	Povinnost uzavřít podnik
3016	Zákaz držení nebo nošení zbraní
3017	Odnětí povolení k lovu nebo rybolovu
3018	Zákaz vystavování šeků nebo používání platebních/kreditních karet
3019	Zákaz chování zvířat
3020	Zákaz držení nebo používání některých předmětů kromě zbraní
3021	Zákaz hraní některých her / provozování některých sportů
4000 otevřená kategorie	<b>Zákaz pobytu nebo vyhoštění</b>
4001	Zákaz pobytu na území státu
4002	Vyhoštění z území státu
5000 otevřená kategorie	<b>Osobní povinnost</b>
5001	Povinnost podstoupit léčbu nebo jiné formy terapie
5002	Povinnost účastnit se sociálně výchovného programu
5003	Povinnost být v péči nebo pod dozorem rodiny
5004	Výchovná opatření
5005	Sociálně soudní dohled
5006	Povinnost vzdělávat se / pracovat

5007	Povinnost poskytnout informace soudním orgánům
5008	Povinnost zveřejnit rozsudek
5009	Povinnost nahradit škodu způsobenou trestným činem
6000 otevřená kategorie	<b>Trest související s osobním majetkem</b>
6001	Propadnutí věci (konfiskace)
6002	Zničení věci
6003	Oprava
7000 otevřená kategorie	<b>Umístění do ústavu</b>
7001	Umístění do psychiatrické léčebny
7002	Umístění do léčebny drogově závislých
7003	Umístění do nápravně výchovného ústavu
8000 otevřená kategorie	<b>Peněžitý trest</b>
8001	Pokuta
8002	Denní pokuta (4)
8003	Pokuta ve prospěch zvláštního příjemce (5)
9000 otevřená kategorie	<b>Pracovní trest</b>
9001	Obecně prospěšná služba nebo práce

9002	Obecně prospěšná služba nebo práce doplněná jinými omezujícími opatřeními
10000 otevřená kategorie	<b>Vojenský trest</b>
10001	Ztráta vojenské hodnosti (6)
10002	Propuštění z ozbrojených sil
10003	Vojenské vězení
11000 otevřená kategorie	<b>Upuštění od potrestání, podmíněné upuštění od potrestání, výstraha</b>
12000 otevřená kategorie	<b>Jiné tresty či opatření</b>

Parametry (uvedou se, jsou-li použitelné)	
∅	Trest
m	Opatření
a	Podmíněný odklad výkonu trestu/opatření
b	Částečně podmíněný odklad výkonu trestu/opatření
c	Podmíněný odklad výkonu trestu/opatření s probací/dohledem
d	Částečně podmíněný odklad výkonu trestu/opatření s probací/dohledem
e	Přeměna trestu/opatření
f	Alternativní trest/opatření uložený/é jako hlavní trest
g	Alternativní trest/opatření uložený/é původně v případě nevykonání hlavního trestu

h	Zrušení podmíněného odkladu výkonu trestu/opatření
i	Následné stanovení souhrnného trestu
j	Přerušeni/odloženi výkonu trestu/opatření (7)
k	Upuštění od výkonu trestu
l	Upuštění od výkonu podmíněně odloženého výkonu trestu
n	Konec výkonu trestu
o	Udělení milosti
p	Amnestie
q	Podmíněné propuštění (propuštění osoby před koncem výkonu trestu za jistých podmínek)
r	Zahlazení (s vymazáním trestu z rejstříku trestů, či bez něj)
s	Zvláštní tresty nebo opatření pro nezletilé
t	Rozhodnutí jiné než trestní povahy (8)

- (1) Fixními nebo mobilními prostředky.
- (2) Pro získání nového řidičského oprávnění je nutná nová žádost.
- (3) Poručník nebo opatrovník nesvéprávné osoby nebo nezletilého dítěte.
- (4) Pokuta vyjádřená v částce za den.
- (5) Například: ve prospěch instituce, sdružení, nadace nebo oběti.
- (6) Snížení hodnosti.
- (7) Nemá za následek vyhnutí se výkonu trestu.
- (8) Tento parametr bude uveden pouze v případě, že taková informace je poskytována v odpověď na žádost obdrženou státem státní příslušnosti dané osoby.

## **PŘÍLOHA LAW-7: DEFINICE TERORISMU**

### **1. Oblast působnosti**

Pro účely části třetí hlavy IX [Výměna informací z rejstříku trestů], čl. LAW.SURR.79 [Oblast působnosti] odst. 3 písm. b), čl. LAW.SURR.79 [Oblast působnosti] odst. 4, čl. LAW.SURR.82 [Výjimka v případě politických trestných činů] odst. 2 písm. c), čl. LAW.CONFISC.15 [Důvody pro odmítnutí] odst. 2 písm. a), příloha LAW-5 [ZATÝKACÍ ROZKAZ] a příloha LAW-8 [Zmrazení majetku a konfiskace] se „terorismem“ rozumí trestné činy definované v bodech 3 až 14 této přílohy.

### **2. Definice teroristické skupiny a strukturované skupiny**

2.1. „Teroristickou skupinou“ se rozumí strukturovaná skupina více než dvou osob existující po delší dobu, které jedná ve shodě s cílem páchat teroristické trestné činy.

2.2. „Strukturovanou skupinou“ se rozumí skupina, která není nahodile vytvořena za účelem bezprostředního spáchání trestného činu, přičemž její členové nemusejí mít formálně vymezené úlohy a není nezbytná kontinuita členství ani rozvinutá struktura.

### **3. Teroristické trestné činy**

3.1. Úmyslná jednání, která jsou podle vnitrostátního práva definována jako trestné činy, které mohou vzhledem ke své povaze nebo souvislostem závažně poškodit zemi nebo mezinárodní organizaci, pokud jsou spáchány s jedním z cílů uvedených v bodě 3.2:

- (a) útoky ohrožující lidský život s možným následkem smrti;
- (b) útoky ohrožující tělesnou integritu člověka;
- (c) únos nebo braní rukojmí;
- (d) způsobení rozsáhlého poškození vládních nebo veřejných zařízení, dopravního systému, infrastruktury včetně informačního systému, pevné plošiny na kontinentálním šelfu, veřejného místa nebo soukromého majetku, které může ohrozit lidské životy nebo vyústit ve značné hospodářské ztráty;
- (e) zmocnění se letadla, lodi nebo jiných prostředků veřejné či nákladní dopravy;
- (f) výroba, držení, získání, přeprava, dodání nebo užití výbušnin nebo zbraní, včetně chemických, biologických, radiologických nebo jaderných zbraní, jakož i výzkum a vývoj chemických, biologických, radiologických a jaderných zbraní;
- (g) vypouštění nebezpečných látek, zakládání požárů, vyvolání povodní nebo zavinění výbuchů, jejichž důsledkem je ohrožení lidských životů;
- (h) narušení nebo přerušování dodávek vody, elektrické energie nebo jiného základního přírodního zdroje, jehož důsledkem je ohrožení lidských životů;



- (i) úmyslné a neoprávněné závažné narušení nebo přerušení fungování informačního systému vložením počítačových údajů či jejich přenosem, poškozením, vymazáním, znehodnocením, pozměněním, potlačením nebo znepřístupněním v případech, kdy:
  - i. má dopad na velký počet informačních systémů za použití nástroje vytvořeného nebo přizpůsobeného prvotně pro tento účel;
  - ii. trestný čin způsobuje vážnou škodu;
  - iii. trestný čin byl spáchán proti informačnímu systému kritické infrastruktury;
- (j) úmyslné a neoprávněné vymazání, poškození, znehodnocení, pozměnění nebo potlačení počítačových údajů v informačním systému, nebo jejich znepřístupnění v případech, kdy byl trestný čin spáchán proti informačnímu systému kritické infrastruktury;
- (k) výhrůžky spácháním některého z činů uvedených v písmenech a) až j).

3.2. Za cíl podle bodu 3.1 se považuje snaha:

- (a) závažným způsobem zastrašit obyvatelstvo;
- (b) protiprávně přinutit vládu nebo mezinárodní organizaci, aby jednala určitým způsobem nebo aby se jednání zdržela;
- (c) závažným způsobem destabilizovat či zničit základní politické, ústavní, hospodářské nebo sociální struktury země nebo mezinárodní organizace.

4. Trestné činy spojené s teroristickými skupinami

Tato úmyslná jednání:

- (a) vedení teroristické skupiny;
- (b) účast na činnosti teroristické skupiny, včetně dodávání informací nebo materiálních zdrojů, financování činnosti jakýmkoli způsobem s vědomím, že uvedená účast napomáhá trestné činnosti teroristické skupiny

5. Veřejné podněcování ke spáchání teroristického trestného činu

Úmyslné šíření nebo jiné úmyslné zpřístupňování jakýmkoli prostředky, ať už on-line nebo off-line, sdělení veřejnosti, jehož záměrem je podnítit spáchání některého z trestných činů uvedených v bodě 3.1 písm. a) až j), pokud takové jednání přímo či nepřímo, například formou glorifikace teroristických činů, obhajuje páchání teroristických trestných činů, a vyvolává nebezpečí, že jeden či více takových trestných činů může být spáchán.

## 6. Nábor teroristů

Úmyslné získávání jiné osoby ke spáchání nebo přispění ke spáchání některého z trestných činů uvedených v bodě 3.1 písm. a) až j) nebo v bodě 4.

## 7. Poskytování výcviku k terorismu

Úmyslné poskytování návodu k výrobě nebo použití výbušnin, palných nebo jiných zbraní nebo škodlivých či nebezpečných látek, nebo k jiným specifickým metodám či technikám za účelem spáchání nebo přispění ke spáchání některého trestných činů uvedených v bodě 3.1 písm. a) až j) s vědomím, že poskytnuté dovednosti jsou určeny k použití za tímto účelem.

## 8. Podstoupení výcviku k terorismu

Úmyslné přijetí návodu k výrobě nebo použití výbušnin, palných nebo jiných zbraní nebo škodlivých či nebezpečných látek, nebo k jiným specifickým metodám či technikám za účelem spáchání nebo přispění ke spáchání některého z trestných činů uvedených v bodě 3.1 písm. a) až j).

## 9. Vycestování za účelem terorismu

9.1. Úmyslné vycestování do jiné země, než je daný stát, za účelem spáchání teroristického trestného činu podle bodu 3 nebo přispění k jeho spáchání, za účelem účasti na činnosti teroristické skupiny podle bodu 4 s vědomím, že taková účast přispěje k trestné činnosti této skupiny, nebo za účelem poskytnutí či podstoupení výcviku k terorismu podle bodů 7 a 8.

9.2. Vedle toho toto úmyslné jednání:

- (a) při cestování do daného státu za účelem spáchání teroristického trestného činu podle bodu 3 nebo přispění k jeho spáchání, za účelem účasti na činnosti teroristické skupiny podle bodu 4 s vědomím, že taková účast přispěje k trestné činnosti této skupiny, nebo za účelem poskytnutí či podstoupení výcviku k terorismu podle bodů 7 a 8, nebo
- (b) přípravné činnosti prováděné osobou, jež přicestovala do daného státu s úmyslem spáchat teroristický trestný čin podle bodu 3.1 nebo s úmyslem přispět k jeho spáchání.

## 10. Organizace nebo jiné usnadnění vycestování za účelem terorismu

Jakékoliv úmyslné jednání spočívající v organizaci nebo usnadnění, které pomáhá jakékoliv osobě vycestovat za účelem terorismu, jak je uvedeno v bodě 9.1 a bodě 9.2 písm. a), s vědomím, že takto poskytnutá pomoc je poskytnuta za tímto účelem.

## 11. Financování terorismu

11.1. Úmyslné poskytování nebo shromažďování finančních prostředků, jakýmkoliv způsobem, přímo nebo nepřímo, se záměrem nebo s vědomím, že budou zcela nebo zčásti použity ke spáchání některého z trestných činů v bodech 3 až 10.

11.2. Pokud se financování terorismu podle bodu 11.1 týká některého z trestných činů uvedených v bodech 3, 4 a 9, není nezbytné, aby dotčené finanční prostředky byly ke spáchání kteréhokoliv z těchto trestných činů nebo k přispění k jeho spáchání skutečně použity, ať již zcela nebo zčásti, ani není nezbytné, aby bylo pachateli známo, pro jaký konkrétní trestný čin nebo činy mají být tyto finanční prostředky použity.

12. Další trestné činy spojené s teroristickými činnostmi

Tato úmyslná jednání:

- (a) krádež s přitěžujícími okolnostmi s cílem spáchat některý z trestných činů uvedených v bodě 3;
- (b) vydírání s cílem spáchat některý z trestných činů uvedených v bodě 3;
- (c) padělání veřejných listin nebo používání padělaných veřejných listin s cílem spáchat některý z činů uvedených v bodě 3.1 písm. a) až j), bodě 4 písm. b) a bodě 9.

13. Vztah k teroristickým trestným činům

Aby byl daný trestný čin uvedený v bodech 4 až 12 považován za terorismus, jak je uvedeno v bodě 1, není nezbytné, aby byl teroristický čin skutečně spáchán, a pokud jde o trestné činy uvedené v bodech 5 až 10 a 12, není ani nezbytné prokázat spojitost s jiným konkrétním trestným činem stanoveným v této příloze.

14. Návod, pomoc a pokus

Tato jednání:

- (a) pomoc v případě trestných činů uvedených v bodech 3 až 8, 11 a 12;
- (b) návod ke spáchání trestných činů uvedených v bodech 3 až 12 a
- (c) pokus o spáchání trestných činů uvedených v bodech 3, 6, 7, bodě 9.1, bodě 9.2 písm. a) a bodech 11 a 12, s výjimkou držení, jak stanoví bod 3.1 písm. f), a trestného činu uvedeného v bodě 3.1 písm. k).

## PŘÍLOHA LAW-8: ZMRAZENÍ MAJETKU A KONFISKACE

### Formulář žádosti o zajištění / předběžná opatření

#### ODDÍL A

Dožadující stát: .....

Dožádaný stát: .....

#### ODDÍL B: Naléhavost

Důvody pro naléhavost a/nebo požadované datum výkonu:

Lhůty pro vyřízení žádosti o zajištění jsou stanoveny v článku LAW.CONFISC.8 [Povinnost přijmout předběžná opatření] dohody. Je-li však třeba kratší nebo zvláštní lhůty, uveďte prosím datum a zdůvodněte ji:

#### ODDÍL C: Příslušné osoby

Uveďte veškeré údaje, jsou-li známy, týkající se totožnosti (1) fyzické nebo (2) právnické osoby nebo osob, na něž se vztahuje žádost o zajištění, nebo osoby nebo osob, která/ktelé vlastní majetek, na něž se vztahuje žádost o zajištění (pokud se vztahuje na více než jednu osobu, uveďte tyto údaje pro každou osobu):

1. Fyzická osoba:

Název:

Jméno (jména):

Případná další příslušná jména:

Případné přezdívky:

Pohlaví:

Státní příslušnost:

Identifikační číslo nebo číslo sociálního zabezpečení:

Druh a číslo dokladu (dokladů) totožnosti (průkaz totožnosti, cestovní pas), je-li k dispozici:

Datum narození:

Místo narození:

Bydliště nebo známá adresa; pokud není známa, uveďte poslední známou adresu:

Jazyk nebo jazyky, kterým osoba rozumí:

Uveďte, zda se na tuto osobu vztahuje žádost o zajištění, která je proti ní namířena, nebo zda vlastní majetek, na něž se vztahuje žádost o zajištění:

2. Právnícká osoba:

Název:

Právní forma:

Zkrácený název, běžně používaný název, případně firma či obchodní název:

Sídlo:

Registrační číslo:

Adresa právnické osoby:

Jméno zástupce právnické osoby:

Uveďte, zda se na tuto právnické osobu vztahuje žádost o zajištění, která je proti ní namířena, nebo zda vlastní majetek, na nějž se vztahuje žádost o zajištění:

Pokud se liší od výše uvedené adresy, uveďte prosím místo, kde je třeba provést zajištění:

3. Třetí strany:

(i) Případně třetí osoby, jejichž práva k majetku, na nějž se žádost o zajištění vztahuje, jsou žádostí přímo dotčena (totožnost a důvody):

(ii) V případě, že třetí strany měly možnost uplatnit svá práva, přiložte dokumenty prokazující tuto skutečnost.

4. Uveďte další údaje, jež napomohou při vyřízení žádosti o zajištění:

**ODDÍL D: Příslušný majetek**

Uveďte veškeré informace, pokud jsou známy, o majetku, který je předmětem žádosti o zajištění. Uveďte podrobnosti o veškerém majetku a případně o jednotlivých věcech:

1. Pokud se vztahuje k peněžní částce:

(i) Důvody vedoucí k domněnce, že osoba má majetek/příjmy v dožádaném státě

(ii) Popis a umístění majetku/zdroje příjmů uvedené osoby

(iii) Přesné umístění majetku/zdroje příjmů uvedené osoby

(iv) Údaje o bankovním účtu uvedené osoby (jsou-li známy)

2. Týká-li se žádost o zajištění specificky určené věci nebo věcí tvořících součást majetku (nebo majetku v hodnotě rovnocenné takovému majetku):



3. Následující ustanovení platí pouze v případě (případech), kdy dožadující i dožádaný stát učinily oznámení podle čl. LAW.CONFISC.15 [Důvody pro odmítnutí] odst. 2 dohody: případně zaškrtněte jeden nebo více z následujících trestných činů vymezených právem dožadujícího státu, za které lze v dožadujícím státě uložit trest odnětí svobody nebo ochranné opatření spojené s odnětím osobní svobody s horní hranicí sazby v délce nejméně tří let. V případě, že se žádost o zajištění nebo příkaz k zajištění týká více trestných činů, uveďte čísla v níže uvedeném seznamu trestných činů (odpovídající trestným činům, jak jsou uvedeny v bodech 1 a 2 výše).

- účast na zločinném spolčení
- terorismus podle definice v příloze LAW-7 [Definice terorismu]
- obchodování s lidmi
- sexuální vykoisťování dětí a dětská pornografie
- nedovolený obchod s omamnými a psychotropními látkami
- nedovolený obchod se zbraněmi, střelivem a výbušninami
- korupce, včetně úplatkářství
- podvody, včetně podvodů postihujících finanční zájmy Spojeného království, členského státu nebo Unie
- praní výnosů z trestné činnosti
- padělání měny
- počítačová trestná činnost
- trestné činy proti životnímu prostředí, včetně nedovoleného obchodu s ohroženými živočišnými druhy a s ohroženými druhy a odrůdami rostlin
- napomáhání při nedovoleném překročení státní hranice a při nedovoleném pobytu
- vražda
- těžké ublížení na zdraví
- nedovolený obchod s lidskými orgány a tkáněmi
- únos, nezákonné omezování osobní svobody a braní rukojmí
- rasismus a xenofobie
- organizovaná nebo ozbrojená loupež
- nedovolený obchod s kulturními statky, včetně starožitností a uměleckých děl
- podvod
- vydírání a vymáhání peněz za ochranu
- padělání a produktové pirátství
- padělání veřejných listin a obchodování s nimi
- padělání platebních prostředků
- nedovolený obchod s hormonálními látkami a jinými prostředky na podporu růstu
- nedovolený obchod s jadernými nebo radioaktivními materiály
- obchod s odcizenými vozidly
- znásilnění
- žhářství
- trestné činy spadající do pravomoci Mezinárodního trestního soudu
- únos letadla, plavidla nebo kosmické lodě
- sabotáž

4. Další důležité informace (např. vztah mezi majetkem a trestným činem):

#### **ODDÍL F: Zachování důvěrnosti**

- Nutnost zachovat důvěrnou povahu informací uvedených v žádosti po výkonu:
- Nutnost zvláštních formálních náležitostí v době výkonu:

#### **ODDÍL G: Žádosti podané více než jednomu státu**

Pokud byla žádost o zajištění podána více než jednomu státu, uveďte tyto informace:

1. Žádost o zajištění byla podána následujícímu jinému státu (státům) (stát a orgán):
2. Uveďte důvody pro podání žádostí o zajištění více státům:
3. Hodnota majetku, je-li známa, v každém dožádaném státě:
4. Uveďte případné zvláštní potřeby:

#### **ODDÍL H: Vztah k dřívějším žádostem o zajištění nebo příkazům k zajištění**

V příslušných případech poskytněte informace důležité pro identifikaci předchozích nebo souvisejících žádostí o zajištění:

1. Datum žádosti nebo vydání a předání příkazu:
2. Orgán, kterému byl(a) předán(a):
3. Odkaz poskytnutý vydávajícím a vykonávajícím orgánem:

#### **ODDÍL I: Propadnutí věci (konfiskace)**

K této žádosti o zajištění je přiložen příkaz ke konfiskaci vydaný v dožadujícím státě (referenční číslo příkazu ke konfiskaci):

- Ano, referenční číslo:
- Číslo

Majetek zůstává zajištěn v dožádaném státě po dobu předání a výkonu příkazu ke konfiskaci (odhadované datum pro předložení příkazu ke konfiskaci, je-li to možné):



**ODDÍL J: Opravné prostředky (v příslušných případech)**

Uvedte prosím, zda mohou být v dožadujícím státě uplatněny opravné prostředky proti vydání žádosti o zajištění / příkazu k zajištění, a pokud ano, uveďte další podrobnosti (popis opravného prostředku, včetně nezbytných kroků a lhůt):

**ODDÍL K: Vystavující orgán**

Pokud v dožadujícím státě existuje příkaz k zajištění, o němž se tato žádost o zajištění opírá, uveďte tyto údaje:

1. Druh vydávajícího orgánu:

- soudce, soud, státní zástupce
- jiný příslušný orgán určený dožadujícím státem

2. Kontaktní údaje:

Úřední název vystavujícího orgánu:

Jméno a příjmení jeho zástupce:

Postavení (titul / služební hodnost):

Č. spisu:

Adresa:

Tel. (číslo země) (směrové číslo)

Fax: (číslo země) (směrové číslo)

E-mail:

Jazyky, v nichž lze s vydávajícím orgánem komunikovat:

Podpis vydávajícího orgánu nebo jeho zástupce, kterým se potvrzuje, že obsah formuláře žádosti o zajištění /  
předběžná opatření je přesný a správný:

Název:

Postavení (titul / služební hodnost):

Datum:

Úřední razítko (je-li k dispozici):

#### **ODDÍL L: Ověřující orgán**

V příslušných případech uveďte typ orgánu, který ověřil formulář žádosti o zajištění / předběžná opatření:

- soudce, soud, státní zástupce
- jiný příslušný orgán určený dožadujícím státem

Úřední název potvrzujícího orgánu:

Jméno a příjmení jeho zástupce:

Postavení (titul / služební hodnost):

Č. spisu:

Adresa:

Tel. (číslo země) (směrové číslo)

Fax: (číslo země) (směrové číslo)

E-mail:

Jazyky, v nichž lze s příslušným orgánem komunikovat:

#### **ODDÍL M: Ústřední orgán**

Uveďte ústřední orgán odpovědný za administrativní předání a přijetí žádosti o zajištění v dožadujícím státě:

Úřední název ústředního orgánu:

Jméno a příjmení jeho zástupce:

Postavení (titul / služební hodnost):

Č. spisu:

Adresa:

Tel. (číslo země) (směrové číslo)

Fax: (číslo země) (směrové číslo)

E-mail:

Jazyky, v nichž lze s příslušným orgánem komunikovat:

#### **ODDÍL N: Další informace**

1. Uveďte, zda by hlavním kontaktním místem v dožadujícím státě měl být:

- vydávající orgán
- příslušný orgán
- ústřední orgán

2. Pokud se liší od výše uvedeného, uveďte kontaktní údaje osoby nebo osob, na které se lze obrátit s prosbou o dodatečné informace ohledně žádosti o zajištění:

Jméno / titul / organizace:

Adresa:

E-mail / kontaktní telefonní číslo:

#### **ODDÍL O: Přílohy**

Originál nebo řádně ověřená kopie příkazu k zajištění musí být poskytnuty spolu s formulářem žádosti o zajištění / předběžná opatření, pokud byl příkaz k zajištění vydán v dožadujícím státě.

### Formulář žádosti o konfiskaci

#### ODDÍL A

Dožadující stát: .....

Dožádaný stát: .....

#### ODDÍL B: Příkaz ke konfiskaci

Datum vydání: .....

Datum nabytí právní moci příkazu: .....

Referenční číslo: .....

Celková částka příkazu čísly a slovy, uveďte měnu

Částka požadovaná k výkonu v dožádaném státě nebo, jedná-li se o zvláštní druh (druhy) majetku, popis a umístění majetku

Uveďte podrobnosti o zjištěních soudu v souvislosti s příkazem ke konfiskaci:

- majetek je výnosem z trestného činu nebo celkově nebo částečně hodnotě takového výnosu odpovídá
- majetek je nástrojem trestného činu
- majetek podléhá rozšířené konfiskaci
- majetek podléhá konfiskaci podle jiných ustanovení týkajících se konfiskačních pravomocí, včetně konfiskace bez pravomocného odsouzení podle práva dožadujícího státu v návaznosti na řízení v souvislosti s trestným činem

#### ODDÍL C: Dotčené osoby

Uveďte veškeré údaje, jsou-li známy, týkající se totožnosti (1) fyzické nebo (2) právnické osoby nebo osob, na něž se vztahuje žádost o konfiskaci (pokud se vztahuje na více než jednu osobu, uveďte tyto údaje pro každou osobu):

1. Fyzická osoba:

Název:

Jméno (jména):

Případná další příslušná jména:

Případné přezdívký:

Pohlaví:

Státní příslušnost:

Identifikační číslo nebo číslo sociálního zabezpečení:

Druh a číslo dokladu (dokladů) totožnosti (průkaz totožnosti, cestovní pas), je-li k dispozici:

Datum narození:

Místo narození:

Bydliště nebo známá adresa; pokud není známa, uveďte poslední známou adresu:

Jazyk nebo jazyky, kterým osoba rozumí:

Uveďte, zda se na tuto osobu vztahuje žádost o konfiskaci, která je proti ní namířena, nebo zda vlastní majetek, na něž se vztahuje žádost o konfiskaci:

2. Právnická osoba:

Název:  
Právní forma:  
Zkrácený název, běžně používaný název, případně firma či obchodní název:  
Sídlo:  
Registrační číslo:  
Adresa právnické osoby:  
Jméno zástupce právnické osoby:  
Pokud se liší od výše uvedené adresy, uveďte prosím místo, kde má být žádost o konfiskaci vykonán:

3. Třetí strany:

- (i) Případně třetí strany, jejichž práva k majetku, na nějž se žádost o konfiskaci vztahuje, jsou žádostí přímo dotčena (totožnost a důvody), jsou-li známy:
- (ii) V případě, že třetí strany měly možnost uplatnit svá práva, přiložte dokumenty prokazující tuto skutečnost.

4. Uveďte další údaje, jež napomohou při vyřízení žádosti o konfiskaci:

#### **ODDÍL D: Dotčený majetek**

Uveďte veškeré informace, pokud jsou známy, o majetku, který je předmětem konfiskace. Uveďte podrobnosti o veškerém majetku a případně o jednotlivých věcech:

1. Pokud se vztahuje k peněžní částce:

- (i) Důvody vedoucí k domněnce, že osoba má majetek/příjmy v dožádaném státě

(ii) Popis a umístění majetku / zdroje příjmů:

2. Týká-li se žádost specificky určené věci nebo věci tvořících součást majetku:

- (i) Důvody vedoucí k domněnce, že specificky určená věc nebo věci tvořící součást majetku se nacházejí v dožádaném státě:

(ii) Popis a umístění konkrétní věci nebo věci tvořících součást majetku:

3. Hodnota majetku:



trestných činů vymezených právem dožadujícího státu, za které lze v dožadujícím státě uložit trest odnětí svobody nebo ochranné opatření spojené s odnětím osobní svobody s horní hranicí sazby v délce nejméně tří let. V případě, že se příkaz ke konfiskaci týká více trestných činů, uveďte prosím čísla v níže uvedeném seznamu trestných činů (odpovídající trestným činům, jak jsou uvedeny v bodech 1 a 2 výše):

- účast na zločinném spolčení
- terorismus podle definice v příloze LAW-7 [Definice terorismu]
- obchodování s lidmi
- sexuální vykořisťování dětí a dětská pornografie
- nedovolený obchod s omamnými a psychotropními látkami
- nedovolený obchod se zbraněmi, střelivem a výbušninami
- korupce, včetně úplatkářství
- podvody, včetně podvodů postihujících finanční zájmy Spojeného království, členského státu nebo Unie
- praní výnosů z trestné činnosti
- padělání měny
- počítačová trestná činnost
- trestné činy proti životnímu prostředí, včetně nedovoleného obchodu s ohroženými živočišnými druhy a s ohroženými druhy a odrůdami rostlin
- napomáhání při nedovoleném překročení státní hranice a při nedovoleném pobytu
- vražda
- těžké ublížení na zdraví
- nedovolený obchod s lidskými orgány a tkáněmi
- únos, nezákonné omezování osobní svobody a braní rukojmí
- rasismus a xenofobie
- organizovaná nebo ozbrojená loupež
- nedovolený obchod s kulturními statky, včetně starožitností a uměleckých děl
- podvod
- vydírání a vymáhání peněz za ochranu
- padělání a produktové pirátství
- padělání veřejných listin a obchodování s nimi
- padělání platebních prostředků
- nedovolený obchod s hormonálními látkami a jinými prostředky na podporu růstu
- nedovolený obchod s jadernými nebo radioaktivními materiály
- obchod s odcizenými vozidly
- znásilnění
- žhářství
- trestné činy spadající do pravomoci Mezinárodního trestního soudu
- únos letadla, plavidla nebo kosmické lodě
- sabotáž

4. Další důležité informace (např. vztah mezi majetkem a trestným činem):

#### **ODDÍL F: Zachování důvěrnosti**

- Nutnost zachovat důvěrnou povahu informací uvedených v žádosti nebo její části

Uveďte jakékoli relevantní informace:

#### **ODDÍL G: Žádosti podané více než jednomu státu**

Pokud byla žádost o konfiskaci podána více než jednomu státu, uveďte tyto informace:

1. Žádost o konfiskaci byla podána následujícímu jinému státu (státům) (stát a orgán):
  
2. Důvody pro předání žádosti o konfiskaci více státům (vyberte vhodné důvody):
  - (i) Týká-li se žádost specificky určených věcí tvořících součást majetku:
    - Má se za to, že různé věci tvořící součást majetku, na které se žádost vztahuje, se nacházejí v různých státech.
    - Žádost o konfiskaci se týká specificky určené věci tvořící součást majetku a vyžaduje provést opatření ve více než jednom státě.
  - (ii) Týká-li se žádost o konfiskaci peněžité částky:
    - Odhadovaná hodnota majetku, který může být konfiskován v dožadujícím státě a v jakémkoli dožádaném státě, pravděpodobně nebude postačovat k pokrytí celé částky uvedené v příkazu.
    - Jiné zvláštní potřeby:
  
3. Hodnota majetku, je-li známa, v každém dožádaném státě:
  
  
4. Vyžaduje-li konfiskace specificky určené věci nebo věcí tvořících součást majetku provést opatření ve více než jednom státě, popište opatření, která mají být přijata v dožádaném státě:

#### **ODDÍL H: Přepočítání a předání majetku**

1. Týká-li se žádost o konfiskaci specificky určené věci tvořící součást majetku, uveďte, zda požadující stát připouští, aby konfiskace ve dožádaném státě spočívala v požadavku zaplatit peněžitou částku odpovídající hodnotě předmětného majetku:
  - Ano
  - Číslo
  
2. Týká-li se konfiskace peněžité částky, uveďte, zda lze do žádajícího státu předat jiný majetek získaný vyřízením žádosti o konfiskaci, než je tato peněžité částka:
  - Ano
  - Číslo



<p><b>ODDÍL I: Náhradní trest odnětí svobody nebo jiná opatření omezující osobní svobodu</b></p> <p>Uvedte, zda dožadující stát umožňuje dožádanému státu, aby uplatnil náhradní trest odnětí svobody nebo jiná opatření omezující osobní svobodu, není-li možné plné nebo částečné vyřízení žádosti o konfiskaci:</p> <p><input type="checkbox"/> Ano <input type="checkbox"/> Číslo</p>
<p><b>ODDÍL J: Restituce nebo odškodnění obětí</b></p> <p>1. V příslušných případech prosím uveďte:</p> <p><input type="checkbox"/> Vydávající orgán nebo jiný příslušný orgán žadajícího státu vydal rozhodnutí o náhradě škody oběti nebo vrácení následující peněžní částky oběti:</p> <p><input type="checkbox"/> Vydávající orgán nebo jiný příslušný orgán žadajícího státu vydal rozhodnutí o navrácení následujícího majetku jiného než peníze oběti:</p> <p>2. Podrobnosti rozhodnutí o vrácení majetku nebo náhradě škody oběti:</p> <p>Vydávající orgán (úřední název): Datum přijetí rozhodnutí: Spisová značka rozhodnutí (je-li k dispozici): Popis majetku, který má být navrácen, nebo částka přiznaná jako náhrada: Jméno oběti: Adresa oběti:</p>
<p><b>ODDÍL K: Opravné prostředky</b></p> <p>Uvedte prosím, zda již byly uplatněny opravné prostředky proti vydání příkazu ke konfiskaci, a pokud ano, uveďte další podrobnosti (popis opravného prostředku, včetně nezbytných kroků a lhůt):</p>
<p><b>ODDÍL L: Vystavující orgán</b></p>

Uveďte prosím podrobnosti o orgánu, který žádost o konfiskaci v dožadujícím státě vydal:

1. Druh vydávajícího orgánu:

- soudce, soud, státní zástupce
- jiný příslušný orgán určený dožadujícím státem

2. Kontaktní údaje:

Úřední název vystavujícího orgánu:

Jméno a příjmení jeho zástupce:

Postavení (titul / služební hodnost):

Č. spisu:

Adresa:

Tel. (číslo země) (směrové číslo)

Fax: (číslo země) (směrové číslo)

E-mail:

Jazyky, v nichž lze s vydávajícím orgánem komunikovat:

Podpis vydávajícího orgánu nebo jeho zástupce, kterým se potvrzuje, že obsah formuláře žádosti o konfiskaci je přesný a správný:

Název:

Postavení (titul / služební hodnost):

Datum:

Úřední razítko (je-li k dispozici):

#### **ODDÍL M: Ověřující orgán**

V příslušných případech uveďte typ orgánu, který ověřil formulář žádosti o konfiskaci:

- soudce, soud, státní zástupce
- jiný příslušný orgán určený vydávajícím státem

Úřední název potvrzujícího orgánu:

Jméno a příjmení jeho zástupce:

Postavení (titul / služební hodnost):

Č. spisu:

Adresa:

Tel. (číslo země) (směrové číslo)

Fax: (číslo země) (směrové číslo)

E-mail:

Jazyky, v nichž lze s příslušným orgánem komunikovat:

#### **ODDÍL N: Ústřední orgán**

Uveďte ústřední orgán odpovědný za administrativní předání a přijetí formuláře žádosti o konfiskaci v dožadujícím státě:

Úřední název ústředního orgánu:

Jméno a příjmení jeho zástupce:

Postavení (titul / služební hodnost):

Č. spisu:

Adresa:

Tel. (číslo země) (směrové číslo)

Fax: (číslo země) (směrové číslo)

E-mail:

Jazyky, v nichž lze s příslušným orgánem komunikovat:

**ODDÍL O: Další informace**

1. Uvedte, zda by hlavním kontaktním místem v dožadujícím státě měl být:

- vydávající orgán
- příslušný orgán
- ústřední orgán

2. Pokud se liší od výše uvedeného, uveďte kontaktní údaje osoby nebo osob, na které se lze obrátit s prosbou o dodatečné informace ohledně formuláře žádosti o konfiskaci:

Jméno / titul / organizace:

Adresa:

E-mail / kontaktní telefonní číslo:

**SEKCE P Přílohy**

S formulářem žádosti o konfiskaci musí být předložen originál nebo řádně ověřená kopie příkazu ke konfiskaci.

## **PŘÍLOHA UNPRO-1: PLNĚNÍ FINANČNÍCH PODMÍNEK**

1. Komise sdělí Spojenému království co nejdříve, nejpozději však 16. dubna rozpočtového roku, pro každý program Unie, každou činnost Unie nebo jejich část, kterých se Spojené království účastní, tyto informace:

- (a) částky v prostředcích na závazky v rozpočtu Unie přijaté s konečnou platností pro daný rok pro rozpočtové linie, které se týkají účasti Spojeného království v souladu s protokolem I [Programy a činnosti, jichž se Spojené království účastní] k této dohodě, a případně částku vnějších účelově vázaných prostředků, které nevyplývají z finančního příspěvku jiných dárců v těchto rozpočtových položkách;
- (b) výši poplatku za účast uvedeného v čl. UNPRO.2.1 [Finanční podmínky] odst. 4 této dohody;
- (c) od roku N+1 provádění programu obsaženého v protokolu uvedeném v článku UNPRO.1.3 [Stanovení účasti] této dohody čerpání prostředků na závazky odpovídajících rozpočtovému roku N a míru rušení závazků k prostředkům;
- (d) u programů, na něž se vztahuje článek UNPRO.2.2 [Programy, u nichž se uplatní mechanismus automatické opravy], u části programů, u nichž jsou tyto informace nezbytné pro výpočet automatické opravy, výši závazků přijatých ve prospěch subjektů ze Spojeného království rozdělených podle odpovídajícího roku rozpočtových prostředků a související celkovou výši závazků.

Komise na základě svého návrhu rozpočtu poskytne odhad informací podle písmen a) a b) co nejdříve, nejpozději však do 1. září rozpočtového roku.

2. Komise vydá nejpozději 16. dubna a 16. července každého rozpočtového roku výzvu určenou Spojenému království k poskytnutí finančních prostředků ve výši příspěvku Spojeného království podle této dohody pro každý z programů, činností nebo jejich částí, jichž se Spojené království účastní.

3. Spojené království uhradí částku uvedenou ve výzvě k poskytnutí finančních prostředků nejpozději 60 dnů po zveřejnění této výzvy. Spojené království může provádět oddělené platby pro každý program a činnost.

4. Odchylně od odstavců 2 a 3 pro rok 2021, ve kterém byl uzavřen protokol uvedený v článku UNPRO.1.3 [Stanovení účasti] této dohody, vydá Komise výzvu k poskytnutí finančních prostředků nejpozději do 16. dubna 2021, podepíše-li se zmíněný protokol 31. března 2021 nebo před tímto datem, nebo nejpozději šestnáctý den měsíce následujícího po měsíci, v němž byl protokol podepsán, podepíše-li se uvedený protokol po 31. březnu 2021. Je-li tato výzva k poskytnutí finančních prostředků vydána po 16. červenci daného roku, použije se pro tento rok jediná výzva k poskytnutí finančních prostředků; Spojené království uhradí částku uvedenou ve výzvě k poskytnutí finančních prostředků nejpozději 60 dnů po zveřejnění této výzvy. Spojené království může provádět oddělené platby pro každý program a činnost.

5. Výzva k poskytnutí finančních prostředků pro daný rok má hodnotu stanovenou tak, že se roční částka vypočtená podle článku UNPRO.2.1 [Finanční podmínky] této dohody, včetně jakékoli úpravy podle čl. UNPRO.2.1 [Finanční podmínky] odst. 8 této dohody, článku UNPRO.2.2 [Programy, u nichž se uplatní mechanismus automatické opravy] této dohody nebo UNPRO.2.3 [Financování v souvislosti s programy prováděnými prostřednictvím finančních nástrojů nebo rozpočtových záruk]

této dohody, vydělí počtem výzev k poskytnutí finančních prostředků pro daný rok podle bodů 2 a 4 této přílohy.

6. Odchylně od bodu 5 má výzva k poskytnutí prostředků pro daný rok N ve vztahu k příspěvku na program Horizont Evropa pro víceletý finanční rámec na období 2021–2027 hodnotu stanovenou vydělením:

(a) vypočtená roční částka

i. uplatněním následujícího harmonogramu plateb v případě, že rok N je:

-2021: 50 % vyplaceno v roce 2021, 50 % vyplaceno v roce 2026

-2022: 50 % vyplaceno v roce 2022, 50 % vyplaceno v roce 2027

ii. o částce vyplývající z použití článků UNPRO.2.1 [Finanční podmínky] a UNPRO.2.2 [Programy, u nichž se uplatní mechanismus automatické opravy] této dohody, včetně jakékoli úpravy podle čl. UNPRO.2.1 [Finanční podmínky] odst. 8 nebo článku UNPRO.2.2 [Programy, u nichž se uplatní mechanismus automatické opravy] pro daný rok N,

(b) podle počtu výzev k poskytnutí prostředků pro daný rok N podle bodů 2 a 4:

Použití tohoto odstavce nemá žádný vliv na stanovení výpočtu automatické opravy podle článků UNPRO.2.2 [Programy, u nichž se uplatní mechanismus automatické opravy] a UNPRO.3.4 [Přezkum výkonnosti].

Pro všechny výpočty ostatních částek souvisejících s částí V této dohody zohlední roční příspěvek Spojeného království tento bod.

7. Pokud je účast Spojeného království ukončena podle článku UNPRO.3.2 [Ukončení účasti Spojeného království na programu Unie ze strany Unie] nebo podle článku UNPRO.3.3 [Ukončení účasti na programu nebo činnosti v případě podstatné změny programů Unie] této dohody, stávají se splatnými veškeré platby, které souvisejí s obdobím před tím, než ukončení nabude účinku, a které byly odloženy, v souladu s bodem 6 této přílohy. Komise vydá výzvu k poskytnutí finančních prostředků v souvislosti se splatnou částkou nejpozději jeden měsíc poté, co ukončení nabude účinku. Spojené království uhradí tuto dlužnou částku do 60 dnů od vydání výzvy k poskytnutí finančních prostředků.

8. Na hospodaření s prostředky se použije nařízení Evropského parlamentu a Rady (EU, Euratom) 2018/1046<sup>159</sup> (dále jen „finanční nařízení“) použitelné na souhrnný rozpočet Evropské unie.

9. Neprovede-li Spojené království úhradu do data splatnosti, zašle mu Komise úřední upozornění.

---

<sup>159</sup> Nařízení Evropského parlamentu a Rady (EU, Euratom) 2018/1046 ze dne 18. července 2018, kterým se stanoví finanční pravidla pro souhrnný rozpočet Unie, mění nařízení (EU) č. 1296/2013, (EU) č. 1301/2013, (EU) č. 1303/2013, (EU) č. 1304/2013, (EU) č. 1309/2013, (EU) č. 1316/2013, (EU) č. 223/2014, (EU) č. 283/2014, a rozhodnutí č. 541/2014/EU a o zrušení nařízení (EU, Euratom) č. 966/2012 (Úř. věst. L 193, 30.7.2018, s. 1).

V případě prodlení s platbou příspěvku vzniká Spojenému království povinnost uhradit úrok z prodlení z dlužné částky, počínaje dnem splatnosti až do dne, kdy je dlužná částka uhrazena v plné výši.

Úrokovou sazbou pro pohledávky nezaplacené ke dni splatnosti je sazba uplatňovaná Evropskou centrální bankou na její hlavní refinanční operace zveřejněná v řadě C *Úředního věstníku Evropské unie* platná první den měsíce, ve kterém je pohledávka splatná, nebo 0 % podle toho, která je vyšší, zvýšená o tři a půl procentního bodu.

## **PŘÍLOHA INST: JEDNACÍ ŘÁD PRO ŘEŠENÍ SPORŮ**

### **I. Definice**

1. Pro účely části šesté hlavy I [Řešení sporů] a tohoto jednacího řádu se rozumí:
  - (a) „zaměstnanci“, pokud jde o rozhodce, osoby pod vedením a kontrolou rozhodce, s výjimkou asistentů;
  - (b) „poradcem“ osoba, kterou si strana najala, aby jí radila nebo pomáhala v souvislosti s rozhodčím řízením;
  - (c) „rozhodčím soudem“ tribunál zřízený podle článku INST.15 [Ustavení rozhodčího soudu] hlavy I [Řešení sporů] části šesté této dohody;
  - (d) „rozhodcem“ člen rozhodčího tribunálu;
  - (e) „asistentem“ osoba, která za podmínek jmenování a pod vedením a kontrolou rozhodce vykonává asistenční práci, poskytuje pomoc nebo provádí rešerše pro rozhodce;
  - (f) „žalující stranou“ kterákoli strana, která požaduje ustavení rozhodčího soudu podle článku INST.14 [Rozhodčí řízení] hlavy I [Řešení sporů] části šesté této dohody;
  - (g) „rejstříkem“ externí subjekt s příslušnými odbornými znalostmi jmenovaný stranami za účelem poskytování správní podpory při řízeních;
  - (h) „stranou žalovanou“ strana, která údajně porušila zahrnutá ustanovení; a
  - (i) „zástupcem strany“ zaměstnanec nebo jiná osoba jmenovaná vládním útvarem, agenturou nebo libovolným jiným veřejným subjektem strany, která zastupuje stranu pro účely sporu v rámci této dohody nebo jakékoliv doplňkové dohody.

### **II. Oznamování**

2. Jakákoliv žádost, oznámení, písemné podání nebo jiný dokument:
  - (a) rozhodčího tribunálu se zašle současně oběma stranám;
  - (b) strany, které jsou určeny rozhodčímu tribunálu, se zašle v kopii současně druhé straně; a
  - (c) strany, které jsou určeny druhé straně, se případně zašle v kopii současně rozhodčímu tribunálu.
3. Jakékoli oznámení uvedené v bodě 2 se zašle e-mailem nebo případně jinými telekomunikačními prostředky, které umožňují prokázat jeho zaslání. Není-li prokázáno jinak, takové oznámení se považuje za doručené v den odeslání.
4. Veškerá oznámení se zasílají právní službě Evropské komise a právnímu poradci ministerstva zahraničních věcí, Commonwealth & amp, Úřadu pro rozvoj Spojeného království.
5. Drobné chyby nebo překlepy v žádostech, oznámeních, písemných podáních nebo jiných dokumentech vztahujících se k řízení rozhodčího tribunálu mohou být opraveny doručením nového dokumentu s jasně označenými změnami.



6. Pokud poslední den pro doručení dokumentu připadá na nepracovní den orgánů Unie nebo vlády Spojeného království, končí lhůta pro doručení dokumentu v první následující pracovní den.

### **III. Jmenování rozhodců**

7. Je-li podle části šesté hlavy I [Řešení sporů] článku INST.15 (Ustavení rozhodčího tribunálu) této dohody rozhodce vybírán losem, spolupředseda Rady partnerství žalující strany neprodleně informuje spolupředsedu žalované strany o datu, čase a místě losování. Žalovaná strana může, pokud se tak rozhodne, být přítomna během losování. Losování se v každém případě provede se stranou či stranami, které jsou přítomny.

8. Spolupředseda žalované strany písemně informuje každou osobu, jež byla do funkce rozhodce vybrána, o jejím jmenování. Každá osoba oběma stranám do pěti dnů následujících po dni, kdy byla o svém jmenování informována, potvrdí, že je schopna funkci rozhodce vykonávat.

9. Spolupředseda Rady partnerství žalující strany vybere losem rozhodce nebo předsedu do pěti dnů od uplynutí lhůty uvedené v čl. INST.15 [Ustavení rozhodčího tribunálu] odst. 2 hlavy I [Řešení sporů] části šesté této dohody, pokud některý z dílčích seznamů uvedených v čl. INST.27 [Seznam rozhodců] odst. 1 hlavy I [Řešení sporů] části šesté této dohody:

- (a) není sestaven, z osob, které byly formálně navrženy jednou nebo oběma stranami pro sestavení tohoto konkrétního dílčího seznamu, nebo
- (b) již neobsahuje alespoň pět osob z řad osob, které zůstávají na tomto konkrétním dílčím seznamu.

9a. Strany mohou jmenovat registr, který bude nápomocen při organizaci a vedení konkrétních řízení o řešení sporů na základě ujednání *ad hoc* nebo na základě ujednání přijatých Radou partnerství podle článku INST.34A [přílohy] hlavy I [Řešení sporů] části šesté této dohody. Za tímto účelem Rada partnerství nejpozději do 180 dnů po vstupu této dohody v platnost zvaží nezbytnost jakýchkoli změn tohoto jednacního řádu.

### **IV. Organizační schůze**

10. Nedohodnou-li se strany jinak, svolají schůzi s rozhodčím tribunálem do sedmi dnů od jeho ustavení, aby rozhodly o otázkách, které strany nebo rozhodčí tribunál považují za vhodné, včetně:

- (a) odměn a výdajů, které budou vyplaceny rozhodcům a musí být v každém případě v souladu s normami WTO, pokud se o nich nerozhodlo dříve;
- (b) odměnách vyplácených asistentům; Celková výše odměny asistenta nebo asistentů každého rozhodce nepřesáhne 50 % odměny tohoto rozhodce;
- (c) harmonogramu řízení a
- (d) *ad hoc* postupy na ochranu důvěrných informací.

Rozhodci a zástupci stran se tohoto jednání mohou zúčastnit prostřednictvím telefonu nebo videokonference.

### **V. Písemná podání**

11. Žalující strana doručí své písemné podání nejpozději dvacet dnů po dni ustavení rozhodčího tribunálu. Žalovaná strana předloží své písemné vyjádření do dvaceti dnů ode dne doručení písemného podání žalující strany.

## **VI. Fungování rozhodčího tribunálu**

12. Všem jednáním rozhodčího tribunálu předsedá jeho předseda. Rozhodčí tribunál může předsedu zmocnit k provádění správních a procesních rozhodnutí.

13. Pokud není v části šesté hlavě I [Řešení sporů] této dohody nebo v tomto jednacím řádu stanoveno jinak, může rozhodčí tribunál provádět své činnosti libovolnými prostředky, např. telefonem, faxem nebo počítačovým spojením.

14. Rozhodování rozhodčího tribunálu se mohou zúčastnit pouze rozhodci, ale rozhodčí tribunál může přítomnost na těchto poradách dovolit jejich asistentům.

15. Návrhy rozhodnutí a zpráv vypracovávají výhradně členové rozhodčího tribunálu, kteří nesmí tímto úkolem pověřit jinou osobu.

16. Pokud vyvstane procesní problém, který není upraven v části šesté hlavě I [Řešení sporů] této dohody a v jejích přílohách, může rozhodčí tribunál po konzultaci stran přijmout vhodný postup, který bude s těmito ustanoveními v souladu.

17. Pokud se rozhodčí tribunál domnívá, že je nezbytné změnit jakoukoli lhůtu použitelnou při řízení, kromě lhůt stanovených v části šesté hlavě I [Řešení sporů] této dohody, nebo učinit jakoukoli jinou procesní nebo správní úpravu, po konzultacích se stranami informuje písemně strany o důvodech změny nebo úpravy a o lhůtách, nebo nutných úpravách.

## **VII. Nahrazení**

18. Pokud se některá ze stran domnívá, že rozhodce nesplňuje požadavky stanovené v příloze INST-X (Kodex chování rozhodců) a měl by být proto nahrazen, dotčená strana to oznámí druhé straně do patnácti dnů ode dne, kdy získala dostatečné důkazy o údajném porušení požadavků stanovených v této příloze.

19. Strany se konzultují do patnácti dnů od oznámení uvedeného v bodě 18. Informují rozhodce o jeho údajném neplnění povinností a mohou jej požádat, aby přijal opatření k nápravě selhání. Pokud se tak dohodnou, mohou rozhodce rovněž odvolat a vybrat nového rozhodce v souladu s částí šestou hlavou I [Řešení sporů] článkem INST.15 (Ustavení rozhodčího tribunálu) této dohody.

20. Pokud se strany neshodnou na tom, že je nutné rozhodce, jiného než je předseda rozhodčího tribunálu, nahradit, může kterákoli strana požádat, aby byla záležitost postoupena předsedovi rozhodčího tribunálu, jehož rozhodnutí je konečné.

Pokud předseda rozhodčího tribunálu zjistí, že rozhodce nesplňuje požadavky přílohy INST-X (Kodex chování rozhodců), vybere se nový rozhodce v souladu s částí šestou hlavou I [Řešení sporů] článkem INST.15 (Ustavení rozhodčího tribunálu) této dohody.

21. Pokud se strany na nutnosti nahrazení předsedy nedohodnou, může kterákoli ze stran požádat, aby byla tato záležitost postoupena jedné ze zbývajících osob ze seznamu osob z dílčího seznamu předsedů sestaveného podle části šesté hlavy I [Řešení sporů] článku INST.27 (Seznamy rozhodců) této dohody. Jeho jméno vylosuje spolupředseda Rady partnerství dožadující strany nebo jeho zástupce. Rozhodnutí vybrané osoby o potřebě nahradit předsedu je konečné.

Pokud tato osoba zjistí, že předseda nesplňuje požadavky přílohy INST-X (Kodex chování rozhodců), vybere se nový předseda v souladu s částí šestou hlavou I [Řešení sporů] článkem INST.15 (Ustavení rozhodčího tribunálu) této dohody.

## **VIII. Slyšení**

22. Na základě harmonogramu určeného podle bodu 10 a po konzultacích se stranami a dalšími rozhodci oznámí předseda rozhodčího tribunálu stranám datum, čas a místo konání slyšení. Uvedené informace strana, na jejímž území se slyšení koná, zveřejní, nejedná-li se o neveřejné slyšení.

23. Nedohodnou-li se strany jinak, koná se slyšení v Londýně, je-li žalující stranou Unie, a v Bruselu, je-li žalující stranou Spojené království. Žalovaná strana nese náklady na logistické zabezpečení slyšení.

24. Pokud s tím strany souhlasí, může rozhodčí tribunál svolat dodatečná slyšení.

25. Všichni rozhodci jsou přítomni po celou dobu slyšení.

26. Nedohodnou-li se strany jinak, mohou se slyšení bez ohledu na to, zda je přístupné veřejnosti, zúčastnit tyto osoby:

- (a) zástupci strany;
- (b) poradci;
- (c) asistenti a administrativní pracovníci;
- (d) překladatelé, tlumočníci a tribunální zapisovatelé rozhodčího tribunálu a
- (e) znalci podle rozhodnutí rozhodčího soudu podle čl. INST.26 odst. 2 [Poskytování informací] hlavy I [Řešení sporů] části šesté této dohody.

27. Nejpozději pět dnů před datem slyšení doručí každá strana rozhodčímu tribunálu a druhé straně jmenný seznam osob, které jejím jménem přednesou při slyšení argumenty nebo prezentace, a dalších zástupců nebo poradců, kteří se zúčastní slyšení.

28. Rozhodčí tribunál vede slyšení následujícím způsobem a přitom zajistí, aby žalující i žalovaná strana dostaly pro argumentaci i protiargumentaci stejné množství času:

### *Argumenty:*

- (a) argumenty žalující strany;
- (b) argumenty žalované strany.

### *Protiargumenty:*

- (a) replika žalující strany;
- (b) protiodpověď žalované strany.

29. Rozhodčí tribunál může kdykoli během slyšení klást otázky kterékoli straně.

30. Rozhodčí tribunál zajistí vypracování přepisu slyšení a jeho doručení stranám co nejdříve po slyšení. Strany mohou k přepisu předložit připomínky a rozhodčí tribunál může tyto připomínky zvážit.

31. Každá strana může do deseti dnů od data slyšení předložit dodatečné písemné podání ohledně libovolné záležitosti, která během slyšení vyvstane.

## **IX. Písemné dotazy**

32. Rozhodčí tribunál může kdykoli během řízení předložit jedné nebo oběma stranám písemné dotazy. Kopie každého dotazu položeného jedné straně se zašle straně druhé.

33. Každá strana rovněž poskytne druhé straně kopii svých odpovědí na dotazy rozhodčího tribunálu. Druhá strana má možnost předložit písemné připomínky k odpovědi první strany do pěti dnů od doručení kopie odpovědi.

#### **X. Důvěrná povaha informací**

34. Každá strana a rozhodčí tribunál zachází se všemi informacemi, které druhá strana předložila rozhodčímu tribunálu a označila za důvěrné, jako s důvěrnými informacemi. V případě, že strana předloží rozhodčímu tribunálu písemné podání, které obsahuje důvěrné informace, poskytne do patnácti dnů rovněž podání, které neobsahuje důvěrné informace, jež se zveřejní.

35. Žádné ustanovení tohoto jednacího řádu nebrání straně zveřejnit prohlášení o svých vlastních postojích, pokud při odkazování na informace podané druhou stranou nezveřejní žádné informace, které druhá strana označila za důvěrné.

36. Rozhodčí tribunál projedná v neveřejném zasedání ty části, v jejichž případech podání a argumenty některé strany obsahují důvěrné informace. Strany jsou povinny zachovat důvěrnost slyšení rozhodčího tribunálu, probíhá-li slyšení na uzavřeném zasedání.

#### **XI. Jednostranné kontakty**

37. Rozhodčí tribunál se nesejde s jednou stranou ani s ní nekomunikuje bez přítomnosti druhé strany.

38. Rozhodce nesmí hovořit o žádných aspektech záležitosti, která je předmětem řízení, s jednou ze stran nebo s oběma stranami v nepřítomnosti ostatních rozhodců.

#### **XII. Podání *amicus curiae***

39. Pokud se strany do pěti dnů ode dne ustavení rozhodčího tribunálu nedohodnou jinak, může rozhodčí tribunál obdržet nevyžádaná písemná podání od fyzických nebo právnických osob usazených na území některé ze stran sporu a nezávislých na vládách stran sporu za předpokladu, že:

- (a) jsou rozhodčím tribunálem obdržena do deseti dnů od jeho ustavení;
- (b) jsou stručná a v žádném případě ne delší než patnáct stran, včetně případných příloh, s řádkováním 2;
- (c) přímo souvisejí se skutkovými nebo právními otázkami, kterými se rozhodčí tribunál zabývá;
- (d) obsahují popis osoby, která podání činí, v případě fyzické osoby i její státní příslušnost a v případě právnické osoby místo, kde sídlí, povahu jejích činností, právní status, obecné cíle a zdroj jejího financování;
- (e) specifikují povahu zájmu, který tato osoba má na rozhodčím řízení; a
- (f) jsou vypracována v angličtině.

40. Podání se doručí stranám k vyjádření. Strany mohou rozhodčímu tribunálu předložit své připomínky do deseti dnů od doručení podání.

41. Rozhodčí tribunál ve své zprávě uvede seznam všech podání, která obdržel podle bodu 39. Rozhodčí tribunál není povinen se ve své zprávě vypořádat s argumenty v těchto podáních, pokud tak však bude činit, zohlední rovněž veškeré připomínky učiněné stranami podle bodu 40.

### **XIII. Naléhavé případy**

42. V naléhavých případech uvedených v části šesté hlavy I [Řešení sporů] článku INST.19 [Zrychlené řízení] této dohody rozhodčí tribunál po konzultaci se stranami náležitě upraví lhůty uvedené v tomto jednacím řádu. Rozhodčí tribunál o těchto úpravách informuje strany.

### **XIV. Překlady a tlumočení**

43. Jazykem řízení před rozhodčím tribunálem je angličtina. Zprávy a rozhodnutí rozhodčího tribunálu se vydávají v angličtině.

44. Každá ze stran nese své vlastní náklady na překlad dokumentů předložených rozhodčímu tribunálu, jež nebyly původně vyhotoveny v angličtině, jakož i náklady na tlumočení během slyšení v souvislosti se svými zástupci či poradci.

### **XV. Jiné postupy**

48. Lhůty stanovené v tomto jednacím řádu se upraví v souladu se zvláštními lhůtami stanovenými pro přijetí zprávy nebo rozhodnutí rozhodčího tribunálu v řízení podle části šesté hlavy I [Řešení sporů] článku INST.22 (Přiměřená lhůta), článku INST.23 (Přezkum splnění požadavků), článku INST.24 (Dočasná nápravná opatření) a článku INST.25 (Přezkum opatření přijatých ke splnění požadavků po přijetí dočasných nápravných opatření) této dohody.

## **PŘÍLOHA INST: KODEX CHOVÁNÍ ROZHODCŮ**

### **I. Definice**

1. Pro účely tohoto kodexu chování se rozumí:
  - (a) „zaměstnanci“, pokud jde o rozhodce, osoby pod vedením a kontrolou rozhodce, s výjimkou asistentů;
  - (b) „rozhodcem“ člen rozhodčího tribunálu.
  - (c) „asistentem“ osoba, která za podmínek jmenování rozhodce vykonává pro tohoto rozhodce zkoumání nebo mu je nápomocna, a
  - (d) „kandidátem“ osoba, jejíž jméno je na seznamu rozhodců podle části šesté hlavy I [Řešení sporů] čl. INST.27 [Seznamy rozhodců] této dohody nebo která je zvažována pro účely výběru rozhodce podle části šesté hlavy I [Řešení sporů] čl. INST.15 [Ustavení rozhodčího tribunálu] této dohody;

### **II. Hlavní zásady**

2. Za účelem zachování nedotknutelnosti a nestrannosti mechanismu pro řešení sporů je každý kandidát a rozhodce povinen:
  - (a) se obeznámí s tímto kodexem chování;
  - (b) být nezávislý a nestranný;
  - (c) se vyvaruje přímého i nepřímého střetu zájmů;
  - (d) se vyvaruje nevhodného chování i vyvolávání dojmů nevhodného chování;
  - (e) dodržovat přísné normy chování a
  - (f) se nenechá ovlivnit vlastními zájmy, vnějším tlakem, politickými zřeteli, voláním veřejnosti a loajalitou vůči některé straně ani obavami z kritiky.
3. Rozhodce se přímo ani nepřímo nezaváže ani nepřijme žádné výhody, které by jakkoli narušily řádný výkon jeho povinností nebo by budily dojem narušení řádného výkonu jeho povinností.
4. Rozhodce nevyužije své funkce v rozhodčím tribunálu k prosazování jakýchkoli osobních nebo soukromých zájmů. Rozhodce se vyvaruje jednání, které by mohlo vytvořit dojem, že jiní lidé jsou ve zvláštním postavení, ve kterém ho mohou ovlivnit.
5. Rozhodce nesmí umožnit, aby jeho jednání nebo úsudek ovlivňovaly dřívější či současné finanční, obchodní, profesionální, osobní nebo sociální vztahy nebo odpovědnost.

6. Rozhodce se musí vyvarovat toho, aby vstupoval do jakýchkoli vztahů nebo aby mu vznikl jakýkoli finanční zájem, u něhož je pravděpodobné, že by ovlivňoval jeho nestrannost, nebo který by mohl důvodně vyvolávat dojem nevhodného jednání nebo podjatosti.

### **III. Oznamovací povinnosti**

7. Před tím, než přijme jmenování rozhodcem podle části šesté hlavy I [Řešení sporů] článku INST.15 [Ustavení rozhodčího tribunálu] této dohody, zveřejní kandidát, který má zastávat funkci rozhodce, jakýkoli zájem, vztah nebo záležitost, které by mohly ovlivnit jeho nezávislost nebo nestrannost nebo které by mohly důvodně vyvolat dojem nevhodného jednání nebo podjatosti v řízení. Kandidát proto vynaloží veškeré rozumné úsilí, aby si byl všech takových zájmů, vztahů nebo záležitostí, jako například finančních, profesních, pracovních či rodinných zájmů, vědom.

8. Oznamovací povinnost podle odstavce 7 je trvalou povinností, která vyžaduje, aby rozhodce poskytoval informace o všech takových zájmech, vztazích nebo záležitostech, které mohou vzniknout v průběhu kterékoli fáze řízení.

9. Kandidát nebo rozhodce sdělí záležitosti týkající se skutečného nebo potenciálního porušení tohoto kodexu chování Radě partnerství, aby je mohl tento výbor zvážit, a to co nejdříve poté, co se o nich dozví.

### **IV. Povinnosti rozhodců**

10. Rozhodce je po potvrzení svého jmenování k dispozici pro výkon svých povinností a vykonává je v průběhu řízení řádně a včas, spravedlivě a poctivě.

11. Rozhodce zvažuje pouze ty otázky, které byly vzneseny v rámci řízení a jsou nezbytné pro rozhodnutí, a tuto povinnost nesmí delegovat na žádnou jinou osobu.

12. Rozhodce podnikne všechny vhodné kroky k tomu, aby zajistil, že jeho asistenti a zaměstnanci jsou si vědomi povinností plynoucích rozhodci podle částí II, III, IV a VI tohoto kodexu chování a dodržují je.

### **V. Povinnosti bývalých rozhodců**

13. Všichni bývalí rozhodci se vyvarují jednání, které by mohlo vyvolat dojem, že byli podjatí při plnění svých povinností, nebo které by jim mohlo přinášet výhody z rozhodnutí rozhodčího tribunálu.

14. Každý bývalý rozhodce musí dodržovat povinnosti stanovené v části VI tohoto kodexu chování.

### **VI. Důvěrnost informací**

15. Rozhodce nikdy nepřístupní neveřejné informace týkající se řízení nebo zjištěné v průběhu řízení, pro něž byl jmenován rozhodcem. Rozhodce v žádném případě nepřístupní takové informace k získání osobních výhod nebo výhod pro jiné osoby ani k nepříznivému ovlivnění zájmů jiných osob.

16. Rozhodce nezveřejní rozhodnutí rozhodčího tribunálu nebo jeho části před jeho zveřejněním v souladu s hlavou I [Řešení sporů] části šesté této dohody.

17. Rozhodce nikdy nezpřístupní informace o jednání rozhodčího tribunálu ani o jakýchkoliv jeho stanoviscích, ani ne učiní žádná prohlášení o řízení, pro něž by jmenován rozhodcem, nebo o otázkách sporu v řízení.

## **VII. Výdaje**

18. Každý rozhodce si vede záznamy a předloží konečnou zprávu o tom, kolik času řízení věnoval, a o svých výdajích, jakož i o vynaloženém čase a výdajích svých asistentů a zaměstnanců.



## **PROTOKOL O SPRÁVNÍ SPOLUPRÁCI A BOJI PROTI PODVODŮM V OBLASTI DANĚ Z PŘIDANÉ HODNOTY A O VZÁJEMNÉ POMOCI PŘI VYMÁHÁNÍ POHLEDÁVEK VYPLÝVAJÍCÍCH Z DANÍ, POPLATKŮ A CEL**

### *HLAVA I: OBECNÁ USTANOVENÍ*

#### Článek 1: Cíl

Cílem tohoto protokolu je stanovit rámec pro správní spolupráci mezi členskými státy a Spojeným královstvím, aby si jejich orgány mohly vzájemně pomáhat při zajišťování dodržování právních předpisů v oblasti DPH a při ochraně příjmů z DPH a při vymáhání pohledávek vyplývajících z daní, poplatků a cel.

#### Článek 2: Oblast působnosti

1. Tento protokol stanoví pravidla a způsoby spolupráce:
  - (a) při výměně informací, jež mohou pomoci správně vyměřit DPH, dohlížet na správné uplatňování DPH a bojovat proti podvodům v oblasti DPH a
  - (b) při vymáhání:
    - i) pohledávky týkající se DPH, cel a spotřebních daní] ukládaných některým státem nebo jeho nižšími územními nebo správními celky, vyjma místních orgánů, či jejich jménem, nebo jménem Unie;
    - ii) správních sankcí, pokut, poplatků a přírážek souvisejících s pohledávkami uvedenými v bodě i), které jsou uloženy správními orgány odpovědnými za výběr daní nebo poplatků či provádění souvisejících správních šetření, nebo které byly na žádost těchto správních orgánů potvrzeny správními či soudními orgány; a
    - iii) úroků a nákladů souvisejících s pohledávkami uvedenými v bodech i) a ii).
2. Tímto protokolem není dotčeno uplatňování pravidel správní spolupráce, boje proti podvodům v oblasti DPH a pomoci při vymáhání pohledávek mezi členskými státy.
3. Tímto protokolem není dotčeno uplatňování pravidel vzájemné pomoci v trestních věcech.

#### Článek 3: Definice

Pro účely tohoto protokolu se rozumí:

- (a) „správním šetřením“ všechny kontroly, prověrky a jiné kroky, které státy provádějí při výkonu svých funkcí, aby zajistily správné uplatnění právních předpisů v oblasti DPH;
- (b) „dožadujícím orgánem“ ústřední kontaktní orgán nebo kontaktní útvar daného státu, který podává žádost podle hlavy III;
- (c) „automatickou výměnou“ systematické sdělování předem určených informací jinému státu bez předchozí žádosti;

- (d) „elektronickými prostředky“ použití elektronických zařízení pro zpracování (včetně digitální komprese) a ukládání dat a využití přenosu po drátě, rádiového přenosu nebo optických technologií nebo jiných elektromagnetických prostředků;
- (e) „sítí CCN/CSI“ společná platforma založená na společné komunikační síti (Common Communication Network – „CCN“) a společném systémovém rozhraní (Common System Interface – „CSI“), kterou vyvinula Unie pro přenos dat elektronickými prostředky mezi příslušnými orgány v oblasti daní.
- (f) „ústředním kontaktním orgánem“ úřad, jemuž byla podle čl. 4 [Organizace] odst. 2 uložena hlavní odpovědnost za styk pro účely uplatňování hlavy II [Správní spolupráce a boj proti podvodům v oblasti DPH] nebo hlavy III [Pomoc při vymáhání pohledávek];
- (g) „příslušným orgánem“ orgán jmenovaný podle čl. 4 [Organizace] odst. 1;
- (h) „příslušným úředníkem“ úředník jmenovaný podle čl. 4 [Organizace] odst. 4, který může provádět přímou výměnu informací podle hlavy II [Správní spolupráce a boj proti podvodům v oblasti DPH];
- (i) „civ“ cla splatná na zboží vstupující na celní území každé strany nebo je opouštějící v souladu s pravidly stanovenými v celních předpisech příslušných stran;
- (j) „spotřebními daněmi“ daně a poplatky vymezené jako takové podle vnitrostátních právních předpisů státu, ve kterém má sídlo dožadující orgán;
- (k) „kontaktním útvarem“ úřad jiný než ústřední kontaktní orgán jmenovaný podle čl. 4 [Organizace] odst. 3, který podává žádosti o vzájemnou pomoc nebo poskytuje vzájemnou pomoc dle hlavy II [Správní spolupráce a boj proti podvodům v oblasti DPH] nebo hlavy III [Pomoc při vymáhání pohledávek];
- (l) „osobou“ jakákoli osoba definovaná v čl. OTH.1 písm. m) bodu l) hlavy XVII [OSTATNÍ USTANOVENÍ] části druhé této dohody.<sup>160</sup>
- (m) „dožádaným orgánem“ ústřední kontaktní orgán, kontaktní útvar nebo – pokud se jedná o spolupráci podle hlavy II [Správní spolupráce a boj proti podvodům v oblasti DPH] – příslušný úředník, který obdržel žádost od dožadujícího subjektu nebo dožadujícího orgánu;
- (n) „dožadujícím subjektem“ ústřední kontaktní orgán, kontaktní útvar nebo příslušný úředník, který podává žádost o pomoc dle hlavy II [Správní spolupráce a boj proti podvodům v oblasti DPH] jménem příslušného orgánu;

---

<sup>160</sup> Pro upřesnění a zejména pro účely tohoto protokolu se má za to, že termín „osoba“ zahrnuje sdružení osob, jež nemá právní subjektivitu právnické osoby, ale je uznáno jako způsobilé k právním úkonům. Zahrnuje rovněž jakékoli jiné právní uspořádání jakékoli povahy a formy s právní subjektivitou či bez právní subjektivity, které provádí plnění, jež podléhají DPH, nebo je odpovědné za vyplacení pohledávek podle čl. 2 odst. 1 písm. b) tohoto protokolu.

- (o) „souběžnou kontrolou“ koordinovaná kontrola daňové situace jedné osoby povinné k dani nebo dvou či více propojených osob povinných k dani organizovaná dvěma nebo více státy, které mají společné či doplňující se zájmy;
- (p) „specializovaným výborem“ specializovaný obchodní výbor pro správní spolupráci v oblasti DPH a výběru daní, poplatků a cel;
- (q) „spontánní výměnou“ jiné než systematické sdělování informací jinému státu v jakýkoli okamžik a bez předchozí žádosti;
- (r) „státem“ podle kontextu členský stát nebo Spojené království;
- (s) „třetí zemí“ země, která není členským státem Unie ani Spojeným královstvím;
- (t) „DPH“ daň z přidané hodnoty podle směrnice Rady 2006/112/ES o společném systému daně z přidané hodnoty pro Unii a daň z přidané hodnoty na základě zákona o dani z přidané hodnoty (Value Added Tax Act) z roku 1994, pokud jde o daň z přidané hodnoty pro Spojené království.

#### Článek 4: Organizace

1. Jednotlivé státy jmenují příslušný orgán odpovědný za uplatňování tohoto protokolu.
2. Jednotlivé státy jmenují:
  - (a) jeden ústřední kontaktní orgán, který má hlavní odpovědnost za uplatňování hlavy II [Správní spolupráce a boj proti podvodům v oblasti DPH] tohoto protokolu, a
  - (b) jeden ústřední kontaktní orgán, který má hlavní odpovědnost za uplatňování hlavy III [Pomoc při vymáhání pohledávek] tohoto protokolu.
3. Jednotlivé příslušné orgány mohou jmenovat, přímo nebo na základě pověření:
  - (a) kontaktní útvary pro přímou výměnu informací dle hlavy II [Správní spolupráce a boj proti podvodům v oblasti DPH] tohoto protokolu;
  - (b) kontaktní útvary pro podávání žádostí o vzájemnou pomoc nebo poskytování vzájemné pomoci dle hlavy III [Pomoc při vymáhání pohledávek] tohoto protokolu v návaznosti na jejich zvláštní územní nebo věcnou příslušnost.
4. Jednotlivé příslušné orgány mohou jmenovat, přímo nebo na základě pověření, příslušné úředníky, kteří mohou provádět přímou výměnu informací na základě hlavy II [Správní spolupráce a boj proti podvodům v oblasti DPH] tohoto protokolu.
5. Každý ústřední kontaktní orgán vede aktuální seznam kontaktních útvarů a příslušných úředníků a poskytuje jej ostatním ústředním kontaktním orgánům.
6. Kontaktní útvar nebo příslušný úředník, který podá nebo obdrží žádost o pomoc dle tohoto protokolu, o tom uvědomí svůj ústřední kontaktní orgán.
7. Pokud ústřední kontaktní orgán, kontaktní útvar nebo příslušný úředník obdrží žádost o pomoc vyžadující určité kroky mimo jeho působnost, předá ji neprodleně příslušnému ústřednímu kontaktnímu orgánu nebo útvaru a uvědomí o tom dožadující orgán či subjekt. V takovém případě

začíná lhůta podle článku 8 [Lhůta pro poskytnutí informací] běžet v den následující po dni, kdy byla žádost o pomoc předána příslušnému ústřednímu kontaktnímu orgánu nebo útvaru.

8. Každá ze stran oznámí specializovanému výboru své příslušné orgány pro účely tohoto protokolu do jednoho měsíce od podpisu této dohody a neprodleně jej informuje o jakýchkoli změnách, které se těchto příslušných orgánů týkají. Specializovaný výbor vede aktuální seznam příslušných orgánů.

#### Článek 5: Dohoda o úrovni služeb

Bude uzavřena dohoda o úrovni služeb, která zajistí technickou kvalitu a kvantitu služeb pro fungování systémů komunikace a výměny informací, a to postupem stanoveným specializovaným výborem.

#### Článek 6: Důvěrnost

1. S veškerými informacemi, jež stát získá podle tohoto protokolu, se nakládá jako s důvěrnými a tyto informace požívají stejné ochrany jako informace získané podle jeho vnitrostátního práva.

2. Takové informace lze poskytovat osobám či orgánům (včetně soudů a správních orgánů či orgánů dohledu) zabývajícím se uplatňováním předpisů v oblasti DPH a dále pro účely správného vyměření DPH, jakož i pro účely donucovacích opatření včetně vymáhání pohledávek či předběžných opatření týkajících pohledávek podle čl. 2 [Oblast působnosti] odst. 1 písm. b).

3. Informace uvedené v odstavci 1 mohou být rovněž použity pro vyměření jiných daní a pro vyměření a vymáhání pohledávek vyplývajících z povinných příspěvků na sociální zabezpečení, včetně opatření k vymáhání pohledávek nebo předběžných opatření. Jestliže vyměňované informace odhalují nebo pomáhají prokázat porušení daňových předpisů, lze je použít i k uložení správních či trestních sankcí. Tyto informace mohou být použity pouze osobami či orgány uvedenými v odstavci 2, a to výhradně pro účely uvedené v předchozích větách tohoto odstavce. Mohou být zveřejněny v rámci veřejných soudních řízení nebo soudních rozhodnutí.

4. Bez ohledu na odstavce 1 a 2 stát, který informace na základě odůvodněné žádosti poskytl, povolí jejich použití státu, který je obdržel, i pro jiné účely, než jsou účely uvedené v čl. 2 [Oblast působnosti] odst. 1, pokud je dle právních předpisů poskytovajícího státu lze pro podobné účely použít. Jakoukoli takovou žádost dožádaný orgán přijme nebo odmítne ve lhůtě jednoho měsíce.

5. Zprávy, výkazy a jakékoli další dokumenty nebo jejich ověřené opisy či výpisy z nich, jež stát získá v rámci pomoci poskytnuté na základě tohoto protokolu, lze v tomto státě použít jako důkazní prostředky stejným způsobem jako obdobné dokumenty poskytnuté jiným orgánem tohoto státu.

6. Informace, které stát získá od jiného státu, může po předchozím souhlasu příslušného orgánu, od něhož informace pocházejí, předat dalšímu státu. Stát, z něhož informace pocházejí, může s tímto jejich sdílením vyslovit nesouhlas do deseti pracovních dnů od data, kdy obdržel oznámení státu, který má v úmyslu informace sdílet.

7. Státy mohou předávat informace získané v souladu s tímto protokolem třetím zemím za těchto podmínek:

(a) příslušný orgán, od něhož informace pocházejí, s předáním souhlasí a

(b) předání informací je povoleno ujednáními o pomoci poskytované mezi předávajícím státem a dotčenou třetí zemí.

8. Stát, který obdrží informace ze třetí země, si může tyto informace vyměňovat s dalšími státy, pokud to ujednání o pomoci s dotčenou třetí zemí povolují.

9. Jednotlivé státy neprodleně uvědomí ostatní dotčené státy o jakémkoli porušení důvěrnosti informací a o veškerých následně uložených sankcích či nápravných opatřeních.

10. Osoby řádně zmocněné orgánem Evropské komise pro bezpečnostní akreditaci mohou mít přístup k těmto informacím pouze tehdy, pokud je to nezbytné pro péči o elektronické systémy, které pro účely provádění tohoto protokolu provozuje Evropská komise a využívají státy, a pro jejich údržbu a rozvoj.

## *HLAVA II: SPRÁVNÍ SPOLUPRÁCE A BOJ PROTI PODVODŮM V OBLASTI DPH*

### Kapitola první: Výměna informací na žádost

#### Článek 7: Výměna informací a správní šetření

1. Na žádost dožadujícího orgánu sdělí dožádaný orgán informace podle čl. 2 [Oblast působnosti] odst. 1 písm. a) včetně informací týkajících se konkrétního případu či konkrétních případů.

2. Pro účely předání informací podle odstavce 1 zajistí dožádaný orgán provedení jakýchkoli správních šetření nezbytných pro získání těchto informací.

3. Žádost podle odstavce 1 může obsahovat odůvodněnou žádost o zvláštní správní šetření. Dožádaný orgán v případě potřeby provede správní šetření v konzultaci s dožadujícím orgánem. Pokud se dožádaný orgán domnívá, že správní šetření není nutné, sdělí dožadujícímu subjektu neprodleně důvody tohoto postoje.

4. Pokud dožádaný orgán odmítne provést správní šetření týkající se částek, které byly vykázány, nebo částek, které měly být vykázány osobou povinnou k dani usazenou ve státě dožádaného orgánu, v souvislosti s dodáním zboží nebo poskytnutím služeb a dovozem zboží, které uskutečnila tato osoba povinná k dani a které jsou zdanitelné ve státě dožadujícího subjektu, poskytne dožádaný orgán dožadujícímu subjektu alespoň data a hodnoty všech příslušných dodávek a dovozů uskutečněných osobou povinnou k dani ve státě dožadujícího subjektu během předchozích dvou let, ledaže by tyto informace dožádaný orgán podle vnitrostátních právních předpisů neuchovával a nemusel uchovávat.

5. Za účelem získání požadovaných informací nebo provedení požadovaného správního šetření postupují dožádaný orgán nebo správní orgán, na který se dožádaný orgán obrátí, jako kdyby jednaly samy za sebe nebo na žádost jiného úřadu svého vlastního státu.

6. Na žádost dožadujícího subjektu sdělí dožádaný orgán veškeré relevantní informace, které získá nebo má k dispozici, jakož i výsledky správních šetření ve formě zpráv, výkazů a jakýchkoli jiných dokumentů nebo ověřených opisů či výpisů z nich.

7. Prvopisy dokumentů se poskytnou pouze tehdy, není-li to v rozporu s platnými předpisy státu dožádaného orgánu.

## Článek 8: Lhůta pro poskytnutí informací

1. Dožádaný orgán poskytne informace podle článku 7 co nejrychleji, nejpozději však do 90 dnů ode dne obdržení žádosti. Pokud však dožádaný orgán má již příslušnou informaci k dispozici, zkracuje se maximální lhůta na 30 dnů.
2. V určitých zvláštních kategoriích případů se dožádaný orgán a dožadující subjekt mohou dohodnout na lhůtách odlišných od lhůt stanovených v odstavci 1.
3. Pokud není dožádaný orgán schopen odpovědět na žádost ve lhůtách stanovených v odstavcích 1 a 2, uvědomí písemně a bez odkladu dožadující subjekt o důvodech, které brání včasné odpovědi, a o datu, kdy pravděpodobně bude moci odpovědět.

## Kapitola druhá: Výměna informací bez předchozí žádosti

### Článek 9: Typy výměny informací

Výměna informací bez předchozí žádosti je buď spontánní dle článku 10, nebo automatická dle článku 11.

### Článek 10: Spontánní výměna informací

Příslušný orgán jednoho státu předá příslušnému orgánu jiného státu bez předchozí žádosti informace podle čl. 2 odst. 1 písm. a), které nebyly postoupeny v rámci automatické výměny podle článku 11 [Spontánní výměna informací] a které jsou mu známy, v těchto případech:

- (a) pokud se má za to, že ke zdanění dochází v jiném státě a že informace jsou nezbytné pro účinnost kontrolního systému státu tohoto státu;
- (b) pokud má stát důvod se domnívat, že v tomto jiném státě došlo nebo pravděpodobně došlo k porušení právních předpisů týkajících se DPH;
- (c) pokud existuje riziko daňové ztráty v tomto jiném státě.

### Článek 11: Automatická výměna informací

1. Kategorie informací, jež jsou předmětem automatické výměny, stanoví specializovaný výbor v souladu s článkem 39 [Specializovaný obchodní výbor pro správní spolupráci v oblasti DPH a výběru daní, poplatků a cel].
2. Stát se může zdržet účasti na automatické výměně informací jedné či více kategorií dle odstavce 1, pokud by shromažďování informací pro takovou výměnu vyžadovalo uložení nových povinností osobám povinným k DPH nebo by pro dotčený stát znamenalo nepřiměřenou administrativní zátěž.
3. Své rozhodnutí na základě předchozího odstavce každý stát písemně oznámí specializovanému výboru.

## Kapitola třetí: Další formy spolupráce

## Článek 12: Doručení prostřednictvím správních orgánů

1. Dožádaný orgán na žádost dožadujícího subjektu a v souladu s pravidly doručování obdobných aktů a rozhodnutí ve státě dožádaného orgánu doručí příjemci veškeré akty a rozhodnutí, jež byly zaslány dožadujícími subjekty a jež se vztahují na uplatňování právních předpisů týkajících se DPH ve státě dožadujícího subjektu.
2. Žádost o doručení musí obsahovat předmět doručovaného aktu nebo rozhodnutí a dále jméno, adresu a všechny ostatní informace využitelné k identifikaci adresáta.
3. Dožádaný orgán neprodleně uvědomí dožadující subjekt o úkonech učiněných k vyřízení žádosti o doručení, a zejména mu oznámí datum doručení aktu nebo rozhodnutí adresátovi.

## Článek 13: Přítomnost v prostorách správních úřadů a účast na správních šetřeních

1. Na základě dohody mezi dožadujícím subjektem a dožádaným orgánem a v souladu s podmínkami stanovenými dožádaným orgánem může dožádaný orgán úředníkům, kteří byli zmocněni dožadujícím subjektem, povolit přítomnost v prostorách dožádaného orgánu či kdekoli jinde, kde uvedené orgány plní své úkoly, a to za účelem výměny informací uvedených v čl. 2 [Oblast působnosti] odst. 1 písm. a). Jsou-li požadované informace obsaženy v dokumentech, k nimž mají úředníci dožádaného orgánu přístup, jsou úředníkům dožadujícího orgánu na žádost poskytnuty kopie těchto dokumentů.
2. Na základě dohody mezi dožadujícím subjektem a dožádaným orgánem a v souladu s podmínkami stanovenými dožádaným orgánem může dožádaný orgán úředníkům, kteří byli zmocněni dožadujícím subjektem, povolit účast na správních šetřeních prováděných na území státu dožádaného orgánu, a to za účelem výměny informací uvedených v čl. 2 [Oblast působnosti] odst. 1 písm. a). Tato správní šetření provádějí výhradně úředníci dožádaného orgánu. Úředníci dožadujícího subjektu nevykonávají kontrolní pravomoci svěřené úředníkům dožádaného orgánu. Mohou však mít na základě zprostředkování úředníky dožádaného orgánu a výhradně pro účely provedení správního šetření přístup do týchž prostor a k týmž dokumentům jako úředníci dožádaného orgánu.
3. Na základě dohody mezi dožadujícími subjekty a dožádaným orgánem a v souladu s podmínkami stanovenými dožádaným orgánem se mohou úředníci zmocnění dožadujícími subjekty účastnit správních šetření prováděných na území státu dožádaného orgánu, a to za účelem shromažďování a výměny informací uvedených v čl. 2 [Oblast působnosti] odst. 1 písm. a). Tato správní šetření, která úředníci dožadujících subjektů a dožádaného orgánu provádějí společně, probíhají pod vedením dožádaného státu a podle jeho právních předpisů. Úředníci dožadujících subjektů mají přístup do týchž prostor a k týmž dokumentům jako úředníci dožádaného orgánu a v rozsahu, v jakém to právní předpisy dožádaného státu povolují jeho úředníkům, mohou vyslechnout osoby povinné k dani.

Pokud to právní předpisy dožádaného státu povolují, vykonávají úředníci žadajících států stejné kontrolní pravomoci, jako jsou kontrolní pravomoci svěřené úředníkům dožádaného státu.

Kontrolní pravomoci úředníků dožadujících subjektů jsou vykonávány výhradně za účelem provedení správního šetření.

Na základě dohody mezi dožadujícími subjekty a dožádaným orgánem a v souladu s podmínkami stanovenými dožádaným orgánem mohou zúčastněné orgány vypracovat o šetření společnou zprávu.

4. Úředníci dožadujícího subjektu, kteří jsou v souladu s odstavci 1, 2 a 3 přítomni v jiném státě, musí být schopni kdykoli předložit písemné zmocnění, v němž je uvedena jejich totožnost a jejich úřední postavení.

#### Článek 14: Souběžné kontroly

1. Státy se mohou dohodnout na provedení souběžné kontroly, kdykoli ji považují za efektivnější než kontrolu prováděnou pouze jedním státem.

2. Stát sám určí osoby povinné k dani, pro něž navrhne souběžnou kontrolu. Příslušný orgán tohoto státu oznámí případy navržené pro souběžnou kontrolu příslušnému orgánu dotčeného druhého státu. Svou volbu zdůvodní pokud možno tím, že poskytne informace, které ho přivedly k jeho rozhodnutí. Stanoví lhůtu, během níž by měly být tyto kontroly provedeny.

3. Příslušný orgán, který obdrží návrh na souběžnou kontrolu, příslušnému orgánu navrhuujícího státu potvrdí svůj souhlas, případně oznámí a odůvodní svůj nesouhlas, a to v zásadě do dvou týdnů od obdržení návrhu, nejpozději však do jednoho měsíce.

4. Každý z dotčených příslušných orgánů jmenuje zástupce, který bude na kontrolu dohlížet a odpovídat za její koordinaci.

#### Kapitola čtvrtá: Obecná ustanovení

#### Článek 15: Podmínky výměny informací

1. Dožádaný orgán poskytne dožadujícímu subjektu informace uvedené v čl. 2 [Oblast působnosti] odst. 1 písm. a) nebo provede doručení prostřednictvím správních orgánů podle článku 12 [Doručení prostřednictvím správních orgánů] za předpokladu, že:

- (a) počet a povaha žádostí dožadujícího subjektu o informace nebo doručení prostřednictvím správních orgánů nepředstavují pro dožádaný orgán nepřiměřenou administrativní zátěž a
- (b) dožadující subjekt vyčerpал běžné zdroje informací, které za daných okolností mohl použít k získání požadovaných informací, nebo opatření, která mohl přiměřeným způsobem přijmout k provedení požadovaného doručení prostřednictvím správních orgánů, aniž by riskoval, že zamýšleného cíle nebude dosaženo.

2. Tento protokol neukládá povinnost provést šetření či poskytnout informace ke konkrétnímu případu, pokud právní předpisy či správní praxe státu, který má informace poskytnout, neopравňují tento stát k provedení takového šetření či získání a použití takových informací pro své vlastní účely.

3. Dožádaný orgán může odmítnout poskytnout informace, pokud dožadující subjekt z právních důvodů není schopen poskytnout obdobné informace. Důvody odmítnutí dožádaný orgán sdělí specializovanému výboru.

4. Poskytnutí informací může být odmítnuto, pokud by vedlo k vyrazení obchodního, průmyslového či profesního tajemství nebo obchodního postupu, anebo pokud by odporovalo veřejnému pořádku.

5. Odstavce 2, 3 a 4 nelze v žádném případě vykládat tak, že dožádaný orgán opravňují k odmítnutí poskytnout informace pouze z toho důvodu, že jsou v držení banky, jiné finanční



instituce, pověřeného zástupce nebo osoby jednající v zastoupení nebo jako zmocněnec, nebo proto, že se týkají vlastnických podílů v právnické osobě.

6. Dožádaný orgán sdělí dožadujícímu subjektu důvody odmítnutí žádosti o pomoc.

#### Článek 16: Zpětná vazba

Pokud příslušný orgán poskytne informace podle článku 7 [Výměna informací a správní šetření] nebo 10 [Spontánní výměna informací], může požádat příslušný orgán, který dané informace obdržel, o zpětnou vazbu k nim. Na takovou žádost poskytne příslušný orgán, který dané informace obdržel, zpětnou vazbu co nejdříve, aniž by byly dotčeny předpisy upravující daňové tajemství a ochranu údajů platné v jeho státě a za předpokladu, že mu tím nevznikne nepřiměřená administrativní zátěž.

#### Článek 17: Jazyk

Žádosti o pomoc, včetně žádostí o doručení a k nim připojených dokumentů, se zasílají v jazyce, na němž se dožádaný orgán a dožadující subjekt dohodly.

#### Článek 18: Statistické údaje

1. Strany vždy do 30. června každého roku sdělí specializovanému výboru elektronickými prostředky statistické údaje o uplatňování této hlavy.
2. Obsah a formát statistických údajů, které mají být sděleny podle odstavce 1, stanoví specializovaný výbor.

#### Článek 19: Standardní formuláře a komunikační prostředky

1. Veškeré informace sdělené podle článků 7 [Výměna informací a správní šetření], 10 [Spontánní výměna informací], 11 [Automatická výměna informací], 12 [Doručení prostřednictvím správních orgánů] a 16 [Zpětná vazba] a statistiky podle článku 18 [Statistické údaje] se poskytují na standardním formuláři uvedeném v čl. 39 [Specializovaný obchodní výbor pro správní spolupráci v oblasti DPH a výběru daní, poplatků a cel] odst. 2 písm. d), s výjimkou případů uvedených v čl. 6 [Důvěrnost] odst. 7 a 8 nebo ve zvláštních případech, kdy příslušné orgány považují jiné bezpečné prostředky za vhodnější a souhlasí s jejich použitím.
2. Standardní formuláře se zasílají pokud možno elektronickými prostředky.
3. Pokud žádost nebyla podána kompletně prostřednictvím elektronického systému, potvrdí dožádaný orgán její přijetí elektronickými prostředky, a to neprodleně, v každém případě však nejpozději do pěti pracovních dnů od přijetí.
4. Jestliže orgán obdrží žádost či informace, aniž by byl jejich zamýšleným příjemcem, zašle odesílateli neprodleně a v každém případě do pěti pracovních dnů od přijetí elektronickou cestou zprávu.
5. Do doby, než specializovaný výbor přijme rozhodnutí podle čl. 39 [Specializovaný obchodní výbor pro správní spolupráci v oblasti DPH a výběru daní, poplatků a cel] odst. 2, použijí příslušné orgány pravidla stanovená v příloze tohoto protokolu, včetně standardních formulářů.

### HLAVA III: POMOC PŘI VYMÁHÁNÍ POHLEDÁVEK

## Kapitola první: Výměna informací

### Článek 20: Žádost o informace

1. Na žádost dožadujícího orgánu poskytne dožádaný orgán veškeré informace, u kterých lze předpokládat, že jsou významné pro dožadující orgán při vymáhání pohledávek uvedených v čl. 2 [Oblast působnosti] odst. 1 písm. b). Žádost o informace obsahuje jméno či název a veškeré další údaje důležité pro identifikaci dotčených osob, jsou-li tyto údaje k dispozici.

Pro účely poskytnutí těchto informací zajistí dožádaný orgán provedení jakýchkoli správních šetření nezbytných k jejich získání.

2. Dožádaný orgán není povinen poskytnout informace:

- (a) které by sám nebyl schopen obdržet za účelem vymáhání obdobných pohledávek;
- (b) jimiž by porušil ochranu obchodního, průmyslového nebo profesního tajemství nebo
- (c) jejichž poskytnutí by mohlo ohrozit bezpečnost nebo být v rozporu s veřejným pořádkem státu dožádaného orgánu.

3. Odstavec 2 nelze v žádném případě vykládat tak, že dožádaný orgán opravňuje k odmítnutí poskytnout informace pouze z toho důvodu, že jsou v držení banky, jiné finanční instituce, pověřeného zástupce nebo osoby jednající v zastoupení nebo jako zmocněnec, nebo proto, že se týkají vlastnických podílů v právnické osobě.

4. Dožádaný orgán informuje dožadující orgán o důvodech zamítnutí žádosti o informace.

### Článek 21: Výměna informací bez předchozí žádosti

Pokud se vrácení daní nebo poplatků týká osoby usazené nebo pobývajcí v jiném státě, může stát, který má daně nebo poplatky vrátit, o této skutečnosti uvědomit stát usazení nebo pobytu.

### Článek 22: Přítomnost v prostorách správních úřadů a účast na správních šetřeních

1. Na základě dohody mezi dožadujícím orgánem a dožádaným orgánem a v souladu s podmínkami stanovenými dožádaným orgánem mohou úředníci zmocnění dožadujícím orgánem za účelem podpory vzájemné pomoci podle této hlavy:

- (a) být přítomni v prostorách, kde úředníci dožádaného státu plní své úkoly;
- (b) být přítomni při správních šetřeních prováděných na území dožádaného státu a
- (c) být nápomocni příslušným úředníkům dožádaného státu v rámci soudního řízení v daném státě.

2. Umožňuje-li to právo platné v dožádaném státě, může dohoda uvedená v odst. 1 písm. b) stanovit, že úředníci dožadujícího orgánu mohou vyslechnout fyzické osoby a nahlížet do záznamů.

3. Úředníci zmocnění dožadujícím orgánem, kteří využívají možností uvedených v odstavcích 1 a 2, musí být schopni kdykoli předložit písemné zmocnění, v němž je uvedena jejich totožnost a jejich úřední postavení.

#### Kapitola druhá: Pomoc při doručování dokumentů

##### Článek 23: Žádost o doručení určitých dokumentů vztahujících se k pohledávkám

1. Na žádost dožadujícího orgánu dožádaný orgán doručí příjemci veškeré dokumenty zaslané ze státu dožadujícího orgánu, včetně dokumentů soudního charakteru, vztahující se k pohledávce dle čl. 2 [Oblast působnosti] odst. 1 písm. b) nebo jejímu vymáhání.

K žádosti o doručení dokumentů je připojen standardní formulář obsahující alespoň tyto informace:

- (a) jméno, adresu a jiné údaje důležité pro identifikaci příjemce;
- (b) účel doručení a lhůtu, v níž by doručení mělo být provedeno;
- (c) popis přiloženého dokumentu a charakter a výši dotčené pohledávky a
- (d) název, adresu a další kontaktní údaje týkající se:
  - i) úřadu odpovědného za přiložený dokument, a
  - ii) pokud je jiný, úřadu, kde lze získat další informace o doručovaném dokumentu nebo možnostech napadení platební povinnosti.

2. Dožadující orgán předloží žádost o doručení podle tohoto článku pouze v případě, že nemůže dokument doručit podle předpisů vztahujících se na doručování daného dokumentu v jeho státě nebo by z takového doručení vyplývaly nepřiměřené těžkosti.

3. Dožádaný orgán neprodleně uvědomí dožadující orgán o veškerých úkonech učiněných k vyřízení jeho žádosti o doručení, a zejména o dni doručení dokumentu příjemci.

##### Článek 24: Způsoby doručování

1. Dožádaný orgán zajistí, aby se doručení v dožádaném státě uskutečnilo v souladu s platnými vnitrostátními právními předpisy a správní praxí.

2. Odstavcem 1 není dotčen žádný jiný způsob doručení uplatněný příslušným orgánem dožadujícího státu v souladu s předpisy platnými v tomto státě.

Příslušný orgán zřízený v dožadujícím státě může doručit jakýkoli dokument přímo doporučeným dopisem nebo elektronicky osobě na území jiného státu.

#### Kapitola třetí: Vymáhání pohledávek nebo předběžná opatření

##### Článek 25: Žádost o vymáhání pohledávky

1. Na žádost dožadujícího orgánu dožádaný orgán vymáhá pohledávky, na něž se vztahuje doklad o vymahatelnosti pohledávky ve státě dožadujícího orgánu.

2. Dožadující orgán předá dožádanému orgánu veškeré důležité informace týkající se záležitosti, v níž byla podána žádost o vymáhání pohledávky, jakmile se o nich dozví.

#### Článek 26: Podmínky podání žádosti o vymáhání pohledávky

1. Dožadující orgán nemůže požádat o vymáhání pohledávky, pokud pohledávka nebo doklad o její vymahatelnosti byly ve státě dožadujícího orgánu napadeny, s výjimkou případů, kdy se použije čl. 29 [Sporné pohledávky a opatření k vymáhání pohledávek] odst. 4 třetí pododstavec.

2. Než dožadující orgán požádá o vymáhání pohledávky, použije příslušné postupy vymáhání pohledávky dostupné v jeho státě, s výjimkou těchto případů:

- (a) pokud je zřejmé, že v daném státě neexistují žádná aktiva k vymáhání nebo že takové postupy nepovedou k uhrazení podstatné částky, a dožadující orgán má konkrétní informace uvádějící, že dotčená osoba má aktiva ve státě dožádaného orgánu;
- (b) pokud by uplatnění těchto postupů ve státě dožadujícího orgánu vedlo k nepřiměřeným obtížím.

#### Článek 27: Doklad o vymahatelnosti pohledávky ve státě dožádaného orgánu a další příložené dokumenty

1. Ke každé žádosti o vymáhání pohledávky se přiloží jednotný doklad o její vymahatelnosti ve státě dožádaného orgánu.

Tento jednotný doklad o vymahatelnosti pohledávky odráží v podstatných rysech obsah původního dokladu o vymahatelnosti pohledávky ve státě dožadujícího orgánu a je jediným dokladem pro její vymáhání a předběžná opatření ve státě dožádaného orgánu. V tomto státě nepodléhá žádnému uznání, doplnění nebo nahrazení.

Jednotný doklad o vymahatelnosti pohledávky obsahuje alespoň tyto informace:

- (a) informace umožňující identifikaci původního dokladu o vymahatelnosti pohledávky, popis pohledávky, včetně jejího charakteru, období, jehož se pohledávka týká, veškerá data důležitá pro její vymáhání, jakož i její výši a její různé složky, jako např. jistinu, naběhlý úrok apod.;
- (b) jméno a ostatní informace umožňující identifikaci dlužníka a
- (c) název, adresu a další kontaktní údaje týkající se:
  - i) úřadu odpovědného za vyměření pohledávky, a
  - ii) pokud je jiný, úřadu, kde lze získat další informace o dané pohledávce nebo možnostech napadení platební povinnosti.

2. K žádosti o vymáhání pohledávky mohou být přiloženy další dokumenty vztahující se k pohledávce vydané ve státě dožadujícího orgánu.

#### Článek 28: Vyřízení žádosti o vymáhání pohledávky

1. Pro účely vymáhání pohledávky ve státě dožádaného orgánu se pohledávka, která je předmětem žádosti o vymáhání, považuje za pohledávku tohoto státu, není-li v tomto protokolu

stanoveno jinak. Dožádaný orgán využije pravomoci a postupy stanovené podle právních a správních předpisů tohoto státu, které se vztahují na jeho pohledávky, není-li v tomto protokolu stanoveno jinak.

Stát dožádaného orgánu není povinen přiznat pohledávkám, o jejichž vymáhání se žádá, přednostní postavení přiznávané obdobným pohledávkám vzniklým v tomto státě, pokud se strany nedohodly jinak nebo nestanoví-li jinak právní předpisy tohoto státu.

Stát dožádaného orgánu vymáhá pohledávku ve své vlastní měně.

2. Dožádaný orgán informuje řádným způsobem dožadující orgán o veškerých opatřeních, která na základě žádosti o vymáhání pohledávky přijal.

3. Ode dne obdržení žádosti o vymáhání pohledávky účtuje dožádaný orgán úroky z prodlení podle platných právních a správních předpisů, jež se vztahují na jeho vlastní pohledávky.

4. Dožádaný orgán může v případě, že to umožňují platné právní a správní předpisy, poskytnout dlužníkovi lhůtu k zaplacení nebo mu povolit placení ve splátkách a požadovat související úroky. O každém takovém rozhodnutí uvědomí dožadující orgán.

5. Aniž je dotčen čl. 35 [Náklady] odst. 1, dožádaný orgán předá dožadujícímu orgánu vymožené částky pohledávky a úroku dle odstavců 3 a 4 tohoto článku.

#### Článek 29: Sporné pohledávky a opatření k vymáhání pohledávek

1. Spory týkající se pohledávky, původního dokladu o vymahatelnosti pohledávky ve státě dožadujícího orgánu nebo jednotného dokladu o její vymahatelnosti ve státě dožádaného orgánu, jakož i spory týkající se platnosti doručení učiněného dožadující orgánem spadají do pravomoci příslušných orgánů státu dožadujícího orgánu. Napadne-li zúčastněná osoba v průběhu vymáhání pohledávky, původní doklad o vymahatelnosti pohledávky ve státě dožadujícího orgánu nebo jednotný doklad o její vymahatelnosti ve státě dožádaného orgánu, dožádaný orgán tuto osobu informuje, že musí podat žalobu k příslušnému orgánu státu dožadujícího orgánu v souladu s platnými právními předpisy tohoto státu.

2. Spory ohledně opatření k vymáhání pohledávek přijatých ve státě dožádaného orgánu nebo týkající se platnosti doručení učiněného orgánem dožádaného státu se předkládají příslušnému orgánu tohoto státu v souladu s jeho právními předpisy.

3. Je-li podána žaloba podle odstavce 1, dožadující orgán o tom uvědomí dožádaný orgán a uvede, v jakém rozsahu pohledávka nebyla napadena.

4. Jakmile dožádaný orgán obdrží od dožadujícího orgánu nebo zúčastněné osoby informace uvedené v odstavci 3, vymáhání napadené části pohledávky až do rozhodnutí orgánu příslušného v této věci pozastaví, nevyžádá-li si dožadující orgán na základě třetího pododstavce tohoto odstavce jinak.

Na žádost dožadujícího orgánu, nebo považuje-li to dožádaný orgán za nezbytné, a aniž je dotčen článek 31 [Žádost o předběžná opatření], může dožádaný orgán přijmout předběžná opatření k zajištění vymáhání pohledávky, pokud to platné právní předpisy umožňují.

Dožadující orgán může v souladu s platnými právními předpisy a správní praxí svého státu požádat dožádaný orgán, aby vymáhal napadenou pohledávku nebo napadenou část pohledávky, pokud to platné právní předpisy a správní praxe státu dožádaného orgánu umožňují. Každá taková žádost musí být odůvodněná. Jestliže výsledek sporu poté zní ve prospěch dlužníka, je dožadující orgán povinen v souladu s platnými právními předpisy státu dožádaného orgánu vrátit všechny vymožené částky spolu s případným odškodněním.

Pokud stát dožadujícího orgánu a stát dožádaného orgánu zahájily řízení vedoucí ke vzájemné dohodě, jehož výsledek může ovlivnit pohledávku, ve vztahu k níž byla podána žádost o pomoc, opatření k vymáhání se až do ukončení tohoto řízení pozastaví nebo zcela zastaví, s výjimkou bezprostředně naléhavého případu podvodu nebo platební neschopnosti. Pokud jsou opatření k vymáhání pohledávky pozastavena nebo zcela zastavena, použije se druhý pododstavec.

#### Článek 30: Změna nebo stažení žádosti o pomoc při vymáhání pohledávky

1. Dožadující orgán neprodleně informuje dožádaný orgán o jakékoli následné změně své žádosti o vymáhání pohledávky nebo o jejím stažení a uvede důvody změny nebo stažení.

2. Je-li změna žádosti zapříčiněna rozhodnutím příslušného orgánu uvedeného v čl. 29 [Sporné pohledávky a opatření k vymáhání pohledávek] odst. 1, dožadující orgán zašle toto rozhodnutí spolu s revidovaným jednotným dokladem o vymahatelnosti pohledávky ve státě dožádaného orgánu. Dožádaný orgán poté přistoupí k dalším opatřením k vymáhání pohledávky na základě revidovaného dokladu.

Vymáhání či předběžná opatření již učiněná na základě původního jednotného dokladu o vymahatelnosti pohledávky ve státě dožádaného orgánu mohou na základě revidovaného dokladu pokračovat, s výjimkou případů, kdy byla důvodem ke změně žádosti neplatnost původního dokladu o vymahatelnosti pohledávky ve státě dožadujícího orgánu nebo původního jednotného dokladu o vymahatelnosti pohledávky ve státě dožádaného orgánu.

Na revidovaný doklad se použijí články 27 [Doklad o vymahatelnosti pohledávky ve státě dožádaného orgánu a další příložené dokumenty] a 29 [Sporné pohledávky a opatření k vymáhání pohledávek].

#### Článek 31: Žádost o předběžná opatření

1. Dožádaný orgán, pokud to umožňuje vnitrostátní právo a v souladu s vnitrostátní správní praxí, přijme na žádost dožadujícího orgánu předběžná opatření potřebná k vymáhání pohledávky, pokud je pohledávka nebo doklad o vymahatelnosti pohledávky ve státě dožadujícího orgánu v době podání žádosti napaden nebo pokud se na pohledávku dosud nevztahuje doklad o vymahatelnosti ve státě dožadujícího orgánu, jsou-li předběžná opatření v podobné situaci rovněž možná podle vnitrostátního práva a vnitrostátní správní praxe státu dožadujícího orgánu.

K žádosti o přijetí předběžných opatření ve státě dožádaného orgánu se případně připojí dokument vypracovaný za účelem přijetí předběžných opatření ve státě dožadujícího orgánu a vztahující se k pohledávce, která je předmětem žádosti o vzájemnou pomoc. Tento dokument nepodléhá ve státě dožádaného orgánu žádnému uznání, doplnění nebo nahrazení.

2. K žádosti o předběžná opatření mohou být přiloženy další dokumenty vztahující se k pohledávce.

### Článek 32: Pravidla, kterými se řídí žádost o předběžná opatření

Pro účely článku 31 [Žádost o předběžná opatření] se použijí obdobně čl. 25 [Žádost o vymáhání pohledávky] odst. 2, čl. 28 [Vyřízení žádosti o vymáhání pohledávky] odst. 1 a 2 a články 29 [Sporné pohledávky a opatření k vymáhání pohledávek] a 30 [Změna nebo stažení žádosti o pomoc při vymáhání pohledávky].

### Článek 33: Omezení povinnosti dožádaného orgánu

1. Dožádaný orgán není povinen poskytnout pomoc uvedenou v člancích 25 [Žádost o vymáhání pohledávky] až 31 [Žádost o předběžná opatření], jestliže by vymáhání pohledávky v důsledku situace dlužníka způsobilo vážné hospodářské nebo sociální obtíže ve státě dožádaného orgánu, pokud právní předpisy a správní praxe tohoto státu povolují takovou výjimku u vnitrostátních pohledávek.

2. Dožádaný orgán není povinen poskytnout pomoc uvedenou v člancích 25 [Žádost o vymáhání pohledávky] až 31 [Žádost o předběžná opatření], jestliže by náklady nebo administrativní zátěž pro dožádaný stát byly zjevně nepřiměřené vzhledem k peněžitému plnění, které má získat dožadující stát.

3. Dožádaný orgán není povinen poskytnout pomoc uvedenou v článku 20 [Žádost o informace] a člancích 22 [Přítomnost v prostorách správních úřadů a účast na správních šetřeních] až 31 [Žádost o předběžná opatření], jestliže se původní žádost o pomoc podle článků 20 [Žádost o informace], 22 [Přítomnost v prostorách správních úřadů a účast na správních šetřeních], 23 [Žádost o doručení určitých dokumentů vztahujících se k pohledávkám], 25 [Žádost o vymáhání pohledávky] nebo 31 [Žádost o předběžná opatření] týká pohledávek starších pěti let, počítáno ode dne splatnosti pohledávky ve státě dožadujícího orgánu do dne podání původní žádosti o pomoc.

Byly-li však pohledávka nebo původní doklad o vymahatelnosti ve státě dožadujícího orgánu napadeny, má se za to, že pětiletá lhůta počíná běžet okamžikem, kdy stát dožadujícího orgánu dojde k závěru, že pohledávku nebo doklad o vymahatelnosti již nelze napadnout.

V případech, kdy stát dožadujícího orgánu povolí odklad platby nebo splátkový režim, se má za to, že pětiletá lhůta počíná běžet okamžikem, kdy uplynula prodloužená lhůta pro splacení celé pohledávky.

V těchto případech však dožádaný orgán není povinen poskytnout pomoc ve vztahu k pohledávkám, u nichž uplynulo více než deset let ode dne splatnosti pohledávky ve státě dožadujícího orgánu.

4. Stát není povinen poskytnout pomoc, pokud celková částka pohledávek, na kterou je pomoc požadována, je menší než 5000 GBP.

5. Dožádaný orgán informuje dožadující orgán o důvodech zamítnutí žádosti o pomoc.

### Článek 34: Otázky týkající se promlčení

1. Otázky týkající se promlčecích lhůt se řídí výlučně platnými právními předpisy státu dožadujícího orgánu.

2. Co se týká pozastavení, přerušování nebo prodloužení běhu promlčecích lhůt, má se za to, že jakékoli úkony související s vymáháním pohledávek provedené dožádaným orgánem či jeho jménem

v souladu se žádostí o pomoc, které podle platných právních předpisů státu dožádaného orgánu pozastavují, přerušují nebo prodlužují promlčecí lhůtu, mají stejný účinek ve státě dožadujícího orgánu pod podmínkou, že je příslušný odpovídající účinek stanoven platnými právními předpisy státu dožadujícího orgánu.

Pokud pozastavení, přerušení nebo prodloužení běhu promlčecí lhůty není podle platných právních předpisů státu dožádaného orgánu možné, jakékoli úkony související s vymáháním pohledávek provedené dožádaným orgánem či jeho jménem v souladu se žádostí o pomoc, které by v případě, že by byly provedeny dožadujícím orgánem či jeho jménem v jeho státě, podle platných právních předpisů státu dožadujícího orgánu pozastavovaly, přerušovaly nebo prodlužovaly promlčecí lhůtu, se z hlediska tohoto účinku považují za provedené v posledně uvedeném státě.

Prvním a druhým pododstavcem není dotčeno právo státu dožadujícího orgánu přijmout opatření k pozastavení, přerušení nebo prodloužení běhu promlčecí lhůty v souladu s platnými právními předpisy tohoto státu.

3. Dožadující orgán a dožádaný orgán se vzájemně informují o případných úkonech, které přerušují, pozastavují nebo prodlužují běh promlčecí lhůty pohledávky, pro kterou byla požadována opatření k jejímu vymáhání nebo předběžná opatření, nebo které mohou mít tento účinek.

#### Článek 35: Náklady

1. Kromě částek uvedených v čl. 28 [Vyřízení žádosti o vymáhání pohledávky] odst. 5 usiluje dožádaný orgán v souladu s právními předpisy svého státu o to, aby od dotyčné osoby vymohl a ponechal si náklady, které mu v souvislosti s vymáháním vznikly. Státy se vzdávají všech vzájemných nároků na náhradu nákladů vzniklých při poskytování vzájemné pomoci na základě tohoto protokolu.

2. Je-li však vymáhání zvláště obtížné, způsobí velmi vysoké náklady nebo se týká boje proti organizovanému zločinu, mohou se dožadující a dožádaný orgán dohodnout na zvláštní úpravě náhrady nákladů.

3. Bez ohledu na odstavce 2 ručí stát dožadujícího orgánu státu dožádaného orgánu za všechny náklady a ztráty vzniklé v souvislosti s úkony, které byly shledány neodůvodněnými co do oprávněnosti pohledávky nebo platnosti dokladu o vymahatelnosti pohledávky nebo dokladu umožňujícího přijetí předběžných opatření vydaného dožadujícím orgánem.

#### Kapitola čtvrtá: Obecná pravidla, jimiž se řídí všechny druhy žádostí o pomoc při vymáhání pohledávky

#### Článek 36: Použití jazyků

1. Všechny žádosti o pomoc, standardní formuláře o doručení a jednotné doklady o vymahatelnosti pohledávky ve státě dožádaného orgánu se zasílají v úředním jazyce nebo v jednom z úředních jazyků státu dožádaného orgánu, nebo je k nim připojen překlad do tohoto jazyka nebo do jednoho z těchto jazyků. Skutečnost, že některé části uvedených dokumentů jsou napsány v jazyce jiném, než je úřední jazyk nebo jeden z úředních jazyků státu dožádaného orgánu, nemá vliv na jejich platnost nebo na platnost příslušného řízení, pokud takový jiný jazyk je jazykem dohodnutým mezi dotyčnými státy.



2. Dokumenty, které jsou předmětem žádosti o doručení podle článku 23 [Žádost o doručení určitých dokumentů vztahujících se k pohledávkám], mohou být dožádanému orgánu zaslány v úředním jazyce státu dožadujícího orgánu.

3. Jsou-li k žádosti připojeny jiné dokumenty, než je uvedeno v odstavcích 1 a 2, může dožádaný orgán v případě potřeby od dožadujícího orgánu vyžadovat překlad těchto dokumentů do úředního jazyka nebo jednoho z úředních jazyků státu dožádaného orgánu či do jiného jazyka vzájemně dohodnutého mezi dotýčnými státy.

#### Článek 37: Statistické údaje

1. Strany vždy do 30. června každého roku sdělí specializovanému výboru elektronickými prostředky statistické údaje o uplatňování této hlavy.

2. Obsah a formát statistických údajů, které mají být sděleny podle odstavce 1, stanoví specializovaný výbor.

#### Článek 38: Standardní formuláře a komunikační prostředky

1. Žádosti o informace podle čl. 20 [Žádost o informace] odst. 1, žádosti o doručení podle čl. 23 [Žádost o doručení určitých dokumentů vztahujících se k pohledávkám] odst. 1, žádosti o vymáhání pohledávky podle čl. 25 [Žádost o vymáhání pohledávky] odst. 1 nebo žádosti o předběžná opatření podle čl. 31 [Žádost o předběžná opatření] odst. 1 a statistické údaje podle článku 37 [Statistické údaje] jsou zasílány elektronickými prostředky pomocí standardního formuláře, ledaže by toto nebylo proveditelné z technických důvodů. Tyto standardní formuláře jsou, pokud možno, používány rovněž pro případnou další komunikaci ohledně žádosti.

Jednotný doklad o vymahatelnosti pohledávky ve státě dožádaného orgánu, doklad umožňující přijetí předběžných opatření ve státě dožadujícího orgánu a ostatní dokumenty uvedené v člincích 27 [Doklad o vymahatelnosti pohledávky ve státě dožádaného orgánu a další příložené dokumenty] a 31 [Žádost o předběžná opatření] jsou rovněž zasílány elektronickými prostředky, ledaže by to nebylo proveditelné z technických důvodů.

Ke standardním formulářům mohou být případně připojeny zprávy, výkazy a jiné dokumenty či jejich ověřené kopie nebo výpisy z nich, které jsou rovněž zasílány elektronickými prostředky, ledaže by toto nebylo proveditelné z technických důvodů.

Standardní formuláře a komunikace elektronickými prostředky se mohou použít rovněž při výměně informací podle článku 21 [Výměna informací bez předchozí žádosti].

2. Odstavec 1 se nevztahuje na informace a dokumenty získané během přítomnosti úředníků v prostorách správních orgánů v jiném státě nebo při účasti na správních šetřeních v jiném státě podle článku 22 [Přítomnost v prostorách správních úřadů a účast na správních šetřeních].

3. Nejsou-li pro komunikaci použity elektronické prostředky nebo standardní formuláře, není tím dotčena platnost získaných informací nebo opatření přijatých při vyřizování žádosti o pomoc.

4. Síť elektronických komunikací a standardní formuláře pro účely provádění tohoto protokolu lze použít rovněž pro pomoc při vymáhání jiných pohledávek než pohledávek uvedených v čl. 2 [Oblast působnosti] odst. 1 písm. b), pokud takovou pomoc umožňuje jiný dvoustranný nebo mnohostranný právně závazný nástroj o správní spolupráci mezi danými státy.

5. Do doby, než specializovaný výbor přijme rozhodnutí podle čl. 39 [Specializovaný obchodní výbor pro správní spolupráci v oblasti DPH a výběru daní, poplatků a cel] odst. 2, použijí příslušné orgány pravidla stanovená v příloze tohoto protokolu, včetně standardních formulářů.

6. Stát dožádaného orgánu provede převod vymožených částek ve prospěch státu dožadujícího orgánu ve své úřední měně, nedohodnou-li se dotyčné státy jinak.

#### *HLAVA IV: PROVÁDĚNÍ A UPLATŇOVÁNÍ*

##### Článek 39: Specializovaný obchodní výbor pro správní spolupráci v oblasti DPH a výběru daní, poplatků a cel

1. Specializovaný výbor:

- (a) pořádá pravidelné konzultace a
- (b) nejméně každých pět let přezkoumá funkčnost a účinnost tohoto protokolu.

2. Specializovaný výbor přijímá rozhodnutí nebo doporučení za účelem:

- (a) stanovení četnosti automatické výměny informací podle článku 11 [Automatická výměna informací], praktických opatření s ní souvisejících a přesných kategorií informací, které jsou předmětem této výměny;
- (b) přezkumu výsledků automatické výměny informací v rámci každé kategorie stanovené podle odst. 2 písm. a), tak aby bylo zajištěno, že k tomuto typu výměny dochází pouze v případech, kdy se jedná o nejučinnější způsob výměny informací;
- (c) zavedení nových kategorií informací, jež jsou předmětem výměny podle článku 11 [Automatická výměna informací], pokud automatická výměna představuje nejučinnější způsob spolupráce;
- (d) vymezení standardních formulářů pro komunikaci podle čl. 19 [Standardní formuláře a komunikační prostředky] odst. 1 a čl. 38 [Standardní formuláře a komunikační prostředky] odst. 1;
- (e) přezkumu dostupnosti, sběru a zpracování statistických údajů uvedených v článku 18 [Statistické údaje] a článku 37 [Statistické údaje], tak aby bylo zajištěno, že povinnosti stanovené v těchto článcích nepředstavují pro strany nepřiměřenou administrativní zátěž;
- (f) stanovení předmětu přenosu pomocí sítě CCN/CSI nebo jinými prostředky;
- (g) stanovení výše a způsobu úhrady finančního příspěvku Spojeného království do souhrnného rozpočtu Unie na náklady spojené s jeho připojením do evropských informačních systémů, a to s ohledem na rozhodnutí uvedená v písmenech d) a f);
- (h) stanovení prováděcích pravidel pro praktická opatření ohledně organizace kontaktů mezi ústředními kontaktními orgány a kontaktními útvary uvedenými v čl. 4 [Organizace] odst. 2 a 3;

- (i) zavedení praktických opatření týkajících se spolupráce ústředních kontaktních orgánů ve vztahu k provádění čl. 4 [Organizace] odst. 5;
- (j) stanovení pravidel pro provádění hlavy III [Pomoc při vymáhání pohledávek], včetně pravidel pro přepočítání částek, které mají být vymáhány, a převod vymožených částek a
- (k) uzavření dohody o úrovni služeb uvedené v článku 5 [Dohoda o úrovni služeb] a stanovení postupu pro uzavření takové dohody.

#### **HLAVA V: ZÁVĚREČNÁ USTANOVENÍ**

##### **Článek 40: Vyřízení probíhajících žádostí**

1. Nejsou-li žádosti o informace a o správní šetření zaslané v souladu s nařízením (EU) č. 904/2010 v souvislosti s plněním, na něž se vztahuje čl. 99 odst. 1 dohody o vystoupení, uzavřeny do čtyř let po skončení přechodného období, zajistí dožádaný stát vyřízení těchto žádostí v souladu s pravidly tohoto protokolu.

2. Nejsou-li žádosti o pomoc týkající se daní, poplatků a cel v oblasti působnosti článku 2 [Oblast působnosti] tohoto protokolu zaslané v souladu se směrnicí 2010/24/EU v souvislosti s pohledávkami uvedenými v čl. 100 odst. 1 dohody o vystoupení uzavřeny do pěti let po skončení přechodného období, zajistí dožádaný stát vyřízení těchto žádostí o pomoc v souladu s pravidly tohoto protokolu. Standardní jednotný doklad pro doručení nebo doklad o vymahatelnosti pohledávky v dožádaném státě vyhotovený v souladu s právními předpisy uvedenými v tomto odstavci si pro účely tohoto vyřízení zachovává svou platnost. Po uplynutí uvedeného pětiletého období lze vyhotovit revidovaný jednotný doklad o vymahatelnosti pohledávky v dožádaném státě vztahující se k pohledávkám, které byly předtím předmětem žádosti o pomoc. Takový revidovaný jednotný doklad odkazuje na právní základ použitý u původní žádosti o pomoc.

##### **Článek 41: Vztah k jiným dohodám nebo ujednáním**

Tento protokol má přednost před ustanoveními jakýchkoliv dvoustranných nebo mnohostranných dohod nebo ujednání o správní spolupráci v oblasti DPH nebo o pomoci při vymáhání pohledávek, na které se vztahuje tento protokol, uzavřených mezi členskými státy a Spojeným královstvím, pokud ustanovení uvedených dohod či ujednání nejsou slučitelná s ustanoveními tohoto protokolu.

**PŘÍLOHA PROTOKOLU O SPRÁVNÍ SPOLUPRÁCI A BOJI PROTI PODVODŮM V OBLASTI DANĚ Z PŘIDANÉ HODNOTY A O VZÁJEMNÉ POMOCI PŘI VYMÁHÁNÍ POHLEDÁVEK VYPLÝVAJÍCÍCH Z DANÍ, POPLATKŮ A CEL**

Do doby, než specializovaný výbor přijme rozhodnutí podle čl. 39 [Specializovaný obchodní výbor pro správní spolupráci v oblasti DPH a výběru daní, poplatků a cel] odst. 2 Protokolu o správní spolupráci a boji proti podvodům v oblasti daně z přidané hodnoty a o vzájemné pomoci při vymáhání pohledávek vyplývajících z daní, poplatků a cel (dále jen „protokol“), použijí se tato pravidla a standardní formuláře.

*Oddíl 1: Organizace kontaktů*

1.1 Až do odvolání jsou ústředními kontaktními orgány, které mají hlavní odpovědnost za uplatňování hlavy II [Správní spolupráce a boj proti podvodům v oblasti DPH] protokolu,

- (a) v případě Spojeného království: Her Majesty's Revenue and Customs, UK VAT Central Liaison Office;
- (b) v případě členských států: ústřední kontaktní orgány určené pro správní spolupráci mezi členskými státy v oblasti DPH.

1.2 Až do odvolání jsou ústředními kontaktními orgány, které mají hlavní odpovědnost za uplatňování hlavy III [Pomoc při vymáhání pohledávek] protokolu,

- (a) v případě Spojeného království: Her Majesty's Revenue and Customs, Debt Management;
- (b) v případě členských států: ústřední kontaktní orgány určené pro pomoc při vymáhání pohledávek mezi členskými státy.

*Oddíl 2: Správní spolupráce a boj proti podvodům v oblasti daně z přidané hodnoty*

2.1. Komunikace

Sdělování informací podle hlavy II [Správní spolupráce a boj proti podvodům v oblasti DPH] tohoto protokolu probíhá pokud možno elektronickými prostředky a prostřednictvím společné komunikační sítě (CCN) mezi příslušnými e-mailovými schránkami států pro účely výměny informací o správní spolupráci nebo e-mailovými schránkami pro účely boje proti podvodům v oblasti DPH.

2.2 Standardní formulář

Pro účely výměny informací podle hlavy II [Správní spolupráce a boj proti podvodům v oblasti DPH] tohoto protokolu použijí státy tento vzor:

**Vzorový formulář pro žádosti o informace, pro spontánní výměnu informací a pro zpětnou vazbu mezi členskými státy EU a Spojeným královstvím podle Protokolu o správní spolupráci a boji proti podvodům v oblasti daně z přidané hodnoty**

**Výměna informací č.:**

<b>A) ZÁKLADNÍ INFORMACE</b>	
A1	
Dožadující stát:	<i>Dožádaný stát:</i>
Dožadující orgán:	<i>Dožádaný orgán:</i>
A2	
Osoba vyřizující žádost/výměnu v dožadujícím orgánu:	<i>Osoba vyřizující odpověď na žádost/výměnu v dožádaném orgánu:</i>
Jméno:	<i>Jméno:</i>
E-mail:	<i>E-mail:</i>
Tel. č.:	<i>Tel. č.:</i>
Jazyk:	<i>Jazyk:</i>
A3	
Vnitrostátní referenční č. dožadujícího orgánu:	<i>Vnitrostátní referenční č. dožádaného orgánu:</i>
Vyhrazeno pro dožadující orgán:	<i>Vyhrazeno pro dožádaný orgán:</i>
A4	
Datum předání žádosti/výměny:	<i>Datum předání odpovědi:</i>
A5	
Počet příloh k žádosti/výměně:	<i>Počet příloh k odpovědi:</i>
A6	A7
<input type="radio"/> Všeobecná žádost/výměna	<input type="checkbox"/> <i>Dožádaný orgán nebude schopen odpovědět ve lhůtě:</i>
<input type="radio"/> Žádost o informace	<input type="radio"/> <i>3 měsíců</i>
<input type="radio"/> Spontánní výměna informací	<input type="radio"/> <i>1 měsíce v případě informací, které již má k dispozici</i>
<input type="checkbox"/> Žádáme zpětnou vazbu ke spontánní výměně informací	<i>Důvod prodlevy:</i>

<input type="radio"/> Žádost/výměna v rámci boje proti podvodům		
<input type="radio"/> Žádost o informace		
<input type="radio"/> Podvod na bázi chybějícího obchodníka – kontrola registrace / podnikatelská činnost		
<input type="radio"/> Spontánní podání informací		
<input type="checkbox"/> Žádáme zpětnou vazbu ke spontánnímu podání informací		
		<input type="checkbox"/> Předpokládaná doba zaslání odpovědi:
		<input type="checkbox"/> Dožádaný orgán daného státu povoluje, aby byly informace předány jinému státu (čl. 6 odst. 6 Protokolu o správní spolupráci a boji proti podvodům v oblasti daně z přidané hodnoty a o vzájemné pomoci při vymáhání pohledávek vyplývajících z daní, poplatků a cel)
		<input type="checkbox"/> Žádáme o zpětnou vazbu k odpovědi
<p>V souladu s čl. 6 odst. 4 Protokolu o správní spolupráci a boji proti podvodům v oblasti daně z přidané hodnoty a o vzájemné pomoci při vymáhání pohledávek vyplývajících z daní, poplatků a cel stát, který informace poskytl, povolí na základě odůvodněné žádosti jejich použití i pro jiné účely, než jsou účely uvedené v čl. 2 odst. 1 protokolu.</p>		
<b>B) ŽÁDOST O VŠEOBECNÉ INFORMACE</b>		
<b>Dožadující orgán</b>	<b>Dožádaný orgán</b>	<b>Dožádaný orgán<sup>161</sup></b>
B1 Identifikační číslo pro účely DPH (nebo daňové identifikační číslo)  Identifikační číslo pro účely DPH:	B1 Identifikační číslo pro účely DPH (nebo daňové identifikační číslo) <input type="radio"/> Vyplňte, prosím <input type="radio"/> Potvrďte, prosím  Identifikační číslo pro účely DPH:	<input type="radio"/> Potvrzuji <input type="radio"/> Nepotvrzuji  Identifikační číslo pro účely DPH:
<input type="checkbox"/> Identifikační číslo pro účely DPH není k dispozici	<input type="checkbox"/> Identifikační číslo pro účely DPH není k dispozici	<input type="checkbox"/> Identifikační číslo pro účely DPH není k dispozici
Daňové identifikační číslo:	Daňové identifikační číslo:	Daňové identifikační číslo:
B2 Jméno/název	B2 Jméno/název	

161 V tomto třetím sloupci dožádaný orgán vyplní informace požadované dožadujícím orgánem (v druhém sloupci je zaškrtnuto políčko „Vyplňte, prosím“), nebo potvrdí pravdivost informací poskytnutých dožadujícím orgánem (v druhém sloupci je zaškrtnuto políčko „Potvrďte, prosím“ a jsou uvedeny příslušné informace).

	<input type="radio"/> Vyplňte, prosím <input type="radio"/> Potvrďte, prosím	<input type="radio"/> Potvrzuji <input type="radio"/> Nepotvrzuji <i>Jméno:</i>
B3 Obchodní název	B3 Obchodní název <input type="radio"/> Vyplňte, prosím <input type="radio"/> Potvrďte, prosím	<input type="radio"/> Potvrzuji <input type="radio"/> Nepotvrzuji <i>Obchodní název:</i>
B4 Adresa	B4 Adresa <input type="radio"/> Vyplňte, prosím <input type="radio"/> Potvrďte, prosím	<input type="radio"/> Potvrzuji <input type="radio"/> Nepotvrzuji <i>Adresa:</i>
B5 Následující data ve formátu RRRR/MM/DD:	B5 Následující data ve formátu RRRR/MM/DD: <input type="radio"/> Vyplňte, prosím <input type="radio"/> Potvrďte, prosím	<input type="radio"/> Potvrzuji <input type="radio"/> Nepotvrzuji
a) přidělení identifikačního čísla pro účely DPH / daňového identifikačního čísla	a) přidělení identifikačního čísla pro účely DPH / daňového identifikačního čísla	a) <i>přidělení identifikačního čísla pro účely DPH / daňového identifikačního čísla</i>
b) zrušení identifikačního čísla pro účely DPH / daňového identifikačního čísla	b) zrušení identifikačního čísla pro účely DPH / daňového identifikačního čísla	b) <i>zrušení identifikačního čísla pro účely DPH / daňového identifikačního čísla</i>
c) zápis do obchodního rejstříku	c) zápis do obchodního rejstříku	c) <i>zápis do obchodního rejstříku</i>
B6 Datum zahájení činnosti	B6 Datum zahájení činnosti <input type="radio"/> Vyplňte, prosím <input type="radio"/> Potvrďte, prosím Datum zahájení činnosti	<input type="radio"/> Potvrzuji <input type="radio"/> Nepotvrzuji <i>Datum zahájení činnosti</i>

B7 Datum ukončení činnosti	B7 Datum ukončení činnosti  <input type="radio"/> Vyplňte, prosím <input type="radio"/> Potvrďte, prosím Datum ukončení činnosti	  <input type="radio"/> <i>Potvrzuji</i> <input type="radio"/> <i>Nepotvrzuji</i> <i>Datum ukončení činnosti</i>
B8 Jména vedoucích pracovníků / členů orgánů společnosti	B8 Jména vedoucích pracovníků / členů orgánů společnosti  <input type="radio"/> Vyplňte, prosím <input type="radio"/> Potvrďte, prosím	  <input type="radio"/> <i>Potvrzuji</i> <input type="radio"/> <i>Nepotvrzuji</i>
B9 Jména majitelů, vlastníků, společníků, partnerů, jednatelů, zúčastněných osob či držitelů jiných práv v podniku	B9 Jména majitelů, vlastníků, společníků, partnerů, jednatelů, zúčastněných osob či držitelů jiných práv v podniku  <input type="radio"/> Vyplňte, prosím <input type="radio"/> Potvrďte, prosím	  <input type="radio"/> <i>Potvrzuji</i> <input type="radio"/> <i>Nepotvrzuji</i>
B10 Povaha činnosti	B10 Povaha činnosti  <input type="radio"/> Vyplňte, prosím <input type="radio"/> Potvrďte, prosím	  <input type="radio"/> <i>Potvrzuji</i> <input type="radio"/> <i>Nepotvrzuji</i>
a) právní status podniku	a) právní status podniku	<i>a) právní status podniku</i>
b) skutečný hlavní předmět činnosti <sup>162</sup>	b) skutečný hlavní předmět činnosti	<i>b) skutečný hlavní předmět činnosti</i>
B11 Povaha plnění	Povaha plnění B11 Dotčené zboží/služby  <input type="radio"/> Vyplňte, prosím	<i>Povaha plnění</i> <i>B11 Dotčené zboží/služby</i>

<sup>162</sup> Skutečný hlavní předmět činnosti znamená hlavní opravdu vykonávanou činnost podniku (nikoli případnou další přihlášenou činnost).



	<input type="radio"/> Potvrďte, prosím	<input type="radio"/> Potvrzuji <input type="radio"/> Nepotvrzuji
<b>Období a částka, kterých se žádost/výměna týká</b> B12 Dodání zboží z jednoho státu do druhého		
Z	<b>Období</b>	<b>Období</b>
Do	<b>Částka</b>	<b>Částka</b>
Zdroje: <input type="checkbox"/> Systém výměny informací o DPH (VIES) <input type="checkbox"/> Jiné		
B13 Dodání služeb z jednoho státu do druhého		
Z	<b>Období</b>	<b>Období</b>
Do	<b>Částka</b>	<b>Částka</b>
Zdroje: <input type="checkbox"/> VIES <input type="checkbox"/> Jiné		
<b>C) DOPLŇKOVÉ ÚDAJE</b>		
<b>Registrace</b>		
<input type="checkbox"/> C1 Osoba povinná k dani v dožádaném státě ( <input type="checkbox"/> ) / osoba povinná k dani v dožadujícím státě ( <input type="checkbox"/> ) v současnosti není identifikovaná pro účely DPH. Podle systému VIES či jiných zdrojů se dodání uskutečnilo po datu ukončení činnosti. Poskytněte vysvětlení.		
<input type="checkbox"/> C2 Osoba povinná k dani v dožádaném státě ( <input type="checkbox"/> ) / osoba povinná k dani v dožadujícím státě ( <input type="checkbox"/> ) není identifikovaná pro účely DPH. Podle systému VIES či jiných zdrojů se dodání uskutečnilo před datem registrace. Poskytněte vysvětlení.		
<b>Plnění týkající se zboží/služeb</b>		

### Zboží

C3 Podle systému VIES či jiných zdrojů osoba povinná k dani v dožádaném státě provedla dodávku zboží, avšak osoba povinná k dani v dožadujícím státě:

- nepřiznala nákup zboží
- popírá převzetí zboží
- přiznala nákup za jinou částku, která činí:  
Proveďte a vysvětlete, prosím.

Připojuji kopie dokladů, které máme k dispozici.

C4 Nákup přiznaný osobou povinnou k dani v dožadujícím státě neodpovídá informacím v systému VIES či jiných zdrojích. Proveďte a vysvětlete, prosím.

C5 Uveďte adresy, na které bylo zboží doručeno.

Adresy:

C6 Osoba povinná k dani v dožadujícím státě uvedla, že dodala zboží osobě v dožádaném státě. Potvrďte, že zboží bylo převzato a že bylo:

zaúčtováno v částce:

Ano

Ne

přiznáno/zaplaceno osobou povinnou k dani v dožádaném státě

Ano

Ne

Jméno a/nebo identifikační číslo pro účely DPH osoby povinné k dani v dožádaném státě:

### Předchozí/následný pohyb zboží

C7 Od koho bylo zboží zakoupeno? Doplňte jména, obchodní názvy a identifikační čísla pro účely DPH do kolonky C40.

C8 Komu bylo zboží dále prodáno? Doplňte jména, obchodní názvy a identifikační čísla pro účely DPH do kolonky C40.

### Služby

C9 Podle systému VIES či jiných zdrojů osoba povinná k dani v dožádaném státě provedla dodávku služeb podléhajících dani v dožadujícím státě, avšak osoba povinná k dani v dožadujícím státě:

služby nepřiznala

přijetí služeb popírá

přiznala přijetí služeb za jinou částku, která činí:

Proveďte a vysvětlete, prosím.

Připojuji kopie dokladů, které máme k dispozici.

C10 Nákup přiznaný osobou povinnou k dani v dožadujícím státě neodpovídá informacím v systému VIES či jiných zdrojích.

Prověřte a vysvětlete, prosím.

C11 Uvedte adresy, na kterých byly služby poskytnuty.

*Adresy:*

C12 Osoba povinná k dani v dožadujícím státě uvedla, že poskytla služby osobě v dožádaném státě. Potvrďte, že služby byly poskytnuty a že byly:

zaúčtovány v částce:

Ano  Ne

přiznány/zaplaceny osobou povinnou k dani v dožádaném státě:

Ano  Ne

Jméno a/nebo identifikační číslo pro účely DPH osoby povinné k dani v dožádaném státě.

#### **Přeprava zboží**

C13 Uvedte název / identifikační číslo pro účely DPH a adresu přepravce.

*Název a/nebo identifikační číslo pro účely DPH a adresa:*

C14 Kdo objednal a zaplatil přepravu zboží?

*Název a/nebo identifikační číslo pro účely DPH a adresa:*

C15 Kdo je majitelem použitého dopravního prostředku?

*Název a/nebo identifikační číslo pro účely DPH a adresa:*

#### **Faktury**

C16 Uvedte částku na faktuře a měnu.

<b>Platba</b>
<input type="checkbox"/> C17 Uvedte zaplacenou částku a měnu.
<input type="checkbox"/> C18 Uvedte jméno majitele bankovního účtu a číslo účtu, z kterého a/nebo na který byla platba provedena.
<i>Od:</i> <i>Jméno majitele účtu:</i> <i>Č. IBAN nebo č. účtu:</i> <i>Banka:</i> <i>Komu:</i> <i>Jméno majitele účtu:</i> <i>Č. IBAN nebo č. účtu:</i> <i>Banka:</i>
<input type="checkbox"/> C19 V případě platby v hotovosti uveďte následující: <input type="checkbox"/> Kdo předal peníze, komu, kde a kdy? <input type="checkbox"/> Jaký druh dokladu (příjmový doklad apod.) byl jako potvrzení platby vystaven? <input type="checkbox"/> C20 Existují důkazy o platbách třetích stran? Pokud ano, doplňte další informace do kolonky C40. <input type="radio"/> Ano <input type="radio"/> Ne
<b>Objednávka</b>
<input type="checkbox"/> C21 Uvedte všechny dostupné informace o osobě, která provedla objednávku, způsobu provedení objednávky a o tom, jakým způsobem byl navázán kontakt mezi dodavatelem a zákazníkem.
<b>Zboží, na které se vztahuje zvláštní režim/postup</b> Zaškrtněte příslušnou položku a запиšte svůj dotaz do kolonky C40 <input type="checkbox"/> C22 Třístranný obchod <input type="checkbox"/> C23 Režim ziskové přírážky <input type="checkbox"/> C24 Prodej na dálku <input type="checkbox"/> spadající pod režim Unie <input type="checkbox"/> spadající pod dovozní režim <input type="checkbox"/> C25 Nové dopravní prostředky prodávané osobám nepovinným k dani <input type="checkbox"/> C26 Osvobození na základě celního režimu 42XX / 63XX

C27 Plyn a elektřina

C28 Režim call-off stock

C29 Jiné:

**Služby, na které se vztahují zvláštní ustanovení**

Zaškrtněte příslušnou položku a запиšte svůj dotaz do kolonky C40

C30 Poskytnutí služeb zprostředkovatelem

C31 Poskytnutí služeb související s nemovitostí

C32 Poskytnutí služeb osobní přepravy

C33 Poskytnutí služby přepravy zboží

C34 Poskytnutí služeb v oblasti kultury, umění, sportu, vědy, vzdělávání, zábavy a podobných služeb, vedlejších přepravních služeb a oceňování movitého majetku a práce na tomto majetku

C35 Poskytnutí restauračních a cateringových služeb neuvedených v kolonce C37

C36 Poskytnutí pronájmu dopravního prostředku

C37 Poskytnutí restauračních a cateringových služeb na palubě lodi nebo letadla anebo ve vlaku

C38 Poskytnutí služeb

spadajících pod režim mimo Unii

spadajících pod režim Unie

C39 Služby, na něž se vztahují pravidla skutečného použití a využití

**C40 Související informace a další otázky**

**C41 Vložte volný text**

**D) ŽÁDOST O DOKLADY**

Poskytněte prosím kopie následujících dokladů (částka a období případně viz kolonka B12 a B13):



<input type="checkbox"/> E6 Související a další informace:  <input type="checkbox"/> E7 Připojuji kopie faktur, které máme k dispozici.		
<b>F) PODVOD NA BÁZI CHYBĚJÍCÍHO OBCHODNÍKA: KONTROLA REGISTRACE / PODNIKATELSKÁ ČINNOST</b>		
<b>A) Identifikace podniku</b>		
<b>Dožadující orgán</b>	<b>Dožádaný orgán</b>	<b>Dožádaný orgán<sup>163</sup></b>
F1 Identifikační číslo pro účely DPH (nebo daňové identifikační číslo)  Identifikační číslo pro účely DPH:	F1 Identifikační číslo pro účely DPH (nebo daňové identifikační číslo)  <input type="radio"/> Vyplňte, prosím  <input type="radio"/> Potvrďte, prosím  Identifikační číslo pro účely DPH:	<input type="radio"/> Potvrzuji <input type="radio"/> Nepotvrzuji  Identifikační číslo pro účely DPH:
<input type="checkbox"/> Identifikační číslo pro účely DPH není k dispozici	<input type="checkbox"/> Identifikační číslo pro účely DPH není k dispozici	<input type="checkbox"/> Identifikační číslo pro účely DPH není k dispozici
Daňové identifikační číslo:	Daňové identifikační číslo:	Daňové identifikační číslo:
F2 Jméno/název	F2 Jméno/název  <input type="radio"/> Vyplňte, prosím  <input type="radio"/> Potvrďte, prosím	<input type="radio"/> Potvrzuji <input type="radio"/> Nepotvrzuji  Jméno:
F3 Adresa	F3 Adresa  <input type="radio"/> Vyplňte, prosím  <input type="radio"/> Potvrďte, prosím	<input type="radio"/> Potvrzuji <input type="radio"/> Nepotvrzuji  Adresa:
F4 Následující data ve formátu RRRR/MM/DD:	F4 Následující data ve formátu RRRR/MM/DD:  <input type="radio"/> Vyplňte, prosím	

163 V tomto třetím sloupci dožádaný orgán vyplní informace požadované dožadujícím orgánem (v druhém sloupci je zaškrtnuto políčko „Vyplňte, prosím“), nebo potvrdí pravdivost informací poskytnutých dožadujícím orgánem (v druhém sloupci je zaškrtnuto políčko „Potvrďte, prosím“ a jsou uvedeny příslušné informace).

	<input type="radio"/> Potvrďte, prosím	<input type="radio"/> Potvrzuji <input type="radio"/> Nepotvrzuji
a) přidělení identifikačního čísla pro účely DPH / daňového identifikačního čísla	a) přidělení identifikačního čísla pro účely DPH / daňového identifikačního čísla	a) přidělení identifikačního čísla pro účely DPH / daňového identifikačního čísla
b) zrušení identifikačního čísla pro účely DPH / daňového identifikačního čísla	b) zrušení identifikačního čísla pro účely DPH / daňového identifikačního čísla	b) zrušení identifikačního čísla pro účely DPH / daňového identifikačního čísla
c) zápis do obchodního rejstříku	c) zápis do obchodního rejstříku	c) zápis do obchodního rejstříku
F5 Majitelé, vlastníci, společníci, partneři, jednatelé, zúčastněné osoby či držitelé jiných práv v podniku	F5 Majitelé, vlastníci, společníci, partneři, jednatelé, zúčastněné osoby či držitelé jiných práv v podniku  <input type="radio"/> Vyplňte, prosím  <input type="radio"/> Potvrďte, prosím	<input type="radio"/> Potvrzuji <input type="radio"/> Nepotvrzuji
a) Jméno	a) Jméno	a) Jméno
b) Adresa	b) Adresa	b) Adresa
c) Datum narození	c) Datum narození	c) Datum narození
d) Státní příslušnost	d) Státní příslušnost	d) Státní příslušnost
F6 Vedoucí pracovníci / členové orgánů společnosti	F6 Vedoucí pracovníci / členové orgánů společnosti  <input type="radio"/> Vyplňte, prosím  <input type="radio"/> Potvrďte, prosím	<input type="radio"/> Potvrzuji <input type="radio"/> Nepotvrzuji
a) Jméno	a) Jméno	a) Jméno
b) Adresa	b) Adresa	b) Adresa
c) Datum narození	c) Datum narození	c) Datum narození



d) Státní příslušnost	d) Státní příslušnost	d) Státní příslušnost
<b>B) Požadované informace</b>		
<input type="checkbox"/> F7 Jsou osoby uvedené v kolonce F5 a F6 (včetně data narození, je-li známo) zapsané v některé z vašich databází?	<input type="radio"/> Ano <input type="radio"/> Ne	
<input type="checkbox"/> F8 Mají osoby uvedené v kolonce F5 a F6 záznam v rejstříku trestů za finanční trestný čin?	<input type="checkbox"/> Tuto informaci nelze z právních důvodů poskytnout. <input type="radio"/> Ano <input type="radio"/> Ne	
<input type="checkbox"/> F9 Byly osoby uvedené v kolonce F5 a F6 v minulosti zapojené do podvodu na bázi chybějícího obchodníka nebo jiného podvodu?	<input type="checkbox"/> Tuto informaci nelze z právních důvodů poskytnout. <input type="radio"/> Ano <input type="radio"/> Ne	
<input type="checkbox"/> F10 Mají osoby uvedené v kolonce F5 a F6 bydliště na uvedené adrese nebo jsou s ní jinak spojené?	<input type="radio"/> Ano <input type="radio"/> Ne	
<input type="checkbox"/> F11 Je uvedená adresa adresou bydliště / podniku / přechodného ubytování / účetního / jiného typu?	<input type="radio"/> Ano <input type="radio"/> Ne	
<input type="checkbox"/> F12 Jaká je podnikatelská činnost?		
<input type="checkbox"/> F13 Existuje pochybnost o dodržování daňových povinností podniku?	<input type="radio"/> Ano <input type="radio"/> Ne	
<input type="checkbox"/> F14 Z jakého důvodu bylo identifikační číslo pro účely DPH zrušeno?		
<input type="checkbox"/> F15 Uvedte prosím přidružené společnosti <sup>164</sup> včetně jejich identifikačních čísel pro účely DPH a vaše stanovisko, pokud jde o jejich důvěryhodnost.		
<input type="checkbox"/> F16 Uvedte prosím informace o bankovních účtech podniku v dožádaném státě, které jsou vám známé, a o účtech jejich přidružených společností.		
<input type="checkbox"/> F17 Uvedte prosím informace ze souhrnných hlášení či celních prohlášení týkajících se dodávek/nákupů zboží/služeb v letech:		

164 Jedná se o všechny podniky se společným členem či členy orgánů společnosti či jinými právními, ekonomickými nebo finančními vazbami na společnost uvedenou v oddíle A.

*Tento dokument byl dohodnut mezi Evropskou unií a Spojeným královstvím a je poskytován pouze pro informaci. Do data použitelnosti z něj nelze odvozovat žádná práva. Číslování článků je prozatímní.*

<input type="checkbox"/> F18 Uveďte prosím informace z přiznání k DPH / o platbách v letech:	
<input type="checkbox"/> F19 Další poznámky:	

<b>G) SPONTÁNNÍ POSKYTNUTÍ INFORMACÍ (PODVOD NA BÁZI CHYBĚJÍCÍHO OBCHODNÍKA)</b>	
<b>Zasílající orgán</b>	<b>Přijímající orgán</b>
<b>Identifikace podniku</b>  G1 Identifikační číslo pro účely DPH (nebo daňové identifikační číslo)  Identifikační číslo pro účely DPH:	<b>Identifikace podniku</b>  G1 Identifikační číslo pro účely DPH (nebo daňové identifikační číslo)  Identifikační číslo pro účely DPH:
<input type="checkbox"/> Identifikační číslo pro účely DPH není k dispozici	<input type="checkbox"/> Identifikační číslo pro účely DPH není k dispozici
Daňové identifikační číslo:	Daňové identifikační číslo:
G2 Jméno/název	G2 Jméno/název
G3 Adresa	G3 Adresa
G4 Následující data ve formátu RRRR/MM/DD:	G4 Následující data ve formátu RRRR/MM/DD:
a) přidělení identifikačního čísla pro účely DPH / daňového identifikačního čísla	a) přidělení identifikačního čísla pro účely DPH / daňového identifikačního čísla
b) zrušení identifikačního čísla pro účely DPH / daňového identifikačního čísla	b) zrušení identifikačního čísla pro účely DPH / daňového identifikačního čísla
c) zápis do obchodního rejstříku	c) zápis do obchodního rejstříku
G5 Majitelé, vlastníci, společníci, partneři, jednatelé, zúčastněné osoby či držitelé jiných práv v podniku	G5 Majitelé, vlastníci, společníci, partneři, jednatelé, zúčastněné osoby či držitelé jiných práv v podniku
a) Jméno	a) Jméno
b) Adresa	b) Adresa
c) Datum narození	c) Datum narození
d) Státní příslušnost	d) Státní příslušnost

G6 Vedoucí pracovníci / členové orgánů společnosti	G6 Vedoucí pracovníci / členové orgánů společnosti
a) Jméno	a) Jméno
b) Adresa	b) Adresa
c) Datum narození	c) Datum narození
d) Státní příslušnost	d) Státní příslušnost
Další poznámky	

**H) ZPĚTNÁ VAZBA<sup>165</sup>**

**Skutečnosti, které nastaly v důsledku přijatých informací:**

**1) Přijetí informací vedlo k:**

dodatečnému vyměření DPH nebo jiné daně. Uvedte typ a výši vyměřené daně:

Typ daně:

Dodatečné vyměření:

Sankce:

- registraci k DPH
- zrušení registrace k DPH
- zrušení identifikačního čísla pro účely DPH v systému VIES nebo v databázi registrovaných plátců DPH
- opravě přiznání k DPH
- prověření dokladů
- novému auditu nebo bylo použito v rámci probíhajícího auditu
- vyšetřování podvodu
- žádosti o informace
- přítomnosti v prostorách správních orgánů či účasti na správním šetření

---

165 Poskytne příslušný orgán, jenž informace obdrží.

mnohostranné kontrole (MLC)

jinému opatření

nevedlo k žádnému významnému opatření

**2) Další poznámky:**

Datum předání:

### *Oddíl 3: Pomoc při vymáhání pohledávek*

#### Článek 3.1: Komunikace

Žádost podávaná elektronickými prostředky pro použití hlavy III protokolu se zasílá mezi e-mailovými schránkami CCN, které jsou zřízeny pro daný typ daně, poplatku nebo cla, jehož se žádost týká, pokud se ústřední kontaktní orgány dožadujícího a dožádaného státu nedohodnou, že jednu z e-mailových schránek lze použít pro žádosti týkající se různých typů daní, poplatků nebo cel.

Týká-li se však žádost o doručení dokumentů více než jednoho typu daně, cla nebo poplatku, zašle dožadující orgán tuto žádost do emailové schránky zřízené pro alespoň jeden z typů pohledávek uvedených v dokumentech, které mají být doručeny.

#### Článek 3.2: Prováděcí pravidla týkající se jednotného dokladu o vymahatelnosti pohledávky v dožádaném státě

1. Do jednotného dokladu o vymahatelnosti pohledávky v dožádaném státě lze doplnit správní sankce, pokuty, poplatky a přirážky, jakož i úroky a náklady uvedené v čl. 2 odst. 1 písm. b) protokolu, které mohou být v souladu s předpisy platnými v dožadujícím státě splatné ode dne vydání původního dokladu o vymahatelnosti pohledávky do dne přede dnem zaslání žádosti o vymáhání pohledávky.
2. Jednotný doklad o vymahatelnosti pohledávky v dožádaném státě lze vydat s ohledem na několik pohledávek a několik osob v souladu s původním dokladem nebo doklady o vymahatelnosti pohledávky v dožadujícím státě.
3. Byly-li původní doklady o vymahatelnosti několika pohledávek v dožadujícím státě nahrazeny souhrnným dokladem o vymahatelnosti všech těchto pohledávek v tomto státě, může se jednotný doklad o vymahatelnosti pohledávky v dožádaném státě zakládat na původních dokladech o vymahatelnosti v dožadujícím státě nebo na uvedeném souhrnném dokladu seskupujícím tyto původní doklady o vymahatelnosti pohledávky v dožadujícím státě.
4. Obsahuje-li původní doklad uvedený v odstavci 2 nebo souhrnný doklad uvedený v odstavci 3 několik pohledávek, z nichž jedna či více již bylo vybráno nebo vymoženo, odkazuje jednotný

doklad o vymahatelnosti pohledávky v dožádaném státě pouze na ty pohledávky, pro jejichž vymáhání je požadována pomoc.

5. Obsahuje-li původní doklad uvedený v odstavci 2 nebo souhrnný doklad uvedený v odstavci 3 několik pohledávek, může dožadující orgán tyto pohledávky uvést v různých jednotných dokladech o vymahatelnosti pohledávky v dožádaném státě v souladu s tím, jak jsou dle typu daně rozděleny pravomoci příslušných úřadů pro vymáhání pohledávek v dožádaném státě.

6. Pokud nemůže být žádost předána prostřednictvím sítě CCN a je zaslána poštou, podepíše jednotný doklad o vymahatelnosti pohledávky v dožádaném státě náležitě pověřený úředník dožadujícího orgánu.

### Článek 3.3: Přepočítání částek, které mají být vymáhány

1. Dožadující orgán vyjádří částku vymáhané pohledávky v měně dožadujícího státu a v měně dožádaného státu.

2. U žádostí zasílaných Spojenému království se jako směnný kurz pro účely pomoci při vymáhání pohledávek použije směnný kurz zveřejněný Evropskou centrální bankou v den přede dnem zaslání žádosti. Není-li v tento den žádný směnný kurz k dispozici, použije se poslední směnný kurz zveřejněný Evropskou centrální bankou přede dnem zaslání žádosti.

U žádostí zasílaných členskému státu se jako směnný kurz pro účely pomoci při vymáhání pohledávek použije směnný kurz zveřejněný britskou centrální bankou (Bank of England) v den přede dnem zaslání žádosti. Není-li v tento den žádný směnný kurz k dispozici, použije se poslední směnný kurz zveřejněný britskou centrální bankou (Bank of England) přede dnem zaslání žádosti.

3. Při přepočtu částky pohledávky vyplývající z úpravy uvedené v čl. 30 odst. 2 protokolu na měnu státu dožádaného orgánu použije dožadující orgán směnný kurz, který byl použit v jeho původní žádosti.

### Článek 3.4: Převod vymožených částek

1. Převod vymožených částek se uskuteční do dvou měsíců ode dne, kdy byla pohledávka vymožena, nedohodly-li se státy jinak.

2. Jsou-li však opatření k vymáhání pohledávky, která uplatnil dožádaný orgán, napadena z důvodu, za nějž nenese odpovědnost dožadující stát, může dožádaný orgán počkat s převodem částek, které byly vymoženy s ohledem na pohledávku dožadujícího státu, do doby vyřešení sporu, jsou-li současně splněny tyto podmínky:

- (a) dožádaný orgán považuje za pravděpodobné, že výsledek tohoto napadení vyzní ve prospěch dotčené strany, a
- (b) dožadující orgán neprohlásil, že vrátí již převedené částky, vyzní-li výsledek napadení ve prospěch dotčené strany.

3. Pokud dožadující orgán učinil prohlášení o vrácení v souladu s odst. 2 písm. b), vrátí vymožené částky, které již dožádaný orgán převedl, do jednoho měsíce od přijetí žádosti o vrácení částek. Případné jiné splatné náhrady nese v tomto případě výlučně dožádaný orgán.

### Článek 3.5: Vrácení vymožených částek

Dožádaný orgán uvědomí dožadující orgán o každém úkonu učiněném v dožádaném státě, který se týká vrácení vymožených částek nebo náhrady v souvislosti s vymáháním napadených pohledávek, neprodleně poté, co byl o takovém úkonu informován.

Dožádaný orgán v nejvyšší možné míře zapojí dožadující orgán do řízení o stanovení částky, která má být vrácena, a stanovení výše splatné náhrady. Na odůvodněnou žádost dožádaného orgánu převede dožadující orgán uhrazené částky a zaplacenou náhradu do dvou měsíců od přijetí této žádosti.

### Článek 3.6: Standardní formuláře

1. Pro jednotný doklad pro doručení připojený k žádosti o doručení uvedené v článku 23 protokolu použijí státy formulář vyhotovený podle vzoru A.
2. Pro jednotný doklad o vymahatelnosti pohledávky v dožádaném státě uvedený v článku 27 protokolu, který je přiložen k žádosti o vymáhání pohledávky nebo žádosti o předběžná opatření, nebo revidovaný jednotný doklad o vymahatelnosti pohledávky v dožádaném státě uvedený v čl. 30 odst. 2 protokolu použijí státy formulář vyhotovený podle vzoru B.
3. Pro žádost o informace uvedenou v článku 20 protokolu použijí státy formulář vyhotovený podle vzoru C.
4. Pro žádost o doručení uvedenou v článku 23 protokolu použijí státy formulář vyhotovený podle vzoru D.
5. Pro žádost o vymáhání pohledávky uvedenou v článku 25 protokolu nebo žádost o předběžná opatření uvedenou v článku 31 protokolu použijí státy formulář vyhotovený podle vzoru E.
6. Pokud se doklady zasílají elektronickými prostředky, lze jejich strukturu a grafickou úpravu přizpůsobit požadavkům a možnostem elektronického komunikačního systému za předpokladu, že nedojde k podstatné změně souboru údajů a informací obsažených v těchto dokladech v porovnání s níže uvedenými vzory.

## Vzor A

### Jednotný doklad pro doručení s informacemi o doručovaném dokumentu / doručovaných dokumentech

(jenž má být předán adresátovi doručení) <sup>(1)</sup>

Tento dokument je přiložen k dokumentu doručovanému / dokumentům doručovaným příslušným orgánem tohoto státu: [název dožadovaného státu].

Toto doručení se týká dokumentů příslušných orgánů tohoto státu: [název dožadujícího státu], které požádaly o pomoc při doručování v souladu s článkem 23 Protokolu mezi Evropskou unií a Spojeným královstvím o správní spolupráci a boji proti podvodům v oblasti daně z přidané hodnoty a o vzájemné pomoci při vymáhání pohledávek vyplývajících z daní, poplatků a cel.

#### A. ADRESÁT DORUČENÍ

– *Jméno*

– *Adresa (známá nebo předpokládaná):*

– *Jiné údaje důležité pro identifikaci adresáta*

#### B. ÚČEL DORUČENÍ

Cílem tohoto doručení je:

- informovat adresáta o dokumentu připojeném / dokumentech připojených k tomuto dokumentu.*
- přerušit běh promlčecí lhůty u pohledávky uvedené / pohledávek uvedených v doručovaném dokumentu / doručovaných dokumentech.*
- potvrdit adresátovi jeho povinnost uhradit částky uvedené v písmenu D.*

Upozorňuje se, že v případě neuhrazení těchto částek mohou orgány přistoupit k vymáhání a/nebo k přijetí předběžných opatření k vymožení pohledávky/pohledávek. To může znamenat dodatečné náklady účtované adresátovi.

Jste adresátem tohoto doručení, jelikož se považujete za:

- hlavního dlužníka*
- spoludlužníka*
- jinou osobu než dlužníka nebo spoludlužníka, která je povinna uhradit daně, poplatky, cla a na niž se vztahují jiná opatření, nebo která je povinna uspokojit jiné pohledávky vyplývající z těchto daní, poplatků, cel a jiných opatření, podle právních předpisů platných v dožadujícím státě*
- jinou osobu než dlužníka nebo spoludlužníka, která má v držení aktiva náležející dlužníkovi nebo spoludlužníkovi či jiné odpovědné osobě nebo má vůči těmto osobám dluhy*
- třetí osobu, která může být dotčena opatřeními k vymáhání pohledávek, jež se týkají jiných osob (Je-li adresátem doručení jiná osoba než dlužník nebo spoludlužník, osoba, která má v držení aktiva náležející dlužníkovi nebo spoludlužníkovi nebo jiné odpovědné osobě nebo má vůči těmto osobám dluhy, nebo třetí osoba, která může být dotčena opatřeními k vymáhání pohledávek, jež se týkají jiných osob, budou uvedeny tyto informace:*

*Doručované dokumenty se týkají pohledávek vyplývajících z daní, poplatků a cel, které má povinnost uhradit tato osoba / tyto osoby:*

- hlavní dlužník: [jméno a adresa (známá nebo předpokládaná)]*
- spoludlužník: [jméno a adresa (známá nebo předpokládaná)]*



jiná osoba než dlužník nebo spoludlužník, která je povinna uhradit daně, poplatky, cla a na niž se vztahují jiná opatření, nebo která je povinna uspokojit jiné pohledávky vyplývající z těchto daní, poplatků, cel a jiných opatření, podle právních předpisů platných v dožadujícím státě: [jméno a adresa (známá nebo předpokládaná)].

Dožadující orgán dožadujícího státu (název dožadujícího státu) požádal příslušné orgány dožádaného státu (název dožádaného státu) o doručení do [datum]. Upozorňuje se, že toto datum nesouvisí s žádnou promlčecí lhůtou.

### C. ÚŘAD ODPOVĚDNÝ / ÚŘADY ODPOVĚDNÉ ZA OZNÁMENÝ DOKUMENT / OZNÁMENÉ DOKUMENTY

Úřad odpovědný za přiložený dokument / přiložené dokumenty:

- Název:
- Adresa:
- Jiné kontaktní údaje:
- Jazyk/jazyky, v němž/nichž je možné tento úřad kontaktovat:

Další informace týkající se  doručovaného dokumentu / doručovaných dokumentů  a/nebo možnosti napadení platební povinnosti lze získat:

- u výše uvedeného úřadu odpovědného za přiložený dokument / přiložené dokumenty a/nebo
- od tohoto úřadu:

- název:
- Adresa:
- jiné kontaktní údaje:
- Jazyk/jazyky, v němž/nichž je možné tento úřad kontaktovat:

### D. POPIS DORUČOVANÉHO DOKUMENTU / DORUČOVANÝCH DOKUMENTŮ

Dokument [číslo]

- Referenční číslo:
- Datum vyhotovení:
- Druh doručovaného dokumentu:
  - Daňový výměr
  - Platební příkaz
  - Rozhodnutí na základě správního odvolání
  - Jiný správní dokument:
  - Rozsudek/příkaz:
  - Jiný soudní dokument:
- Název dotčené pohledávky / dotčených pohledávek (v jazyce dožadujícího státu):
- Druh dotčené pohledávky / dotčených pohledávek:

– Částka dotčené pohledávky / dotčených pohledávek:

- Základní částka:
- Správní sankce a pokuty:
- Úroky do [datum]:
- Náklady do [datum]:
- Poplatky za osvědčení a podobné dokumenty vydávané v souvislosti se správními postupy souvisejícími s pohledávkou uvedenou v bodě [x]:
- Celková částka této pohledávky / těchto pohledávek:
- Částku uvedenou v bodě [x] je nutno uhradit:

- do:
- do [počet] dnů ode dne doručení
- neprodleně
- Tuto platbu je nutno provést ve prospěch:
  - Majitel bankovního účtu:
  - Mezinárodní číslo bankovního účtu (IBAN):
  - Identifikační kód banky (BIC):
  - Název banky:
- Referenční údaje použité při platbě:
- Adresát může na doručovaný dokument / doručované dokumenty odpovědět.
  - Poslední den pro odpověď:
  - Lhůta pro odpověď:
    - Název a adresa orgánu, jemuž je možno zaslat odpověď:
- Možnost napadení:
  - Lhůta pro napadení pohledávky nebo doručovaného dokumentu / doručovaných dokumentů již uplynula.
  - Poslední den pro napadení pohledávky:
  - Lhůta pro napadení pohledávky: [počet dnů] po
    - datu tohoto doručení
    - vyhotovení doručovaného dokumentu / doručovaných dokumentů
    - jiném datu:
  - Název a adresa orgánu, u něž je nutno podat napadení:  
*Upozorňuje se, že spory týkající se pohledávky, dokladu o vymahatelnosti pohledávky či jakéhokoli jiného dokumentu pocházejícího od orgánů dožadujícího státu [název dožadujícího státu] spadají v souladu s článkem 29 výše uvedeného protokolu mezi Evropskou unií a Spojeným královstvím do pravomoci příslušných orgánů dožadujícího státu [název dožadujícího státu].  
Jakýkoli takovýto spor se řídí procesními pravidly a pravidly pro užívání jazyka/jazyků platnými v dožadujícím státě [název dožadujícího státu].*
  - Upozorňuje se, že vymáhání může být zahájeno před uplynutím lhůty pro napadení pohledávky.
- Další informace

---

<sup>(1)</sup> Údaje uvedené kurzivou jsou nepovinné.

---

#### Vzor B

**Jednotný doklad o vymahatelnosti pohledávky, na který se vztahuje článek 27 Protokolu mezi Evropskou unií a Spojeným královstvím o správné spolupráci a boji proti podvodům v oblasti daně z přidané hodnoty a o vzájemné pomoci při vymáhání pohledávek vyplývajících z daní, poplatků a cel <sup>(1)</sup>**

**JEDNOTNÝ DOKLAD O VYMAHATELNOSTI POHLEDÁVKY**

- Datum vydání:
- Referenční číslo:

## REVIDOVANÝ JEDNOTNÝ DOKLAD O VYMAHATELNOSTI POHLEDÁVKY

- Datum vydání původního jednotného dokladu:
- Datum změny:
- Důvod změny:
  - rozsudek nebo příkaz [název soudu] ze dne [datum]
  - správní rozhodnutí ze dne [datum]
- Referenční číslo:

Stát, v němž byl tento dokument vydán: [název dožadujícího státu].

Opatření k vymáhání pohledávek, která přijal dožádaný stát, se zakládají na:

- jednotném dokladu o vymahatelnosti pohledávky podle článku 27 výše uvedeného protokolu.
- revidovaném jednotném dokladu o vymahatelnosti pohledávky podle článku 30 výše uvedeného protokolu (s cílem přihlídnout k rozhodnutí příslušného orgánu uvedeného v čl. 29 odst. 1 uvedeného protokolu).

Tento dokument je jednotný doklad o vymahatelnosti pohledávky (včetně předběžných opatření). Týká se níže uvedené pohledávky/pohledávek, která nebyla dosud uhrazena / které nebyly dosud uhrazeny v dožadujícím státě [název dožadujícího státu]. Původní doklad o vymahatelnosti této pohledávky / těchto pohledávek byl doručen, vyžadují-li to vnitrostátní právní předpisy dožadujícího státu [název dožadujícího státu].

Spory týkající se pohledávky/pohledávek spadají v souladu s článkem 29 výše uvedeného protokolu výhradně do pravomoci příslušných orgánů dožadujícího státu [název dožadujícího státu]. Jakýkoli takovýto úkon se podává u těchto orgánů v souladu s procesními pravidly a pravidly pro užívání jazyka/jazyků platnými v dožadujícím státě [název dožadujícího státu].

## POPIS POHLEDÁVKY/POHLEDÁVEK A DOTČENÉ OSOBY / DOTČENÝCH OSOB

### Identifikace pohledávky/pohledávek [číslo]

1. Referenční číslo:
2. Druh dotčené pohledávky / dotčených pohledávek:
3. Název daně/poplatku/ci, které/kterého se pohledávka týká:
4. Období nebo datum, kterého se pohledávka týká:
5. Datum stanovení pohledávky:
6. Datum, kdy lze začít s vymáháním pohledávky:
7. Částka dosud neuhrazené pohledávky:
  - základní částka:
  - správní sankce a pokuty:
  - úroky do dne zaslání žádosti:
  - náklady do dne zaslání žádosti:
  
  - celková částka této pohledávky:
8. Datum doručení původního dokladu o vymahatelnosti pohledávky v dožadujícím státě: (název dožadujícího státu):
  - Datum:
  - Datum není k dispozici
9. Úřad odpovědný za vyměření pohledávky:
  - Název:
  - Adresa:
  - Jiné kontaktní údaje:

– Jazyk/jazyky, v němž/nichž je možné tento úřad kontaktovat:

10. Další informace týkající se pohledávky nebo možnosti napadení platební povinnosti lze získat u:

výše uvedeného úřadu

následujícího úřadu odpovědného za jednotný doklad o vymahatelnosti pohledávky:

– Název:

– Adresa:

– Jiné kontaktní údaje:

– Jazyk/jazyky, v němž/nichž je možné tento úřad kontaktovat:

### **Identifikace dotčené osoby / dotčených osob ve vnitrostátním dokladu / vnitrostátních dokladech o vymahatelnosti pohledávky**

a) Ve vnitrostátním dokladu / vnitrostátních dokladech o vymahatelnosti pohledávky je uvedena následující osoba:

fyzická osoba

jiná

– Jméno

– Adresa (známá nebo předpokládaná):

– Jiné údaje důležité pro identifikaci adresáta

právní zástupce

– Jméno

– Adresa (známá nebo předpokládaná):

– Jiné údaje důležité pro identifikaci adresáta

Důvod povinnosti:

hlavní dlužník

spoludlužník

jiná osoba než dlužník nebo spoludlužník, která je povinna uhradit daně, poplatky, cla a na niž se vztahují jiná opatření, nebo která je povinna uspokojit jiné pohledávky vyplývající z těchto daní, poplatků, cel a jiných opatření, podle právních předpisů platných v dožadujícím státě

b) Ve vnitrostátním dokladu / vnitrostátních dokladech o vymahatelnosti pohledávky je rovněž uvedena následující osoba / jsou rovněž uvedeny následující osoby:

fyzická osoba

jiná

– Jméno:

– Adresa (známá nebo předpokládaná):

– Jiné údaje důležité pro identifikaci adresáta:

právní zástupce

– Jméno:

– Adresa (známá nebo předpokládaná):

– Jiné údaje důležité pro identifikaci adresáta:

Důvod povinnosti:

hlavní dlužník

spoludlužník

jiná osoba než dlužník nebo spoludlužník, která je povinna uhradit daně, poplatky, cla a na niž se vztahují jiná opatření, nebo která je povinna uspokojit jiné pohledávky vyplývající z těchto daní, poplatků, cel a jiných opatření, podle právních předpisů platných v dožadujícím státě

### **Další informace**

### **Celková částka pohledávky/pohledávek**

*Tento dokument byl dohodnut mezi Evropskou unií a Spojeným královstvím a je poskytován pouze pro informaci. Do data použitelnosti z něj nelze odvozovat žádná práva. Číslování článků je prozatímní.*

- v měně dožadujícího státu:
- v měně dožádaného státu:

---

<sup>(1)</sup> Údaje uvedené kurzivou jsou nepovinné.

### Vzor formuláře C – Žádost o informace

<b>ŽÁDOST</b>	<b>O</b>	<b>INFORMACE</b>
podle článku 20 Protokolu mezi Evropskou unií a Spojeným královstvím o správní spolupráci a boji proti podvodům v oblasti daně z přidané hodnoty a o vzájemné pomoci při vymáhání pohledávek vyplývajících z daní, poplatků a cel		
<b>Referenční číslo: AA_RA_aaaaaaaaa_rrrrrrrrrrr_20YYMMDD_xxxxxxx_RI</b>		

Druh pohledávky / pohledávek:

<b>1. STÁT DOŽADUJÍCÍHO ORGÁNU</b>		
<b>A. Dožadující orgán</b>  <u>Země:</u> <u>Název:</u> Telefon: <u>Referenční číslo spisu:</u> Jméno úředníka vyřizujícího žádost: Jazykové znalosti		<b>B. Úřad, který dal podnět k žádosti</b>  Název: Adresa: PSČ: Obec: Telefon: E-mail: Referenční číslo spisu: Jméno úředníka vyřizujícího žádost:

<b>2. STÁT DOŽÁDANÉHO ORGÁNU</b>	
<b>A. Dožádaný orgán</b>  <u>Země:</u> <u>Název:</u> Telefon: <u>Referenční číslo spisu:</u> Jméno úředníka vyřizujícího žádost: Jazykové znalosti	<b>B. Úřad vyřizující žádost</b>  Název: Adresa: PSČ: Obec: Telefon: E-mail: Referenční číslo spisu: Jméno úředníka vyřizujícího žádost:

### **3. INFORMACE TÝKAJÍCÍ SE ŽÁDOSTI**

- Jménem dožadujícího orgánu žádáme dožádaný orgán, aby dotčenou osobu / dotčené osoby neinformoval o této žádosti.
- Jménem dožadujícího orgánu potvrzujeme, že obdržené informace budou podléhat ustanovením o zachování tajemství vymezeným ve výše uvedeném právním základu.

#### 4. INFORMACE TÝKAJÍCÍ SE DOTČENÉ OSOBY

##### A. Požadují se informace k této osobě:

U fyzických osob:

Jméno (jména):

Příjmení:

Příjmení za svobodna (rodné příjmení):

Datum narození:

Místo narození:

Číslo pro účely DPH:

Daňové identifikační číslo:

Jiné identifikační údaje:

Adresa osoby:  známá —  předpokládaná

– Ulice a číslo domu:

– Podrobné údaje o adrese:

– PSČ a obec:

– Země:

U právnických osob:

Název společnosti:

Právní forma:

Číslo pro účely DPH:

Daňové identifikační číslo:

Jiné identifikační údaje:

Adresa právnické osoby:  známá —  předpokládaná

– Ulice a číslo domu:

– Podrobné údaje o adrese:

– PSČ a obec:

– Země:

Právní zástupce

Jméno:

Adresa právního zástupce:  známá —  předpokládaná

Ulice a číslo domu:

Podrobné údaje o adrese:

PSČ a obec:

Země:

##### B. Povinnost: dotčená osoba je:

hlavní dlužník

spoludlužník

jiná osoba než dlužník nebo spoludlužník, která je povinna uhradit daně, poplatky, cla a na niž se vztahují jiná opatření, nebo která je povinna uspokojit jiné pohledávky vyplývající z těchto daní, poplatků, cel a jiných opatření, podle právních předpisů platných v dožadujícím státě

jiná osoba než dlužník nebo spoludlužník, která má v držení aktiva náležející dlužníkovi nebo spoludlužníkovi či jiné odpovědné osobě nebo má vůči těmto osobám dluhy

třetí osoba, která může být dotčena opatřeními k vymáhání pohledávek, jež se týkají jiných osob.



### C. Další důležité informace týkající se výše uvedených osob:

- Číslo bankovního účtu / čísla bankovních účtů  
 – číslo bankovního účtu (IBAN):  
 – identifikační kód banky (BIC):  
 – název banky:
- Informace o vozidle k 20YY/MM/DD  
 – registrační značka vozidla:  
 – značka vozidla:  
 – barva vozidla:
- Odhadovaná nebo předběžná nebo  přesná částka pohledávky/pohledávek:  
 Jiné:

### 5. POŽADOVANÉ INFORMACE

- Informace o totožnosti dotčené osoby (u fyzických osob: úplné jméno, datum a místo narození; u právnických osob: název společnosti a právní forma)
- Informace o adrese
- Informace o příjmech a majetkových hodnotách pro vymáhání
- Informace o dědicích a/nebo právních nástupcích
- Jiné:

### 6. NÁSLEDNÁ OPATŘENÍ K ŽÁDOSTI O INFORMACE

<u>Datum</u>	<u>Č.</u>	<u>Znění žádosti</u>	<u>Dožadující orgán</u>	<u>Dožádaný orgán</u>
<i>datum</i>	<b>1.</b>	<input type="checkbox"/> Jako dožádaný orgán potvrzujeme přijetí žádosti.		
<i>datum</i> <input type="checkbox"/> V kombinaci s potvrzením	<b>2</b>	<input type="checkbox"/> Jako dožádaný orgán žádáme dožadující orgán o doplnění žádosti o tyto informace:		
<i>datum</i>	<b>3</b>	<input type="checkbox"/> Jako dožádaný orgán jsme dosud neobdrželi požadované doplňkové informace, a pokud tyto informace neobdržíme do 20RR/MM/DD, Vaši žádost uzavřeme.		
<i>datum</i>	<b>4</b>	<input type="checkbox"/> Jako dožadující orgán <input type="checkbox"/> a poskytujeme na vyžádání tyto doplňkové informace:  <input type="checkbox"/> b nejsme schopni poskytnout požadované doplňkové informace (důvod: )		
<i>datum</i>	<b>5</b>	<input type="checkbox"/> Jako dožádaný orgán potvrzujeme přijetí doplňkových informací a prohlašujeme, že jsme nyní schopni pokračovat ve vyřizování žádosti.		
<i>datum</i>	<b>6</b>	<input type="checkbox"/> Jako dožádaný orgán neposkytujeme pomoc a případ uzavíráme, neboť:  <input type="checkbox"/> a nemáme pravomoci v oblasti pohledávek, na něž se žádost vztahuje. <input type="checkbox"/> b pohledávka je starší, než je stanoveno v protokolu. <input type="checkbox"/> c částka pohledávky je nižší než prahová hodnota.  <input type="checkbox"/> d nejsme schopni získat tyto informace za účelem vymáhání podobných vnitrostátních pohledávek. <input type="checkbox"/> e sdělením informací by došlo k porušení ochrany obchodního, průmyslového nebo profesního tajemství. <input type="checkbox"/> f sdělení těchto informací by mohlo ohrozit bezpečnost nebo veřejný pořádek státu. <input type="checkbox"/> g dožadující orgán neposkytl všechny požadované doplňkové informace. <input type="checkbox"/> h jiný důvod:		
<i>datum</i>	<b>7</b>	<input type="checkbox"/> Jako dožadující orgán žádám o poskytnutí informací o aktuálním stavu mé žádosti.		

<i>datum</i>	<b>8</b>	Jako dožádaný orgán nejsme schopni poskytnout informace nyní, neboť: <input type="checkbox"/> požádali jsme o informace jiné orgány veřejné správy. <input type="checkbox"/> požádali jsme o informace třetí stranu. <input type="checkbox"/> budeme Vás osobně kontaktovat. <input type="checkbox"/> jiný důvod:
<i>datum</i>	<b>9</b>	Požadované informace nelze poskytnout, neboť: <input type="checkbox"/> <b>a</b> dotčená osoba je neznámá. <input type="checkbox"/> <b>b</b> nejsou k dispozici dostatečné údaje k totožnosti dotčené osoby. <input type="checkbox"/> <b>c</b> dotčená osoba se odstěhovala a nová adresa není známa. <input type="checkbox"/> <b>d</b> požadované informace nejsou k dispozici. <input type="checkbox"/> <b>e</b> jiný důvod:
<i>datum</i>	<b>10</b>	<input type="checkbox"/> Jako dožádaný orgán zasíláme tuto část požadovaných informací:
<i>datum</i>	<b>11</b>	Jako dožádaný orgán zasíláme veškeré požadované informace (nebo jejich zbývající část): <input type="checkbox"/> <b>a</b> totožnost potvrzena <input type="checkbox"/> <b>b</b> adresa potvrzena <input type="checkbox"/> <b>c</b> V souvislosti s totožností dotčené osoby se změnil (anebo byly doplněny) tyto údaje: <i>U fyzických osob:</i> <input type="checkbox"/> Jméno (jména): <input type="checkbox"/> Příjmení: <input type="checkbox"/> Příjmení za svobodna: <input type="checkbox"/> Datum narození: <input type="checkbox"/> Místo narození: <i>U právnických osob:</i> <input type="checkbox"/> Právní forma: <input type="checkbox"/> Název společnosti: <input type="checkbox"/> <b>d</b> V souvislosti s adresou se změnil (anebo byly doplněny) tyto údaje: <input type="checkbox"/> Ulice a číslo domu: <input type="checkbox"/> Podrobné údaje o adrese: <input type="checkbox"/> PSČ a obec: <input type="checkbox"/> Země: <input type="checkbox"/> Telefon: <input type="checkbox"/> Fax: <input type="checkbox"/> E-mail:

	<input type="checkbox"/> <b>e</b> Finanční situace: <input type="checkbox"/> Známy/známé bankovní účet/účty: Číslo bankovního účtu (IBAN): ... Identifikační kód banky (BIC): ... Název banky: ... <input type="checkbox"/> Údaje o zaměstnání: <input type="checkbox"/> Zaměstnanec — <input type="checkbox"/> Osoba samostatně výdělečně činná — <input type="checkbox"/> Nezaměstnaný <input type="checkbox"/> Zdá se, že dotčená osoba nemá prostředky k vyrovnání dluhu / nemá aktiva k vymáhání <input type="checkbox"/> Dotčená osoba je v úpadku / v platební neschopnosti: – Datum rozhodnutí: – Datum zveřejnění: – Podrobné údaje o likvidátorech: ...Jméno: ...Ulice a číslo domu: ...Podrobné údaje o adrese: ...PSČ a obec: ...Země: <input type="checkbox"/> Zdá se, že dotčená osoba má: <input type="checkbox"/> omezené prostředky k částečnému vyrovnání dluhu <input type="checkbox"/> dostatečné prostředky / dostatečná aktiva k vymáhání <input type="checkbox"/> Poznámky:
	<input type="checkbox"/> <b>f</b> Sporný dluh <input type="checkbox"/> Dotčené osobě bylo doporučeno napadnout pohledávku ve státě dožadujícího orgánu <input type="checkbox"/> Referenční údaje sporu, jsou-li k dispozici: <input type="checkbox"/> Další údaje jsou přiloženy
	<input type="checkbox"/> <b>g</b> Dlužník zemřel dne RRRR/MM/DD <input type="checkbox"/> <b>h</b> Jméno a adresa dědiců / vykonavatele závěti: <input type="checkbox"/> <b>i</b> Další poznámky:
	<input type="checkbox"/> <b>j</b> Doporučujeme zahájit řízení o vymáhání
	<input type="checkbox"/> <b>k</b> Doporučujeme nezahajovat řízení o vymáhání
<i>datum</i>	<b>12</b> <input type="checkbox"/> Jako dožadující orgán bereme svou žádost o informace zpět.
<i>datum</i>	<b>13</b> <input type="checkbox"/> Jiné: poznámka <input type="radio"/> dožadujícího orgánu nebo <input type="radio"/> dožádaného orgánu:

### Vzor formuláře D – Žádost o doručení

<b>ŽÁDOST</b>	<b>O</b>	<b>DORUČENÍ</b>
podle článku 23 Protokolu mezi Evropskou unií a Spojeným královstvím o správní spolupráci a boji proti podvodům v oblasti daně z přidané hodnoty a o vzájemné pomoci při vymáhání pohledávek vyplývajících z daní, poplatků a cel		
Referenční číslo: AA_RA_aaaaaaaaaa_rrrrrrrrrrr_20YYMMDD_xxxxxxx_RN		

Druh pohledávky/pohledávek:

<b>1. STÁT DOŽADUJÍCÍHO ORGÁNU</b>	
<b>A. Dožadující orgán</b>  <u>Země:</u> <u>Název:</u> <u>Telefon:</u> <u>Referenční číslo spisu:</u>  Jméno úředníka vyřizujícího žádost: Jazykové znalosti:	<b>B. Úřad, který dal podnět k žádosti</b>  Název: Adresa: PSČ: Obec: Telefon: E-mail: Referenční číslo spisu: Jméno úředníka vyřizujícího žádost:

<b>2. STÁT DOŽÁDANÉHO ORGÁNU</b>	
<b>A. Dožádaný orgán</b>  <u>Země:</u> <u>Název:</u> <u>Telefon:</u> <u>Referenční číslo spisu:</u>  Jméno úředníka vyřizujícího žádost: Jazykové znalosti:	<b>B. Úřad vyřizující žádost</b>  Název: Adresa: PSČ: Obec: Telefon: E-mail: Referenční číslo spisu: Jméno úředníka vyřizujícího žádost:

<b>3. INFORMACE TÝKAJÍCÍ SE ŽÁDOSTI</b>
<input type="checkbox"/> Konečné datum pro doručení těchto dokumentů, aby se předešlo problémům v souvislosti s promlčecí lhůtou (v případě potřeby): 20RR/MM/DD
<input type="checkbox"/> Jiné poznámky:



<b>6.</b>	<b>POPIS DORUČOVANÉHO DOKUMENTU / DORUČOVANÝCH DOKUMENTŮ: viz příložený jednotný doklad pro doručení.</b>
-----------	---

<b>7. NÁSLEDNÁ OPATŘENÍ K ŽÁDOSTI O DORUČENÍ</b>				
<b>Datum</b>	<b>Č.</b>	<b>Znění žádosti</b>	<b>Dožadující orgán</b>	<b>Dožádaný orgán</b>
<i>datum</i>	<b>1.</b> <input type="checkbox"/>	Jako dožádaný orgán potvrzujeme přijetí žádosti.		
<i>datum</i>	<b>2</b> <input type="checkbox"/>	Jako dožádaný orgán žádáme dožadující orgán o doplnění žádosti o tyto informace:		
<i>datum</i>	<b>3</b> <input type="checkbox"/>	Jako dožádaný orgán jsme dosud neobdrželi požadované doplňkové informace, a pokud tyto informace neobdržíme do 20RR/MM/DD, Vaši žádost uzavřeme.		
<i>datum</i>	<b>4</b> <input type="checkbox"/>	Jako dožadující orgán a poskytujeme na vyžádání tyto doplňkové informace:  b nejsme schopni poskytnout požadované doplňkové informace (důvod: )		
<i>datum</i>	<b>5</b> <input type="checkbox"/>	Jako dožádaný orgán potvrzujeme přijetí doplňkových informací a prohlašujeme, že jsme nyní schopni pokračovat ve vyřizování žádosti.		
<i>datum</i>	<b>6</b> <input type="checkbox"/>	Jako dožádaný orgán neposkytujeme pomoc a případ uzavíráme, neboť: a nemáme pravomoci v oblasti daní, na něž se žádost vztahuje. b pohledávka/pohledávky je/jsou starší, než je stanoveno v protokolu. c částka pohledávky/pohledávek je nižší než prahová hodnota. d dožadující orgán neposkytl všechny požadované doplňkové informace. e jiný důvod:		
<i>datum</i>	<b>7</b> <input type="checkbox"/>	Jako dožadující orgán žádám o poskytnutí informací o aktuálním stavu mé žádosti.		
<i>datum</i>	<b>8</b> <input type="checkbox"/>	Jako dožádaný orgán potvrzujeme, že: a výše uvedený dokument / výše uvedené dokumenty byl doručen / byly doručeny adresátovi, s právním účinkem v souladu s právními předpisy státu dožádaného orgánu, dne datum.  Dokumenty byly doručeny: <input type="checkbox"/> osobně adresátovi <input type="checkbox"/> poštou <input type="checkbox"/> elektronickou poštou <input type="checkbox"/> doporučenou poštou <input type="checkbox"/> prostřednictvím soudního exekutora <input type="checkbox"/> jiným postupem b výše uvedený dokument nemohl být doručen / výše uvedené dokumenty nemohly být doručeny dotčené osobě z těchto důvodů: <input type="checkbox"/> adresát je neznámý / adresáti jsou neznámí <input type="checkbox"/> adresát zemřel / adresáti zemřeli <input type="checkbox"/> adresát opustil / adresáti opustili stát. Nová adresa: <input type="checkbox"/> Jiné:		

*Tento dokument byl dohodnut mezi Evropskou unií a Spojeným královstvím a je poskytován pouze pro informaci. Do data použitelnosti z něj nelze odvozovat žádná práva. Číslování článků je prozatímní.*

<i>datum</i>	<b>9</b> <input type="checkbox"/>	Jako dožadující orgán bereme svou žádost o doručení zpět.
<i>datum</i>	<b>10</b> <input type="checkbox"/>	Jiné: poznámka <input type="radio"/> dožadujícího orgánu nebo <input type="radio"/> dožádaného orgánu:

Vzor formuláře E – Žádost o vymáhání pohledávky nebo předběžná opatření

<b>ŽÁDOST</b> <input type="checkbox"/>	<b>O</b> <input type="checkbox"/>	<b>VYMÁHÁNÍ</b> <input type="checkbox"/>	<b>POHLEDÁVKY</b> <input type="checkbox"/>
<p>podle článku 25 Protokolu mezi Evropskou unií a Spojeným královstvím o správní spolupráci a boji proti podvodům v oblasti daně z přidané hodnoty a o vzájemné pomoci při vymáhání pohledávek vyplývajících z daní, poplatků a cel</p>			
<b>A/NEBO</b> <input type="checkbox"/>	<b>PŘEDBĚŽNÁ</b> <input type="checkbox"/>	<b>OPATŘENÍ</b> <input type="checkbox"/>	
<p>podle článku 31 Protokolu mezi Evropskou unií a Spojeným královstvím o správní spolupráci a boji proti podvodům v oblasti daně z přidané hodnoty a o vzájemné pomoci při vymáhání pohledávek vyplývajících z daní, poplatků a cel</p>			
<p><b>Referenční číslo: AA_RA_aaaaaaaaa_rrrrrrrrrrr_20YYMMDD_xxxxxxx_RR(RP)</b></p>			

Druh pohledávky/pohledávek:

1. STÁT DOŽADUJÍCÍHO ORGÁNU	
<p><b>A. Dožadující orgán</b></p> <p><u>Země:</u>  <u>Název:</u>            Telefon:  <u>Referenční číslo spisu:</u></p> <p>Jméno úředníka vyřizujícího žádost:            Jazykové znalosti:</p>	<p><b>B. Úřad, který dal podnět k žádosti</b></p> <p>Název:            Adresa:            PSČ:            Obec:            Telefon:            E-mail:            Referenční číslo spisu:            Jméno úředníka vyřizujícího žádost:</p>

2. STÁT DOŽÁDANÉHO ORGÁNU	
<p><b>A. Dožádaný orgán</b></p> <p><u>Země:</u>  <u>Název:</u>            Telefon:  <u>Referenční číslo spisu:</u></p> <p>Jméno úředníka vyřizujícího žádost:            Jazykové znalosti:</p>	<p><b>B. Úřad vyřizující žádost</b></p> <p>Název:            Adresa:            PSČ:            Obec:            Telefon:            E-mail:            Referenční číslo spisu:            Jméno úředníka vyřizujícího žádost:</p>



### 3. INFORMACE O ŽÁDOSTI

- Pohledávka je / pohledávky jsou předmětem dokladu o vymahatelnosti pohledávky v dožadujícím státě.
- Pohledávka dosud není / pohledávky dosud nejsou předmětem dokladu o vymahatelnosti pohledávky v dožadujícím státě.
- Pohledávka není napadena / pohledávky nejsou napadeny.
- Pohledávka již není napadnutelná / pohledávky již nejsou napadnutelné ve správním odvolání / odvolání k soudu.
- Pohledávka je napadena / pohledávky jsou napadeny, avšak právní předpisy a správní praxe platné ve státě dožadujícího orgánu umožňují vymáhání napadené pohledávky.

- Celková částka pohledávek, jež jsou předmětem žádosti o pomoc, není nižší než 5 000 GBP.
- Tato žádost se týká pohledávek, které splňují podmínku stáří stanovenou v protokolu.

Tato žádost o předběžná opatření je založena na důvodech uvedených v příloženém dokumentu / příložených dokumentech.

K této žádosti je přiložen doklad umožňující přijetí předběžných opatření v dožadujícím státě.

Žádáme, aby dlužník / jiná dotčená osoba nebyl o žádosti informován / nebyla o žádosti informována před přijetím předběžných opatření.

Kontaktujte nás, pokud nastane následující specifická situace (použijete políčko pro volný text na konci formuláře žádosti):

Jako dožadující orgán vrátíme již převedené částky, vyzní-li výsledek napadení ve prospěch dotčené strany.

*Citlivý případ:*

### 4. POKYNY K PROVEDENÍ PLATBY

**A.** Prosíme o poukázání částky získané vymáháním na:

- Číslo bankovního účtu (IBAN):
- Identifikační kód banky (BIC):
- Název banky:
- Jméno majitele účtu:
- Adresa majitele účtu:
- Referenční údaje o platbě, které je třeba použít při převodu peněz:

**B.** *Placení ve splátkách je:*

- přípustné bez dalších konzultací
- přípustné pouze po konzultaci v (*pro tuto konzultaci použijte prosím rámeček 7 bod 20*)
- nepřípustné

**5. INFORMACE O OSOBE, JÍŽ SE ŽÁDOST TÝKÁ**

A	<p>Vymáhání pohledávky / předběžná opatření se požadují v souvislosti s:</p> <p><input type="checkbox"/> <i>U fyzických osob:</i> <u>Jméno (jména):</u> <u>Příjmení:</u> Příjmení za svobodna (rodné příjmení): Datum narození: Místo narození: Číslo pro účely DPH: Daňové identifikační číslo: Jiné identifikační údaje: Adresa osoby / právnické osoby: <input type="checkbox"/> <i>známá</i> — <input type="checkbox"/> <i>předpokládaná</i> Ulice a číslo domu: Podrobné údaje o adrese: PSČ a obec:</p> <p><input type="checkbox"/> <i>U právnických osob:</i> <u>Právní forma:</u> <u>Název společnosti:</u> Číslo pro účely DPH: Daňové identifikační číslo: Jiné identifikační údaje: Adresa osoby / právnické osoby: <input type="checkbox"/> <i>známá</i> — <input type="checkbox"/> <i>předpokládaná</i> Ulice a číslo domu: Podrobné údaje o adrese: PSČ a obec:</p> <p>– Další informace týkající se této osoby:</p> <p>– <input type="checkbox"/> Právní zástupce <u>Jméno:</u> Podrobné údaje o adrese: <input type="checkbox"/> <i>známá</i> — <input type="checkbox"/> <i>předpokládaná</i> Ulice a číslo domu: PSČ a obec: Země:</p>
B	Další důležité informace týkající se této žádosti a/nebo osoby

<p>1 <input type="checkbox"/></p>	<p>Spoludlužníkem/spoludlužníky je tato osoba / jsou tyto osoby: <i>[Mělo by být možné uvést více jmen]</i></p> <p>– Totožnost osoby:</p> <p><input type="checkbox"/> <i>U fyzických osob:</i>  <u>Jméno:</u>  Datum narození:  Číslo pro účely DPH:  Daňové identifikační číslo:  Ulice a číslo domu:  Podrobné údaje o adrese:  PSČ a obec:</p> <p><input type="checkbox"/> <i>U právnických osob:</i>  <u>Právní forma:</u>  <u>Název společnosti:</u>  Číslo pro účely DPH:  Daňové identifikační číslo:  Ulice a číslo domu:  Podrobné údaje o adrese:  PSČ a obec:</p> <p>– další informace týkající se tohoto spoludlužníka / těchto spoludlužníků:</p>
<p>2 <input type="checkbox"/></p>	<p>Následující osoba/osoby má/mají v držení aktiva náležející osobě, již se tato žádost týká: <i>[Mělo by být možné uvést více jmen]</i></p> <p>– Totožnost osoby:</p> <p><input type="checkbox"/> <i>U fyzických osob:</i>  <u>Jméno:</u>  Datum narození:  Číslo pro účely DPH:  Daňové identifikační číslo:  Ulice a číslo domu:  Podrobné údaje o adrese:  PSČ a obec:</p> <p><input type="checkbox"/> <i>U právnických osob:</i>  <u>Právní forma:</u>  <u>Název společnosti:</u>  Číslo pro účely DPH:  Daňové identifikační číslo:  Ulice a číslo domu:  Podrobné údaje o adrese:  PSČ a obec:</p> <p>– aktiva v držení této jiné osoby:</p>

3 <input type="checkbox"/>	<p>Následující osoba/osoby má/mají dluhy vůči osobě, již se tato žádost týká: <i>[Mělo by být možné uvést více jmen]</i></p> <p>– Totožnost osoby:</p> <p><input type="checkbox"/> <i>U fyzických osob:</i>  <u>Jméno:</u>  Datum narození:  Číslo pro účely DPH:  Daňové identifikační číslo:  Ulice a číslo domu:  Podrobné údaje o adrese:  PSČ a obec:</p> <p><input type="checkbox"/> <i>U právnických osob:</i>  <u>Právní forma:</u>  <u>Název společnosti:</u>  Identifikační číslo pro účely DPH  Daňové identifikační číslo:  Ulice a číslo domu:  Podrobné údaje o adrese:  PSČ a obec:</p> <p>– (Budoucí) dluhy této jiné osoby:</p>
4 <input type="checkbox"/>	<p>Existuje jiná osoba / Existují jiné osoby než osoba, již se týká tato žádost, která je povinná / které jsou povinny uhradit daně, poplatky, cla a na niž / něž se vztahují jiná opatření, nebo která je povinná / které jsou povinny uspokojit jiné pohledávky vyplývající z těchto daní, poplatků, cel a jiných opatření, podle právních předpisů dožadujícího státu. <i>[Mělo by být možné uvést více jmen]</i></p> <p>– Totožnost osoby:</p> <p><input type="checkbox"/> <i>U fyzických osob:</i>  <u>Jméno:</u>  Datum narození:  Číslo pro účely DPH:  Daňové identifikační číslo:  Ulice a číslo domu:  Podrobné údaje o adrese:  PSČ a obec:</p> <p><input type="checkbox"/> <i>U právnických osob:</i>  <u>Právní forma:</u>  <u>Název společnosti:</u>  Číslo pro účely DPH:  Daňové identifikační číslo:  Ulice a číslo domu:  Podrobné údaje o adrese:  PSČ a obec:</p> <p>– Důvod nebo povaha povinnosti této jiné osoby:</p>

**6. POPIS POHLEDÁVKY/POHLEDÁVEK: viz připojený jednotný doklad o vymahatelnosti pohledávky v dožádaném státě.**

7. NÁSLEDNÁ OPATŘENÍ K ŽÁDOSTI		Dožadující orgán	Dožádaný orgán
<i>datum</i>	<input type="checkbox"/>	<b>1.</b> Jako dožádaný orgán potvrzujeme přijetí žádosti.	
<i>datum</i> <input type="checkbox"/> V kombinaci s potvrzením	<input type="checkbox"/>	<b>2.</b> Jako dožádaný orgán žádáme dožadující orgán o doplnění žádosti o tyto další informace:	
<i>datum</i>	<input type="checkbox"/>	<b>3.</b> Jako dožádaný orgán jsme dosud neobdrželi požadované doplňkové informace, a pokud tyto informace neobdržíme do 20RR/MM/DD, Vaši žádost uzavřeme.	
<i>datum</i>	<input type="checkbox"/>	<b>4.</b> Jako dožadující orgán <input type="checkbox"/> a poskytujeme na vyžádání tyto doplňkové informace: <input type="checkbox"/> b nejsme schopni poskytnout požadované doplňkové informace (důvod: )	
<i>datum</i>	<input type="checkbox"/>	<b>5.</b> Jako dožádaný orgán potvrzujeme přijetí doplňkových informací a prohlašujeme, že jsme nyní schopni pokračovat ve vyřizování žádosti.	
<i>datum</i>	<input type="checkbox"/>	<b>6.</b> Jako dožádaný orgán neposkytujeme pomoc a případ uzavíráme, neboť: <input type="checkbox"/> a nemáme pravomoci, pokud jde o pohledávky, na něž se žádost vztahuje. <input type="checkbox"/> b nemáme pravomoci, pokud jde o následující pohledávku/pohledávky, na niž/něž se žádost vztahuje. <input type="checkbox"/> c pohledávka/pohledávky je/jsou starší, než je stanoveno v protokolu. <input type="checkbox"/> d celková částka pohledávek je nižší než prahová hodnota stanovená v protokolu. <input type="checkbox"/> e dožadující orgán neposkytl všechny požadované doplňkové informace. <input type="checkbox"/> f jiný důvod:	
<i>datum</i>	<input type="checkbox"/>	<b>7.</b> Jako dožadující orgán žádám o poskytnutí informací o aktuálním stavu mé žádosti.	
<i>datum</i>	<input type="checkbox"/>	<b>8.</b> Jako dožádaný orgán nepřijmeme požadované/požadovaná opatření z těchto důvodů: <input type="checkbox"/> a naše vnitrostátní právní předpisy a správní postupy neumožňují vymáhání napadených pohledávek. <input type="checkbox"/> b naše vnitrostátní právní předpisy a správní postupy neumožňují předběžná opatření v případě napadených pohledávek.	
<i>datum</i> <i>datum</i> <i>datum</i>	<input type="checkbox"/>	<b>9.</b> Jako dožádaný orgán jsme provedli tyto postupy vymáhání pohledávky nebo přijali tato předběžná opatření: <input type="checkbox"/> a Navázali jsme kontakt s dlužníkem a požádali ho o provedení platby dne 20RR/MM/DD. <input type="checkbox"/> b Dojednáváme placení ve splátkách. <input type="checkbox"/> c Zahájili jsme postup vymáhání pohledávky dne 20RR/MM/DD. Byla přijata tato opatření: <input type="checkbox"/> d Zahájili jsme předběžná opatření dne 20RR/MM/DD. Byla přijata tato opatření: <input type="checkbox"/> e Jako dožádaný orgán informujeme dožadující orgán o tom, že opatření, která jsme přijali (popsaná v písmeni c) a/nebo d) výše), mají následující účinek na běh promlčecí lhůty: <input type="checkbox"/> pozastavení <input type="checkbox"/> přerušeni <input type="checkbox"/> prodloužení <input type="checkbox"/> do 20RR/MM/DD – <input type="checkbox"/> o xx let/měsíců/týdnů/dnů Žádáme dožadující stát, aby nás informoval, pokud právní předpisy platné v dožadujícím státě nestanoví stejný účinek. <input type="checkbox"/> f Jako dožádaný orgán informujeme dožadující orgán, že pozastavení, přerušeni nebo prodloužení běhu promlčecí lhůty není podle právních předpisů dožádaného státu možné. Žádáme dožadující stát o potvrzení, zda v důsledku námi přijatých opatření (uvedených v písm. c) nebo d) výše) došlo k přerušeni, pozastavení nebo prodloužení běhu lhůty na vymáhání, a pokud ano, žádáme o sdělení nové lhůty.	

<i>datum</i>	<b>10</b> <input type="checkbox"/> Řízení stále probíhá. Jako dožádaný orgán budeme dožadující orgán informovat v případě, že dojde ke změnám.
<i>datum</i>	<b>11</b> <input type="checkbox"/> a Jako dožadující orgán potvrzujeme, že: <input type="checkbox"/> b že se v důsledku opatření uvedených v bodě 9 změnila časová lhůta. Nová lhůta je: ... naše vnitrostátní právní předpisy nestanoví pozastavení, přerušení nebo prodloužení běhu promlčecí lhůty.
<i>datum</i>	<b>12</b> Jako dožádaný orgán informujeme dožadující orgán, že: <input type="checkbox"/> a pohledávka byla v plné výši vymožena dne 20RR/MM/DD – z toho tato částka ( <i>uvedte měnu státu dožádaného orgánu</i> ) připadá na pohledávku uvedenou v žádosti: – z toho tato částka připadá na úroky účtované podle právních předpisů státu dožádaného orgánu:
<i>datum</i>	<input type="checkbox"/> b pohledávka byla částečně vymožena dne 20RR/MM/DD – na částku ( <i>uvedte měnu státu dožádaného orgánu</i> ): – z toho tato částka připadá na pohledávku uvedenou v žádosti:  – z toho tato částka připadá na úroky účtované podle právních předpisů státu dožádaného orgánu: <input type="checkbox"/> Nepřijmeme žádná další opatření. <input type="checkbox"/> Budeme pokračovat ve vymáhání.
<i>datum</i>	<input type="checkbox"/> c byla přijata předběžná opatření. ( <i>Žádáme dožádaný orgán o uvedení povahy těchto opatření: </i> )
<i>datum</i>	<input type="checkbox"/> d bylo dojednáno placení ve splátkách v této podobě:
<i>datum</i>	<b>13</b> Jako dožádaný orgán potvrzujeme, že nebylo možné vymoci celou pohledávku nebo její část / nebudou přijata předběžná opatření a že případ bude uzavřen, neboť: <input type="checkbox"/> a dotčená osoba je neznámá. <input type="checkbox"/> b dotčená osoba je známá, ale přestěhovala se do: <input type="checkbox"/> c dotčená osoba je známá, ale přestěhovala se na neznámou adresu. <input type="checkbox"/> d dotčená osoba zemřela dne RRRR/MM/DD. <input type="checkbox"/> e dlužník/spoludlužník je v platební neschopnosti. <input type="checkbox"/> f dlužník/spoludlužník je v úpadku a pohledávka byla předložena. Datum rozhodnutí: --- Datum zveřejnění: <input type="checkbox"/> g dlužník/spoludlužník je v úpadku / vymáhání není možné. <input type="checkbox"/> h jiné:
<i>datum</i>	<b>14</b> <input type="checkbox"/> Jako dožadující orgán potvrzujeme, že případ je uzavřen.
<i>datum</i>	<b>15</b> Jako dožádaný orgán informujeme dožadující orgán, že jsme obdrželi sdělení o zahájení řízení v souvislosti s napadením pohledávky nebo dokladu o vymahatelnosti, a proto pozastavujeme postup vymáhání pohledávky. Zároveň <input type="checkbox"/> a jsme přijali předběžná opatření za účelem vymáhání pohledávky dne . <input type="checkbox"/> b žádáme dožadující orgán, aby nás informoval o tom, zda pohledávka má být vymáhána. <input type="checkbox"/> c informujeme dožadující orgán, že právní a správní předpisy platné ve státě, v němž máme jako dožádaný orgán sídlo, nepovolují (nadále) vymáhat pohledávku, dokud je napadena.
<i>datum</i>	<b>16</b> Poté, kdy jsme byli jako dožadující orgán informováni, že bylo zahájeno řízení o napadení pohledávky nebo dokladu o vymahatelnosti, <input type="checkbox"/> a žádáme dožádaný orgán, aby pozastavil jakékoli již zahájené řízení. <input type="checkbox"/> b žádáme dožádaný orgán, aby přijal předběžná opatření za účelem vymáhání pohledávky. <input type="checkbox"/> c žádáme dožádaný orgán, aby vymáhal pohledávku (pokračoval ve vymáhání pohledávky).

<i>datum</i>	<p><b>17</b> Jako dožádaný informujeme dožadující orgán, že právní a správní předpisy platné ve státě, v němž máme jako dožádaný orgán sídlo, nepovolují požadovaná opatření:</p> <p><input type="checkbox"/> podle bodu 16 písm. b).  <input type="checkbox"/> podle bodu 16 písm. c).</p>
<i>datum</i>	<p><b>18</b> Jako dožadující orgán</p> <p><input type="checkbox"/> <b>a</b> pozměňujeme žádost o vymáhání pohledávky / předběžná opatření</p> <p><input type="checkbox"/> v souladu s rozhodnutím o napadené pohledávce [tato informace o rozhodnutí bude uvedena v rámečku 6A]  <input type="checkbox"/> protože část pohledávky byla splacena přímo dožadujícímu orgánu;  <input type="checkbox"/> z jiného důvodu: .</p> <p><input type="checkbox"/> <b>b</b> žádáme dožádaný orgán, aby obnovil řízení o vymáhání pohledávky vzhledem k tomu, že napadení pro dlužníka nemělo příznivý výsledek (rozhodnutí subjektu s příslušnou pravomocí ze dne ).</p>
<i>datum</i>	<p><b>19</b> Jako dožadující orgán stahuji tuto žádost o vymáhání pohledávky / předběžná opatření, neboť:</p> <p><input type="checkbox"/> <b>a</b> částka byla splacena přímo dožadujícímu orgánu.  <input type="checkbox"/> <b>b</b> uplynula lhůta pro řízení o vymáhání pohledávky.  <input type="checkbox"/> <b>c</b> pohledávka byla zrušena / pohledávky byly zrušeny vnitrostátním soudem nebo správním orgánem.  <input type="checkbox"/> <b>d</b> byl zrušen doklad o vymahatelnosti pohledávky.  <input type="checkbox"/> <b>e</b> jiný důvod:</p>
<i>datum</i>	<p><b>20</b> Jiné: poznámka <input type="checkbox"/> dožadujícího orgánu nebo <input type="checkbox"/> dožádaného orgánu:  <input type="checkbox"/> (Každou poznámku prosím uveďte datem)</p>

## PROTOKOL O VZÁJEMNÉ SPRÁVNÍ POMOCI V CELNÍCH OTÁZKÁCH

### Článek 1: Definice

1. Pro účely tohoto protokolu se rozumí:
  - (a) „dožadujícím orgánem“ příslušný správní orgán, který byl pro tento účel určen stranou a který podává žádost o pomoc na základě tohoto protokolu;
  - (b) „jednáním v rozporu s celními předpisy“ jakékoliv porušení nebo pokus o porušení celních předpisů;
  - (c) „dožádaným orgánem“ příslušný správní orgán, který byl pro tento účel určen stranou a který obdrží žádost o pomoc na základě tohoto protokolu.
2. Není-li v tomto protokolu stanoveno jinak, vztahují se na tento protokol rovněž definice části druhé [Obchod, doprava a rybolov] dílu prvního [Obchod] hlavy I [Obchod se zbožím] kapitoly páté [Cla a usnadnění obchodu] této dohody.

### Článek 2: Oblast působnosti

1. Smluvní strany si vzájemně pomáhají v oblastech spadajících do jejich působnosti, způsobem a za podmínek stanovených tímto protokolem, aby bylo zajištěno řádné používání celních předpisů, zejména za účelem předcházení činnostem porušujícím celní předpisy, jejich zjišťování a stíhání.
2. Ustanovení o pomoci v celních záležitostech uvedená v tomto protokolu, se vztahují na správní orgány jedné ze stran, které jsou příslušné pro provádění tohoto protokolu. Touto pomocí nejsou dotčena ustanovení, jimiž se řídí vzájemná pomoc v trestních věcech, a tato pomoc nezahrnuje výměnu informací získaných při výkonu pravomocí na základě žádosti justičních orgánů, s výjimkou případů, kdy tyto orgány sdělení těchto informací povolí.
3. Na pomoc při vymáhání cel, poplatků, daní nebo pokut se vztahuje Protokol o správní spolupráci a boji proti podvodům v oblasti daně z přidané hodnoty a o vzájemné pomoci při vymáhání pohledávek vyplývajících z daní, poplatků a cel.

### Článek 3: Pomoc na vyžádání

1. Na žádost dožadujícího orgánu poskytne dožádaný orgán dožadujícímu orgánu veškeré potřebné informace, které dožadujícímu orgánu umožní zajistit řádné uplatňování celních předpisů, mj. informace o zjištěných nebo plánovaných činnostech, které jsou nebo by mohly být činnostmi porušujícími celní předpisy.
2. Na žádost dožadujícího orgánu mu dožádaný orgán poskytne zejména tyto informace:
  - (a) zda bylo zboží vyvezené z území jedné strany řádně dovezeno na území druhé strany, případně s upřesněním celního režimu, který se na toto zboží vztahuje;
  - (b) zda bylo zboží dovezené na území jedné strany řádně vyvezeno z území druhé strany, případně s upřesněním celního režimu, který se na toto zboží vztahuje.
3. Na žádost dožadujícího orgánu přijme dožádaný orgán nezbytná opatření v souladu se svými platnými právními předpisy za účelem zajištění zvláštního dohledu nad dožadujícím orgánem a poskytnutí informací tomuto orgánu o:



- (a) fyzických nebo právnických osobách, u kterých existuje důvodné podezření, že se podílejí nebo podílely na jednání v rozporu s celními předpisy;
- (b) zboží, které je nebo může být přepravováno způsobem, který vyvolává důvodné podezření, že toto zboží bylo nebo je určeno pro jednání v rozporu s celními předpisy;
- (c) místech, kde se zboží skladovalo nebo může skladovat způsobem, který vyvolává důvodné podezření, že toto zboží bylo nebo je určeno pro jednání v rozporu s celními předpisy;
- (d) dopravních prostředcích, které se používají nebo mohou používat tak, že vzniká důvodné podezření, že mají být použity při jednání v rozporu s celními předpisy, a
- (e) místech, u kterých má dožadující orgán podezření, že jsou využívány při jednání v rozporu s celními předpisy.

#### Článek 4: Spontánní pomoc

Kdykoli je to možné, pomáhají si strany vzájemně z vlastní iniciativy v souladu se svými právními předpisy tím, že poskytují informace o uzavřených, plánovaných nebo probíhajících činnostech, které představují jednání v rozporu s celními předpisy nebo se jako takové jednání jeví a které mohou být předmětem zájmu druhé strany. Tyto informace zaměřují zejména:

- (a) na zboží, o kterém je známo, že je předmětem jednání v rozporu s celními předpisy;
- (b) na osoby, u kterých existuje důvodné podezření, že se účastní nebo účastnily operací jednání, které je v rozporu s celními předpisy;
- (c) na dopravní prostředky, u kterých existuje důvodné podezření, že byly, jsou nebo mohou být použity při jednání, které je v rozporu s celními předpisy, a
- (d) na nové způsoby nebo metody používané při jednání v rozporu s celními předpisy.

#### Článek 5: Forma a obsah žádostí o pomoc

1. Žádosti podle tohoto protokolu se podávají písemně v tištěné nebo elektronické podobě. Příkládají se k nim doklady potřebné k jejich vyřízení. V naléhavých případech může dožádaný orgán přijmout ústní žádosti, které však musí dožadující orgán urychleně písemně potvrdit.

2. Žádosti podle odstavce 1 musí obsahovat tyto informace:

- (a) dožadující orgán a dožadující úředník;
- (b) informace a/nebo druh požadované pomoci;
- (c) předmět a důvod žádosti;
- (d) příslušné právní předpisy a jiné právní prvky;
- (e) co nejpřesnější a nejúplnější údaje o zboží nebo osobách, které jsou předmětem vyšetřování;
- (f) shrnutí podstatných skutečností a dosavadních šetření a
- (g) veškeré další dostupné podrobnosti, které umožní dožádanému orgánu žádost vyřídit.

3. Žádosti se podávají v úředním jazyce dožádaného orgánu nebo v jazyce pro tento orgán přijatelném, přičemž přijatelným jazykem je vždy angličtina. Tento požadavek se nevztahuje na dokumenty přiložené k žádosti podle odstavce 1.

4. Pokud žádost nespĺňuje formální požadavky uvedené v odstavcích 1 až 3, může dožádaný orgán požadovat její opravu nebo doplnění; než bude taková oprava či doplnění provedena, mohou být přijata předběžná opatření.

#### Článek 6: Vyřizování žádostí

1. Za účelem vyřízení žádosti o pomoc postupuje dožádaný orgán v mezích své působnosti neprodleně tak, jako by jednal z vlastního podnětu nebo na žádost jiného orgánu téže strany, a poskytne informace, které již má k dispozici, provede příslušná šetření nebo zajistí provedení těchto šetření. Toto ustanovení se rovněž vztahuje na jakýkoli jiný orgán, kterému dožádaný orgán žádost postoupil, nemůže-li jednat sám. Při poskytování jakékoli takové pomoci dožádaný orgán náležitě zváží naléhavost žádosti.

2. Žádosti o pomoc se vyřizují v souladu s právními předpisy dožádané strany.

#### Článek 7: Způsob předávání informací

1. Dožádaný orgán sdělí dožadujícímu orgánu výsledky šetření provedených na základě žádosti učiněné podle tohoto protokolu písemně, spolu s příslušnými dokumenty, ověřenými kopiemi nebo jinými podklady. Tyto informace lze poskytnout v elektronické formě.

2. Originály dokumentů se předávají v souladu s právními omezeními každé ze stran, a to pouze na žádost dožadujícího orgánu v případech, kdy by ověřené kopie nebyly dostatečné. Dožadující orgán vrátí tyto originály co nejdříve.

3. Podle ustanovení uvedených v odstavci 2 dožádaný orgán předá dožadujícímu orgánu veškeré informace týkající se pravosti dokladů vydaných nebo ověřených úředními subjekty na jeho území, které se přikládají k celnímu prohlášení.

#### Článek 8: Přítomnost úředníků jedné strany na území druhé strany

1. Náležitě pověření úředníci jedné strany se mohou se souhlasem druhé strany a v souladu s podmínkami jí stanovenými dostavit do prostor dožádaného orgánu nebo jiného příslušného orgánu uvedeného v čl. 6 [Vyřizování žádostí] odst. 1, aby získali informace, které se vztahují k činnostem, jež jsou nebo by mohly být jednáním v rozporu s celními předpisy, a které dožadující orgán potřebuje pro účely tohoto protokolu.

2. Se souhlasem dožádané strany a za podmínek, které může stanovit, mohou být náležitě pověření úředníci druhé strany přítomni vyšetřováním prováděným na území dožádané strany.

#### Článek 9: Předávání a oznamování

1. Na žádost dožadujícího orgánu přijme dožádaný orgán v souladu se svými platnými právními předpisy všechna opatření nezbytná k předání všech dokumentů či k oznámení rozhodnutí vydaných dožadujícím orgánem a spadajících do oblasti působnosti tohoto protokolu příjemci pobývajícím nebo usazenému na území dožádaného orgánu.

2. Takovéto žádosti o předání dokumentů nebo o oznámení rozhodnutí se podávají písemně v úředním jazyce dožádaného orgánu nebo v jazyce pro tento orgán přijatelném.

#### Článek 10: Automatická výměna informací

1. Strany si mohou po vzájemné dohodě v souladu s článkem 15 [Provádění] tohoto protokolu:
  - (a) automaticky vyměňovat informace, na něž se vztahuje tento protokol;
  - (b) vyměňovat konkrétní informace před příchodem zásilek na území druhé strany.
2. Pro účely výměny informací podle odst. 1 písm. a) a b) se strany mohou dohodnout na druhu informací, které si přejí vyměňovat, a na formátu a četnosti předávání.

#### Článek 11: Výjimky z povinnosti poskytnout pomoc

1. Pomoc podle tohoto protokolu může být odmítnuta nebo podmíněna splněním určitých podmínek nebo požadavků v případech, kdy se jedna ze stran domnívá, že by poskytnutí této pomoci:
  - (a) mohlo ohrozit svrchovanost Spojeného království nebo členského státu, který byl požádán o pomoc podle tohoto protokolu;
  - (b) mohlo ohrozit veřejný pořádek, bezpečnost nebo jiné zásadní zájmy nebo
  - (c) znamenalo porušení průmyslového, obchodního nebo profesního tajemství.
2. Dožádaný orgán může pomoc odložit z toho důvodu, že tato pomoc narušuje probíhající vyšetřování, stíhání nebo řízení. V takovém případě dožádaný orgán s dožadujícím orgánem konzultuje, zda lze pomoc poskytnout za podmínek, které dožádaný orgán může požadovat.
3. Pokud dožadující orgán požádá o pomoc, kterou by sám v případě stejné žádosti nebyl schopen poskytnout, uvede tuto skutečnost ve své žádosti. V tom případě záleží na rozhodnutí dožádaného orgánu, jak tuto žádost vyřídí.
4. V případech uvedených v odstavcích 1 a 2 musí být s rozhodnutím dožádaného orgánu a odůvodněním tohoto rozhodnutí neprodleně seznámen žadající orgán.

#### Článek 12: Výměna informací a důvěrnost

1. Informace získané podle tohoto protokolu lze využít pouze pro účely stanovené v tomto protokolu.
2. Použití informací získaných podle tohoto protokolu ve správních nebo soudních řízeních týkajících se jednání v rozporu s celními předpisy se považuje za použití pro účely tohoto protokolu. Strany tedy mohou ve svých důkazních záznamech, zprávách a výpovědích a při soudních řízeních a žalobách u soudů či tribunálů používat jako důkazy informace získané a dokumenty konzultované v souladu s tímto protokolem. Dožádaný orgán může podmínit poskytnutí informací nebo poskytnutí přístupu k dokumentům tím, že mu toto použití musí být oznámeno.
3. Pokud jedna ze stran chce tyto informace použít k jiným účelům, musí k tomu získat předchozí písemný souhlas orgánu, který informace poskytl. Takové použití poté podléhá omezením stanoveným tímto orgánem.
4. Veškeré informace sdělované v jakékoliv formě na základě tohoto protokolu se považují za důvěrné nebo vyhrazené povahy v souladu s platnými právními předpisy každé smluvní strany. Tyto

informace podléhají profesnímu tajemství a požívají stejné ochrany jako obdobné informace podle příslušných právních předpisů přijímající strany, pokud strana, která tyto informace poskytla, nedala předběžný souhlas se zveřejněním těchto informací. Strany si vzájemně sdělují informace o svých platných právních předpisech.

#### Článek 13: Znalci a svědci

Dožádaný orgán může zmocnit své úředníky, aby se v mezích svého zmocnění dostavili jako znalci nebo svědci k soudnímu nebo správnímu řízení v záležitostech, na které se vztahuje tento protokol, a předložili předměty, dokumenty nebo jejich důvěrné či ověřené kopie, které mohou být nezbytné pro účely řízení. V předvolání musí být podrobně uvedeno, k jakému soudnímu nebo správnímu orgánu je úředník předvolán, v jaké věci a z jakého důvodu nebo titulu bude úředník vypovídat.

#### Článek 14: Výdaje na pomoc

1. S výhradou odstavců 2 a 3 se strany vzdávají všech vzájemných nároků na náhradu výdajů vzniklých při provádění tohoto protokolu.
2. Výdaje a příspěvky vyplácené znalcům, svědkům, tlumočnickům a překladatelům, kteří nejsou zaměstnanci veřejné správy, hradí podle potřeby dožadující strana.
3. Pokud jsou či budou k vyřízení žádosti potřebné výdaje podstatné či mimořádné povahy, povedou strany konzultace, aby určily podmínky, za nichž se má žádost vyřídit, jakož i způsob hrazení nákladů.

#### Článek 15: Provádění

1. Prováděním tohoto protokolu jsou pověřeny celní orgány Spojeného království na jedné straně a příslušné útvary Evropské komise a případně celní orgány členských států Unie na straně druhé. Tyto subjekty rozhodují o všech praktických opatřeních a ustanoveních nezbytných pro provádění tohoto protokolu, přičemž zohledňují své příslušné platné právní předpisy, zejména v oblasti ochrany osobních údajů.
2. Každá strana informuje druhou stranu o podrobných prováděcích opatřeních, která přijímá v souladu s ustanoveními tohoto protokolu, zejména pokud jde o náležitě pověřené útvary a úředníky určené jako oprávněné k zasílání a přijímání sdělení stanovených v tomto protokolu.
3. V Unii se ustanovení tohoto protokolu nedotýkají sdělování jakýchkoli informací získaných podle tohoto protokolu mezi příslušnými útvary Evropské komise a celními orgány členských států.

#### Článek 16: Další dohody

Ustanovení tohoto protokolu mají přednost před ustanoveními jakékoli dvoustranné dohody o vzájemné správní pomoci v celních otázkách, která byla nebo může být uzavřena mezi jednotlivými členskými státy Unie a Spojeným královstvím, pokud jsou ustanovení těchto dvoustranných dohod neslučitelná s ustanoveními tohoto protokolu.

#### Článek 17: Konzultace

Strany vzájemně konzultují otázky týkající se výkladu a provádění tohoto protokolu a řeší je v rámci [specializovaného obchodního výboru pro celní spolupráci a pravidla původu].

## Článek 18: Budoucí vývoj

S ohledem na doplnění úrovní vzájemné pomoci stanovených v tomto protokolu může specializovaný obchodní výbor pro celní spolupráci a pravidla původu přijmout rozhodnutí o rozšíření tohoto protokolu zavedením ujednání týkajících se konkrétních odvětví nebo záležitostí v souladu s příslušnými celními předpisy stran.

## PROTOKOL O KOORDINACI SOCIÁLNÍHO ZABEZPEČENÍ

### HLAVA I: OBECNÁ USTANOVENÍ

#### Článek SSC.1: Definice

Pro účely tohoto protokolu se rozumí:

- (a) „zaměstnáním“ každá činnost nebo obdobná situace, která je za takovou považována pro účely právních předpisů sociálního zabezpečení státu, v němž taková činnost nebo obdobná situace existuje;
- (b) „samostatnou výdělečnou činností“ každá činnost nebo obdobná situace, která je za takovou považována pro účely právních předpisů sociálního zabezpečení státu, v němž taková činnost nebo obdobná situace existuje;
- (c) „službami asistované reprodukce“ lékařské, chirurgické nebo porodnické služby poskytované za účelem pomoci s otěhotněním.
- (d) „věcnými dávkami“
  - (i) pro účely hlavy III kapitoly 1 [Dávky v nemoci, mateřství a rovnocenné otcovské dávky] věcné dávky stanovené v právních předpisech státu, které jsou určeny k poskytnutí a zpřístupnění lékařské péče a produktů a služeb souvisejících s touto péčí i k přímé úhradě nebo náhradě nákladů na tuto péči, produkty a služby související s touto péčí;
  - (ii) pro účely hlavy III kapitoly 2 [Dávky při pracovních úrazech a nemocech z povolání] všechny věcné dávky týkající se pracovních úrazů a nemocí z povolání, jak jsou definovány v bodě i) a jež jsou upraveny v systémech států pro pracovní úrazy a nemoci z povolání;
- (e) „dobou péče o dítě“ každá doba, která se započítává podle právních předpisů státu v oblasti důchodů nebo která zakládá nárok na doplatek k důchodu výslovně z toho důvodu, že daná osoba pečovala o dítě, bez ohledu na způsob výpočtu těchto dob pojištění a bez ohledu na to, zda tyto doby vzniknou během péče o dítě nebo jsou přiznány zpětně;
- (f) „úředníkem“ osoba považovaná za úředníka státem, jemuž podléhá správní orgán, který ji zaměstnává, nebo osoba, se kterou je tak v daném státě zacházeno;
- (g) „příslušným orgánem“ u každého státu ministr, ministři nebo jiný rovnocenný orgán příslušný pro systémy sociálního zabezpečení na celém území nebo na části území dotčeného státu;
- (h) „příslušnou institucí“
  - (i) instituce, u které je dotyčná osoba pojištěna v době podání žádosti o dávku, nebo
  - (ii) instituce, u které dotyčné osobě vznikne nebo by vznikl nárok na dávky, kdyby tato osoba nebo její rodinný příslušník nebo rodinní příslušníci měli bydliště ve státě, ve kterém se dotyčná instituce nachází, nebo
  - (iii) instituce určená příslušným orgánem dotčeného státu, nebo

- (iv) v případě systému zahrnujícího povinnosti zaměstnavatele ohledně dávek stanovených v čl. SSC.3 [Věcná působnost] odst. 1 buď dotčený zaměstnavatel nebo pojistitel, anebo neexistují-li, subjekt nebo orgán určený příslušným orgánem dotčeného státu;
- (i) „příslušným státem“ stát, ve kterém se příslušná instituce nachází;
- (j) „pohřebním“ rozumí částka jednorázově vyplacená v případě úmrtí s výjimkou paušálních dávek uvedených v písmeni w);
- (k) „rodinnou dávkou“ všechny věcné nebo peněžité dávky určené k vyrovnání rodinných výdajů;
- (l) „příhraničním pracovníkem“ každá osoba zaměstnaná nebo samostatně výdělečně činná v určitém státě, která má bydliště v jiném státě, do něhož se uvedená osoba zpravidla vrací denně nebo alespoň jednou týdně;
- (m) „mateřským letištěm“ místo, v němž člen posádky obvykle začíná a končí dobu služby nebo série dob služby a v němž provozovatel / letecká společnost za normálních okolností není odpovědný/á za ubytování dotčeného člena posádky;
- (n) „institucí“ v každém státě subjekt nebo orgán příslušný k používání všech právních předpisů nebo jejich části;
- (o) „institucí místa bydliště“ a „institucí místa pobytu“ v tomto pořadí instituce, která je příslušná pro poskytování dávek v místě, kde dotyčná osoba bydlí, a instituce příslušná pro poskytování dávek v místě, kde dotyčná osoba pobývá, v souladu s právními předpisy, které tato instituce uplatňuje, nebo pokud taková instituce neexistuje, instituce určená příslušným orgánem dotčeného státu;
- (p) „pojištěnou osobou“ ve vztahu k oblastem sociálního zabezpečení, na které se vztahuje hlava III [Zvláštní ustanovení o různých druzích dávek] kapitola 1 [Dávky v nemoci, mateřství a rovnocenné otcovské dávky] a 3 [Pohřebné], každá osoba, která splňuje podmínky nároku na dávky vyžadované právními předpisy státu příslušného podle hlavy II [Určení použitelných právních předpisů], s přihlédnutím k tomuto protokolu;
- (q) „právními předpisy“ pro každý stát právní a správní předpisy a jiné statutární předpisy a všechna ostatní prováděcí opatření týkající se oblastí sociálního zabezpečení, na které se vztahuje čl. SSC.3 [Věcná působnost] odst. 1, avšak nezahrnuje jiná smluvní ustanovení kromě těch, která slouží k plnění pojistné povinnosti vyplývající z právních a správních předpisů uvedených v tomto písmeni nebo která byla předmětem rozhodnutí orgánů veřejné moci, které je činí závaznými nebo rozšiřuje oblast jejich působnosti, pokud dotčený stát učiní v tomto směru prohlášení, které oznámí specializovanému výboru pro koordinaci sociálního zabezpečení. Evropská unie zveřejní toto prohlášení v Úředním věstníku Evropské unie;
- (r) „dávkou dlouhodobé péče“ věcná nebo peněžité dávka, jejímž účelem je řešit potřeby v oblasti péče osoby, která v důsledku nezpůsobilosti vyžaduje po delší dobu pomoc jiné osoby nebo osob při provádění základních činností každodenního života v zájmu podpory její osobní nezávislosti, a to i na pracovišti; to zahrnuje dávky přiznané za stejným účelem osobě nebo osobám poskytujícím takovou péči;
- (s) „rodinným příslušníkem“:

- (i) A) osoba stanovená nebo uznaná za rodinného příslušníka nebo označená za člena domácnosti právními předpisy, podle kterých se poskytují dávky;
 

B) jde-li o věcné dávky na základě hlavy III [Zvláštní ustanovení o různých druzích dávek] kapitoly 1 [Dávky v nemoci, mateřství a rovnocenné otcovské dávky], každá osoba stanovená nebo uznaná za rodinného příslušníka nebo označená za člena domácnosti právními předpisy státu, v němž má uvedená osoba bydliště;
- (ii) jestliže právní předpisy státu, které jsou použitelné podle pododstavce 1, nerozlišují mezi rodinnými příslušníky a jinými osobami, na které se použijí, považují se za rodinné příslušníky manžel nebo manželka, nezletilé děti a nezaopatřené děti, které dosáhly zletilosti;
- (iii) je-li určitá osoba považována podle právních předpisů použitelných podle pododstavců 1 a 2 za rodinného příslušníka nebo člena domácnosti, pouze pokud uvedená osoba žije v téže domácnosti jako pojištěná osoba nebo důchodce, pokládá se tato podmínka za splněnou, jestliže dotyčná osoba je závislá hlavně na pojištěné osobě nebo důchodci;
- (t) „dobou zaměstnání“ nebo „dobou samostatné výdělečné činnosti“ doby takto definované nebo uznané právními předpisy, podle kterých byly získány, a veškeré doby za takové považované, jsou-li podle uvedených právních předpisů rovnocenné dobám zaměstnání nebo dobám samostatné výdělečné činnosti;
- (u) „dobou pojištění“ doby přispívání, zaměstnání nebo samostatné výdělečné činnosti, jak jsou definované nebo uznané jako doby pojištění právními předpisy, podle kterých byly získány nebo považovány za získané, a veškeré doby za takové považované, jsou-li podle uvedených právních předpisů rovnocenné dobám pojištění;
- (v) „dobou bydlení“ doby takto definované nebo za takové uznané právními předpisy, podle nichž byly získány nebo považovány za získané;
- (w) „důchodem“ nejen důchody, ale také paušální dávky, které mohou být vyplaceny místo důchodů a náhrady příspěvků a – s výhradou hlavy III [Zvláštní ustanovení o různých druzích dávek] – zvýšení z důvodů revalorizace nebo dodatkové dávky;
- (x) „předdůchodovou dávkou“ veškeré peněžité dávky kromě dávky v nezaměstnanosti nebo při předčasném odchodu do důchodu, poskytované od určeného věku pracovníkům, kteří zkrátili, ukončili nebo pozastavili svou výdělečnou činnost, do věku, ve kterém jim vznikne nárok na starobní důchod nebo důchod při předčasném odchodu do důchodu, jehož obdržení nevyžaduje, aby dotyčná osoba byla k dispozici službám zaměstnanosti dotčeného státu; „dávku při předčasném odchodu do důchodu“ dávka poskytovaná před dosažením věku pro vznik nároku na řádný důchod, která je po dosažení uvedeného věku buď nadále poskytována, nebo nahrazena jinou starobní dávkou;
- (y) „uprchlíkem“ osoba ve smyslu článku 1 Úmluvy o právním postavení uprchlíků podepsané dne 28. července 1951 v Ženevě;
- (z) „sídlem nebo místem podnikání“ sídlo nebo místo podnikání, kde jsou přijímána zásadní rozhodnutí podniku a kde jsou vykonávány funkce jeho ústřední správy;
- (aa) „bydlištěm“ obvyklé bydliště;



- (bb) „zvláštními nepříspěvkovými peněžitými dávkami“ dávky, které
- (i) jsou určeny k poskytování buď:
    - (A) doplňkového, náhradního nebo pomocného krytí proti sociálním událostem, na které se vztahují oblasti sociálního zabezpečení uvedeným v čl. SSC.3 [Věcná působnost] odst. 1 a které s ohledem na ekonomickou a sociální situaci v dotčeném státě zaručuje dotčným osobám minimální existenčně nutný příjem, nebo
    - (B) výhradně zvláštní ochrany pro zdravotně postižené, úzce spojené s jejich sociálním prostředím v dotčeném státě, a
  - (ii) jejichž financování je odvozeno výlučně od povinného daňového systému určeného ke krytí všeobecných veřejných výdajů, přičemž podmínky pro poskytování a výpočet dávek nezávisí v případě poživatele na žádném přispívání. Avšak dávky poskytované jako doplněk k příspěvkové dávce se nepovažují za příspěvkové dávky pouze z tohoto důvodu;
- (cc) „zvláštním systémem pro úředníky“ systém sociálního zabezpečení, který se liší od obecného systému sociálního zabezpečení vztahujícího se na zaměstnané osoby v dotčeném státě a do kterého přímo spadají všechny nebo některé kategorie úředníků;
- (dd) „osobou bez státní příslušnosti“ osoba ve smyslu článku 1 Úmluvy o právním postavení osob bez státní příslušnosti podepsané dne 28. září 1954 v New Yorku;
- (ee) „pobytem“ dočasné bydliště.

#### Článek SSC.2: Osobní působnost

Tento protokol se vztahuje na osoby, včetně osob bez státní příslušnosti a uprchlíky, které podléhají nebo podléhaly právním předpisům jednoho nebo více států, jakož i na jejich rodiny a pozůstalé.

#### Článek SSC.3: Věcná působnost

1. Tento protokol se vztahuje na tyto oblasti sociálního zabezpečení:
- (a) dávky v nemoci;
  - (b) dávky v mateřství a rovnocenné otcovské dávky;
  - (c) dávky v invaliditě;
  - (d) dávky ve stáří;
  - (e) pozůstalostní dávky;
  - (f) dávky při pracovních úrazech a nemocech z povolání;
  - (g) pohřebné;
  - (h) dávky v nezaměstnanosti;
  - (i) předdůchodové dávky.

2. Není-li v příloze SSC-6 [Zvláštní ustanovení o používání právních předpisů členských států a Spojeného království] stanoveno jinak, vztahuje se tento protokol na obecné i zvláštní systémy sociálního zabezpečení, příspěvkové i nepříspěvkové, a na systémy týkající se povinností zaměstnavatele nebo vlastníka lodi.

3. Ustanoveními hlavy III [Zvláštní ustanovení o různých druzích dávek] však nejsou dotčeny právní předpisy žádného státu týkající se povinností vlastníka lodi.

4. Tento protokol se nevztahuje:

(a) na zvláštní nepříspěvkové peněžité dávky uvedené v části 1 [Zvláštní nepříspěvkové peněžité dávky] přílohy SSC-1 [Některé peněžité dávky, na které se protokol nevztahuje];

(b) na sociální a léčebnou pomoc;

(c) na dávky, u nichž stát přijímá odpovědnost za škody způsobené osobám a poskytuje náhradu, např. obětem války a vojenských akcí nebo jejich následků; obětem trestných činů, atentátů či teroristických útoků; obětem škod způsobených státními činiteli při výkonu služby; obětem, jež utrpěly znevýhodněním z politických či náboženských důvodů nebo z důvodu svého původu;

(d) na dávky dlouhodobé péče uvedené v části 2 [Dávky dlouhodobé péče] přílohy SSC-1 [Některé peněžité dávky, na které se protokol nevztahuje];

(e) služby asistované reprodukce;

(f) platby, které souvisejí s oblastí sociálního zabezpečení uvedenou v odstavci 1 a které jsou:

(i) vypláceny za účelem pokrytí výdajů na vytápění v chladném počasí a

(ii) uvedeny v části 3 [Platby související s odvětvím sociálního zabezpečení uvedeným v čl. SSC.3 [Věcná působnost] odst. 1 protokolu, které jsou vypláceny za účelem pokrytí výdajů na vytápění za chladného počasí (čl. SSC.3 [Věcná působnost] odst. 4 písm. f) protokolu) přílohy SSC-1 [Některé peněžité dávky, na které se protokol nevztahuje];

(g) na rodinné dávky.

#### Článek SSC.4: Nediskriminace mezi členskými státy

1. Ustanovení o koordinaci režimů sociálního zabezpečení stanovená v tomto protokolu vycházejí ze zásady nediskriminace mezi členskými státy Unie.

2. Tímto článkem nejsou dotčena ujednání mezi Spojeným královstvím a Irskem týkající se společného prostoru cestování.

#### Článek SSC.5: Rovnost zacházení

1. Nestanoví-li tento protokol jinak, požívají osoby, na které se tento protokol vztahuje, pokud jde o oblasti sociálního zabezpečení uvedené v čl. SSC.3 [Věcná působnost] odst. 1, stejné dávky a mají podle právních předpisů kteréhokoliv státu stejné povinnosti jako jeho státní příslušníci.

2. Toto ustanovení se nevztahuje na záležitosti uvedené v čl. SSC.3 [Věcná působnost] odst. 4.

#### Článek SSC.6: Rovné nakládání s dávkami, příjmy, skutečnostmi nebo událostmi

Nestanoví-li tento protokol jinak, státy zajistí uplatňování zásady rovného zacházení s dávkami, příjmy, skutečnostmi nebo událostmi:

- (a) jsou-li podle právních předpisů příslušného státu pobírání dávek sociálního zabezpečení a jiného příjmu přiznávány určité právní účinky, příslušná ustanovení těchto právních předpisů se použijí také na pobírání rovnocenných dávek získaných podle právních předpisů jiného státu a na příjem získaný v jiném státě;
- (b) jsou-li podle právních předpisů příslušného státu právní účinky připisovány existenci některých skutečností nebo událostí, přihlíží tento stát k podobným skutečnostem nebo událostem, které nastaly v kterémkoli jiném státě tak, jako by k nim došlo na jeho území.

#### Článek SSC.7: Sčítání dob

Nestanoví-li tento protokol jinak, přihlíží příslušná instituce jednoho státu v nezbytném rozsahu k dobám pojištění, zaměstnání, samostatné výdělečné činnosti nebo bydlení získaným podle právních předpisů kteréhokoli jiného státu, jako by se jednalo o doby získané podle právních předpisů, které tato instituce uplatňuje, pokud její právní předpisy podmiňují získáním dob pojištění, zaměstnání, samostatné výdělečné činnosti nebo bydlení:

- (a) získání, zachování, trvání nebo opětné nabytí nároku na dávky;
- (b) použití některých právních předpisů nebo
- (c) přístup k povinnému, dobrovolnému pokračujícímu nebo dobrovolnému pojištění nebo vynětí z něj.

#### Článek SSC.8: Upuštění od pravidel týkajících se bydliště

Státy zajistí uplatňování zásady možnosti vývozu peněžitých dávek v souladu s písmeny a) a b).

- (a) Peněžité dávky, které mají být vyplaceny podle právních předpisů jednoho státu nebo podle tohoto protokolu, nelze snížit, změnit, pozastavit, odejmout ani konfiskovat z toho důvodu, že příjemce nebo jeho rodinní příslušníci bydlí v jiném státě než ve státě, ve kterém se nachází instituce odpovědná za poskytování dávek.
- (b) Písmeno a) se nepoužije na peněžité dávky, na které se vztahuje čl. SSC.3 [Věcná působnost] odst. 1 písm. c) a h).

#### Článek SSC.9: Předcházení souběhu dávek

Není-li stanoveno jinak, tento protokol nepřiznává ani nezachovává nárok na několik dávek stejného druhu za jedno a totéž období povinného pojištění.

### HLAVA II: URČENÍ POUŽITELNÝCH PRÁVNÍCH PŘEDPISŮ

#### Článek SSC.10: Obecná pravidla

1. Osoby, na které se vztahuje tento protokol, podléhají právním předpisům pouze jediného státu. Tyto právní předpisy se určí v souladu s touto hlavou.

2. U osob pobírajících peněžité dávky z důvodu nebo v důsledku jejich zaměstnání nebo samostatné výdělečné činnosti se pro účely této hlavy má za to, že uvedenou činnost vykonávají. To se netýká invalidních, starobních a pozůstalostních důchodů nebo důchodů při pracovních úrazech nebo nemocech z povolání ani peněžitých dávek v nemoci poskytovaných při časově neomezené léčebné péči.

3. S výhradou článků SSC.12 [Výkon činností ve dvou nebo více státech] a SSC.13 [Dobrovolné pojištění nebo dobrovolné pokračující pojištění] se:

- (a) na zaměstnance nebo osobu samostatně výdělečně činnou v jednom státě vztahují právní předpisy tohoto státu;
- (b) na úředníka vztahují právní předpisy státu, kterému podléhá správní orgán, který jej zaměstnává;
- (c) na jinou osobu, na kterou se nepoužijí písmena a) a b), vztahují právní předpisy státu bydliště, aniž jsou dotčena jiná ustanovení tohoto protokolu, která jí zaručují dávky podle právních předpisů jednoho nebo více dalších států.

4. Pro účely této hlavy se považuje činnost zaměstnance nebo osoby samostatně výdělečně činné obvykle vykonávaná na námořní lodi plující pod vlajkou některého státu za činnost vykonávanou v uvedeném státě. Avšak na osobu zaměstnanou na lodi plující pod vlajkou některého státu a odměňovanou za tuto činnost podnikem nebo osobou, jejíž sídlo nebo místo podnikání je v jiném státě, se vztahují právní předpisy posledně zmíněného státu, jestliže v něm bydlí. Za zaměstnavatele se pro účely uvedených právních předpisů považuje podnik nebo osoba, která dotčenou osobu odměňuje.

5. Činnost, kterou člen letové posádky nebo posádky palubních průvodčích vykonává v oblasti osobní nebo nákladní letecké dopravy, se považuje za činnost vykonávanou ve státě, ve kterém se nachází jeho mateřské letiště.

#### Článek SSC.11: Vyslání pracovníci

1. Odchylně od čl. 10 [Obecná pravidla] odst. 3 a jako přechodné opatření ve vztahu k situaci, která existovala před vstupem této dohody v platnost, se mezi členskými státy uvedenými v kategorii A přílohy SSC-8 [Přechodná ustanovení týkající se použití článku SSC.11] a Spojeným královstvím použijí tato pravidla týkající se použitelných právních předpisů:

- (a) osoba, která jako zaměstnanec provozuje ve státě činnost pro zaměstnavatele, jenž zde běžně vykonává své činnosti, a která je tímto zaměstnavatelem vyslána do jiného státu, aby zde konala práci jménem tohoto zaměstnavatele, podléhá i nadále právním předpisům prvního státu za předpokladu, že:
  - (i) doba trvání takové práce nepřesahuje 24 měsíců a
  - (ii) daná osoba není vyslána za účelem nahrazení jiné vyslané osoby.
- (b) na osobu, která obvykle provozuje samostatnou výdělečnou činnost v jednom státě a odejde do jiného státu a provozuje tam podobnou činnost, se nadále vztahují právní předpisy prvního státu, nepřesahuje-li očekávané trvání této činnosti 24 měsíců.

2. Do dne vstupu této dohody v platnost oznámí Unie Spojenému království, do které z těchto kategorií spadají jednotlivé členské státy:

- (a) kategorie A: členský stát oznámil Unii, že si přeje odchýlit se od článku SSC.10 [Obecná pravidla] v souladu s tímto článkem;
- (b) kategorie B: členský stát oznámil Unii, že si nepřeje odchýlit se od článku SSC.10 [Obecná pravidla] nebo
- (c) kategorie C: členský stát neuvedl, zda si přeje či nepřeje odchýlit se od článku SSC.10 [Obecná pravidla].

3. Dokument uvedený v odstavci 2 se stává přílohou SSC-8 [Přechodná ustanovení týkající se použití článku SSC.11] v den vstupu této dohody v platnost.

4. Na členské státy, které jsou ke dni vstupu této dohody v platnost uvedeny v kategorii A, se použije odst. 1 písm. a) a b).

5. Na členské státy, které jsou ke dni vstupu této dohody v platnost uvedeny v kategorii C, se použije odst. 1 písm. a) a b), jako by byl daný členský stát uveden v kategorii A po dobu jednoho měsíce ode dne vstupu této dohody v platnost. Specializovaný výbor pro koordinaci sociálního zabezpečení přesune členský stát z kategorie C do kategorie A, pokud Unie tomuto výboru oznámí, že si tento stát přeje být takto přesunut.

6. Kategorie B a C zaniknou jeden měsíc po vstupu této dohody v platnost. Co nejdříve poté strany zveřejní aktualizovanou přílohu SSC-8 [Přechodná ustanovení týkající se použití článku SSC.11]. Pro účely odstavce 1 se má za to, že příloha [SSC-8] [Přechodná ustanovení týkající se použití článku SSC.11] obsahuje ode dne tohoto zveřejnění pouze členské státy kategorie A.

7. Pokud se osoba nachází v situaci uvedené v odstavci 1 zahrnující členský stát kategorie C před zveřejněním aktualizované přílohy SSC-8 [Přechodná ustanovení týkající se použití článku SSC.11] v souladu s odstavcem 6, nadále se na ni po dobu trvání jejich činností podle odstavce 1 použije odstavec 1.

8. Unie oznámí specializovanému výboru pro koordinaci sociálního zabezpečení, pokud si členský stát přeje být odstraněn z kategorie A přílohy SSC-8 [Přechodná ustanovení týkající se použití článku SSC.11], a specializovaný výbor pro koordinaci sociálního zabezpečení na žádost Unie tento členský stát z kategorie A přílohy SSC-8 odstraní. Strany zveřejní aktualizovanou přílohu SSC-8 [Přechodná ustanovení týkající se použití článku SSC.11], která se použije od prvního dne druhého měsíce následujícího po obdržení žádosti specializovaného výboru pro koordinaci sociálního zabezpečení.

9. Pokud se osoba nachází v situaci uvedené v odstavci 1 před zveřejněním aktualizované přílohy SSC-8 [Přechodná ustanovení týkající se použití článku SSC.11] v souladu s odstavcem 8, nadále se na ni po dobu trvání jejich činností podle odstavce 1 použije odstavec 1.

#### Článek SSC.12: Výkon činností ve dvou nebo více státech

1. Na osobu, která jako zaměstnanec obvykle pracuje v jednom nebo více členských státech, jakož i ve Spojeném království, se vztahují:

- (a) právní předpisy státu, na jehož území má bydliště, vykonává-li podstatnou část své činnosti v tomto státě, nebo
- (b) nevykonává-li podstatnou část své činnosti ve státě, na jehož území má bydliště,

- (i) právní předpisy státu, na jehož území se nachází sídlo nebo místo podnikání podniku nebo zaměstnavatele, pokud je tato osoba zaměstnána jedním podnikem nebo zaměstnavatelem, nebo
- (ii) právní předpisy státu, na jehož území se nachází sídlo nebo místo podnikání podniků nebo zaměstnavatelů, pokud je tato osoba zaměstnána dvěma či více podniky nebo zaměstnavateli, kteří mají sídlo nebo místo podnikání pouze v jednom státě, nebo
- (iii) právní předpisy státu, na jehož území se nachází sídlo nebo místo podnikání podniku nebo zaměstnavatele, jiného, než je stát bydliště, je-li tato osoba zaměstnána dvěma či více podniky nebo zaměstnavateli, kteří mají sídlo nebo místo podnikání v členském státě a ve Spojeném království, z nichž jeden je státem bydliště, nebo
- (iv) právní předpisy státu, na jehož území má tato osoba bydliště, je-li zaměstnána dvěma či více podniky nebo zaměstnavateli, z nichž alespoň dva mají sídlo nebo místo podnikání v různých státech jiných, než je stát bydliště.

2. Na osobu, která obvykle pracuje jako osoba samostatně výdělečně činná v jednom nebo více členských státech, jakož i ve Spojeném království, se vztahují:

- (a) právní předpisy státu bydliště, pokud vykonává podstatnou část své činnosti v tomto státě, nebo
- (b) právní předpisy státu, v němž se nachází střed zájmu její činnosti, pokud nebydlí v jednom ze států, v němž vykonává podstatnou část své činnosti.

3. Na osobu, která je obvykle činná jako zaměstnanec a osoba samostatně výdělečně činná ve dvou nebo více státech, se vztahují právní předpisy státu, v němž pracuje jako zaměstnanec; jestliže však tato osoba tuto činnost vykonává ve dvou nebo více státech, vztahují se na ni právní předpisy určené podle odstavce 1.

4. Na osobu, která je zaměstnaná jako úředník jedním státem a která pracuje jako zaměstnanec nebo osoba samostatně výdělečně činná v jednom nebo více státech, se vztahují právní předpisy státu, kterému podléhá správní orgán, jenž ji zaměstnává.

5. Na osobu, která je obvykle činná jako zaměstnanec ve dvou nebo více členských státech (a nikoliv ve Spojeném království), se vztahují právní předpisy Spojeného království, pokud tato osoba nevykonává podstatnou část své činnosti ve státě, na jehož území má bydliště, a:

- (a) je zaměstnána jedním či více podniky nebo zaměstnavateli, z nichž všichni mají sídlo nebo místo podnikání ve Spojeném království;
- (b) má bydliště v členském státě a je zaměstnána dvěma či více podniky nebo zaměstnavateli, z nichž všichni mají sídlo nebo místo podnikání ve Spojeném království a členském státě bydliště;
- (c) má bydliště ve Spojeném království a je zaměstnána dvěma či více podniky nebo zaměstnavateli, z nichž alespoň dva mají sídlo nebo místo podnikání v různých členských státech, nebo
- (d) má bydliště ve Spojeném království a je zaměstnána jedním či více podniky nebo zaměstnavateli, z nichž žádný nemá sídlo nebo místo podnikání v jiném státě.

6. Na osobu, která obvykle pracuje jako osoba samostatně výdělečně činná ve dvou nebo více členských státech (a nikoliv ve Spojeném království), aniž by podstatnou část této činnosti vykonávala ve státě bydliště, se vztahují právní předpisy Spojeného království, pokud se střed zájmu její činnosti nachází ve Spojeném království.

7. Odstavec 6 se nepoužije v případě osoby, která jako zaměstnanec nebo osoba samostatně výdělečně činná obvykle pracuje ve dvou nebo více členských státech.

8. S osobami uvedenými v odstavcích 1 až 6 se zachází pro účely právních předpisů určených v souladu s těmito ustanoveními, jako by vykonávaly veškerou svou činnost jako zaměstnanci nebo osoby samostatně výdělečně činné a pobíraly veškerý svůj příjem v dotyčném státě.

#### Článek SSC.13: Dobrovolné pojištění nebo dobrovolné pokračující pojištění

1. Články SSC.10 [Obecná pravidla] a SSC.12 [Výkon činností ve dvou nebo více státech] se nepoužijí na dobrovolné pojištění nebo na dobrovolné pokračující pojištění, pokud v případě jedné z oblastí uvedených v článku SSC.3 [Věcná působnost] existuje ve státě pouze systém dobrovolného pojištění.

2. Jestliže se na základě právních předpisů jednoho státu vztahuje na dotyčnou osobu povinné pojištění v tomto státě, nemůže se na ni vztahovat systém dobrovolného pojištění nebo systém dobrovolného pokračujícího pojištění v jiném státě. Ve všech jiných případech, v nichž existuje v dané oblasti volba mezi několika systémy dobrovolného pojištění nebo systémy dobrovolného pokračujícího pojištění, může být dotyčná osoba účastna pouze systému, pro který se rozhodla.

3. Jde-li však o dávky v invaliditě, ve stáří a o pozůstalostní dávky, může být dotyčná osoba účastna systému dobrovolného nebo dobrovolného pokračujícího pojištění jednoho ze států, i když se na ni povinně vztahují právní předpisy jiného státu, pokud se na ni vztahovaly v určitém období jejího pracovního života právní předpisy prvně uvedeného státu vzhledem nebo v důsledku její činnosti jako zaměstnance nebo osoby samostatně výdělečně činné a pokud tento souběh výslovně nebo implicitně dovolují právní předpisy prvně uvedeného státu.

4. Jestliže právní předpisy kteréhokoli státu podmiňují vstup do dobrovolného pojištění nebo dobrovolného pokračujícího pojištění bydlištěm v dotyčném státě nebo předchozí činností zaměstnance nebo osoby samostatně výdělečně činné, vztahuje se čl. SSC.6 [Rovné nakládání s dávkami, příjmy, skutečnostmi nebo událostmi] písm. b) pouze na osoby, které v určité předchozí době podléhaly právním předpisům uvedeného státu na základě činnosti, kterou vykonávaly jako zaměstnanci nebo osoby samostatně výdělečně činné.

#### Článek SSC.14: Povinnosti zaměstnavatele

1. Zaměstnavatel, který má sídlo nebo místo podnikání mimo území příslušného státu, musí splnit všechny povinnosti stanovené právními předpisy, které jsou na jeho zaměstnance použitelné, zejména povinnost platit odvody stanovené těmito právními předpisy, jako kdyby měl sídlo nebo místo podnikání v příslušném státě.

2. Zaměstnavatel, který nemá místo podnikání ve státě, jehož právní předpisy jsou použitelné, může se zaměstnancem uzavřít dohodu o tom, že zaměstnanec bude plnit povinnosti zaměstnavatele týkající se placení odvodů jeho jménem, aniž jsou dotčeny základní povinnosti zaměstnavatele. Zaměstnavatel zašle oznámení o takovém ujednání příslušné instituci tohoto státu.

### HLAVA III: ZVLÁŠTNÍ USTANOVENÍ O RŮZNÝCH DRUŽÍCH DÁVEK

## KAPITOLA 1: DÁVKY V NEMOCI, MATEŘSTVÍ A ROVNOCENNÉ OTCOVSKÉ DÁVKY

### *Oddíl 1: Pojištěné osoby a jejich rodinní příslušníci s výjimkou důchodců a jejich rodinných příslušníků*

#### Článek SSC.15: Bydliště v jiném státě než v příslušném státě

Pojištěná osoba nebo její rodinní příslušníci, kteří bydlí v jiném státě než v příslušném státě, pobírají ve státě bydliště věcné dávky, které na účet příslušné instituce poskytne instituce místa bydliště podle předpisů, které uplatňuje, jako by uvedená osoba zde byla podle těchto právních předpisů pojištěna.

#### Článek SSC.16: Pobyt v příslušném státě, je-li bydliště v jiném státě – zvláštní pravidla pro rodinné příslušníky příhraničních pracovníků

1. Nestanoví-li odstavec 2 jinak, pojištěná osoba a její rodinní příslušníci uvedení v článku SSC.15 [Bydliště v jiném státě než v příslušném státě] mají při pobytu v příslušném státě také nárok na věcné dávky. Věcné dávky poskytuje příslušná instituce na své náklady podle právních předpisů, které uplatňuje tak, jako by dotyčné osoby v uvedeném státě bydlely.

2. Rodinní příslušníci příhraničního pracovníka mají nárok na věcné dávky po dobu svého pobytu v příslušném státě.

Je-li však příslušný stát uveden v příloze SSC-2 [Omezení nároků na věcné dávky pro rodinné příslušníky příhraničního pracovníka], mají rodinní příslušníci příhraničního pracovníka, kteří pobývají ve stejném státě jako příhraniční pracovník, nárok na věcné dávky v příslušném státě pouze za podmínek stanovených v čl. SSC.17 [Pobyt mimo příslušný stát] odst. 1.

#### Článek SSC.17: Pobyt mimo příslušný stát

1. Nestanoví-li odstavec 2 jinak, mají pojištěná osoba a její rodinní příslušníci pobývající v jiném členském státě než v příslušném členském státě nárok pobírat věcné dávky, které jsou jménem příslušné instituce poskytovány institucí místa pobytu v souladu s jejími právními předpisy, jako by byla podle uvedených právních předpisů pojištěna, pokud:

- (a) se věcné dávky stanou nezbytnými ze zdravotních důvodů během jejich pobytu, s přihlédnutím poskytovatele k povaze těchto dávek a k očekávané délce pobytu;
- (b) osoba necestovala do dotčeného státu za účelem pobírání věcných dávek, pokud osoba není cestujícím nebo členem posádky lodě nebo letadla směřujících do dotčeného státu a věcné dávky se staly nezbytnými ze zdravotních důvodů během cesty nebo letu; a
- (c) je předložen platný dokument prokazující nárok v souladu s čl. SSCI.22 [Pobyt v jiném státě než v příslušném státě] odst. 1 přílohy SSC-7 [Prováděcí část].

2. Dodatek SSCI-2 [Dokument prokazující nárok] uvádí seznam věcných dávek, které vzhledem k tomu, že mají být poskytovány během pobytu v jiném státě, vyžadují z praktických důvodů předchozí dohodu mezi dotyčnou osobou a institucí poskytující péči.

#### Článek SSC.18: Vycestování za účelem obdržení věcných dávek – povolení k obdržení vhodného léčení mimo stát bydliště

1. Nestanoví-li tento protokol jinak, pojištěná osoba cestující do jiného státu za účelem obdržení věcných dávek během pobytu je povinna požádat o povolení příslušnou instituci.



2. Pojištěná osoba, které příslušná instituce povolila cestu do jiného státu za účelem léčení odpovídajícího jejímu stavu, obdrží jménem příslušné instituce věcné dávky poskytované institucí místa pobytu, a to podle právních předpisů, které uplatňuje tak, jako by uvedená osoba byla podle uvedených právních předpisů pojištěna. Povolení je vydáno, pokud dotyčné léčení patří mezi dávky stanovené právními předpisy ve státě, kde má dotyčná osoba bydliště a kde se uvedené osobě nemůže dostat takového léčení v lékařsky odůvodnitelné lhůtě, s přihlédnutím k jejímu zdravotnímu stavu a pravděpodobnému průběhu její nemoci.

3. Odstavce 1 a 2 se použijí obdobně i na rodinné příslušníky pojištěné osoby.

4. Bydlí-li rodinní příslušníci pojištěné osoby v jiném státě než ve státě, ve kterém bydlí pojištěná osoba, a tento stát zvolil úhradu na základě paušálních částek, náklady na věcné dávky uvedené v odstavci 2 ponese instituce místa bydliště rodinných příslušníků. V tomto případě je pro účely odstavce 1 instituce místa bydliště rodinných příslušníků považována za příslušnou instituci.

#### Článek SSC.19: Peněžité dávky

1. Pojištěná osoba a její rodinní příslušníci bydlící nebo pobývající v jiném státě než v příslušném státě mají nárok na peněžité dávky poskytované příslušnou institucí v souladu s právními předpisy, které uplatňuje. Na základě dohody mezi příslušnou institucí a institucí místa bydliště nebo pobytu však může tyto dávky poskytovat instituce místa bydliště nebo pobytu na náklady příslušné instituce v souladu s právními předpisy příslušného státu.

2. Příslušná instituce státu, jehož právní předpisy stanoví, že se peněžité dávky vypočítávají na základě průměrného příjmu nebo průměrného příspěvkového základu, určí tento průměrný příjem nebo průměrný příspěvkový základ výhradně ve vztahu k příjmům, jejichž vyplacení bylo potvrzeno, nebo příspěvkovým základům, které byly použity, během dob získaných podle uvedených právních předpisů.

3. Příslušná instituce státu, jehož právní předpisy stanoví, že se peněžité dávky vypočítávají na základě standardních příjmů, přihlíží výlučně k standardním příjmům nebo případně k průměrným standardním příjmům za doby získané podle uvedených právních předpisů.

4. Odstavce 2 a 3 se použijí obdobně na případy, kdy právní předpisy používané příslušnou institucí stanoví zvláštní referenční období, které odpovídá v dotyčném případě buď zcela, nebo částečně dobám získaným dotyčnou osobou podle právních předpisů jednoho nebo více jiných států.

#### Článek SSC.20: Žadatelé o důchod

1. Pojištěná osoba, která při podání žádosti o důchod nebo během jejího vyřizování ztratí nárok na věcné dávky podle právních předpisů posledního příslušného státu, má nadále nárok na věcné dávky podle právních předpisů státu, ve kterém má bydliště, pokud dotčený žadatel o důchod splňuje podmínky pojištění podle právních předpisů státu uvedeného v odstavci 2. Nárok na věcné dávky ve státě bydliště se vztahuje také na rodinné příslušníky žadatele o důchod.

2. Věcné dávky hradí instituce členského státu, který se v případě přiznání důchodu stává příslušným podle článků SSC.21 [Nárok na věcné dávky podle právních předpisů státu bydliště] až SSC.23 [Důchody podle právních předpisů jednoho nebo více států kromě státu bydliště v případě existence nároku na věcné dávky ve státě bydliště].

#### *Oddíl 2: Zvláštní ustanovení pro důchodce a jejich rodinné příslušníky*

#### Článek SSC.21: Nárok na věcné dávky podle právních předpisů státu bydliště

Osoba, která pobírá důchod nebo důchody podle právních předpisů dvou nebo více států, z nichž jedním je stát, ve kterém bydlí, a která má nárok na věcné dávky podle právních předpisů tohoto státu, obdrží tyto věcné dávky spolu se svými rodinnými příslušníky od instituce místa bydliště a na její účet tak, jako by byla důchodcem, který má nárok na důchod výhradně podle právních předpisů uvedeného státu.

#### Článek SSC.22: Neexistence nároku na věcné dávky podle právních předpisů státu bydliště

1. Osoba, která:

- (a) bydlí v dotyčném státě;
- (b) pobírá důchod nebo důchody podle právních předpisů jednoho nebo více států a
- (c) nemá nárok na věcné dávky podle právních předpisů státu bydliště;

obdrží přesto tyto dávky pro sebe i pro své rodinné příslušníky, jestliže by na ně měla jako důchodce nárok podle právních předpisů státu nebo alespoň jednoho z členských států příslušného ve vztahu k jejímu důchodu, pokud by dotčená osoba měla bydliště na území takového státu. Věcné dávky poskytuje instituce místa bydliště na náklady instituce uvedené v odstavci 2, jako by dotyčná osoba měla nárok na důchod a věcné dávky podle právních předpisů uvedeného státu.

2. V případech, na které se vztahuje odstavec 1, nese náklady na věcné dávky instituce určená podle těchto pravidel:

- (a) je-li na důchodce nahlíženo jako na osobu, která má nárok na věcné dávky podle právních předpisů jednoho státu, nese náklady uvedených dávek příslušná instituce tohoto státu;
- (b) je-li na důchodce nahlíženo jako na osobu, která má nárok na věcné dávky podle právních předpisů dvou nebo více států, nese náklady uvedených dávek příslušná instituce státu, jehož právní předpisy se na dotyčnou osobu vztahovaly nejdelší dobu;
- (c) pokud by v důsledku použití tohoto pravidla v písmenu b) bylo k úhradě nákladů na dávky příslušných několik států, ponese tyto náklady příslušná instituce státu, jehož právní předpisy se na dotyčného důchodce vztahovaly naposledy.

#### Článek SSC.23: Důchody podle právních předpisů jednoho nebo více států kromě státu bydliště v případě existence nároku na věcné dávky ve státě bydliště

Jestliže osoba pobírající důchod nebo důchody podle právních předpisů jednoho nebo více států má bydliště ve státě, jehož právní předpisy nepodmiňují nárok na věcné dávky pojištěním nebo podmínkami zaměstnání nebo samostatné výdělečné činnosti, a uvedená osoba od tohoto státu nepobírá žádný důchod, nese náklady na věcné dávky poskytované jí a jejím rodinným příslušníkům instituce jednoho ze států příslušných ve vztahu k jejím důchodům, určená podle čl. 22 odst. 2 SSC [Neexistence nároku na věcné dávky podle právních předpisů státu bydliště] v rozsahu, v jakém by dotčená osoba a její rodinní příslušníci měli nárok na takovou dávku, kdyby uvedená osoba bydlela v tomto státě.

#### Článek SSC.24: Bydliště rodinných příslušníků v jiném státě než v tom, ve kterém bydlí důchodce

Pokud osoba:

- (a) pobírá důchod nebo důchody podle právních předpisů jednoho nebo více států a
- (b) má bydliště v jiném státě, než ve kterém mají bydliště její rodinní příslušníci,

uvedení rodinní příslušníci této osoby mají nárok na věcné dávky poskytované institucí místa jejich bydliště v souladu s právními předpisy, které uplatňuje, pokud má důchodce nárok na věcné dávky podle právních předpisů daného státu. Náklady ponese příslušná instituce odpovědná za náklady na věcné dávky poskytované důchodci ve státě jeho bydliště.

Článek SSC.25: Pobyt důchodce nebo jeho rodinných příslušníků v jiném státě než ve státě bydliště – pobyt v příslušném státě – povolení nezbytného léčení mimo stát bydliště

1. Článek SSC.17 [Pobyt mimo příslušný stát] se použije obdobně na:

- (a) osobu pobírající důchod nebo důchody podle právních předpisů jednoho nebo více států a která má nárok na věcné dávky podle právních předpisů jednoho ze států, které poskytují její důchod nebo důchody;
- (b) její rodinné příslušníky,

kteří pobývají v jiném státě než ve státě jejich bydliště.

2. Ustanovení čl. SSC.16 [Pobyt v příslušném státě, je-li bydliště v jiném státě – zvláštní pravidla pro rodinné příslušníky příhraničních pracovníků] odst. 1 se použije obdobně na osoby popsané v odstavci 1, pokud pobývají ve státě, kde se nachází příslušná instituce odpovědná za náklady na věcné dávky poskytované důchodci v jeho státě bydliště, a tento stát je uveden v příloze SSC-3 [Více nároků pro důchodce vracející se do příslušného státu].

3. Článek SSC.18 [Vycestování za účelem obdržení věcných dávek – povolení k obdržení vhodného léčení mimo stát bydliště] se použije obdobně na důchodce nebo jeho rodinné příslušníky, kteří pobývají v jiném státě, než je stát jejich bydliště, za účelem získání léčení přiměřeného jejich stavu v tomto státě.

4. Nestanoví-li odstavec 5 jinak, náklady na věcné dávky uvedené v odstavcích 1 až 3 nese příslušná instituce, která nese náklady na věcné dávky poskytované tomuto důchodci ve státě jeho bydliště.

5. Náklady na věcné dávky uvedené v odstavci 3 nese instituce místa bydliště důchodce nebo jeho rodinných příslušníků, pokud tyto osoby bydlí ve státě, který zvolil úhradu nákladů na základě paušálních částek. V těchto případech se pro účely odstavce 3 instituce místa bydliště důchodce nebo jeho rodinných příslušníků považuje za příslušnou instituci.

Článek SSC.26: Peněžité dávky pro důchodce

1. Peněžité dávky vyplácí osobě pobírající důchod či důchody podle právních předpisů jednoho nebo více států příslušná instituce státu, ve kterém se nachází příslušná instituce, která nese náklady na věcné dávky poskytované důchodci ve státě jeho bydliště. Článek SSC.19 [Peněžité dávky] se použije obdobně.
2. Odstavec 1 se použije také na rodinné příslušníky důchodce.

### Článek SSC.27: Příspěvky důchodců

1. Instrukce státu, která je podle právních předpisů, které uplatňuje, odpovědná za provádění srážek příspěvků na dávky v nemoci, mateřství a rovnocenné otcovské dávky, může vyžadovat a vymáhat tyto srážky vypočtené v souladu s platnými právními předpisy, které uplatňuje, jen pokud náklady na tyto dávky podle článků SSC.21 [Nárok na věcné dávky podle právních předpisů státu bydliště] až SSC.24 [Bydliště rodinných příslušníků v jiném státě než v tom, ve kterém bydlí důchodce] má nést některá instituce uvedeného státu.

2. Pokud v případech uvedených v článku SSC.23 [Důchody podle právních předpisů jednoho nebo více států kromě státu bydliště v případě existence nároku na věcné dávky ve státě bydliště] je získání dávek v nemoci, mateřství a rovnocenných otcovských dávek podmíněno placením příspěvků nebo obdobných plateb podle právních předpisů státu, ve kterém dotyčný důchodce bydlí, nelze tyto příspěvky vybírat z důvodu tohoto bydliště.

### *Oddíl 3: Společná ustanovení*

### Článek SSC.28: Obecná ustanovení

Články SSC.21 [Nárok na věcné dávky podle právních předpisů státu bydliště] až SSC.27 [Příspěvky důchodců] se nepoužijí na důchodce nebo jeho rodinné příslušníky, kteří mají nárok na dávky podle právních předpisů některého státu na základě své činnosti jako zaměstnanec nebo osoby samostatně výdělečně činné. V takovém případě se na dotyčnou osobu pro účely této kapitoly vztahují články SSC.15 [Bydliště v jiném státě než v příslušném státě] až SSC.19 [Peněžité dávky].

Článek SSC.29: Přednost nároku na věcné dávky – zvláštní pravidlo pro nárok rodinných příslušníků na dávky ve státě bydliště

1. Nestanoví-li odstavec 2 jinak, má-li rodinný příslušník samostatné právo na věcné dávky podle právních předpisů státu nebo této kapitoly, má toto právo přednost před odvozeným právem na dávky rodinných příslušníků.

2. Nestanoví-li odstavec 3 jinak, jestliže samostatné právo ve státě bydliště existuje přímo a pouze na základě bydliště dotyčné osoby v tomto státě, má odvozené právo na věcné dávky přednost před samostatnými právy.

3. Aniž jsou dotčeny odstavce 1 a 2, věcné dávky se poskytují rodinným příslušníkům pojištěné osoby na náklady příslušné instituce ve státě, v němž mají bydliště, pokud:

- (a) rodinní příslušníci bydlí ve státě, podle jehož právních předpisů nárok na věcné dávky není podmíněn pojištěním nebo činností zaměstnanec nebo osoby samostatně výdělečně činné, a
- (b) manžel či manželka anebo osoba pečující o děti pojištěné osoby, vyvíjí v uvedeném státě činnost jako zaměstnanec nebo osoba samostatně výdělečně činná nebo od tohoto státu pobírá důchod na základě činnosti jako zaměstnanec nebo osoba samostatně výdělečně činná.

### Článek SSC.30: Úhrady mezi institucemi

1. Věcné dávky poskytované podle této kapitoly institucí jednoho státu jménem instituce jiného státu se plně uhrazují.

2. Úhrady uvedené v odstavci 1 se určují a provádějí postupem stanoveným v příloze 7 SSC [Prováděcí část], a to buď po prokázání skutečných výdajů, nebo na základě paušálních částek v

případě států, pro jejichž právní nebo správní struktury není použití úhrady na základě skutečných výdajů vhodné.

3. Státy a jejich příslušné orgány mohou stanovit jiné způsoby poskytování úhrad nebo se zříci úhrad mezi institucemi, které podléhají jejich pravomoci.

## KAPITOLA 2: DÁVKY PŘI PRACOVNÍCH ÚRAZECH A NEMOCECH Z POVOLÁNÍ

### Článek SSC.31: Nárok na věcné a peněžité dávky

1. Aniž jsou dotčena příznivější ustanovení odstavců 2 a 3 tohoto článku, použijí se články SSC 15 [Pobyt v jiném státě, než je příslušný stát], čl. SSC.16 [Pobyt v příslušném státě, je-li bydliště v jiném státě – zvláštní pravidla pro rodinné příslušníky příhraničních pracovníků] odst. 1, SSC.17 [Pobyt mimo příslušný stát] odst. 1 a čl. SSC 18 [Vycestování za účelem obdržení věcných dávek – povolení k obdržení vhodného léčení mimo stát bydliště] odst. 1 rovněž na pracovní úrazy nebo nemoci z povolání.

2. Osoba, která utrpěla pracovní úraz nebo onemocněla nemocí z povolání a která bydlí nebo pobývá v jiném než příslušném státě, má nárok na zvláštní věcné dávky ze systému pojištění pro případ pracovního úrazu a nemoci z povolání poskytované jménem příslušné instituce institucí místa bydliště nebo pobytu podle právních předpisů, které uplatňuje tak, jako by uvedená osoba byla pojištěna podle těchto předpisů.

3. Příslušná instituce nemůže osobě, která utrpěla pracovní úraz nebo onemocněla nemocí z povolání a která má nárok na dávky ze strany této instituce, odmítnout udělit povolení uvedené v čl. SSC.18 odst. 1 [Vycestování za účelem obdržení věcných dávek – povolení k obdržení vhodného léčení mimo stát bydliště], pokud této osobě nemůže být léčení odpovídající jejímu stavu ve lhůtě, která je odůvodnitelná z lékařského hlediska, s přihlédnutím k aktuálnímu zdravotnímu stavu uvedené osoby a k pravděpodobnému průběhu nemoci, poskytnuto na území státu, ve kterém má uvedená osoba bydliště.

4. Článek SSC.19 [Peněžité dávky] se použije také na dávky uvedené v této kapitole.

### Článek SSC.32: Náklady na převoz

1. Příslušná instituce státu, jehož právní předpisy stanoví úhradu nákladů na převoz osoby, která utrpěla pracovní úraz nebo u které je zjištěna nemoc z povolání, buď do místa jejího bydliště, nebo do nemocnice, uhradí tyto náklady do odpovídajícího místa na území státu, kde má tato osoba bydliště, za předpokladu, že tato instituce tento převoz předem povolí; přitom se náležitě přihlíží k důvodům převozu. Povolení se nevyžaduje v případě příhraničních pracovníků.

2. Příslušná instituce státu, jehož právní předpisy stanoví úhradu nákladů na převoz těla osoby, která utrpí smrtelný pracovní úraz, na místo pohřbu, uhradí tyto náklady v souladu s právními předpisy, které uplatňuje, na odpovídající místo na území státu, kde měla osoba bydliště v době úrazu.

Článek SSC.33: Dávky pro případ nemoci z povolání, pokud byla postižená osoba vystavena stejnému riziku v několika státech

Pokud osoba, u které je zjištěna nemoc z povolání, vykonávala činnost způsobitou vyvolat uvedenou nemoc podle právních předpisů dvou nebo více států, jsou dávky, o které může uvedená osoba nebo její pozůstalí žádat, přiznávány výhradně podle právních předpisů posledního z těchto států, jejichž podmínky jsou splněny.

### Článek SSC.34: Zhoršení nemoci z povolání

V případě zhoršení nemoci z povolání, za kterou osoba pobírala nebo pobírá dávku podle právních předpisů některého státu, se použijí tato pravidla:

- (a) jestliže dotyčná osoba v době pobírání dávek neprovozovala podle právních předpisů jiného státu činnost jako zaměstnanec nebo osoba samostatně výdělečně činná, která pravděpodobně způsobila nebo zhoršila dotyčnou nemoc, náklady na dávky ponese podle právních předpisů, které uplatňuje, příslušná instituce prvního státu, přičemž vezme v úvahu zhoršení;
- (b) jestliže dotyčná osoba v době pobírání dávek provozovala podle právních předpisů jiného státu takovou činnost, náklady na dávky ponese podle právních předpisů, které uplatňuje, příslušná instituce prvního státu, přičemž nebude brát v úvahu zhoršení. Příslušná instituce druhého státu poskytne dotyčné osobě doplatek, jehož výše odpovídá rozdílu mezi částkou dávek náležejících osobě po zhoršení a částkou, která by osobě podle právních předpisů uplatňovaných institucí náležela před zhoršením, kdyby se dotyčná nemoc vyskytla podle právních předpisů tohoto státu;
- (c) pravidla týkající se snížení, pozastavení nebo odnětí dávek stanovená právními předpisy jednoho státu nebudou použita vůči osobám pobírajícím dávky od institucí dvou států v souladu s písmenem b).

### Článek SSC.35: Pravidla pro přihlídnutí k zvláštnostem některých právních předpisů

1. Neexistuje-li ve státě, kde má dotyčná osoba bydliště nebo pobyt, žádné pojištění pro případ pracovních úrazů nebo nemocí z povolání, nebo existuje-li takové pojištění, ale není žádná instituce příslušná pro poskytování věcných dávek, poskytuje tyto dávky instituce místa bydliště nebo pobytu příslušná pro poskytování věcných dávek v nemoci.

2. Neexistuje-li žádné pojištění pro případy pracovních úrazů nebo nemocí z povolání v příslušném státě, ustanovení této kapitoly o věcných dávkách se přesto použijí na osobu, která má nárok na tyto dávky v nemoci, mateřství nebo rovnocenném otcovství podle právních předpisů uvedeného státu, pokud dotyčná osoba utrpěla pracovní úraz nebo onemocněla nemocí z povolání během bydlení nebo pobytu v jiném státě. Náklady nese instituce příslušná pro věcné dávky podle právních předpisů příslušného státu.

3. Článek SSC.6 [Rovné nakládání s dávkami, příjmy, skutečnostmi nebo událostmi] se použije na příslušnou instituci jednoho státu, pokud jde o rovnocennost pracovních úrazů a nemocí z povolání, které nastaly nebo které byly následně potvrzeny podle právních předpisů jiného státu při hodnocení stupně pracovní neschopnosti, nároků na dávky nebo jejich výši za podmínky, že:

- (a) nenáleží žádná náhrada za pracovní úraz nebo nemoc z povolání, které nastaly nebo které byly dříve potvrzeny podle uplatňovaných právních předpisů, a
- (b) nenáleží žádná náhrada za pracovní úraz nebo nemoc z povolání, které nastaly nebo které byly následně potvrzeny podle právních předpisů jiného státu, podle kterých k pracovnímu úrazu nebo nemoci z povolání došlo nebo bylo potvrzeno, že k nim došlo.

### Článek SSC.36: Úhrady mezi institucemi

1. Článek SSC.30 [Úhrady mezi institucemi] se použije také na dávky, na které se vztahuje tato kapitola, a úhrady se poskytují na základě skutečných nákladů.

2. Státy nebo jejich příslušné orgány mohou stanovit jiné způsoby poskytování úhrad nebo se zřítci úhrad mezi institucemi, které podléhají jejich pravomoci.

### KAPITOLA 3: POHŘEBNÉ

Článek SSC.37: Nárok na pohřebné, dojde-li k úmrtí v jiném státě, než je příslušný stát, nebo pokud má oprávněná osoba bydliště v jiném státě

1. Zemře-li pojištěná osoba nebo její rodinný příslušník na území jiného státu, než je příslušný stát, má se za to, že k úmrtí došlo na území příslušného státu.
2. Příslušná instituce je povinna přiznat pohřebné splatné podle právních předpisů, které uplatňuje, i když má oprávněná osoba bydliště na území jiného státu, než je příslušný stát.
3. Odstavce 1 a 2 se použijí i na případy, kdy k úmrtí dojde v důsledku pracovního úrazu nebo nemoci z povolání.

Článek SSC.38: Poskytování dávek v případě úmrtí důchodce

1. V případě úmrtí důchodce, který měl nárok na důchod podle právních předpisů jednoho státu nebo na důchody podle právních předpisů dvou nebo více států a který bydlel na území jiného státu, než je stát, jehož instituce je příslušná poskytovat mu věcné dávky přiznané podle článků SSC.22 [Neexistence nároku na věcné dávky podle právních předpisů státu bydliště] a SSC.23 [Důchody podle právních předpisů jednoho nebo více států kromě státu bydliště v případě existence nároku na věcné dávky ve státě bydliště], vyplatí pohřebné náležející podle právních předpisů používaných uvedenou institucí tato instituce na své náklady, jako by dotyčný důchodce bydlel v době svého úmrtí na území státu, ve kterém se tato instituce nachází.
2. Odstavec 1 se použije obdobně i na rodinné příslušníky důchodce.

### KAPITOLA 4: DÁVKY V INVALIDITĚ

Článek SSC.39: Výpočet dávek invalidního důchodu

Aniž je dotčen článek SSC.7 [Sčítání dob], pokud podle právních předpisů příslušného státu podle hlavy II [Určení použitelných právních předpisů] tohoto protokolu je částka dávek invalidního důchodu závislá na délce dob pojištění, zaměstnání, samostatné výdělečné činnosti nebo bydlení, příslušný stát nemusí pro účel výpočtu výše dávky invalidního důchodu, jež má být vyplacena, přihlídnout k takovým dobám získaným podle právních předpisů jiného státu.

Článek SSC.40: Zvláštní ustanovení o sčítání dob

Příslušná instituce státu, jehož právní předpisy podmiňují získání, zachování a obnovení nároku na dávky získáním dob pojištění nebo bydlení, použije v případě potřeby obdobně článek SSC.46 [Zvláštní ustanovení o sčítání dob].

Článek SSC.41: Zhoršení invalidity

V případě zhoršení invalidity, pro kterou osoba pobírá dávky podle právních předpisů státu v souladu s tímto protokolem, se dávka nadále poskytuje v souladu s touto kapitolou s přihlídnutím ke zhoršení.

#### Článek SSC.42: Přeměna dávek v invaliditě na dávky ve stáří

1. Pokud tak stanoví právní předpisy státu, který vyplácí dávky v invaliditě v souladu s tímto protokolem, budou dávky v invaliditě přeměněny na dávky ve stáří za podmínek stanovených právními předpisy, podle nichž jsou dávky poskytovány, a v souladu s kapitolou 5 [Starobní a pozůstalostní důchody].
2. Může-li osoba pobírající dávky v invaliditě uplatnit nárok na dávky ve stáří podle právních předpisů jednoho nebo více států v souladu s článkem SSC.45 [Obecná ustanovení], poskytuje instituce příslušná k poskytování dávek v invaliditě podle právních předpisů jednoho státu nadále takové osobě dávky v invaliditě, na které má nárok podle právních předpisů, které uplatňuje, dokud se pro tuto instituci nestane použitelným odstavec 1 nebo dokud dotyčná osoba nesplňuje podmínky pro tyto dávky.

#### Článek SSC.43: Zvláštní ustanovení pro úředníky

Články SSC.7 [Sčítání dob], SSC.39 [Výpočet dávek v invaliditě], SSC.41 [Zhoršení invalidity], SSC.42 [Přeměna dávek v invaliditě na dávky ve stáří] a čl. SSC.55 [Zvláštní ustanovení pro úředníky] odst. 2 a 3 se použijí obdobně na osoby, na které se vztahuje zvláštní systém pro úředníky.

### KAPITOLA 5: STAROBNÍ A POZŮSTALOSTNÍ DŮCHODY

#### Článek SSC.44: Zohlednění doby péče o dítě

1. Pokud se podle práva státu, který je příslušný podle hlavy II [Určení použitelných právních předpisů], k době péče o dítě nepřihlíží, instituce členského státu, jehož právní předpisy podle hlavy II [Určení použitelných právních předpisů] se na dotyčnou osobu vztahovaly z důvodu výkonu činnosti formou zaměstnání nebo samostatné výdělečné činnosti ke dni, kdy podle těchto právních předpisů doba péče o dítě začala být u dotyčného dítěte brána v úvahu, zůstává nadále odpovědná za zohlednění této doby jako doby péče o dítě podle jeho právních předpisů, jako by taková péče o dítě probíhala na jeho vlastním území.
2. Odstavec 1 se nepoužije, pokud se na dotyčnou osobu vztahují nebo začnou vztahovat právní předpisy jiného státu z důvodu výkonu zaměstnání nebo samostatné výdělečné činnosti.

#### Článek SSC.45: Obecná ustanovení

1. Všechny příslušné instituce stanoví nároky na dávky podle právních předpisů států vztahujících se na dotyčné osoby při předložení žádosti o jejich přiznání, pokud dotyčná osoba výslovně nepožádá o odklad přiznání dávek ve stáří podle právních předpisů jednoho nebo více států.
2. Jestliže v dané době dotyčná osoba ještě nebo již nesplňuje podmínky stanovené právními předpisy států, které se na ni vztahovaly, instituce používající právní předpisy, jejichž podmínky jsou splněny, nepřihlíží při provádění výpočtu v souladu s čl. SSC.47 [Přiznání dávek] odst. 1 písm. a) nebo b) k dobám získaným podle právních předpisů, jejichž podmínky ještě nejsou nebo již nejsou splněny, pokud je to důvodem pro stanovení nižší dávky.
3. Odstavec 2 se použije obdobně, pokud dotyčná osoba výslovně požádá o odklad poskytování dávek ve stáří.
4. Nový výpočet se provede automaticky, jsou-li splněny podmínky, které mají být splněny podle jiných právních předpisů, nebo když osoba požádá o přiznání dávky ve stáří odložené v souladu



s odstavcem 1, pokud ještě nebylo přihlédnuto k dobám získaným podle jiných právních předpisů na základě odstavců 2 nebo 3.

#### Článek SSC.46: Zvláštní ustanovení o sčítání dob

1. Podmiňují-li právní předpisy jednoho státu poskytování některých dávek získáním dob pojištění pouze u zvláštních činností vykonávaných zaměstnancem nebo osobou samostatně výdělečně činnou nebo v povolání, na které se vztahuje zvláštní systém pro zaměstnance nebo osoby samostatně výdělečně činné, přihlíží příslušná instituce tohoto státu k dobám získaným podle právních předpisů jiných států pouze v případě, že byly získány v rámci odpovídajícího systému, nebo pokud tomu tak není, ve stejném povolání, případně ve stejné činnosti vykonávané zaměstnancem nebo osobou samostatně výdělečně činnou.

Nesplňuje-li po přihlédnutí k takto získaným dobám dotyčná osoba podmínky pro pobírání dávek zvláštního systému, berou se tyto doby v úvahu pro účely poskytování dávek podle obecného systému nebo, neexistuje-li, dávek systému vztahujícího se buď na manuální, nebo nemanuální pracovníky za předpokladu, že dotyčná osoba byla pojištěna v rámci jednoho z těchto systémů.

2. K dobám pojištění získaným v rámci zvláštního systému jednoho státu se přihlíží pro účely poskytování dávek obecného systému nebo, neexistuje-li, dávek systému vztahujícího se buď na manuální, nebo nemanuální pracovníky jiného státu, pokud dotyčná osoba byla pojištěna v rámci jednoho z těchto systémů, a to i když k těmto dobám již bylo přihlédnuto v uvedeném jiném státě v rámci zvláštního systému.

3. Pokud právní předpisy nebo zvláštní systém jednoho státu podmiňuje získání, zachování nebo obnovení nároků na dávky pojištěním dotyčné osoby při naplnění rizika, tato podmínka se považuje za splněnou, pokud byla tato osoba v minulosti pojištěna podle právních předpisů nebo zvláštního systému tohoto státu a je při naplnění rizika pojištěna podle právních předpisů jiného státu proti stejné pojistné události, nebo, není-li pojištěna, pokud jí dávka za stejnou pojistnou událost náleží podle právních předpisů jiného státu. Druhá podmínka se však považuje za splněnou v případech uvedených v článku SSC.52 [Doby pojištění nebo bydlení kratší než jeden rok].

#### Článek SSC.47: Přiznání dávek

1. Příslušná instituce vypočte výši náležející dávky:

(a) podle právních předpisů, které uplatňuje, a to pouze pokud jsou splněny podmínky nároku na dávky výhradně podle vnitrostátního práva (nezávislá dávka);

(b) výpočtem teoretické výše a následně skutečné výše dávky (poměrná dávka) takto:

(i) teoretická výše dávky se rovná dávce, na kterou by dotyčná osoba měla nárok, pokud by všechny doby pojištění nebo bydlení získané podle právních předpisů ostatních států byly získány ke dni přiznání dávky podle právních předpisů, které uplatňuje. Pokud podle těchto právních předpisů výše dávky nezávisí na délce získaných dob, považuje se uvedená výše za teoretickou výši;

(ii) příslušná instituce pak stanoví skutečnou výši poměrné dávky tak, že použije na teoretickou výši poměr mezi délkou dob získaných před naplněním rizika podle právních předpisů, které uplatňuje, a celkové délky dob získaných před naplněním rizika podle právních předpisů všech dotčených států.

2. V případě potřeby použije příslušná instituce na výši dávky vypočtenou podle odst. 1 písm. a) a b) všechna pravidla týkající se snížení, pozastavení nebo odnětí podle právních předpisů, které uplatňuje, a v mezích stanovených v člancích SSC.48 [Pravidla předcházení souběhu] až 50 [Souběh dávek různého druhu].
3. Dotyčná osoba má nárok na to, aby jí příslušná instituce každého státu vyplácela vyšší z částek vypočtených podle odst. 1 písm. a) a b).
4. Pokud výpočet podle odst. 1 písm. a) v jednom státě stále vede k výsledku, že nezávislá dávka je stejná nebo vyšší než poměrná dávka vypočtená podle odst. 1 písm. b), příslušná instituce od poměrného výpočtu upustí za předpokladu, že:
  - (a) tato situace je uvedena v části 1 přílohy SSC-4 [Případy, ve kterých se od poměrného výpočtu upouští nebo se nepoužije];
  - (b) nejsou použitelné žádné právní předpisy obsahující pravidla proti souběhu, jak je uvedeno v člancích SSC.49 [Souběh dávek stejného druhu] a SSC.50 [Souběh dávek různého druhu], nejsou-li splněny podmínky stanovené v čl. SSC.50 [Souběh dávek různého druhu] odst. 2; a
  - (c) článek SSC.52 [Doby pojištění nebo bydlení kratší než jeden rok] se nepoužije na doby získané podle právních předpisů jiného státu za zvláštních okolností daného případu.
5. Bez ohledu na odstavce 1, 2 a 3 se poměrný výpočet nepoužije na systémy poskytující dávky, u nichž nejsou časové úseky pro výpočet relevantní, pokud jsou tyto systémy uvedeny v části 2 přílohy SSC-4 [Případy, ve kterých se od poměrného výpočtu upustí nebo se nepoužijí]. V takových případech má daná osoba nárok na dávku vypočtenou v souladu s právními předpisy dotčeného státu.

#### Článek SSC.48: Pravidla předcházení souběhu

1. Každý souběh dávek ve stáří a pozůstalostních dávek vypočtených nebo poskytovaných stejné osobě na základě získaných dob pojištění nebo bydlení se považuje za souběh dávek stejného druhu.
2. Souběh dávek, které nelze považovat za dávky stejného druhu ve smyslu odstavce 1, se považuje za souběh dávek různého druhu.
3. Tato ustanovení se použijí pro účely pravidel předcházení souběhu stanovených právními předpisy jednoho státu v případě souběhu dávky ve stáří nebo pozůstalostní dávky s dávkou stejného druhu nebo s dávkou různého druhu nebo s jiným příjmem:
  - (a) příslušná instituce přihlíží k dávkám nebo příjmům získaným v jiném státě, pouze pokud právní předpisy, které uplatňuje, stanoví přihlížení k dávkám nebo příjmům získaným v zahraničí;
  - (b) příslušná instituce přihlíží k výši dávek, které má vyplácet jiný stát před srážkou daně, příspěvků na sociální zabezpečení a jiných jednotlivých poplatků nebo srážek, pokud právní předpisy, které uplatňuje, nestanoví používání pravidel předcházení souběhu po takových srážkách, a to za podmínek a postupů stanovených v příloze SSC-7 [Prováděcí část];
  - (c) příslušná instituce nepřihlíží k výši dávek získaných podle právních předpisů jiného státu na základě dobrovolného pojištění nebo dobrovolného pokračujícího pojištění;

- (d) pokud určitý stát používá pravidla předcházení souběhu proto, že dotyčná osoba pobírá dávky stejného nebo různého druhu podle právních předpisů jiných států nebo příjem získaný v jiných státech, lze náležitější dávku snížit pouze o výši těchto dávek nebo tohoto příjmu.

#### Článek SSC.49: Souběh dávek stejného druhu

1. Pokud dojde k souběhu dávek stejného druhu náležitějších podle právních předpisů dvou nebo více států, neuplatňují se pravidla předcházení souběhu stanovená právními předpisy státu na poměrnou dávku.
2. Pravidla předcházení souběhu se použijí na nezávislou dávku, pouze pokud je dotčená dávka:
  - (a) dávkou, jejíž výše nezávisí na délce získaných dob pojištění nebo bydlení; nebo
  - (b) dávkou, jejíž výše je určena na základě započtené doby považované za získanou mezi dnem, kdy došlo k naplnění rizika, a pozdějším dnem, která je v souběhu:
    - (i) dávkou stejného druhu, nebyla-li uzavřena dohoda mezi dvěma nebo více státy zajišťující, že tatáž započtená doba nebude vzata v úvahu více než jednou; nebo
    - (ii) dávkou uvedenou v písmenu a).

Dávky a dohody uvedené v písmenech a) a b) jsou uvedeny v příloze SSC-5 [Dávky a dohody, které umožňují použití článku SSC.49 [Souběh dávek stejného druhu]].

#### Článek SSC.50: Souběh dávek různého druhu

1. Jestliže pobírání dávek různého druhu nebo jiného příjmu vyžaduje použití pravidel předcházení souběhu stanoveného právními předpisy dotčených států ohledně:
  - (a) dvou nebo více nezávislých dávek, rozdělí příslušné instituce výši dávky nebo dávek nebo jiného příjmu tak, jak byly vzaty v úvahu, počtem dávek, na které se tato pravidla vztahují;  
  
použití tohoto písmene však nemůže zbavit dotyčnou osobu jejího postavení důchodce pro účely jiných kapitol této hlavy za podmínek a postupů stanovených v příloze SSC-7 [Prováděcí část];
  - (b) jedné nebo více poměrných dávek, berou příslušné instituce v úvahu dávku nebo dávky nebo jiný příjem a všechny stanovené prvky používání pravidel předcházení souběhu jako funkci poměru mezi dobami pojištění nebo bydlení, stanovené pro výpočet uvedený v čl. SSC.47 [Přiznání dávek] odst. 1 písm. b) bodě ii);
  - (c) jedné nebo více nezávislých dávek a jedné nebo více poměrných dávek, použijí příslušné instituce obdobně písmeno a) na nezávislé dávky a písmeno b) na poměrné dávky.
2. Příslušná instituce nepoužije rozdělení stanovené pro nezávislé dávky, pokud právní předpisy, které uplatňuje, stanoví, že pro výpočet části jejich výše, která je určena jako funkce poměru mezi dobami pojištění nebo bydlení uvedenými v čl. SSC.47 [Přiznání dávek] odst. 1 písm. b) bodě ii), mají být vzaty v úvahu dávky různého druhu nebo jiné příjmy a všechny ostatní prvky.
3. Odstavce 1 a 2 se použijí obdobně na případy, kdy právní předpisy jednoho nebo více států stanoví, že nárok na dávku nelze získat v případě, kdy dotčená osoba pobírá dávku různého druhu náležitější jí podle právních předpisů jiného státu nebo jiný příjem.

#### Článek SSC.51: Doplnující ustanovení pro výpočet dávek

1. Pro výpočet teoretické a poměrné výše uvedené v čl. SSC.47 [Přiznání dávek] odst. 1 písm. b) se použijí tato pravidla:

- (a) je-li celková délka dob pojištění nebo bydlení získaných před naplněním rizika podle právních předpisů všech dotčených států delší než maximální doba vyžadovaná právními předpisy jednoho z těchto států pro pobírání plné dávky, vezme příslušná instituce tohoto státu v úvahu maximální dobu namísto celkové délky získaných dob; tato metoda výpočtu nesmí vést k tomu, aby tato instituce hradila větší částku dávky, než je plná dávka stanovená právními předpisy, které uplatňuje. Toto ustanovení se nevztahuje na dávky, jejichž výše nezávisí na délce pojištění;
- (b) postup pro přihlídnutí k souběhu dob je stanoven v příloze SSC-7 [Prováděcí část];
- (c) stanoví-li právní předpisy státu, že dávky mají být vypočítány na základě příjmů, příspěvků, základů příspěvků, zvýšení, výdělků, dalších částek nebo kombinace několika z nich (průměrné, poměrné, pevné nebo započtené), příslušná instituce:
  - (i) určí základ pro výpočet dávek pouze na základě dob pojištění získaných podle právních předpisů, které uplatňuje;
  - (ii) použije pro určení výše, která má být vypočtena podle dob pojištění nebo bydlení získaných podle právních předpisů ostatních států, stejné prvky určené nebo zjištěné pro doby pojištění získané podle právních předpisů, které uplatňuje;

je-li to nezbytné v souladu s postupy stanovenými v příloze SSC-6 [Zvláštní ustanovení o používání právních předpisů členských států a Spojeného království] pro dotčený stát;
- (d) V případě, že se písmeno c) nepoužije, neboť právní předpisy státu stanoví, že dávka má být vypočítána na základě jiných prvků než je doba pojištění nebo bydlení, které nesouvisí s časem, vezme příslušná instituce pro každou dobu pojištění nebo bydlení získanou podle právních předpisů jakéhokoliv jiného státu v úvahu výši shromážděného kapitálu, kapitálu, o němž se předpokládá, že byl shromážděn, nebo každého jiného prvku pro výpočet podle právních předpisů, které uplatňuje, vydělenou počtem jednotek doby v příslušném důchodovém systému.

2. Ustanovení právních předpisů jednoho státu týkající se valorizace faktorů, ke kterým se přihlíží při výpočtu dávek, se v případě potřeby použijí na faktory, ke kterým přihlíží příslušná instituce tohoto státu v souladu s odstavcem 1, pokud jde o doby pojištění nebo bydlení získané podle právních předpisů jiných států.

#### Článek SSC.52: Doby pojištění nebo bydlení kratší než jeden rok

1. Bez ohledu na čl. SSC.47 [Přiznání dávek] odst. 1 písm. b) není instituce státu povinna poskytovat dávky na základě dob získaných podle právních předpisů, které uplatňuje, které se berou v úvahu při naplnění rizika, jestliže:

- (a) délka uvedených dob nedosahuje jednoho roku a
- (b) pouze na základě těchto dob nelze podle uvedených právních předpisů získat nárok na dávku.

Pro účely tohoto článku se „dobami“ rozumí všechny doby pojištění, zaměstnání, samostatné výdělečné činnosti nebo bydlení, které zakládají nárok na dotčenou dávku nebo ji přímo zvyšují.

2. Příslušné instituce každého dotčeného státu přihlížejí k době uvedené v odstavci 1 pro účely čl. SSC 47 [Přiznání dávek] odst. 1 písm. b) bodu i).

3. Pokud by důsledkem použití odstavce 1 bylo osvobození všech institucí dotčených států od jejich povinností, poskytují se dávky výhradně podle právních předpisů posledního z těchto států, jehož podmínky jsou splněny, jako by všechny doby pojištění a bydlení získané a vzaté v úvahu podle článku SSC.7 [Sčítání dob] a čl. SSC.46 [Zvláštní ustanovení o sčítání dob] odst. 1 a 2 byly získány podle právních předpisů tohoto státu.

4. Tento článek se nevztahuje na systémy uvedené v části 2 [Případy, ve kterých se použije čl. 47 odst. 5] přílohy SSC-4 [Případy, ve kterých se od poměrného výpočtu upustí nebo se nepoužije].

#### Článek SSC.53: Přiznání doplatku

1. Příjemci dávek, na kterého se vztahuje tato kapitola, nesmí být ve státě, ve kterém bydlí a podle jehož právních předpisů mu náleží dávka, přiznána dávka nižší, než je minimální dávka stanovená těmito právními předpisy za dobu pojištění nebo bydlení, která se rovná všem dobám pojištění vzatým v úvahu pro výplatu dávek v souladu s touto kapitolou.

2. Příslušná instituce uvedeného státu mu vyplácí po celou dobu jeho bydlení na území tohoto státu doplatek rovnající se rozdílu mezi celkovou částkou dávek náležejících podle této kapitoly a částkou minimální dávky.

#### Článek SSC.54: Nový výpočet a přehodnocení dávek

1. Jestliže se metoda stanovení dávek nebo pravidla pro výpočet dávek podle právních předpisů některého státu změní nebo pokud dojde k významné změně osobní situace dotyčné osoby, která by podle uvedených právních předpisů vedla k úpravě výše dávky, provede se v souladu s článkem SSC.47 [Přiznání dávek] nový výpočet.

2. Naproti tomu, jestliže z důvodu zvýšení životních nákladů nebo změn příjmu nebo jiných důvodů pro úpravu jsou dávky dotčeného státu upraveny procentem nebo paušální částkou, toto procento nebo paušální částka se použije přímo na dávky určené podle článku SSC.47 [Přiznání dávek], aniž by bylo zapotřebí provést nový výpočet.

#### Článek SSC.55: Zvláštní ustanovení pro úředníky

1. Články SSC.7 [Sčítání dob], SSC.45 [Obecná ustanovení], čl. SSC.46 [Zvláštní ustanovení o sčítání dob] odst. 3 a SSC.47 [Přiznání dávek] SSC.54 [Přepočtení a přecenění dávek] se použijí obdobně na osoby, na které se vztahuje zvláštní systém pro úředníky.

2. Pokud však právní předpisy některého státu podmiňují získání, ukončení, zachování nebo obnovení nároku na dávky v rámci zvláštního systému pro úředníky získáním všech dob pojištění v rámci jednoho nebo více zvláštních systémů pro úředníky v tomto státě nebo získáním dob pojištění považovaných právními předpisy tohoto státu za rovnocenné těmto dobám, přihlíží příslušná instituce tohoto státu pouze k dobám, které mohou být uznány podle právních předpisů, které uplatňuje.

Nesplňuje-li po přihlédnutí k takto získaným dobám dotyčná osoba podmínky pro pobírání těchto dávek, přihlíží se k těmto dobám pro přiznání dávek v rámci obecného systému nebo, neexistuje-li, v rámci systému použitelného buď na manuální, nebo nemanuální pracovníky.

3. Jsou-li podle právních předpisů některého státu dávky v rámci zvláštního systému pro úředníky vyměřeny na základě posledního platu nebo platů pobíraných v referenčním období, příslušná instituce tohoto státu vezme pro účely výpočtu dávek v úvahu pouze platy, náležitě zhodnocené, které dotyčná osoba pobírala během doby nebo dob, ve kterých podléhala uvedeným právním předpisům.

## KAPITOLA ŠESTÁ: DÁVKY V NEZAMĚSTNANOSTI

### Článek SSC.56: Zvláštní ustanovení pro sčítání dob pojištění, zaměstnání nebo samostatné výdělečné činnosti

1. Příslušná instituce státu, jehož právní předpisy podmiňují získání, zachování, obnovení nebo trvání nároku na dávky získáním buď dob pojištění, zaměstnání nebo samostatné výdělečné činnosti, přihlíží v nezbytné míře k dobám pojištění, zaměstnání nebo samostatné výdělečné činnosti získaným podle právních předpisů kteréhokoli jiného státu, jako by šlo o doby získané podle právních předpisů, které uplatňuje.

Pokud však příslušné právní předpisy podmiňují nárok na dávky získáním dob pojištění, nepřihlíží se k dobám zaměstnání nebo samostatné výdělečné činnosti získaným podle právních předpisů jiného státu, ledaže by byly tyto doby považovány za doby pojištění, kdyby byly získány podle příslušných právních předpisů.

2. Použití odstavce 1 je podmíněno tím, že dotyčná osoba naposledy získala podle právních předpisů, podle kterých se o dávky žádá:

- (a) doby pojištění, pokud uvedené právní předpisy doby pojištění vyžadují,
- (b) doby zaměstnání, pokud uvedené právní předpisy doby zaměstnání vyžadují, nebo
- (c) doby samostatné výdělečné činnosti, pokud uvedené právní předpisy doby samostatné výdělečné činnosti vyžadují.

### Článek SSC.57: Výpočet dávek v nezaměstnanosti

1. Pokud je výpočet dávek v nezaměstnanosti založen na výši předchozího platu nebo příjmu ze samostatné výdělečné činnosti dotyčné osoby, vezme příslušný stát v úvahu plat nebo příjem ze samostatné výdělečné činnosti pobíraný dotyčnou osobou výlučně na základě jejího posledního zaměstnání nebo samostatné výdělečné činnosti podle právních předpisů příslušného státu.

2. Pokud právní předpisy uplatňované příslušným státem stanoví zvláštní referenční období pro stanovení platu nebo příjmu ze samostatné výdělečné činnosti použitého pro výpočet výše dávky a dotyčná osoba podléhala právním předpisům jiného státu po celé referenční období nebo jeho část, příslušný stát zohlední pouze plat nebo příjem ze samostatné výdělečné činnosti pobíraný během jejich posledního zaměstnání nebo samostatné výdělečné činnosti podle uvedených právních předpisů.

## KAPITOLA SEDMÁ: PŘEDDŮCHODOVÉ DÁVKY

## Článek SSC.58: Dávky

Pokud příslušné právní předpisy podmiňují nárok na předdůchodové dávky získáním dob pojištění, zaměstnání nebo samostatné výdělečné činnosti, nepoužije se článek SSC.7.[Sčítání dob]

## HLAVA IV: RŮZNÁ USTANOVENÍ

### Článek SSC.59: Spolupráce

1. Příslušné orgány států oznámí specializovanému výboru pro koordinaci sociálního zabezpečení veškeré změny svých právních předpisů z oblastí sociálního zabezpečení, na něž se vztahuje článek SSC.3 [Věcná působnost], které se týkají nebo mohou ovlivnit provádění tohoto protokolu.

2. Nevyžaduje-li tento protokol, aby tyto informace byly oznámeny specializovanému výboru pro koordinaci sociálního zabezpečení, sdělí si příslušné orgány států navzájem opatření přijatá k provedení tohoto protokolu, která nejsou oznámena podle odstavce 1 a která jsou významná pro provádění protokolu.

3. Pro účely tohoto protokolu se orgány a instituce členských států a Spojeného království vzájemně podporují a postupují, jako by šlo o provádění jejich vlastních právních předpisů. Správní pomoc poskytovaná uvedenými orgány a institucemi je zásadně bezplatná. Specializovaný výbor pro koordinaci sociálního zabezpečení však stanoví druh nahraditelných nákladů a hranice pro náhradu těchto nákladů.

4. Orgány a instituce států mohou pro účely tohoto protokolu komunikovat přímo mezi sebou a s dotčenými osobami nebo s jejich zástupci.

5. Instituce a osoby, na které se vztahuje tento protokol, mají povinnost vzájemně se informovat a spolupracovat k zajištění řádného provádění tohoto protokolu.

Instituce v souladu se zásadou řádné správy odpovídají v přiměřené lhůtě na veškeré dotazy a v této souvislosti poskytují dotčeným osobám veškeré informace potřebné k výkonu práv přiznaných jim tímto protokolem.

Dotyčné osoby musejí co nejdříve uvědomit instituce příslušného státu a státu bydliště o každé změně své osobní nebo rodinné situace, která ovlivňuje dávky poskytované na základě tohoto protokolu.

6. Porušení informační povinnosti uvedené v odst. 5 třetím pododstavci může vést k použití přiměřených opatření v souladu s vnitrostátním právem. Tato opatření však jsou rovnocenná s těmi, která jsou použitelná na podobné situace podle vnitrostátního práva a žadatelům neznemožní ani nadměrně neztíží v praxi výkon práv přiznaných jim tímto protokolem.

7. V případě potíží při výkladu nebo používání tohoto protokolu, které by mohly ohrozit práva osoby, na kterou se tento protokol vztahuje, se instituce příslušného státu nebo státu pobytu dotyčné osoby obrátí na instituci dotčeného státu nebo instituce dotčených států. Nelze-li řešení nalézt v přiměřené lhůtě, může strana požádat o konzultace v rámci specializovaného výboru pro koordinaci sociálního zabezpečení.

8. Orgány, instituce a soudy jednoho státu nesmí odmítnout žádosti nebo jiné jim předložené dokumenty z důvodu, že jsou napsány v úředním jazyce Unie, a to i v anglickém jazyce.

#### Článek SSC.60: Zpracování údajů

1. Státy postupně používají nové technologie pro výměnu, zpřístupnění a zpracování údajů požadovaných k používání tohoto protokolu.
2. Každý stát nese odpovědnost za řízení své vlastní části útvarů pro zpracování údajů.
3. Poté, co přijímající instituce prohlásila, že může elektronické dokumenty přijímat, nesmí žádný orgán nebo instituce jiného státu odmítnout elektronický dokument zaslaný nebo vydaný institucí v souladu s tímto protokolem a přílohou SSC-7 [Prováděcí část] z důvodu, že byl přijat elektronickými prostředky. Kopie a záznam takovýchto dokumentů se pokládá za správnou a přesnou kopii původního dokumentu nebo zobrazení informace, jíž se týká, neexistuje-li důkaz o opaku.
4. Elektronický dokument se považuje za platný, jestliže počítačový systém, v němž je dokument zaznamenán, obsahuje záruky nezbytné k předcházení každé změně, přenosu nebo nepovoleného přístupu k záznamu. Zaznamenané informace je kdykoli možné reprodukovat v bezprostředně čitelné formě.

#### Článek SSC.61: Výjimky

1. Každé osvobození od daní nebo snížení daní, kolkovného, notářských nebo registračních poplatků stanovené právními předpisy jednoho státu, které se týká osvědčení nebo dokumentů, jejichž předkládání se vyžaduje při uplatňování právních předpisů tohoto státu, se vztahuje na podobná osvědčení nebo dokumenty, jejichž předkládání se vyžaduje při používání právních předpisů jiného státu nebo tohoto protokolu.
2. Všechna prohlášení, dokumenty a osvědčení jakéhokoli druhu, jejichž předložení se vyžaduje při uplatňování tohoto protokolu, se osvobozují od ověřování diplomatickými či konzulárními úřady.

#### Článek SSC.62: Žádosti, prohlášení nebo opravné prostředky

Jakákoli žádost, prohlášení nebo opravný prostředek, které měly být podány podle právních předpisů jednoho státu v určité lhůtě úřadu, instituci nebo soudu tohoto státu, jsou přípustné, jestliže byly podány ve stejné lhůtě odpovídajícímu úřadu, instituci nebo soudu jiného státu. V tom případě je úřad, instituce nebo soud, kterým jsou žádost, prohlášení nebo opravný prostředek předloženy, neprodleně zašlou příslušnému úřadu, instituci nebo soudu prvně uvedeného státu buď přímo, nebo prostřednictvím příslušných úřadů dotyčného státu. Den, kdy byly žádosti, prohlášení nebo opravné prostředky podány orgánu, instituci nebo soudu druhého státu, je považován za den jejich podání příslušnému orgánu, instituci nebo soudu.

#### Článek SSC.63: Lékařské prohlídky

1. Lékařské prohlídky stanovené právními předpisy jednoho státu mohou být prováděny na žádost příslušné instituce na území jiného státu institucí místa bydliště nebo místa pobytu osoby, která má nárok na dávky, za podmínek stanovených v příloze SSC-7 [Prováděcí část] nebo za podmínek dohodnutých mezi příslušnými úřady dotčených států.
2. Lékařské prohlídky provedené za podmínek stanovených v odstavci 1 jsou považovány za lékařské prohlídky provedené na území příslušného státu.



#### Článek SSC.64: Vybírání příspěvků a zpětné získávání dávek

1. Vybírání příspěvků, které mají být placeny určité instituci státu, a zpětné získávání dávek poskytnutých institucí jednoho státu, které příjemci nenáležely, lze provádět v jiném státě v souladu s postupy a zárukami a výsadami použitelnými na vybírání příspěvků dlužných odpovídající institucí posledně uvedeného státu a na zpětné získávání jím poskytnutých, ale nenáležících dávek.
2. Vykonatelná rozhodnutí soudních a správních orgánů, která se týkají vybírání příspěvků, úroků a jakýchkoli jiných poplatků nebo zpětného získávání poskytnutých dávek, které podle právních předpisů jednoho státu příjemci nenáležely, se uznávají a vykonávají na základě žádosti příslušné instituce v jiném státě v mezích a podle postupů stanovených právními předpisy a jakýmkoli jinými postupy vztahujícími se na podobná rozhodnutí posledně uvedeného státu. Tato rozhodnutí se prohlašují za vykonatelná v uvedeném státě, pokud to vyžadují právní předpisy a jakékoli další postupy uvedeného státu.
3. Nároky instituce jednoho státu požívají při výkonu rozhodnutí, konkurzním nebo vyrovnacím řízení v jiném státě stejných výsad, jaké přiznávají právní předpisy v tomto jiném státě pohledávkám téhož druhu.
4. Postup provádění tohoto článku včetně úhrady nákladů se řídí přílohou SSC-7 [Prováděcí část] nebo, je-li to nezbytné a jako doplňkové opatření, prostřednictvím dohod mezi státy.

#### Článek SSC.65: Práva institucí

1. Obdrží-li určitá osoba dávky podle právních předpisů některého státu za úraz, jenž byl důsledkem události, k nimž došlo v jiném státě, veškerá práva instituce odpovědné za poskytování dávek vůči třetí straně, která je povinna poskytnout náhradu za dotčený úraz, se řídí těmito pravidly:
  - (a) převzala-li instituce odpovědná za poskytování dávek podle právních předpisů, které uplatňuje, nároky příjemce dávek vůči třetí straně, uznává toto převzetí nároků každý stát;
  - (b) má-li instituce odpovědná za poskytování dávek přímý nárok vůči třetí straně, uznává tento nárok každý stát.
2. Pobírá-li osoba dávky podle právních předpisů jednoho státu za úraz, k němuž došlo v důsledku události v jiném státě, vztahují se na uvedenou osobu nebo na příslušnou instituci ustanovení uvedených právních předpisů, která určují případy, v nichž jsou zaměstnavatelé nebo jejich zaměstnanci zproštěni odpovědnosti.

Odstavec 1 se použije také na veškeré nároky instituce odpovědné za poskytování dávek vůči zaměstnavatelům nebo jejich zaměstnancům v případech, kdy nejsou zproštěni odpovědnosti.
3. Pokud v souladu s čl. SSC.30 [Náhrady mezi institucemi] odst. 3 nebo čl. 36 [Náhrady mezi institucemi] odst. 2 dva nebo více států nebo jejich příslušné instituce uzavřou dohodu o vzdání se náhrad mezi institucemi spadajícími do jejich pravomoci nebo pokud náhrada nezávisí na výši skutečně vyplácených dávek, veškeré nároky vznikající vůči odpovědné třetí straně se řídí těmito pravidly:
  - (a) pokud instituce státu bydliště nebo pobytu přizná dávky osobě za úraz, který utrpěla na jeho území, tato instituce v souladu s právními předpisy, které uplatňuje, uplatní své právo na převzetí nároku nebo na přímou žalobu proti třetí straně, která je odpovědná za poskytnutí náhrady za úraz;

- (b) pro použití písmene a) se má za to, že:
- (i) příjemce dávky je pojištěn u instituce místa bydliště nebo pobytu, a
  - (ii) tato instituce je institucí odpovědnou za poskytování dávek;
- (c) odstavce 1 a 2 zůstávají použitelné pro jakékoli dávky, na které se nevztahuje dohoda o vzdání se úhrad nebo úhrada, která není závislá na výši skutečně poskytnutých dávek.

#### Článek SSC.66: Prováděcí předpisy

Zvláštní prováděcí ustanovení k právním předpisům určitého státu jsou uvedena v příloze SSC-6 [Zvláštní ustanovení o používání právních předpisů členských států a Spojeného království].

#### HLAVA V: ZÁVĚREČNÁ USTANOVENÍ

#### Článek SSC.67: Ochrana práv jednotlivce

1. Strany v souladu se svými vnitrostátními právními řády zajistí, aby ustanovení Protokolu o koordinaci sociálního zabezpečení měla právní sílu, a to buď přímo, nebo prostřednictvím vnitrostátních právních předpisů, kterými se tato ustanovení provádějí, aby se právnické nebo fyzické osoby mohly těchto ustanovení dovolávat u vnitrostátních soudů, tribunálů a správních orgánů.
2. Strany zajistí prostředky pro právnické a fyzické osoby, aby mohly účinně chránit svá práva podle tohoto protokolu, jako je možnost podávat stížnosti správním orgánům nebo podat žalobu u příslušného soudu nebo tribunálu v příslušném soudním řízení s cílem dosáhnout přiměřené a včasné nápravy.

#### Článek SSC.68: Změny

Specializovaný výbor pro koordinaci sociálního zabezpečení může měnit přílohy a dodatky tohoto protokolu.

#### Článek SSC.69: Vypovězení tohoto protokolu

Aniž je dotčen článek FINPROV.8 [Vypovězení], může každá strana tento protokol kdykoli vypovědět písemným oznámením diplomatickou cestou. V takovém případě tento protokol pozbývá platnosti prvním dnem devátého měsíce následujícího po dni oznámení.

#### Článek SSC.70: Ustanovení o ukončení platnosti

1. Použitelnost tohoto protokolu končí patnáct let po vstupu této dohody v platnost.
2. Nejméně dvanáct měsíců před skončením použitelnosti tohoto protokolu v souladu s odstavcem 1 oznámí každá strana druhé straně své přání zahájit jednání za účelem uzavření aktualizovaného protokolu.

#### Článek SSC.71: Ujednání po ukončení dohody

Po ukončení platnosti tohoto protokolu podle článku SSC.69 [Vypovězení tohoto protokolu], článku SSC.70 [Ustanovení o ukončení platnosti] nebo článku FINPROV.8 [Vypovězení] jsou zachována práva pojištěných osob týkající se nároků, které vyplývají ze získaných dob nebo ze skutečností či událostí,

které nastaly před skončením platnosti tohoto protokolu. Rada partnerství může s dostatečným předstihem před ukončením použitelnosti tohoto protokolu stanovit dodatečná ujednání, která stanoví vhodná následná a přechodná opatření.

*PŘÍLOHA SSC-1: NĚKTERÉ PENĚŽITÉ DÁVKY, NA KTERÉ SE PROTOKOL NEVZTAHUJE*

Část 1: Zvláštní nepříspěvkové peněžité dávky (čl. SSC.3 [Věcná působnost] odst. 4 písm. a))

(i) SPOJENÉ KRÁLOVSTVÍ

- (a) Státní důchodový kredit (zákon o státním důchodovém kreditu z roku 2002 a zákon o státním důchodovém kreditu (Severní Irsko) z roku 2002)
- (b) Příspěvky pro uchazeče o zaměstnání vyměřené na základě příjmu (zákon z roku 1995 o uchazečích o zaměstnání a nařízení z roku 1995 o uchazečích o zaměstnání (Severní Irsko))
- (c) Příspěvek na živobytí pro zdravotně postižené, složka určená na mobilitu (zákon o příspěvcích a dávkách sociálního zabezpečení z roku 1992 a zákon o příspěvcích a dávkách sociálního zabezpečení (Severní Irsko) z roku 1992)
- (d) Příspěvek na mobilitu v rámci dávky na podporu osobní nezávislosti (zákon o reformě sociálního zabezpečení z roku 2012 (část 4) a nařízení o reformě sociálního zabezpečení (Severní Irsko) z roku 2015 (část 5))
- (e) Zaměstnanecký a podpůrný příspěvek vypočítávaný z příjmu (zákon o reformě sociálního zabezpečení z roku 2007 a zákon o reformě sociálního zabezpečení (Severní Irsko) z roku 2007)
- (f) Příspěvky pro lepší začátek na nákup potravin (nařízení o podpoře na nákup potravin (příspěvky na nákup potravin) (Skotsko) z roku 2019 (SSI 2019/193))
- (g) Příspěvky pro lepší začátek (příspěvek v těhotenství a pro dítě, příspěvek na předškolní vzdělávání, příspěvek pro školní věk) (nařízení o podpoře v raném věku (příspěvky pro lepší začátek) (Skotsko) z roku 2018 (SSI 2018/370))
- (h) Platba na pohřeb (nařízení o podpoře pohřebních nákladů (Skotsko) z roku 2019 (SSI 2019/292)).

(ii) ČLENSKÉ STÁTY

RAKOUSKO

Vyrovňovací příspěvek (spolkový zákon ze dne 9. září 1955 o všeobecném sociálním pojištění – ASVG, spolkový zákon ze dne 11. října 1978 o živnostenském sociálním pojištění – GSVG a spolkový zákon ze dne 11. října 1978 o sociálním pojištění zemědělců – BSVG)

BELGIE

- (a) Příspěvek k náhradě příjmů (zákon ze dne 27. února 1987)
- (b) Zaručený příjem pro starší osoby (zákon ze dne 22. března 2001)

BULHARSKO

Sociální starobní důchod (článek 89 zákona o sociálním pojištění)

KYPR

- (a) Sociální důchod (zákon o sociálních důchodech z roku 1995 (zákon č. 25(I)/95 ve znění pozdějších předpisů))

- (b) Příspěvek pro osoby s těžkým motorickým postižením (rozhodnutí Rady ministrů č. 38210 ze dne 16. října 1992, č. 41370 ze dne 1. srpna 1994, č. 46183 ze dne 11. června 1997 a č. 53675 ze dne 16. května 2001)
- (c) Zvláštní příspěvek pro nevidomé (zákon o zvláštních příspěvcích z roku 1996 (zákon č. 77(I)/96) ve znění pozdějších předpisů)

#### ČESKÁ REPUBLIKA

Sociální příplatek (zákon č. 117/1995 Sb., o státní sociální podpoře)

#### DÁNSKO

Výdaje na bydlení pro důchodce (zákon o pomoci pro individuální bydlení, v úplném znění zákona č. 204 ze dne 29. března 1995)

#### ESTONSKO

- (a) Příspěvky pro zdravotně postižené dospělé osoby (zákon o sociálních dávkách pro tělesně postižené ze dne 27. ledna 1999)
- (b) Státní podpora v nezaměstnanosti (zákon o službách a podpoře na trhu práce ze dne 29. září 2005)

#### FINSKO

- (a) Příspěvek na bydlení pro důchodce (zákon o příspěvku na bydlení pro důchodce, 571/2007)
- (b) Podpora trhu práce (zákon o dávkách v nezaměstnanosti, 1290/2002)
- (c) Zvláštní pomoc přistěhovalcům (zákon o zvláštní pomoci přistěhovalcům, 1192/2002)

#### FRANCIE

- (a) Doplnkové příspěvky:
  - (i) ze zvláštního fondu pro invaliditu a
  - (ii) z fondu solidarity pro starobní důchody, pokud jde o získaná práva

(zákon ze dne 30. června 1956, kodifikovaný v knize VIII zákoníku sociálního zabezpečení)

- (b) Příspěvek pro dospělé osoby se zdravotním postižením (zákon ze dne 30. června 1975, kodifikovaný v knize VIII zákoníku sociálního zabezpečení)
- (c) Zvláštní příspěvek (zákon ze dne 10. července 1952, kodifikovaný v knize VIII zákoníku sociálního zabezpečení) týkající se získaných nároků
- (d) Starobní příspěvek solidarity (nařízení ze dne 24. června 2004, kodifikované v knize VIII zákoníku sociálního zabezpečení) s účinností od 1. ledna 2006

#### NĚMECKO

- (a) Základní příjem na úrovni životního minima pro starší osoby a pro osoby se sníženou schopností výdělků podle kapitoly 4 knihy XII zákona o sociálním zabezpečení

- (b) Dávky na pokrytí nákladů na výživu podle základního ustanovení pro uchazeče o zaměstnání, pokud nejsou s ohledem na tyto dávky splněny požadavky opravňující k dočasnému doplatku po obdržení dávek v nezaměstnanosti (čl. 24 odst. 1 knihy II zákona o sociálním zabezpečení)

#### ŘECKO

Zvláštní dávky pro starší osoby (zákon č. 1296/82)

#### MAĎARSKO

- (a) Invalidní důchod (vyhláška Rady ministrů č. 83/1987 (XII 27) o invalidním důchodu)
- (b) Nepříspěvkový starobní důchod (zákon č. III z roku 1993 o správě sociálních věcí a sociálních dávkách)
- (c) Příspěvek na přepravu (vládní vyhláška č. 164/1995 (XII 27) o příspěvcích na přepravu pro osoby s těžkým zdravotním postižením)

#### IRSKO

- (a) Dávka při hledání zaměstnání (konsolidovaný zákon o sociálním zabezpečení z roku 2005, část 3, kapitola 2)
- (b) Státní důchod (nepříspěvkový) (konsolidovaný zákon o sociálním zabezpečení z roku 2005, část 3 kapitola 4)
- (c) Vdovský (nepříspěvkový) a vdovecký (nepříspěvkový) důchod (konsolidovaný zákon o sociálním zabezpečení z roku 2005, část 3 kapitola 6)
- (d) Příspěvek v invaliditě (konsolidovaný zákon o sociálním zabezpečení z roku 2005, část 3 kapitola 10)
- (e) Příspěvek na mobilitu (zákon o zdravotnictví z roku 1970, oddíl 61)
- (f) Důchod pro nevidomé (zákon o sociálním zabezpečení v úplném znění z roku 2005, část 3 kapitola 5)

#### ITÁLIE

- (a) Sociální důchody pro osoby bez prostředků (zákon č. 153 ze dne 30. dubna 1969)
- (b) Důchody a dávky pro civilní zdravotně postižené a invalidy (zákon č. 118 ze dne 30. března 1971, č. 18 ze dne 11. února 1980 a č. 508 ze dne 23. listopadu 1988)
- (c) Důchody a příspěvky pro hluchoněmé (zákony č. 381 ze dne 26. května 1970 a č. 508 ze dne 23. listopadu 1988)
- (d) Důchody a příspěvky pro civilní nevidomé (zákony č. 382 ze dne 27. května 1970 a č. 508 ze dne 23. listopadu 1988)
- (e) Příplatky k minimálním důchodům (zákony č. 218 ze dne 4. dubna 1952, č. 638 ze dne 11. listopadu 1983 a č. 407 ze dne 29. prosince 1990)
- (f) Příplatky k dávkám v invaliditě (zákon č. 222 ze dne 12. června 1984)
- (g) Sociální příspěvek (zákon č. 335 ze dne 8. srpna 1995)

- (h) Zvýšení sociálních dávek (čl. 1 odst. 1 a 12 zákona č. 544 ze dne 29. prosince 1988 ve znění pozdějších předpisů)

#### LOTYŠSKO

- (a) Státní dávka sociálního zabezpečení (zákon o státních sociálních dávkách ze dne 1. ledna 2003)
- (b) Příspěvek na úhradu nákladů na dopravu pro postižené osoby s omezenou pohyblivostí (zákon o státních sociálních dávkách ze dne 1. ledna 2003)

#### LITVA

- (a) Důchod sociální pomoci (zákon z roku 2005 o dávkách státní sociální pomoci, článek 5)
- (b) Zvláštní pomocný příspěvek (zákon z roku 2005 o dávkách státní sociální pomoci, článek 15)
- (c) Zvláštní příspěvek na dopravu pro zdravotně postižené osoby s pohybovými problémy (zákon z roku 2000 o příspěvku na dopravu, článek 7)

#### LUCEMBURSKO

Příjem pro těžce zdravotně postižené (čl. 1 odst. 2 zákona ze dne 12. září 2003), s výjimkou osob uznaných za zdravotně postižené pracovníky a zaměstnaných na normálním trhu práce nebo v chráněném prostředí

#### MALTA

- (a) Doplnkový příspěvek (oddíl 73 zákona o sociálním zabezpečení (kap. 318) z roku 1987)
- (b) Starobní důchod (zákon o sociálním zabezpečení (kap. 318) 1987)

#### NIZOZEMSKO

- (a) Zákon o podpoře pro mladé zdravotně postižené osoby při práci a zaměstnání ze dne 24. dubna 1997 (Wet Wajong)
- (b) Zákon o doplňkových dávkách ze dne 6. listopadu 1986 (TW)

#### POLSKO

Sociální důchod (zákon o sociálním důchodu ze dne 27. června 2003)

#### PORTUGALSKO

- (a) Nepříspěvkový státní starobní a invalidní důchod (zákonný dekret č. 464/80 ze dne 13. října 1980)
- (b) Nepříspěvkový vdovský a vdovecký důchod (nařízení č. 52/81 ze dne 11. listopadu 1981)
- (c) Solidární starobní příplatek (zákonný dekret č. 232/2005 ze dne 29. prosince 2005, ve znění zákonného dekretu č. 236/2006 ze dne 11. prosince 2006)

#### SLOVENSKO

- (a) Úprava důchodů, které představují jediný zdroj příjmu, přiznaná přede dnem 1. ledna 2004
- (b) Sociální důchod, který byl přiznán přede dnem 1. ledna 2004

## SLOVINSKO

- (a) Státní důchod (zákon o penzijním a invalidním pojištění ze dne 23. prosince 1999)
- (b) Podpora příjmů důchodců (zákon o penzijním a invalidním pojištění ze dne 23. prosince 1999)
- (c) Příspěvek na výživu (zákon o penzijním a invalidním pojištění ze dne 23. prosince 1999)

## ŠPANĚLSKO

- (a) Záruka minimálního příjmu (zákon č. 13/82 ze dne 7. dubna 1982)
- (b) Peněžité dávky na pomoc starším osobám a invalidům nezpůsobilým k práci (královský dekret č. 2620/81 ze dne 24. července 1981):
  - (i) nepříspěvkové invalidní a starobní důchody uvedené v čl. 38 odst. 1 úplného znění obecného zákona o sociálním zabezpečení, schváleného královskou legislativní vyhláškou č. 1/1994 ze dne 20. června 1994 a
  - (ii) dávky doplňující výše uvedené důchody, které jsou stanoveny v právních předpisech autonomních oblastí, pokud tyto příplatky zaručují příjem na úrovni životního minima s ohledem na hospodářskou a sociální situaci v dotčených autonomních oblastech
- (c) Příspěvky na podporu mobility a náhradu nákladů na dopravu (zákon č. 13/1982 ze dne 7. dubna 1982)

## ŠVÉDSKO

- (a) Příspěvky na bydlení pro osoby pobírající důchod (zákon 2001: 761)
- (b) Finanční podpora pro starší osoby (zákon 2001: 853)

Část 2: Dávky dlouhodobé péče (čl. SSC.3 [Věcná působnost] odst. 4 písm. d) protokolu)

- (i) SPOJENÉ KRÁLOVSTVÍ
  - (a) příspěvek na pečovatelskou službu (Social Security Contributions and Benefits Act 1992, Social Security (Attendance Allowance) Regulations 1991, Social Security Contributions and Benefits (Northern Ireland) Act 1992 and Social Security (Attendance Allowance) Regulations (Northern Ireland) 1992);
  - (b) příspěvek na pečovatele (Social Security Contributions and Benefits Act 1992, The Social Security (Invalid Care Allowance) Regulations 1976, Social Security Contributions and Benefits (Northern Ireland) Act 1992) a The Social Security (Invalid Care Allowance) Regulations 1976 (Northern Ireland);
  - (c) příspěvek na živobytí pro zdravotně postižené – složka určená na péči (Social Security Contributions and Benefits Act 1992, Social Security (Disability Living Allowance) Regulations 1991, Social Security Contributions and Benefits (Northern Ireland) Act 1992 and Social Security (Disability Living Allowance) Regulations (Northern Ireland) 1992);
  - (d) dávka na podporu osobní nezávislosti – složka určená na každodenní život (Welfare Reform Act 2012 (Part 4), Social Security (Personal Independence Payment) Regulations 2013, The



Personal Independence Payment (Transitional Provisions) Regulations 2013, Personal Independence Payment (Transitional Provisions) (Amendment) Regulations 2019, Welfare Reform (Northern Ireland) Order 2015 (Part 5), The Personal Independence Payment Regulations (Northern Ireland) 2016, The Personal Independence Payment (Transitional Provisions) Regulations (Northern Ireland) 2016 a Personal Independence Payment (Transitional Provisions) (Amendment) Regulations (Northern Ireland) 2019);

- (e) doplňkový příspěvek na pečovatele (The Social Security (Scotland) Act 2018);
- (f) příspěvek pro mladé pečovatele (The Carer's Assistance (Young Carer Grants) (Scotland) Regulations 2020 (as amended)).

(ii) ČLENSKÉ STÁTY

RAKOUSKO

- (a) spolkový zákon o příspěvku na dlouhodobou péči (Bundespflegegeldgesetz, BPGG), původní znění BGBl. č. 110/1993, poslední změna BGBl-I č. 100/2016;
- (b) nařízení o odstupňování spolkového příspěvku na dlouhodobou péči (Einstufungsverordnung zum Bundespflegegeldgesetz (EinstV));
- (c) nařízení spolkového ministra práce, sociálních věcí a ochrany spotřebitele o posouzení potřeb péče o děti a mládež v souladu se spolkovým zákonem o ošetrovatelské péči (Bundespflegegeldgesetz, Kinder-EinstV);
- (d) řada použitelných právních základů, např. dohoda mezi spolkovou vládou a spolkovými zeměmi o společných opatřeních pro osoby vyžadující péči. zákony spolkových zemí o sociální pomoci a o invaliditě;
- (e) zákon o pojištění pro případ odkázanosti (Pflegefondsgesetz, PFG), původní znění: Úřední věstník (BGBl. I) č. 57/2011;
- (f) nařízení o statistice pečovatelských služeb z roku 2012 (Pflegedienstleistungsstatistik-Verordnung 2012);
- (g) podpora 24hodinové péče: spolkový zákon o příspěvku na dlouhodobou péči (Bundespflegegeldgesetz, BPGG);
- (h) pokyny na podporu 24hodinové péče (§ 21b spolkového zákona o příspěvku na dlouhodobou péči (Bundespflegegeldgesetz));
- (i) pokyny pro poskytování dávek na podporu pečujících rodinných příslušníků (§ 21a spolkového zákona o příspěvku na dlouhodobou péči (Bundespflegegeldgesetz));
- (j) zákaz vyžadování spoluúčasti na dlouhodobé péči;
- (k) spolkový zákon o zvláštním doplatku z důvodu zrušení přístupu k finančním prostředkům při ubytování osob v zařízeních ústavní péče;
- (l) spolkový zákon o zvláštním doplatku z důvodu zrušení přístupu k finančním prostředkům při ubytování osob v zařízeních ústavní péče pro roky 2019 a 2020, BGBl. I No 95/2019.

## BELGIE

- (a) zákon o povinném zdravotním a nemocenském pojištění (Loi relative à l'assurance obligatoire soins de santé et indemnités/Wet betreffende de verplichte verzekering voor geneeskundige verzorging en uitkeringen) ze dne 14. července 1994;
- (b) zákon ze dne 27. února 1987 o příspěvcích pro osoby se zdravotním postižením (Loi relative aux allocations aux personnes handicapées/Wet betreffende de tegemoetkomingen aan gehandicapten);
- (c) vlámská sociální ochrana (Vlaamse sociale bescherming): vyhláška Vlámského parlamentu ze dne 18. května 2018 o organizaci vlámské sociální ochrany (Decreet houdende Vlaamse sociale bescherming/) a nařízení vlámské vlády ze dne 30. listopadu 2018;
- (d) valonský kodex pro sociální činnost a zdraví (Code wallon de l'Action sociale et de la Santé), část představující vyhlášku. Část 1, kniha IIIb, zřízená vyhláškou ze dne 8. listopadu 2018;
- (e) valonský regulační kodex pro sociální opatření a zdraví, část I/1, zavedený nařízením valonské vlády ze dne 21. prosince 2018;
- (f) vyhláška ze dne 13. prosince 2018 o nabídkách pro starší nebo závislé osoby a o paliativní péči (Dekret über die Angebote für Senioren und Personen mit Unterstützungsbedarf sowie über die Palliativpflege);
- (g) vyhláška ze dne 4. června 2007 o psychiatrických pečovatelských domech (Dekret über die psychiatrischen Pflegewohnheime);
- (h) nařízení vlády ze dne 20. června 2017 o pomůckách pro podporu mobility (Erlass über die Mobilitätshilfen);
- (i) vyhláška ze dne 13. prosince 2016 o zřízení odboru Německojazyčného společenství pro nezávislý život (Dekret zur Schaffung einer Dienststelle der Deutschsprachigen Gemeinschaft für selbstbestimmtes Leben);
- (j) královská vyhláška ze dne 5. března 1990 o příspěvku na pomoc starším osobám (Arrêté royal du 5 mars 1990 relatif à l'allocation pour l'aide aux personnes âgées);
- (k) nařízení vlády ze dne 19. prosince 2019 o přechodných ustanoveních týkajících se postupu pro získání předběžného schválení nebo povolení proplácení nebo sdílení nákladů na dlouhodobou rehabilitaci v zahraničí (Erlass der Regierung zur übergangsweisen Regelung des Verfahrens zur Erlangung einer Vorabgeehmigung oder Zustimmung zwecks Kostenübernahme oder Kostenbeteiligung für eine Langzeitrehabilitation im Ausland);
- (l) vyhláška ze dne 21. prosince 2018 o bruselských zdravotních pojišťovnách v oblasti zdravotní péče a pomoci lidem (Ordonnance du 21 décembre 2018 relative aux organismes assureurs bruxellois dans le domaine des soins de santé et de l'aide aux personnes);
- (m) spolupráce mezi spolkovými subjekty;
- (n) dohoda o spolupráci ze dne 31. prosince 2018 mezi Vlámským společenstvím, Valonským regionem, Komisí Francouzského společenství, Smíšenou komisí Společenství a Německojazyčným společenstvím o pomůckách pro podporu mobility;

- (o) dohoda o spolupráci ze dne 31. prosince 2018 mezi Vlámským společenstvím, Valonským regionem, Francouzským společenstvím, Smíšenou komisí Společenství, Komisí Francouzského společenství a Německojazyčným společenstvím, pokud jde o financování péče při využívání pečovatelských zařízení umístěných mimo hranice člena federace.

#### BULHARSKO

- (a) zákoník sociálního pojištění (Кодекс за социално осигуряване), 1999, název pozměněn roku 2003;
- (b) zákon o sociální pomoci (Закон за социално подпомагане), 1998;
- (c) nařízení o provádění zákona o sociální pomoci (Правилник за прилагане на Закона за социално подпомагане), 1998;
- (d) zákon o integraci osob se zdravotním postižením z roku 2019 (Закон за хората с увреждания), 2019;
- (e) zákon o osobní asistenci z roku 2019 (Закон за личната помощ) 2019, který vstoupí v platnost dne 1. září 2019;
- (f) nařízení o provádění zákona o integraci osob se zdravotním postižením (Правилник за прилагане на Закона за интеграция на хората с увреждания), 2004;
- (g) nařízení o lékařském poradenství (Наредба за медицинската експертиза) 2010;
- (h) sazebník poplatků za sociální služby financovaných ze státního rozpočtu (Тарифа за таксите за социални услуги, финансирани от държавния бюджет), 2003.

#### CHORVATSKO

- (a) zákon o sociálním zabezpečení (Zakon o socijalnoj skrbi) z roku 2013, Úř. věst. 157/13, 152/14, 99/15, 52/16, 16/17, 130/17 a 98/19);
- (b) zákon o podpoře rodin (Zakon o udomiteljstvu), Úř. věst. 90/11 a 78/12, ve znění pozdějších předpisů;
- (c) nařízení o minimálních požadavcích na poskytování sociálních služeb (Pravilnik o minimalnim uvjetima za pružanje socijalnih usluga) z roku 2014, Úř. věst. 40/14 a 66/15;
- (d) nařízení o spoluúčasti a způsobu úhrady oprávněným osobám ve věci životních nákladů na ubytování mimo rodinu (Pravilnik o sudjelovanju i načinu plaćanja korisnika I drugih obveznika uzdržavanja u troškovima smještaja izvan vlastite obitelji) z roku 1998, Úř. věst. č. 112/98 a 05/02, ve znění pozdějších předpisů;
- (e) nařízení o obsahu a způsobu vedení údajů o osobách, které se profesionálně zabývají poskytováním sociálních služeb jako svým povoláním (Pravilnik o sadržaju I načinu vođenja evidencije fizičkih osoba koje profesionalno pružaju socijalne usluge) z roku 2015, Úř. věst. č. 66/15.

#### KYPR

- (a) služby sociální péče (Υπηρεσίες Κοινωνικής Ευημερίας):

- (b) nařízení a vyhlášky o zaručeném minimálním příjmu a o obecných sociálních dávkách (mimořádné potřeby a potřeby péče), v pozměněném nebo nahrazeném znění. zákony o domovech pro seniory a osoby se zdravotním postižením (Οι περί Στεγών για Ηλικιωμένους και Αναπήρους Νόμοι) z let 1991-2011 [L. 222/91 a L. 65(I)/2011];
- (c) zákony o centrech denní péče o dospělé (Οι περί Κέντρων Ενηλίκων Νόμοι)(L. 38(I)/1997 a L.64(I)/2011);
- (d) režim státní podpory podle nařízení 360/2012 pro poskytování služeb obecného hospodářského zájmu (de minimis) [Σχέδιο Κρατικών Ενισχύσεων Ήσσονος Σημασίας, βαση του Κανονισμού 360/2012 για την παροχή υπηρεσιών γενικού οικονομικού συμφέροντος];
- (e) správa administrace sociálních dávek (Υπηρεσία Διαχείρισης Επιδομάτων Πρόνοιας);
- (f) zákon o zaručeném minimálním příjmu a obecně o sociálních dávkách z roku 2014, v pozměněném nebo nahrazeném znění;
- (g) nařízení a vyhlášky o zaručeném minimálním příjmu a obecně o sociálních dávkách v jejich pozměněném nebo nahrazeném znění.

#### ČESKÁ REPUBLIKA

- (a) zákon č. 108/2006 Sb., o sociálních službách;
- (b) zákon č. 372/2011 Sb., o zdravotních službách;
- (c) zákon č. 48/1997 Sb., o veřejném zdravotním pojištění.

#### DÁNSKO

- (a) konsolidovaný zákon č. 988 ze dne 17. srpna 2017 o sociálních službách (om social service);
- (b) konsolidovaný zákon č. 119 ze dne 1. února 2019 o sociálním bydlení (om almene boliger).

#### ESTONSKO

Zákon o sociálním zabezpečení (Sotsiaalhoolekande seadus) 2016.

#### FINSKO

- (a) zákon o službách a pomoci zdravotně postiženým osobám (Laki vammaisuuden perusteella järjestettävistä palveluista ja tukitoimista) ze dne 3. dubna 1987;
- (b) zákon o podpoře funkční způsobilosti stárnoucí populace a o službách sociální a zdravotní péče pro starší osoby (Laki ikääntyneen väestön toimintakyvyn tukemisesta sekä iäkkäiden sosiaali- ja terveystalveluista) ze dne 28. prosince 2012;
- (c) zákon o sociálním zabezpečení (Sosiaalihuoltolaki) ze dne 30. prosince 2014;
- (d) zákon o zdravotní péči (Terveystalveluolaki) ze dne 30. prosince 2010;
- (e) zákon o primární zdravotní péči (Kansanterveyslaki) ze dne 28. ledna 1972;
- (f) zákon o neformální podpoře péče (Laki omaishoidon tuesta) ze dne 2. prosince 2005;
- (g) zákon o rodinné péči (Perhehoitolaki) ze dne 20. března 2015.

## FRANCIE

- (a) příspěvek na pečovatelskou službu (majoration pour tierce personne, MTP);
- (b) články L. 341-4 a L. 355-1 zákoníku sociálního zabezpečení (Code de la sécurité sociale);
- (c) doplňková dávka na pečovatelskou službu (prestation complémentaire pour recours à tierce personne): článek L. 434-2 zákoníku sociálního zabezpečení;
- (d) zvláštní příspěvek na vzdělání zdravotně postiženého dítěte (complément d'allocation d'éducation de l'enfant handicapé): článek L. 541-1 zákoníku sociálního zabezpečení;
- (e) vyrovnávací dávka v případě zdravotního postižení (prestation de compensation du handicap, PCH): články L. 245-1 až L. 245-14 zákona o sociální činnosti a rodině (Code de l'action sociale et des familles);
- (f) příspěvek za ztrátu samostatnosti (allocation personnalisée d'autonomie, APA): články L. 232-1 až L. 232-28 zákona o sociální činnosti a rodině (Code de l'action sociale et des familles);

## NĚMECKO

- (a) pojištění dlouhodobé péče (Pflegeversicherung);
- (b) sociální pojištění dlouhodobé péče pro osoby pojištěné v rámci povinného zdravotního pojištění a soukromého povinného pojištění dlouhodobé péče pro osoby pojištěné v rámci soukromého zdravotního pojištění: sociální zákoník (Sozialgesetzbuch), kniha XI (SGB XI), naposledy pozměněný článkem 2 zákona ze dne 21. prosince 2019 (BGBl. I p. 2913).

## ŘECKO

- (a) zákon č. 1140/1981, ve znění pozdějších předpisů;
- (b) legislativní nařízení č. 162/73 a společné ministerské rozhodnutí č. Π4β/5814/1997;
- (c) ministerské rozhodnutí č. Π1γ/ΑΓΠ/οικ.14963 ze dne 9. října 2001;
- (d) zákon č. 4025/2011;
- (e) zákon č. 4109/2013;
- (f) zákon č. 4199/2013, článek 127;
- (g) zákon č. 4368/2016, článek 334;
- (h) zákon č. 4483/2017, článek 153;
- (i) zákon č. 498/1-11-2018, články 28, 30 a 31, o „nařízení o jednotných zdravotních dávkách“ Národní organizace poskytující zdravotní péči (EOPYY).

## MAĎARSKO

- (a) služby dlouhodobé péče poskytující osobní sociální péči (sociální služby);
- (b) zákon III z roku 1993 o sociální správě a sociální pomoci (törvény a szociális igazgatásról és szociális ellátásokról) doplněný vládními a ministerskými vyhláškami.

## IRSKO

- (a) zákon o zdravotnictví (Health Act 1970) č. 1 z roku 1970;
- (b) zákon o režimu podpory pečovatelských domů z roku 2009 (č. 15 z roku 2009);
- (c) zákon o sociálním zabezpečení (Social Welfare Consolidation Act) v úplném znění z roku 2005;
- (d) příspěvek na trvalou péči;
- (e) dávka pro pečovatele;
- (f) příspěvek pro pečovatele;
- (g) podpůrný grant pro pečovatele;
- (h) příspěvek na domácí péči.

#### ITÁLIE

- (a) zákon č. 118 ze dne 30. března 1971 o dávkách invalidního důchodu (Legge 30 Marzo 1971, n. 118 - Conversione in Legge del D.L. 30 Gennaio 1971, n. 5 e nuove norme in favore dei mutilati ed Invalidi civili);
- (b) zákon č. 18 ze dne 11. února 1980 o příspěvku na trvalou péči (Legge 11 Febbraio 1980, n. 18 - Indennità di accompagnamento agli invalidi civili totalmente inabili);
- (c) zákon č. 104 ze dne 5. února 1992, článek 33 (rámcový zákon o zdravotním postižení) (Legge 5 Febbraio 1992, n. 104 - Legge-quadro per l'assistenza, l'integrazione sociale e i diritti delle persone handicappate);
- (d) legislativní nařízení č. 112 ze dne 31. března 1998 o přenesení legislativních úkolů a správních pravomocí ze státu na regiony a obce (Decreto Legislativo 31 Marzo 1998, n. 112 - Conferimento di funzioni e compiti amministrativi dello Stato alle regioni ed agli enti locali, in attuazione del capo I della Legge 15 Marzo 1997, n. 59);
- (e) nařízení Evropského parlamentu a Rady (ES) č. 883/2004 o koordinaci systémů sociálního zabezpečení (Regolamento (CE) 883 del 29 aprile 2004 del Parlamento Europeo e del Consiglio, relativo al coordinamento dei sistemi di sicurezza sociale - SNCB – art 70 and Annex X);
- (f) zákon č. 183 ze dne 4. listopadu 2010, článek 24, kterým se mění pravidla týkající se povolení pomoci zdravotně postiženým osobám v obtížných situacích (Legge n. 183 del 4 Novembre 2010, článek 24 - Modifiche alla disciplina in materia di permessi per l'assistenza a portatori di handicap in situazione di gravità);
- (g) zákon č. 147 ze dne 27. prosince 2013 obsahující ustanovení pro sestavování ročního a víceletého státního rozpočtu - zákon o stabilitě z roku 2014 (Disposizioni per la formazione del bilancio annuale e pluriennale dello Stato - Legge di stabilità 2014).

#### LOTYŠSKO

- (a) zákon o sociálních službách a sociální pomoci (Sociālo pakalpojumu un sociālās palīdzības likums) 31/10/2002;
- (b) zákon o lékařské péči (Ārstniecības likums) 12/06/1997;
- (c) zákon o právech pacientů (Pacientu tiesību likums) 30/12/2009;

- (d) nařízení kabinetu ministrů č. 555 o organizaci zdravotní péče a platebních postupech (Ministru kabineta 2018. gada 28.augusta noteikumi Nr.555 „Veselības aprūpes pakalpojumu organizēšanas un samaksas kārtība“) 28/08/2018;
- (e) nařízení kabinetu ministrů č. 275 o platebních postupech při poskytování služeb sociální péče a sociální rehabilitace a postupech úhrady nákladů na služby z rozpočtu místní samosprávy (Ministru kabineta 2003.gada 27.maija noteikumi Nr.275 „Sociālās aprūpes un sociālās rehabilitācijas pakalpojumu samaksas kārtība un kārtība, kādā pakalpojuma izmaksas tiek segtas no pašvaldības budžeta“) 27/05/2003;
- (f) nařízení kabinetu ministrů č. 138 o přijímání sociálních služeb a sociální pomoci (Ministru kabineta 2019.gada 2.aprīļa noteikumi Nr 138 „Noteiku mi par sociālo pakalpojumu un sociālās palīdzības saņemšanu“) 02/04/2019.

#### LITVA

- (a) zákon o cílených náhradách (Tikslinių kompensacijų įstatymas) ze dne 29. června 2016 (č. XII-2507);
- (b) zákon o sociálních službách (Socialinių paslaugų įstatymas) ze dne 19. ledna 2006 (č. X-493);
- (c) zákon o zdravotním pojištění (Sveikatos draudimo įstatymas) ze dne 21. května 1996 (č. I-1343);
- (d) zákon o systému zdravotní péče (Sveikatos sistemas įstatymas) ze dne 19. července 1994 (č. I-552);
- (e) zákon o institucích zdravotní péče (Sveikatos priežiūros įstaigų įstatymas) ze dne 6. června 1996 (č. I-1367).

#### LUCEMBURSKO

Zákon ze dne 19. června 1998, kterým se zavádí pojištění dlouhodobé péče, ve znění zákona ze dne 23. prosince 2005 a zákona ze dne 29. srpna 2017.

#### MALTA

- (a) zákon o sociálním zabezpečení (Att dwar is-Sigurta' Socjali) (kap. 318);
- (b) subsidiární právní předpis 318.19: nařízení o financování státních institucí a pečovatelských domů (Regolamenti dwar it-Trasferiment ta' Fondi għal Hostels Statali Indikati);
- (c) subsidiární právní předpis 318.17: nařízení o převodu finančních prostředků (státní financování lůžek) (Regolamenti dwar it-Trasferiment ta' Fondi għal Sodod Iffinanzjati mill-Gvern);
- (d) subsidiární právní předpis 318.13: nařízení o státním financování pečovatelských rezidenčních služeb (Regolamenti dwar Rati għal Servizzi residenzjali Finanzjali mill-Istat).

#### NIZOZEMSKO

Zákon ze dne 3. prosince 2014 o dlouhodobé péči (Wet langdurige zorg (WLZ)).

#### POLSKO

- (a) zákon o službách zdravotní péče financovaných z veřejných prostředků (Ustawa o świadczeniach opieki zdrowotnej finansowanych ze środków publicznych) ze dne 27. srpna 2004;
- (b) zákon o sociální pomoci (Ustawa o pomocy społecznej) ze dne 12. března 2004;
- (c) zákon o rodinných dávkách (Ustawa o świadczeniach rodzinnych) ze dne 28. listopadu 2003;
- (d) zákon o sociálním důchodu (Ustawa o rencie socjalnej) ze dne 27. června 2003;
- (e) zákon o důchodech z fondu sociálního zabezpečení (Ustawa o emeryturach i rentach z Funduszu Ubezpieczeń Społecznych) ze dne 17. prosince 1998;
- (f) zákon o podnikové a státní rehabilitaci a zaměstnávání zdravotně postižených osob (Ustawa o rehabilitacji zawodowej i społecznej oraz zatrudnianiu osób niepełnosprawnych) ze dne 27. srpna 1997;
- (g) zákon o podpoře těhotných žen a jejich rodin „Pro život“ (Ustawa o wsparciu kobiet w ciąży i rodzin „Za życiem“) ze dne 4. listopadu 2016;
- (h) zákon o doplňkových dávkách pro osoby, které nemohou žít samostatně (Ustawa o świadczeniu uzupełniającym dla osób niezdolnych do samodzielnej egzystencji) ze dne 31. července 2019.

#### PORTUGALSKO

- (a) sociální pojištění a zajištění dostatečných zdrojů:
- (b) zákonný dekret č. 265/99 ze dne 14. července 1999 o příspěvku na dlouhodobou péči (complemento por dependência), ve znění pozdějších předpisů;
- (c) zákon č. 90/2009 ze dne 31. srpna 2009 o systému zvláštní ochrany v případě zdravotního postižení (regime especial de proteção na invalidez) znovu zveřejněný v konsolidovaném znění zákonnou vyhláškou č. 246/2015 dne 20. října 2015, ve znění pozdějších předpisů;
- (d) systém sociálního zabezpečení a státní zdravotní služba:
- (e) zákonný dekret 101/06 ze dne 6. června 2006 o Národní síti integrované trvalé péče (rede de cuidados continuados integrados) znovu zveřejněný v konsolidovaném znění v zákonném nařízení č. 136/2015 ze dne 28. července 2015;
- (f) legislativní nařízení č. 8/2010 ze dne 28. ledna 2010 pozměněné a znovu zveřejněné jako legislativní nařízení č. 22/2011 ze dne 10. února 2011 o vytvoření jednotek a týmů pro integrovanou trvalou péči v oblasti duševního zdraví (unidades e equipas de cuidados continuados integrados de saúde mental);
- (g) vyhláška č. 343/2015 ze dne 12. října 2015 o standardech pro nemocniční a ambulantní pediatrickou péči, výkonných řídicích skupinách a skupinách pro pediatrickou péči v rámci Národní sítě integrované trvalé péče (condições de instalação e funcionamento das unidades de internamento de cuidados integrados pediátricos e de ambulatório pediátricas, bem como as condições a que devem obedecer as equipas de gestão de altas e as equipas de cuidados continuados integrados destinadas a cuidados pediátricos da Rede Nacional de Cuidados Continuados Integrados);



- (h) zákon č. 6/2009 ze dne 6. září o postavení informálního pečovatele (Estatuto do cuidador informal).

#### RUMUNSKO

- (a) zákon č. 17 o sociální pomoci seniorům ze dne 6. března 2000 (Legea privind asistenta sociala a persoanelor varstnice), ve znění pozdějších předpisů;
- (b) zákon č. 448 ze dne 6. prosince 2006 o ochraně a podpoře práv zdravotně postižených osob (Legea privind protectia si promovarea drepturilor persoanelor cu handicap), ve znění pozdějších předpisů;
- (c) zákon o sociální pomoci (Legea asistentei sociale) č. 292 ze dne 20. prosince 2011.

#### SLOVENSKO

- (a) zákon o sociálních službách (Zákon o sociálnych službách) č. 448/2008;
- (b) zákon o finančních příspěvcích pro kompenzaci těžkého zdravotního postižení (Zákon o peňažných príspevkoch na kompenzáciu ťažkého zdravotného postihnutia) č. 447/2008;
- (c) zákon č. 576/2004 o zdravotní péči a službách souvisejících s poskytováním zdravotní péče (Zákon o zdravotnej starostlivosti a službách súvisiacich s poskytovaním zdravotnej starostlivosti);
- (d) zákon č. 578/2004 o poskytovatelích zdravotní péče, zdravotnických pracovnících a profesních lékařských sdruženích (Zákon o poskytovateľoch zdravotnej starostlivosti, zdravotníckych pracovníkoch a stavovských organizáciách v zdravotníctve);
- (e) zákon o životním minimu (Zákon o životnom minime) č. 601/2003;
- (f) zákon č. 36/2005 o rodině (Zákon o rodine);
- (g) zákon č. 305/2005 o sociální a právní ochraně dětí a opatrovnictví (Zákon o sociálno-právnej ochrane detí a sociálnej kuratele);
- (h) zákon č. 219/2014 o sociální práci (Zákon o sociálnej práci).

#### SLOVINSKO

Žádné zvláštní právní předpisy týkající se dlouhodobé péče.

Dávky dlouhodobé péče jsou uvedeny v následujících zákonech:

- (a) zákon o důchodovém a invalidním pojištění (Zakon o pokojninskem in invalidskem zavarovanju) (Úřední věstník Republiky Slovinsko č. 96/2012, ve znění pozdějších předpisů);
- (b) zákon o finanční sociální pomoci (Zakon o socialno varstvenih prejemkih) (Úřední věstník Republiky Slovinsko č. 61/2010, ve znění pozdějších předpisů);
- (c) zákon o výkonu práv k veřejným prostředkům (Zakon o uveljavljanju pravic iz javnih sredstev) (Úřední věstník Republiky Slovinsko č. 62/2010, ve znění pozdějších předpisů);
- (d) zákon o sociální ochraně (Zakon o socialnem varstvu) (Úřední věstník Republiky Slovinsko č. 3/2004 - oficiální konsolidované znění, ve znění pozdějších předpisů);

- (e) zákon o rodičovské péči a rodinných dávkách (Zakon o starševskem varstvu in družinskih prejemkih) (Úřední věstník Republiky Slovinsko č. 110/2006 - oficiální konsolidované znění, ve znění pozdějších předpisů);
- (f) zákon o mentálně a tělesně postižených osobách (Zakon o družbenem varstvu duševno in telesno prizadetih oseb) (Úřední věstník Slovinské republiky, č. 41/83, ve znění pozdějších předpisů);
- (g) zákon o zdravotní péči a zdravotním pojištění (Zakon o zdravstvenem varstvu in zdravstvenem zavarovanju) (Úřední věstník Republiky Slovinsko č. 72/2006 - úřední konsolidované znění, ve znění pozdějších předpisů);
- (h) zákon o válečných veteránech (Zakon o vojnih veteranih) (Úřední věstník Republiky Slovinsko, č. 59/06, úřední konsolidované znění, ve znění pozdějších předpisů);
- (i) zákon o válečných invalidech (Zakon o vojnih invalidih) (Úřední věstník Republiky Slovinsko, č. 63/59, úřední konsolidované znění, ve znění pozdějších předpisů);
- (j) zákon o fiskální rovnováze (Zakon za uravnoteženje javnih finance (ZUJF)) (Úřední věstník Republiky Slovinsko č. 40/2012, ve znění pozdějších předpisů);
- (k) zákon o úpravách převodů fyzickým osobám a domácnostem v Republice Slovinsko (Zakon o usklajevanju transferjev posameznikom in gospodinjstvom v Republiki Sloveniji) (Úřední věstník Republiky Slovinsko č. 114/2006 - úřední konsolidované znění, ve znění pozdějších předpisů).

#### ŠPANĚLSKO

- (a) zákon č. 39/2006 o podpoře osobní soběstačnosti a pomoci osobám vyžadujícím péči ze dne 14. prosince 2006, ve znění pozdějších předpisů;
- (b) obecný zákon o sociálním zabezpečení (Ley General de la Seguridad Social) schválený královským výnosem č. 8/2015 ze dne 30. října 2015;
- (c) ministerská vyhláška ze dne 15. dubna 1969;
- (d) královský výnos č. 1300/95 ze dne 21. července 1995, ve znění pozdějších předpisů;
- (e) královský výnos č. 1647/97 ze dne 31. října 1997, ve znění pozdějších předpisů.

#### ŠVÉDSKO

- (a) zákon o sociálních službách (Socialtjänstlagen (2001:453)) z roku 2001;
- (b) zákon o zdravotní péči (Hälsa- och sjukvårdslag (2017:30)) z roku 2017.

Část 3: Platby související s odvětvím sociálního zabezpečení uvedeným v čl. SSC.3 [Věcná působnost] odst. 1 protokolu, které jsou vypláceny za účelem pokrytí výdajů na vytápění za chladného počasí (čl. SSC.3 [Věcná působnost] odst. 4 písm. f) protokolu).

#### (i) SPOJENÉ KRÁLOVSTVÍ

Příspěvek na vytápění v zimě (Social Security Contributions and Benefits Act 1992, Social Fund Winter Fuel Payment Regulations 2000, Social Security Contributions and Benefits (Northern Ireland) Act 1992 a Social Fund Winter Fuel Payment Regulations (Northern Ireland) 2000).

(iii) ČLENSKÉ STÁTY

DÁNSKO

- (a) zákon o sociálních a státních důchodech, LBK č. 983, ze dne 23. září 2019;
- (b) nařízení o sociálních a státních důchodech, BEK č. 1602, ze dne 27. prosince 2019.

*PŘÍLOHA SSC-2: OMEZENÍ NÁROKŮ NA VĚCNÉ DÁVKY RODINNÝCH PŘÍSLUŠNÍKŮ PŘÍHRANIČNÍCH  
PRACOVNÍKŮ*

(uvedená v čl. SSC.16 odst. 2 [Pobyt v příslušném státě, je-li bydliště v jiném státě - zvláštní pravidla  
pro rodinné příslušníky příhraničních pracovníků])

CHORVATSKO

DÁNSKO

IRSKO

FINSKO

ŠVÉDSKO

SPOJENÉ KRÁLOVSTVÍ

*PŘÍLOHA SSC-3: VÍCE NÁROKŮ PRO DŮCHODCE VRACEJÍCÍ SE DO PŘÍSLUŠNÉHO STÁTU*

(Čl. SSC.25 odst. 2 [Pobyt důchodce nebo jeho rodinných příslušníků v jiném státě než ve státě bydliště – pobyt v příslušném státě – povolení nezbytného léčení mimo stát bydliště])

RAKOUSKO

BELGIE

BULHARSKO

KYPR

ČESKÁ REPUBLIKA

FRANCIE

NĚMECKO

ŘECKO

MAĎARSKO

LUCEMBURSKO

NIZOZEMSKO

POLSKO

SLOVINSKO

ŠPANĚLSKO

ŠVÉDSKO

*PŘÍLOHA SSC-4: PŘÍPADY, KDY SE OD POMĚRNÉHO VÝPOČTU UPOUŠTÍ NEBO KDY SE POMĚRNÝ VÝPOČET NEPOUŽÍJE*

(Čl. SSC.47 odst. 4 a čl. 47 odst. 5 [Přiznání dávek])

**ČÁST 1: PŘÍPADY, KDY SE OD POMĚRNÉHO VÝPOČTU UPOUŠTÍ PODLE ČL. SSC.47 ODST. 4 [PŘIZNÁNÍ DÁVEK]**

**RAKOUSKO**

- (a) všechny žádosti o dávky podle spolkového zákona ze dne 9. září 1955 o všeobecném sociálním pojištění (ASVG), spolkového zákona ze dne 11. října 1978 o sociálním pojištění osob činných v obchodě (GSVG), spolkového zákona ze dne 11. října 1978 o sociálním pojištění zemědělců (BSVG) a spolkového zákona ze dne 30. listopadu 1978 o sociálním pojištění osob činných ve svobodných povoláních (FSVG);
- (b) všechny žádosti o pozůstalostní důchody na základě důchodového účtu podle všeobecného zákona o důchodech (APG) ze dne 18. listopadu 2004, s výjimkou případů popsanych v části 2;
- (c) všechny žádosti o pozůstalostní důchody rakouské zemské lékařské komory (Landesärztekammer) podle základního zajištění (základní a veškeré doplňkové dávky nebo základní důchod);
- (d) všechny žádosti o podporu pozůstalých osob z důchodového fondu rakouské komory veterinárních lékařů;
- (e) všechny žádosti o dávky v případě vdovských a sirotčích důchodů podle stanov institucí sociálního zabezpečení rakouských sdružení advokátních komor, části A;
- (f) všechny žádosti o dávky podle zákona o pojištění notářů ze dne 3. února 1972 (NVG 1972).

**KYPR**

Všechny žádosti o starobní, vdovské a vdovecké důchody.

**DÁNSKO**

Všechny žádosti o důchody uvedené v zákoně o sociálních důchodech s výjimkou důchodů uvedených v [příloze SSC-5][DÁVKY A DOHODY UMOŽŇUJÍCÍ POUŽITÍ ČLÁNKU SSC.49 [Souběh dávek stejného druhu]].

**IRSKO**

Všechny žádosti o státní (přechodné a příspěvkové) důchody, vdovské (příspěvkové) důchody a vdovecké (příspěvkové) důchody.

**LOTYŠSKO**

- (a) Všechny žádosti o pozůstalostní důchody (zákon o státních důchodech ze dne 1. ledna 1996; zákon o důchodech hrazených státem ze dne 1. července 2001).

**LITVA**

Všechny žádosti o pozůstalostní důchody ze státního sociálního pojištění, které se vyměřují podle základní výše pozůstalostního důchodu (zákon o důchodu ze státního sociálního pojištění).

#### NIZOZEMSKO

Všechny žádosti o starobní důchody na základě nizozemského zákona o obecném starobním pojištění (AOW).

#### POLSKO

Všechny žádosti o starobní důchody na základě dávkově definovaného systému a pozůstalostní důchody, s výjimkou případů, kdy souhrnné doby pojištění získané podle právních předpisů více než jednoho státu dosahují alespoň 20 let u žen a 25 let u mužů, avšak vnitrostátní doby pojištění jsou kratší než tyto limity (a alespoň 15 let u žen a 20 let u mužů), a výpočet se provádí podle článků 27 a 28 zákona ze dne 17. prosince 1998 (Úř. věst. 2015, bod 748).

#### PORTUGALSKO

Všechny žádosti o starobní a pozůstalostní důchody, s výjimkou případů, kdy celková doba pojištění získaná podle právních předpisů více než jedné země činí nejméně 21 kalendářních let, ale doba vnitrostátního pojištění činí nejvýše 20 let a výpočet se provádí podle článků 32 a 33 vyhlášky č. 187/2007 ze dne 10. května 2007.

#### SLOVENSKO

- (a) všechny žádosti o pozůstalostní důchod (vdovský, vdovecký a sirotčí důchod), jenž se vypočítává podle právních předpisů platných před 1. lednem 2004 a jehož výše se odvozuje od důchodu dříve vypláceného zemřelé osobě;
- (b) všechny žádosti o důchody, které se vypočítávají podle zákona č. 461/2003 Sb. o sociálním zabezpečení, ve znění pozdějších předpisů.

#### ŠVÉDSKO

- (a) žádosti o starobní důchod ve formě minimálního důchodu (kapitoly 66 a 67 zákona o sociálním pojištění);
- (b) žádosti o starobní důchod ve formě doplňkového důchodu (kapitola 63 zákona o sociálním pojištění).

#### SPOJENÉ KRÁLOVSTVÍ

Všechny žádosti o starobní důchod, státní důchod podle části 1 zákona o důchodech z roku 2014, vdovské dávky a dávky v případě úmrtí kromě těch, u kterých během daňového roku začínajícího dne 6. dubna 1975 nebo později:

- (i) dotyčná osoba získala doby pojištění, zaměstnání nebo bydlení podle právních předpisů Spojeného království a členského státu a jeden (nebo více) daňových roků se nebere v úvahu ve smyslu právních předpisů Spojeného království;
- (ii) doby pojištění získané podle právních předpisů platných ve Spojeném království pro doby před 5. červencem 1948 se berou v úvahu pro účely čl. SSC.47 odst. 1 písm. b)

protokolu použitím dob pojištění, zaměstnání nebo bydlení podle právních předpisů členského státu.

Všechny žádosti o doplňkové důchody podle článku 44 zákona o příspěvcích a dávkách sociálního zabezpečení z roku 1992 a článku 44 zákona o příspěvcích a dávkách sociálního zabezpečení (Severní Irsko) z roku 1992.

#### ČÁST 2: PŘÍPADY, VE KTERÝCH SE POUŽÍJE ČL. SSC.47 [PŘIZNÁNÍ DÁVEK] ODST. 5

##### RAKOUSKO

- (a) starobní důchody a pozůstalostní důchody na základě důchodového účtu podle všeobecného zákona o důchodech (APG) ze dne 18. listopadu 2004;
- (b) povinné dávky podle článku 41 spolkového zákona ze dne 28. prosince 2001, BGBl I č. 154, o všeobecném mzdovém fondu rakouských farmaceutů (Pharmazeutische Gehaltskasse für Österreich);
- (c) starobní a předčasné starobní důchody rakouské zemské lékařské komory podle základního zajištění (základní a veškeré doplňkové dávky nebo základní důchod) a veškeré důchodové dávky rakouské zemské lékařské komory na základě doplňkového zajištění (doplňkový nebo individuální důchod);
- (d) podpora ve stáří z důchodového fondu rakouské komory veterinárních lékařů;
- (e) dávky podle stanov institucí sociálního zabezpečení rakouských sdružení advokátních komor, částí A i B, s výjimkou žádostí o vdovské a sirotčí důchody podle stanov institucí sociálního zabezpečení rakouských sdružení advokátních komor, části A;
- (f) dávky od institucí sociálního zabezpečení spolkové komory architektů a techniků podle rakouského zákona o komoře stavebních inženýrů (Ziviltechnikerkammergesetz) 1993 a stanov institucí sociálního zabezpečení, s výjimkou pozůstalostních dávek vyplývajících z posledně jmenovaných dávek;
- (g) dávky podle stanov instituce sociálního zabezpečení spolkové komory odborných účetních a daňových poradců, v souladu s rakouským zákonem o odborných účetních a daňových poradcích (Wirtschaftstreuhandberufsgesetz).

##### BULHARSKO

Starobní důchody z doplňkového povinného důchodového pojištění podle části II hlavy II zákona o sociálním pojištění.

##### CHORVATSKO

Důchody ze systému povinného pojištění vycházející z kapitalizovaných úspor osob podle zákona o povinných a dobrovolných penzijních fondech (OG 49/99, v pozměněném znění) a zákona o penzijních pojišťovnách a výplatách důchodů založených na individuálních kapitalizovaných úsporách (OG 106/99, v pozměněném znění), s výjimkou případů stanovených v člancích 47 a 48 zákona o povinných a dobrovolných penzijních fondech (pozůstalostní důchody).

##### ČESKÁ REPUBLIKA



Důchody vyplacené z režimu druhého pilíře stanoveného zákonem č. 426/2011 Sb., o důchodovém spoření.

#### DÁNSKO

- (a) osobní důchody;
- (b) dávky v případě úmrtí (jejichž výše závisí na odvodech do Arbejdsmarkedets Tillægspension uskutečněných před 1. lednem 2002);
- (c) dávky v případě úmrtí (jejichž výše závisí na odvodech do Arbejdsmarkedets Tillægspension uskutečněných po 1. lednu 2002), na něž odkazuje zákon o penzijním připojištění na pracovním trhu (Arbejdsmarkedets Tillægspension) 942:2009, ve znění pozdějších předpisů.

#### ESTONSKO

Povinný fondový systém starobních důchodů.

#### FRANCIE

Základní nebo doplňkové systémy, ve kterých jsou dávky ve stáří vyměřovány na základě důchodových bodů.

#### MAĎARSKO

Důchodové dávky na základě účasti v soukromých penzijních fondech.

#### LOTYŠSKO

Starobní důchody (zákon o státních důchodech ze dne 1. ledna 1996; zákon o důchodech hrazených státem ze dne 1. července 2001).

#### POLSKO

Starobní důchody podle příspěvkově definovaného systému.

#### PORTUGALSKO

Doplňkové důchody přiznané podle vyhlášky č. 26/2008 ze dne 22. února 2008 (veřejný kapitalizační systém).

#### SLOVENSKO

Povinné starobní důchodové spoření.

#### SLOVINSKO

Důchod z povinného penzijního připojištění.

#### ŠVÉDSKO

Starobní důchod ve formě důchodu závisícího na příjmu a důchod na základě pojištění (kapitoly 62 a 64 zákona o sociálním pojištění).

## SPOJENÉ KRÁLOVSTVÍ

Odstupňované důchodové dávky vyplácené podle článků 36 a 37 zákona o všeobecném pojištění z roku 1965 a článků 35 a 36 zákona o všeobecném pojištění (Severní Irsko) z roku 1966.

*PŘÍLOHA SSC-5: DÁVKY A DOHODY UMOŽŇUJÍCÍ POUŽITÍ ČLÁNKU SSC.49 [Souběh dávek stejného druhu]*

I. Dávky uvedené v čl. SSC.49 [Souběh dávek stejného druhu] odst. 2 písm. a) protokolu, jejichž výše je nezávislá na délce získaných dob pojištění nebo bydlení:

DÁNSKO

Plný dánský státní starobní důchod získaný po 10 letech bydlení osobou, které byl tento důchod přiznán do 1. října 1989.

FINSKO

Státní důchody a důchody manžela nebo manželky vyměřené na základě přechodných ustanovení a přiznané před 1. lednem 1994 (zákon č. 569/2007, o provedení zákona o státních důchodech).

Doplňková výše sirotčího důchodu při výpočtu nezávislé dávky podle zákona o státních důchodech (zákon č. 568/2007 o státních důchodech).

FRANCIE

Vdovecké nebo vdovské invalidní důchody v rámci obecného systému sociálního zabezpečení systému pro zemědělské pracovníky, pokud jsou vypočteny na základě sníženého invalidního důchodu manžela (manželky) stanoveného v souladu s čl. SSC.47 [Přiznání dávek] odst. 1 písm. a).

ŘECKO

Dávky podle zákona č. 4169/1961 týkajícího se systému zemědělského pojištění (OGA).

NIZOZEMSKO

Zákon o obecném pojištění pozůstalých ze dne 21. prosince 1995 (ANW).

Zákon o práci a příjmu podle pracovní schopnosti ze dne 10. listopadu 2005 (WIA).

ŠPANĚLSKO

Pozůstalostní důchody přiznáváné v rámci obecného i zvláštního systému, s výjimkou zvláštního systému pro úředníky.

ŠVÉDSKO

Nemocenské dávky závislé na příjmu a dávky při pracovní neschopnosti závislé na příjmu (kapitola 34 zákona o sociálním pojištění).

Minimální důchod a minimální podpora, jež nahradily plné státní důchody poskytované podle právních předpisů o státních důchodech platných přede dnem 1. ledna 1993, a plný státní důchod přiznaný v rámci přechodných pravidel právních předpisů platných od tohoto dne.

II. Dávky uvedené v čl. SSC.49 [Souběh dávek stejného druhu] odst. 2 písm. b) protokolu, jejichž výše se určuje na základě teoretických dob považovaných za získané mezi dnem vzniku pojistné události a pozdějším dnem:

## FINSKO

Zaměstnanecké důchody, u nichž se podle vnitrostátních právních předpisů přihlíží k budoucím dobám.

## NĚMECKO

Pozůstalostní důchody, u nichž se přihlíží k dodatečné době.

Starobní důchody, u nichž se přihlíží k již získané dodatečné době.

## ITÁLIE

Italské důchody při plné pracovní neschopnosti (inabilità).

## LOTYŠSKO

Pozůstalostní důchod vypočítaný na základě dob pojištění považovaných za získané (čl. 23 odst. 8 zákona o státních důchodech ze dne 1. ledna 1996).

## LITVA

- (a) důchody z důvodu pracovní neschopnosti ze státního sociálního pojištění, vyplácené podle zákona o důchodu ze státního sociálního pojištění;
- (b) pozůstalostní a sirotčí důchody ze státního sociálního pojištění, vypočítané na základě důchodu zesnulé osoby z důvodu pracovní neschopnosti podle zákona o důchodu ze státního sociálního pojištění.

## LUCEMBURSKO

Pozůstalostní důchody.

## SLOVENSKO

Slovenský pozůstalostní důchod odvozený z invalidního důchodu.

## ŠPANĚLSKO

Starobní důchody v rámci zvláštního systému pro státní úředníky, které se přiznávají podle hlavy I konsolidovaného textu zákona o důchodech státních úředníků, pokud byl příjemce v době vzniku pojistné události činným státním úředníkem nebo s ním bylo tak zacházeno; pozůstalostní důchody (vdovské či vdovecké, sirotčí a rodičovské) přiznávají podle hlavy I konsolidovaného znění zákona o státních důchodcích, pokud v době úmrtí byl státní úředník činný nebo s ním bylo tak zacházeno.

## ŠVÉDSKO

Podpora v nemoci a podpora při pracovní neschopnosti ve formě zaručené kompenzace (kapitola 35 zákona o sociálním pojištění).

Pozůstalostní důchod vypočítaný na základě započítaných pojistných období (kapitoly 76–85 zákona o sociálním pojištění).

III. Dohody uvedené v čl. SSC.49 [Souběh dávek stejného druhu] odst. 2 písm. b) bodě i) protokolu, které mají zabránit dvojímu nebo vícenásobnému započtení stejných získaných dob:

Dohoda o sociálním zabezpečení ze dne 28. dubna 1997 mezi Finskou republikou a Spolkovou republikou Německo.

Dohoda o sociálním zabezpečení ze dne 10. listopadu 2000 mezi Finskou republikou a Lucemburským velkovévodstvím.

Severská úmluva o sociálním zabezpečení ze dne 18. srpna 2003.

*PŘÍLOHA SSC-6: ZVLÁŠTNÍ USTANOVENÍ O POUŽÍVÁNÍ PRÁVNÍCH PŘEDPISŮ ČLENSKÝCH STÁTŮ A  
SPOJENÉHO KRÁLOVSTVÍ*

(Článek SSC.3 [Věcná působnost] odst. 2, čl. SSC.51 [Doplňující ustanovení pro výpočet dávek] odst. 1  
a článek SSC.66 [Provádění právních předpisů])

RAKOUSKO

1. Pro účely získání dob v důchodovém pojištění se docházka do školy nebo do srovnatelného vzdělávacího zařízení v jiném státě považuje za rovnocennou docházce do školy nebo do srovnatelného vzdělávacího zařízení podle čl. 227 odst. 1 bodu 1 a čl. 228 odst. 1 bodu 3 obecného zákona o sociálním zabezpečení (Allgemeines Sozialversicherungsgesetz) (ASVG), čl. 116 odst. 7 spolkového zákona o sociálním zabezpečení osob vykonávajících činnosti spojené s obchodem (Gewerbliches Sozialversicherungsgesetz) (GSVG) a čl. 107 odst. 7 zákona o sociálním zabezpečení zemědělců (Bauern-Sozialversicherungsgesetz) (BSVG), jestliže se na dotyčnou osobu kdykoliv v minulosti vztahovaly rakouské právní předpisy na základě toho, že byla zaměstnaná nebo vykonávala samostatnou výdělečnou činnost, a zvláštní příspěvky podle čl. 227 odst. 3 ASVG, čl. 116 odst. 9 GSVG a čl. 107 odst. 9 BSVG na získání takových dob vzdělávání jsou zaplacený.

2. Pro výpočet poměrné dávky uvedené v čl. SSC.47 [Přiznání dávek] odst. 1 písm. b) protokolu se zvláštní příplatky k příspěvkům doplňkového pojištění a doplňková dávka pro horníky podle rakouských právních předpisů neberou v úvahu. V takových případech se poměrná dávka vypočtená bez uvedených příspěvků případně zvýší o snížené zvláštní příplatky k příspěvkům doplňkového pojištění a o doplňkovou dávku pro horníky.

3. Jestliže byly podle článku SSC.7 [Sčítání dob] protokolu získány náhradní doby v rámci rakouského systému důchodového pojištění, ale tyto doby nemohou tvořit základ výpočtu podle článků 238 a 239 obecného zákona o sociálním zabezpečení (Allgemeines Sozialversicherungsgesetz) (ASVG), článků 122 a 123 spolkového zákona o sociálním zabezpečení osob vykonávajících činnosti spojené s obchodem (Gewerbliches Sozialversicherungsgesetz) (GSVG) a článků 113 a 114 zákona o sociálním zabezpečení zemědělců (Bauern-Sozialversicherungsgesetz) (BSVG), použije se základ pro výpočet dob péče o děti podle článku 239 ASVG, článku 123 GSVG a článku 114 BSVG.

BULHARSKO

Ustanovení čl. 33 odst. 1 bulharského zákona o zdravotním pojištění se použije na všechny osoby, pro něž je Bulharsko příslušným členským státem podle hlavy III [Zvláštní ustanovení o různých druzích dávek] kapitoly 1 [Dávky v nemoci, mateřství a rovnocenné otcovské dávky] protokolu.

KYPR

Pro účely uplatňování ustanovení článků SSC.7 [Sčítání dob], SSC.46 [Zvláštní ustanovení o sčítání dob] a SSC.56 [Zvláštní ustanovení o sčítání dob pojištění, zaměstnání nebo samostatné výdělečné činnosti] se podle právních předpisů Kyperské republiky týdenní pojištění pro všechny doby začínající dnem 6. října 1980 nebo později určuje tak, že se celkový příjem podléhající pojištění za příslušné období vydělí týdenní částkou základního příjmu podléhajícího pojištění platného v příslušném příspěvkovém roce, přičemž počet takto určených týdnů nesmí překročit počet kalendářních týdnů v odpovídajícím období.

ČESKÁ REPUBLIKA

Pro účely vymezení rodinných příslušníků v souladu s článkem/ky SSC.1 [Definice] protokolu se manželem nebo manželkou rozumí také registrovaní partneri podle definice uvedené v zákoně České republiky č. 115/2006 Sb., o registrovaném partnerství.

## DÁNSKO

### 1.

- (a) Pro účely výpočtu důchodu podle zákona o sociálních důchodech (lov om social pension) se doby činnosti, které příhraniční pracovník nebo pracovník, který odešel do Dánska za prací sezónní povahy, získal podle dánských právních předpisů jako zaměstnanec či osoba samostatně výdělečně činná, považují za doby bydlení, jež v Dánsku získal/a pozůstalý/á manžel/ka, pokud pozůstalého manžela/pozůstalou manželku během uvedených dob pojilo s výše uvedeným pracovníkem manželství bez odluky od lože a stolu nebo odluky de facto z důvodů vzájemné neshody a za předpokladu, že manžel/ka bydlel/a během uvedených dob v jiném státě. Pro účely tohoto odstavce se „prací sezónní povahy“ rozumí práce, která je závislá na střídání ročních období a automaticky se každým rokem opakuje.
- (b) Pro účely výpočtu důchodů podle zákona o sociálních důchodech (lov om social pension) se doby činnosti, které osoba, na kterou se odst. 1 písm. a) nevztahuje, získala podle dánských právních předpisů jako zaměstnanec či osoba samostatně výdělečně činná před 1. lednem 1984, považují za doby bydlení, jež v Dánsku získal/a pozůstalý/á manžel/ka, pokud pozůstalého manžela/pozůstalou manželku během uvedených dob pojilo s daným pracovníkem manželství bez odluky od lože a stolu nebo odluky de facto z důvodů vzájemné neshody a za předpokladu, že manžel/ka bydlel/a během uvedených dob v jiném státě.
- (c) Doby, které mají být zohledněny za podmínek stanovených v písmenech a) a b), nebudou brány v potaz, jestliže se kryjí s dobami, jež jsou zohledněny pro výpočet důchodu splatného dotyčné osobě podle právních předpisů jiného státu týkajících se povinného pojištění, nebo s dobami, během nichž dotyčná osoba podle uvedených předpisů důchod pobírala. Tyto doby se však zohlední, jestliže je roční výše uvedeného důchodu nižší než polovina základní částky sociálního důchodu.

### 2.

- (a) Bez ohledu na ustanovení článku SSC.7 [Sčítání dob] protokolu mají osoby, které nebyly výdělečně činné v jednom nebo více státech, nárok na dánský sociální důchod pouze tehdy, pokud mají nebo dříve měly trvalý pobyt v Dánsku po dobu alespoň tří let, a které splňují věková omezení stanovená dánskými právními předpisy. S výhradou článku SSC.5 [Rovnost zacházení] protokolu se článek SSC.8 [Upuštění od pravidel týkajících se bydliště] protokolu nepoužije na dánský sociální důchod, na který tyto osoby získaly nárok.
- (b) Ustanovení uvedená v písmenu a) se nevztahují na nárok na dánský sociální důchod pro rodinné příslušníky osob, které jsou nebo byly výdělečně činné v Dánsku, nebo pro studenty či jejich rodinné příslušníky.

3. Prozatímní dávkou pro nezaměstnané osoby, které získaly „pružné zaměstnání“ (ledighedsydelse) (zákon č. 455 ze dne 10. června 1997), se zabývá hlava III [Zvláštní ustanovení o různých druzích dávek] kapitola 6 [Dávky v nezaměstnanosti] protokolu.

4. Pokud má příjemce dánského sociálního důchodu rovněž nárok na pozůstalostní důchod z jiného státu, jsou tyto důchody pro účely dánských právních předpisů považovány za dávky stejného druhu ve smyslu čl. SSC.48 [Pravidla předcházení souběhu] odst. 1 tohoto protokolu pod podmínkou, že osoba, jejíž doby pojištění nebo bydlení slouží jako základ pro výpočet pozůstalostního důchodu, získala rovněž nárok na dánský sociální důchod.

#### ESTONSKO

Pro účely výpočtu rodičovských dávek se má za to, že doba zaměstnání v jiných státech než v Estonsku vychází ze stejné průměrné částky sociální daně, jako je částka placená během doby zaměstnání v Estonsku, přičemž se tyto doby zaměstnání sčítají. Pokud byla osoba během referenčního roku zaměstnána pouze v jiném státě, považuje se za výchozí částku pro výpočet dávek průměrná sociální daň zaplacená v Estonsku v období mezi referenčním rokem a mateřskou dovolenou. FINSKO

1. Pro účely stanovení nároku a výpočtu výše finského státního důchodu podle článků SSC.47 [Přiznání dávek] až 49 [Souběh dávek stejného druhu] je s důchody získanými podle právních předpisů jiného státu zacházeno stejným způsobem jako s důchody získanými podle finských právních předpisů.

2. Pokud se uplatňuje čl. SSC.47 [Přiznání dávek] odst. 1 písm. b) bod i) pro účely výpočtu výdělku za započítané období podle finských právních předpisů o důchodech závislých na výdělku a pokud jsou doby důchodového pojištění dané osoby u části referenční doby podle finských právních předpisů založeny na zaměstnání nebo samostatné výdělečné činnosti v jiném státě, rovná se výdělek za započítanou dobu součtu výdělků získaných během části referenční doby ve Finsku vydělenému počtem měsíců, jež byly během referenční doby dobami pojištění ve Finsku.

#### FRANCIE

1. Pro osoby, které pobírají věcné dávky ve Francii podle článků SSC.15 [Bydliště v jiném státě než v příslušném státě], SSC.24 [Bydliště rodinných příslušníků v jiném státě než v tom, ve kterém bydlí důchodce] protokolu a mají bydliště ve francouzských departmentech Haut-Rhin, Bas-Rhin nebo Moselle, zahrnují věcné dávky poskytované jménem instituce jiného státu, která je povinna hradit náklady související s uvedenými dávkami, i dávky poskytované jak v rámci systému všeobecného nemocenského pojištění, tak i v systému povinného doplňkového místního nemocenského pojištění v Alsace-Moselle.

2. Francouzské právní předpisy vztahující se na osobu vykonávající nyní nebo v minulosti zaměstnání nebo samostatně výdělečnou činnost zahrnují pro účely hlavy III [Zvláštní ustanovení o různých druzích dávek] kapitoly 5 [Starobní a pozůstalostní důchody] jak systém(y) základního starobního pojištění, tak systém(y) doplňkového penzijního pojištění, které se na dotyčnou osobu vztahovaly.

#### NĚMECKO

1. Bez ohledu na čl. SSC.6 [Rovné nakládání s dávkami, příjmy, skutečnostmi nebo událostmi] písm. a) protokolu a svazku VI čl. 5 odst. 4 bod 1 zákoníku sociálního zabezpečení (Sozialgesetzbuch VI) může osoba, která pobírá starobní důchod v plné výši podle právních předpisů jiného státu, požádat o povinné pojištění v rámci německého systému důchodového pojištění.

2. Bez ohledu na čl. SSC.6 [Rovné zacházení s dávkami, příjmy, skutečnostmi nebo událostmi] písm. a) protokolu a článek 7 svazku VI zákoníku sociálního zabezpečení (Sozialgesetzbuch VI) se



může osoba, která je povinně pojištěna v jiném státě nebo pobírá starobní důchod podle právních předpisů jiného státu, stát účastníkem systému dobrovolného pojištění v Německu.

3. Pro účely poskytování peněžitých dávek podle § 47 odst. 1 svazku V a § 47 odst. 1 svazku VII zákoníku sociálního zabezpečení (SGB) a § 200 odst. 2 zákona o sociálním pojištění (Reichsversicherungsordnung) pojištěncům žijícím v jiném státě stanoví německé systémy pojištění čistou platbu, jež se používá k vyměření dávek, jako kdyby dotyčný pojištěnec žil v Německu, ledaže by pojištěnec požádal o vyměření na základě čisté platby, již skutečně dostává.

4. Státní příslušníci ostatních států, jejichž místem trvalého či obvyklého pobytu není Německo a kteří splňují obecné podmínky německého systému důchodového pojištění, mohou platit dobrovolné příspěvky do tohoto systému pouze v případě, že byli v rámci německého systému důchodového pojištění dobrovolně či povinně pojištěni v určité době v minulosti; to se týká i osob bez státní příslušnosti a uprchlíků, jejichž místo trvalého či obvyklého pobytu se nachází v jiném státě.

5. Pauschale Anrechnungszeit (paušální započitatelná doba) se podle článku 253 Sozialgesetzbuch VI (svazku VI zákoníku sociálního zabezpečení) určuje výhradně s ohledem na německé doby.

6. V případech, ve kterých se na přepočítání důchodu vztahují německé důchodové právní předpisy platné dne 31. prosince 1991, se pro účely započtení německých Ersatzzeiten (náhradních dob) použijí pouze německé právní předpisy.

7. Bez ohledu na odstavec 2 zákona o cizineckých důchodech (Fremdrentengesetz) zůstávají v rozsahu působnosti protokolu v platnosti německé právní předpisy týkající se pracovních úrazů a nemocí z povolání, za něž přísluší náhrada podle zákona o cizineckých důchodech, a dávek za doby pojištění, které lze započíst podle zákona o cizineckých důchodech na územích uvedených v čl. 1 odst. 2 a 3 zákona o záležitostech vysídlených osob a uprchlíků (Bundesvertriebenengesetz).

8. V důchodových systémech svobodných povolání bere příslušná instituce při výpočtu teoretické výše dávky uvedené v čl. SSC.47 [Přiznání dávek] odst. 1 písm. b) bodu i) tohoto protokolu pro každý rok pojištění získaný podle právních předpisů kteréhokoli jiného státu za základ průměrný roční nárok na důchod získaný během doby účasti v příslušných institucích prostřednictvím placení příspěvků.

## ŘECKO

1. Zákon č. 1469/84 o dobrovolné účasti v systému důchodového pojištění pro řecké státní příslušníky a cizí státní příslušníky řeckého původu je použitelný pro státní příslušníky jiných států, osoby bez státní příslušnosti a uprchlíky v případě, že dotyčné osoby byly v určité době v minulosti – bez ohledu na jejich místo bydliště nebo pobytu – povinně či dobrovolně účastny řeckého systému důchodového pojištění.

2. Bez ohledu na čl. SSC.6 [Rovné zacházení s dávkami, příjmy, skutečnostmi nebo událostmi] písm. a) protokolu a článek 34 zákona 1140/1981 může osoba pobírající důchod ve spojitosti s pracovním úrazem či nemocí z povolání podle právních předpisů jiného státu požádat o povinné pojištění podle právních předpisů použitých zemědělským systémem pojištění (OGA), pokud vykonává činnost spadající do oblasti působnosti těchto právních předpisů.

## IRSKO

1. Aniž je dotčen čl. SSC.19 [Peněžité dávky] odst. 2 a článek SSC.57 [Výpočet dávek v nezaměstnanosti] tohoto protokolu, se pro účely výpočtu stanoveného započitatelného týdenního příjmu pojištěné osoby pro poskytování dávky v nemoci nebo v nezaměstnanosti podle irských právních předpisů přizná pojištěné osobě za každý ukončený pracovní týden, který odpracovala jako zaměstnaná osoba podle právních předpisů jiného státu během uvedeného stanoveného roku, částka rovnající se průměrné týdenní odměně za práci zaměstnané osoby v příslušném stanoveném roce.

## MALTA

### Zvláštní ustanovení pro úředníky

- (a) Výhradně pro účely uplatňování článků SSC.43 [Zvláštní ustanovení pro úředníky] a SSC.55 [Zvláštní ustanovení pro úředníky] protokolu se s osobami zaměstnanými podle zákona o maltských ozbrojených silách (kapitola 220 sbírky zákonů Malty), policejního zákona (kapitola 164 sbírky zákonů Malty) a zákona o vězeňské službě (kapitola 260 sbírky zákonů Malty) zachází jako s úředníky.
- (b) Důchody vyplácené podle výše uvedených zákonů a podle nařízení o důchodech (kapitola 93 sbírky zákonů Malty) se výhradně pro účely čl. SSC.1 [Definice] písm. cc) protokolu považují za „zvláštní systémy pro úředníky“.

## NIZOZEMSKO

### 1. Zdravotní pojištění

- (a) Pokud jde o nárok na věcné dávky podle nizozemských právních předpisů, rozumějí se osobami majícími nárok na věcné dávky pro účely provádění hlavy III kapitol 1 [Dávky v nemoci, mateřství a rovnocenné otcovské dávky] a 2 [Dávky při pracovních úrazech a nemocech z povolání] protokolu:
  - (i) osoby, které jsou podle článku 2 zákona o zdravotním pojištění (Zorgverzekeringswet) povinny se nechat pojistit u zdravotní pojišťovny a
  - (ii) pokud již nejsou zahrnuty do bodu i), osoby, jež jsou rodinnými příslušníky vojáků v činné službě a žijí v jiném státě, a osoby, které mají bydliště v jiném státě a mají podle protokolu nárok na zdravotní péči ve státě svého bydliště, avšak náklady hradí Nizozemsko.
- (b) Osoby uvedené v odst. 1 písm. a) bodu i) se musí, v souladu s ustanoveními zákona o zdravotním pojištění (Zorgverzekeringswet), nechat pojistit u zdravotní pojišťovny a osoby uvedené v odst. 1 písm. a) bodu ii) se musí zaregistrovat u Výboru pro zdravotní pojištění (College voor zorgverzekeringen).
- (c) Ustanovení zákona o zdravotním pojištění (Zorgverzekeringswet) a zákona o obecné úpravě zvláštních lékařských výdajů (Algemene Wet Bijzondere Ziektekosten) týkající se povinnosti platit příspěvky se vztahují na osoby uvedené v písmenu a) a na jejich rodinné příslušníky. Co se týče rodinných příslušníků, hradí příspěvky osoba, od které se odvozuje nárok na zdravotní péči, s výjimkou osob, které jsou rodinnými příslušníky vojáků v činné službě a žijí v jiném státě; tito rodinní příslušníci hradí příspěvky přímo;

- (d) Ustanovení zákona o zdravotním pojištění (Zorgverzekeringswet) týkající se pozdního pojištění se použijí přiměřeně v případě pozdní registrace osob uvedených v písm. a) bodě ii) u Výboru pro zdravotní pojištění (College voor zorgverzekeringen);
- (e) Osoby, které mají nárok na věcné dávky dle právních předpisů jiného státu než Nizozemska a mají bydliště nebo dočasně pobývají v Nizozemsku, mají nárok na věcné dávky v souladu s přístupem uplatňovaným vůči pojištěným osobám v Nizozemsku ze strany instituce místa bydliště nebo místa pobytu, s ohledem na čl. 11 odst. 1, 2 a 3 a čl. 19 odst. 1 zákona o zdravotním pojištění (Zorgverzekeringswet), stejně jako na věcné dávky poskytované podle obecného zákona o mimořádných léčebných výdajích (Algemene Wet Bijzondere Ziektekosten);
- (f) Pro účely článků SSC.21 [Nárok na věcné dávky podle právních předpisů státu bydliště] až SSC.27 [Odvody důchodců] protokolu se za důchody splatné podle nizozemských právních předpisů považují následující dávky (vedle důchodů zahrnutých do hlavy III [Zvláštní ustanovení o různých druzích dávek] kapitol 4 [Dávky v invaliditě] a 5 [Starobní a pozůstalostní důchody] protokolu):
- důchody přiznané podle zákona ze dne 6. ledna 1966 o důchodech pro státní zaměstnance a pozůstalé po nich (Algemene burgerlijke pensioenwet) (nizozemský zákon o důchodech pro státní zaměstnance),
  - důchody přiznané podle zákona ze dne 6. října 1966 o důchodech pro vojáky z povolání a pozůstalé po nich (Algemene militaire pensioenwet) (zákon o vojenských důchodech),
  - dávky v pracovní neschopnosti přiznané podle zákona ze dne 7. června 1972 o dávkách v pracovní neschopnosti vojáků z povolání (Wet arbeidsongeschiktheidsvoorziening militairen) (zákon o pracovní neschopnosti vojáků z povolání),
  - důchody přiznané podle zákona ze dne 15. února 1967 o důchodech pro zaměstnance nizozemských drah (NV Nederlandse Spoorwegen) a pozůstalé po nich (Spoorwegpensioenwet) (zákon o důchodech na drahách),
  - důchody přiznané podle pracovního řádu nizozemských drah (Reglement Dienstvoorwaarden Nederlandse Spoorwegen),
  - dávky přiznané osobám v důchodu před dosažením důchodového věku 65 let v rámci důchodového systému určeného k poskytování pomoci ve stáří bývalým pracovníkům nebo dávky poskytované v případě předčasného odchodu z trhu práce v rámci systému zřízeného státem nebo v rámci kolektivní dohody pro osoby ve věku 55 let a více,
  - dávky vyplácené vojenskému personálu a úředníkům v souladu s režimem platným pro případy propouštění zaměstnanců z důvodu nadstavu, odchodu z aktivní služby do starobního důchodu a předčasného odchodu do důchodu.

- (g) Pro účely čl. SSC.16 [Pobyt v příslušném státě, je-li bydliště v jiném státě - zvláštní pravidla pro rodinné příslušníky příhraničních pracovníků] odst. 1 protokolu, mají osoby uvedené v písm. a) bodě ii) tohoto odstavce, které dočasně pobývají v Nizozemsku, s ohledem na čl. 11 odst. 1, 2 a 3 a čl. 19 odst. 1 zákona o zdravotním pojištění (Zorgverzekeringswet) nárok na věcné dávky od instituce místa pobytu v souladu s přístupem uplatňovaným vůči pojištěným osobám v Nizozemsku, jakož i na věcné dávky poskytované podle obecného zákona o mimořádných léčebných výdajích (Algemene Wet Bijzondere Ziektekosten).

## 2. Používání Algemene Ouderdomswet (AOW) (obecného zákona o starobním důchodu)

- (a) Snížení uvedené v čl. 13 odst. 1 AOW (obecného zákona o starobním důchodu) se nepoužije pro kalendářní roky před 1. lednem 1957, během kterých příjemce nesplňující podmínky umožňující mu považovat uvedené roky za doby pojištění:

- měl mezi svým 15. a 65. rokem bydliště v Nizozemsku,
- měl bydliště v jiném státě a pracoval v Nizozemsku pro zaměstnavatele usazeného v Nizozemsku, nebo
- pracoval v jiném státě během období považovaných za doby pojištění v rámci nizozemského systému sociálního zabezpečení.

Odchylně od článku 7 AOW se rovněž každému, kdo měl bydliště či pracoval v Nizozemsku v souladu s výše uvedenými podmínkami pouze před 1. lednem 1957, přiznává nárok na důchod.

- (b) Snížení uvedené v čl. 13 odst. 1 AOW se nevztahuje na kalendářní roky před 2. srpnem 1989, během kterých nebyla mezi svým patnáctým a šedesátým pátým rokem osoba, která žije nebo žila v manželském svazku, pojištěna podle výše uvedených právních předpisů, i když měla bydliště na území jiného státu než Nizozemska, jestliže se tyto kalendářní roky kryjí s dobami pojištění získanými manželem/manželkou osoby podle výše uvedených právních předpisů, nebo s kalendářními roky, které se berou v úvahu na základě písm. a) tohoto odstavce za předpokladu, že jejich manželství během těchto dob trvalo.

Odchylně od článku 7 AOW je se taková osoba považuje za osobu s nárokem na důchod.

- (c) Snížení uvedené v čl. 13 odst. 2 AOW se nepoužije pro kalendářní roky před 1. lednem 1957, během kterých o manželovi/manželce důchodce, který nesplňuje tyto podmínky umožňující mu považovat uvedené roky za doby pojištění, platilo že:

- měl mezi svým 15. a 65. rokem bydliště v Nizozemsku, nebo
- měl bydliště v jiném státě a pracoval v Nizozemsku pro zaměstnavatele usazeného v Nizozemsku, nebo
- pracoval v jiném státě během období považovaných za doby pojištění v rámci nizozemského systému sociálního zabezpečení.

- (d) Snížení uvedené v čl. 13 odst. 2 AOW se nevztahuje na kalendářní roky před 2. srpnem 1989, během kterých měl/a manžel/ka důchodce mezi svým patnáctým a šedesátým pátým rokem bydliště v jiném státě než v Nizozemsku a nebyl/a pojištěn/a podle AOW, jestliže se tyto

kalendářní roky kryjí s dobami pojištění získanými dotyčným důchodcem podle uvedených právních předpisů, nebo s kalendářními roky, které se berou v úvahu na základě písmene a) tohoto odstavce, za předpokladu, že jejich manželství během těchto dob trvalo.

- (e) Ustanovení odst. 2 písm. a), b), c) a d) se nevztahuje na doby, které se kryjí s:
- dobami, které mohou být vzaty v úvahu při výpočtu důchodových nároků podle právních předpisů o starobním pojištění jiného státu než Nizozemska, nebo
  - dobami, po které dotyčná osoba pobírala starobní důchod podle těchto právních předpisů.

Doby dobrovolného pojištění v rámci systému jiného státu se pro účely tohoto písmene nezohledňují.

- (f) Ustanovení odst. 2 písm. a), b), c) a d) se použije pouze, pokud dotyčná osoba bydlela v jednom či více státech po dobu šesti let po dosažení věku 59 let a jen po dobu, během které tato osoba bydlela v jednom z uvedených států.
- (g) Odchylně od kapitoly IV AOW si může každý, kdo má bydliště v jiném státě než v Nizozemsku a na jehož manžela/manželku se podle uvedených právních předpisů vztahuje povinné pojištění, zařídit podle uvedených právních předpisů dobrovolné pojištění na doby, během kterých je manžel/ka povinně pojištěn/a.

Toto povolení nezaniká, pokud je povinné pojištění manžela/manželky ukončeno v důsledku jeho/její smrti a pozůstalý pobírá pouze důchod podle Algemene nabestaandenwet (zákona o obecném pojištění pozůstalých).

Povolení týkající se dobrovolného pojištění končí v každém případě dnem, kdy daná osoba dosáhne 65 let.

Výše příspěvku na dobrovolné pojištění se stanoví v souladu s ustanoveními o určení příspěvků dobrovolného pojištění podle AOW. Jestliže však dobrovolné pojištění pokračuje po době pojištění uvedené v odst. 2 písm. b), výše příspěvku se stanoví v souladu s ustanoveními o určení příspěvků povinného pojištění podle AOW a zohlední se příjem, který je považován za získaný v Nizozemsku.

- (h) Povolení uvedené v odst. 2 písm. g) nebude přiznáno nikomu, kdo je pojištěn podle právních předpisů jiného státu a pobírá důchodovou dávku nebo pozůstalostní důchod
- (i) Každý, kdo si chce podle odst. 2 písm. g) zařídit dobrovolné pojištění, si musí podat žádost u Sociální pojišťovny (Sociale Verzekeringsbank) nejpozději jeden rok po dni, kdy byly splněny podmínky účasti.

### 3. Používání Algemene nabestaandenwet (ANW) (zákona o obecném pojištění pozůstalých)

- (a) Pokud má pozůstalý/á manžel/ka na základě čl. SSC.46 [Zvláštní ustanovení o sčítání dob] odst. 3 protokolu nárok na pozůstalostní důchod podle ANW (zákona o obecném pojištění pozůstalých), vypočte se uvedený důchod v souladu s čl. SSC.47 [Přiznání dávek] odst. 1 písm. b) protokolu.

Pro účely těchto ustanovení se doby pojištění před 1. říjnem 1959 považují rovněž za doby pojištění získané podle nizozemských právních předpisů, pokud během uvedených dob pojištěná osoba starší 15 let splnila tyto podmínky:

- měla bydliště v Nizozemsku, nebo
  - měla bydliště v jiném státě a pracovala v Nizozemsku pro zaměstnavatele usazeného v Nizozemsku, nebo
  - pracovala v jiném státě během období považovaných za doby pojištění v rámci nizozemského systému sociálního zabezpečení.
- (b) Doby, které mají být zohledněny na základě odst. 3 písm. a), nebudou brány v potaz, pokud se kryjí s dobami povinného pojištění získanými podle právních předpisů jiného státu týkajících se pozůstalostních důchodů;
- (c) Pro účely čl. SSC.47 [Přiznání dávek] odst. 1 písm. b) protokolu se jako doby pojištění berou v úvahu pouze doby pojištění získané po dosažení patnácti let věku podle nizozemských právních předpisů;
- (d) Odchylně od čl. 63a odst. 1 ANW si může osoba, která má bydliště v jiném státě než v Nizozemsku a na jejíhož manžela / jejíž manželku se podle ANW vztahuje povinné pojištění, zařídit podle ANW dobrovolné pojištění pouze na doby, během kterých je manžel/ka povinně pojištěn/a, a za předpokladu, že pojištění již bylo započaté ke dni použitelnosti protokolu;

Toto povolení zaniká dnem ukončení povinného pojištění manžela/manželky podle ANW, pokud není povinné pojištění manžela/manželky ukončeno v důsledku jeho/její smrti a pozůstalý pobírá pouze důchod podle ANW.

Povolení týkající se dobrovolného pojištění končí v každém případě dnem, kdy daná osoba dosáhne 65 let.

Výše příspěvku na dobrovolné pojištění se stanoví v souladu s ustanoveními o určení příspěvků dobrovolného pojištění podle ANW. Jestliže však dobrovolné pojištění pokračuje po době pojištění uvedené v odst. 2 písm. b), výše příspěvku se stanoví v souladu s ustanoveními o určení příspěvků povinného pojištění podle ANW a zohlední se příjem, který je považován za získaný v Nizozemsku.

#### 4. Používání nizozemských právních předpisů o pracovní neschopnosti

Při výpočtu dávek podle WAO, WIA nebo WAZ nizozemské orgány zohlední:

- doby placeného zaměstnání a doby za takové považované, získané v Nizozemsku před 1. července 1967,
- doby pojištění získané podle WAO,
- doby pojištění získané dotyčnou osobou po dosažení věku 15 let podle Algemene Arbeidsongeschiktheidswet (obecný zákon o pracovní neschopnosti) za předpokladu, že se nekryjí s dobami pojištění získanými podle WAO,

- doby pojištění získané podle WAZ,
- doby pojištění získané podle WIA.

## ŠPANĚLSKO

1. Pro účely provádění ustanovení čl. SSC.47 [Přiznání dávek] odst. 1 písm. b) protokolu se roky, které pracovníkovi schází k dosažení důchodového věku nebo věku povinného odchodu do důchodu stanoveného v čl. 31 odst. 4 konsolidovaného znění Ley de clases pasivas del Estado (zákon o důchodech státních úředníků), zohlední jako roky skutečně odpracované ve státní službě pouze v případě, že se na příjemce v době vzniku pojistné události, jež vedla ke vzniku nároku na pozůstalostní důchod, vztahoval zvláštní španělský systém pro státní úředníky, nebo pokud příjemce vykonával činnost začleněnou do uvedeného systému, nebo pokud v době vzniku pojistné události, jež vedla ke vzniku nároku na důchod, vykonával příjemce činnost, jejíž výkon ve Španělsku by mu zakládal povinnost být účasten zvláštního státního systému pro státní úředníky, ozbrojené síly nebo soudní orgány.

2.

(a) Podle čl. SSC.51 [Doplňující ustanovení pro výpočet dávek] odst. 1 písm. c) se výpočet teoretické španělské dávky provádí na základě skutečných příspěvků osoby během let bezprostředně předcházejících platbě posledního příspěvku do španělského systému sociálního zabezpečení. Pokud je při výpočtu důchodového základu třeba zohlednit doby pojištění nebo bydlení podle právních předpisů jiných států, použije se pro tyto doby španělský příspěvkový základ, který je časově nejbližší referenčnímu období, s přihlédnutím k vývoji indexu maloobchodních cen.

(b) Částka získaného důchodu se zvyšuje o částku zvýšení a valorizaci vypočtené pro každý následující rok pro důchody stejného druhu.

3. S dobami získanými v jiných státech, které musí být vzaty v úvahu v rámci zvláštního systému pro úředníky, ozbrojené síly a soudní správu, se pro účely článku SSC.51 [Doplňující ustanovení pro výpočet dávek] zachází stejně jako s časově nejbližšími dobami získanými ve funkci úředníka ve Španělsku.

4. Dodatečné částky podle věku uvedené ve druhém přechodném ustanovení zákona o obecném sociálním pojištění se vztahují na všechny příjemce podle protokolu, kteří před 1. lednem 1967 svým jménem hradili příspěvky podle španělských právních předpisů; výhradně pro účely protokolu nelze doby pojištění započtené v jiném státě před 1. lednem 1967 považovat za použití článku SSC.6 [Rovné zacházení s dávkami, příjmy, skutečnostmi nebo událostmi] protokolu za rovnocenné dobám, ve kterých byly hrazeny příspěvky ve Španělsku. Datem odpovídajícím 1. lednu 1967 je v případě zvláštního systému pro námořníky datum 1. srpna 1970 a v případě zvláštního sociálního systému hornictví datum 1. dubna 1969.

## ŠVÉDSKO

1. Ustanovení protokolu o sčítání dob pojištění a dob bydlení se nevztahují na přechodná ustanovení švédských právních předpisů o nároku na minimální důchod osob narozených v roce 1937 či dříve majících přede dnem podání žádosti o důchod po stanovenou dobu bydliště ve Švédsku (zákon 2000:798).

2. Pro účely výpočtu pomyslného příjmu pro stanovení náhrad za zdravotní postižení a náhrad za ztrátu schopnosti výdělečné činnosti v souladu s kapitolou 8 Lag (1962:381) om allmän försäkrings (zákona o obecném pojištění) platí:

(a) Pokud pojištěná osoba podléhá během referenční doby rovněž právním předpisům jednoho či více států, protože vykonávala činnost jako zaměstnaná osoba či osoba samostatně výdělečně činná, považuje se příjem v dotčeném státě (dotčených státech) za rovnocenný průměrnému hrubému příjmu pojištěné osoby ve Švédsku dosaženému během části referenční doby strávené ve Švédsku, který se vypočítá tak, že se výdělek získaný ve Švédsku vydělí počtem roků, během nichž byl dosažen.

3.

(a) Pro účely výpočtu pomyslných důchodových příjmů pro stanovení pozůstalostního důchodu závislého na výdělku (zákon 2000:461) se, pokud není splněn požadavek švédských právních předpisů týkající se získání nároku na důchod za alespoň tři roky z pěti kalendářních let bezprostředně předcházejících smrti dané osoby (referenční doba), zohledňují rovněž doby pojištění získané v jiných státech, jako kdyby byly získány ve Švédsku. Má se za to, že doby pojištění získané v jiných státech vycházejí z průměrného švédského základu pro důchod. Pokud se u dotčené osoby za základ pro důchod počítá pouze jeden rok ve Švédsku, má se za to, že každá doba pojištění v jiném státě představuje stejnou hodnotu.

(b) Pro účely výpočtu pomyslných důchodových kreditů pro stanovení vdovského důchodu v souvislosti s úmrtím, které nastalo dne 1. ledna 2003 či později, se, pokud není splněn požadavek švédských právních předpisů týkající se získání důchodových kreditů za alespoň dva roky ze čtyř let bezprostředně předcházejících smrti pojištěné osoby (referenční doba) a doby pojištění byly během referenční doby splněny v jiném státě, má se za to, že jsou tyto roky založeny na stejných důchodových kreditech jako švédský rok.

#### SPOJENÉ KRÁLOVSTVÍ

1. Pokud, v souladu s právními předpisy Spojeného království, může být osobě přiznán nárok na důchod, jestliže:

(a) se příspěvky bývalého manžela (manželky) berou v úvahu, jako by šlo o vlastní příspěvky uvedené osoby, nebo

(b) jsou příslušné příspěvkové podmínky splněny manželem/manželkou nebo bývalým/bývalou manželem/manželkou této osoby; a to za předpokladu, že v každém případě manžel/ka nebo bývalý/á manžel/ka je nebo byl/a činný/á jako zaměstnanec nebo osoba samostatně výdělečně činná a vztahovaly se na něj/ni právní předpisy dvou nebo více států, použijí se ke stanovení nároku podle právních předpisů Spojeného království ustanovení hlavy III [Zvláštní ustanovení o různých druzích dávek] kapitoly 5 [Starobní a pozůstalostní důchody] protokolu. V tomto případě se odkazy uvedené v hlavě III [Zvláštní ustanovení o různých druzích dávek] kapitole 5 [Starobní a pozůstalostní důchody] protokolu na „doby pojištění“ považují za odkazy na doby pojištění získané:

(i) manželem či manželkou nebo bývalým manželem či manželkou, pokud nárok uplatňuje:

- vdaná žena, nebo



- osoba, jejíž manželství skončilo jinak než smrtí manžela či manželky, nebo
- (ii) bývalým manželem či manželkou, pokud nárok uplatňuje:
- vdovec, který nemá bezprostředně před důchodovým věkem nárok na přídavky pro ovdovělé rodiče, nebo
  - vdova, která nemá bezprostředně před důchodovým věkem nárok na přídavky pro ovdovělou matku, přídavky pro ovdovělé rodiče či vdovský důchod, nebo která má nárok pouze na vdovský důchod závisející na věku vypočítaný na základě čl. SSC.47 [Přiznání dávek] odst. 1 písm. b) protokolu, a pro tyto účely se „vdovským důchodem závisejícím na věku“ rozumí vdovský důchod vyplácený ve snížené výši v souladu s čl. 39 odst. 4 zákona o příspěvcích a dávkách sociálního zabezpečení z roku 1992.

2. Pro účely použití článku SSC.8 [Upuštění od pravidel týkajících se bydliště] protokolu je v případě starobních a pozůstalostních peněžitých dávek, důchodů po pracovních úrazech nebo nemocech z povolání a pohřebného na každého příjemce podle právních předpisů Spojeného království pobývajících na území jiného státu pohlíženo tak, jako by měl během daného pobytu na území tohoto jiného státu trvalý pobyt.

3.

- (1) Pro účely výpočtu faktoru výdělku za účelem stanovení nároku na dávky podle právních předpisů Spojeného království se má za to, že za každý týden, během kterého zaměstnaná osoba podléhala právním předpisům členského státu a který započal během daného daňového období ve smyslu právních předpisů Spojeného království, dotyčná osoba platila příspěvky jako zaměstnaná osoba nebo měla příjem, z kterého byly příspěvky placeny, na základě příjmů rovnajících se dvěma třetinám horní meze příjmu v uvedeném daňovém období.
- (2) Pro účely čl. SSC.47 [Přiznání dávek] odst. 1 písm. b) protokolu, pokud:
- (a) během jakéhokoli daňového období počínajícího dne 6. dubna 1975 nebo později získala zaměstnaná osoba doby pojištění, zaměstnání nebo bydlení výlučně v členském státě a jestliže z uplatnění bodu 1 tohoto odstavce vyplývá, že se uvedené období bere v úvahu ve smyslu právních předpisů Spojeného království pro účely čl. SSC.47 [Přiznání dávek] odst. 1 písm. b) bodu i) protokolu, má se za to, že byla po dobu 52 týdnů v uvedeném roce pojištěna v uvedeném členském státě;
  - (b) se jakékoli daňové období počínající dne 6. dubna 1975 nebere v úvahu ve smyslu právních předpisů Spojeného království pro účely čl. SSC.47 [Přiznání dávek] odst. 1 písm. b) bodu i) protokolu, neberou se v úvahu žádné doby pojištění, zaměstnání nebo bydlení získané v uvedeném daňovém období.
- (3) Pro účely přepočtu faktoru výdělku na doby pojištění se faktor výdělku dosažený v daném daňovém období ve smyslu právních předpisů Spojeného království dělí

spodní mezí příjmů za uvedené období. Výsledek se vyjádří celým číslem a desetinná místa se neberou v úvahu. Takto vypočítané číslo představuje počet týdnů pojištění získaných podle právních předpisů Spojeného království během uvedeného daňového období za předpokladu, že toto číslo nepřevýší počet týdnů, během kterých osoba podléhala uvedeným právním předpisům v uvedeném období.

## PŘÍLOHA SSC-7: PROVÁDĚCÍ ČÁST

### HLAVA I: OBECNÁ USTANOVENÍ

#### KAPITOLA 1

##### Článek SSCI.1: Definice

1. Pro účely této přílohy se použijí definice uvedené v článku SSC.1 [Definice].
2. Kromě definic uvedených v odstavci 1 se rozumí:
  - (a) „přístupovým místem“ subjekt vykonávající funkce:
    - (i) elektronického kontaktního místa;
    - (ii) automatického směrování na základě dané adresy a
    - (iii) inteligentního směrování na základě softwaru umožňujícího automatickou kontrolu a směrování (například aplikace umělé inteligence) nebo zásahu člověka;
  - (b) „styčným místem“ subjekt, který je určený příslušným orgánem státu pro jedno nebo více odvětví sociálního zabezpečení uvedených v článku SSC.3 [Věcná působnost] protokolu k tomu, aby odpovídal na žádosti o informace a pomoc pro účely provádění protokolu a této přílohy, a který musí plnit úkoly jemu svěřené podle hlavy IV [Finanční ustanovení] této přílohy;
  - (c) „dokumentem“ soubor údajů bez ohledu na použitý druh nosiče, které jsou strukturovány takovým způsobem, že je možné je předávat elektronicky, a jejichž předávání je nezbytné, aby protokol a tato příloha mohly fungovat;
  - (d) „strukturovaným elektronickým dokumentem“ dokument strukturovaný ve formátu navrženém pro elektronickou výměnu informací mezi státy;
  - (e) „elektronickým přenosem“ přenos údajů pomocí elektronických zařízení pro zpracování údajů (včetně digitální komprese) a využití přenosu po drátě, rádiového přenosu, přenosu optickými technologiemi nebo jakýmkoli jinými elektromagnetickými prostředky;
  - (f) „podvodem“ jakékoli úmyslné jednání nebo úmyslné opomenutí jednat s úmyslem buď
    - (i) pobírat dávky sociálního zabezpečení nebo umožnit jinému pobírat dávky sociálního zabezpečení, pokud nejsou splněny podmínky pro vznik nároku na takové dávky podle právních předpisů dotčených států nebo protokolu, nebo
    - (ii) vyhnout se placení příspěvků sociálního zabezpečení, nebo umožnit jinému vyhnout se placení příspěvků sociálního zabezpečení, pokud jsou takové příspěvky vyžadovány právními předpisy dotčených států nebo protokolem.

#### KAPITOLA 2: USTANOVENÍ TÝKAJÍCÍ SE SPOLUPRÁCE A VÝMĚNY ÚDAJŮ

## Článek SSCI.2: Oblast působnosti a pravidla výměny informací mezi institucemi

1. Pro účely této přílohy jsou výměny informací mezi orgány států a institucemi a osobami uvedenými v protokolu založeny na zásadách veřejné služby, efektivnosti, aktivní pomoci, rychlého doručování a přístupnosti, včetně elektronické přístupnosti, zejména pro osoby se zdravotním postižením a starší osoby.
2. Příslušné instituce si neprodleně poskytují nebo vyměňují všechny nezbytné údaje pro stanovení a určení práv a povinností osob, na něž se vztahuje protokol. Přenos takových údajů mezi státy probíhá buď přímo mezi příslušnými institucemi, nebo nepřímo prostřednictvím styčných míst.
3. Pokud určitá osoba omylem předložila informace, dokumenty nebo žádosti instituci na území jiného státu, než je ten, v němž se nachází instituce určená v souladu s touto přílohou, musí tato instituce tyto informace, dokumenty nebo žádosti neprodleně postoupit instituci určené v souladu s touto přílohou s uvedením dne, k němuž byly původně předloženy. Tento den je pro posledně jmenovanou instituci závazný. Instituce států však nelze činit odpovědnými v důsledku nečinnosti a ani nelze mít za to, že přijaly rozhodnutí v důsledku nečinnosti způsobené zpožděným přenosem informací, dokumentů nebo žádostí institucemi států.
4. Pokud poskytnutí údajů proběhlo nepřímo prostřednictvím styčného místa státu určení, lhůty pro projednání žádostí začínají běžet ode dne obdržení žádosti tímto styčným místem, jako by žádost obdržela instituce tohoto státu.

## Článek SSCI.3: Oblast působnosti a pravidla výměny informací mezi dotýcnými osobami a institucemi

1. Státy zajistí, aby dotýčné osoby měly přístup k potřebným informacím o ustanoveních vyplývajících z protokolu a z této přílohy, aby mohly uplatnit svá práva. Zajistí rovněž uživatelsky přístupné služby.
2. Osoby, na něž se vztahuje protokol, mají povinnost předat příslušné instituci veškeré informace, dokumenty nebo podpůrné doklady, které jsou nezbytné pro zjištění jejich situace nebo situace jejich rodiny, stanovení nebo zachování jejich práv a povinností a určení použitelných právních předpisů a jejich povinností podle těchto právních předpisů.
3. Příslušné instituce sdělují informace a vydávají dokumenty dotýcným osobám, a to v míře nezbytné pro použití protokolu a této přílohy, neprodleně a vždy ve lhůtách stanovených právními předpisy daného státu.

Příslušná instituce oznámí žadateli, který má bydliště nebo pobývá v jiném státě, své rozhodnutí přímo nebo prostřednictvím styčného místa státu bydliště nebo pobytu. Pokud dávky zamítne, uvede rovněž důvod zamítnutí, možnosti a lhůty pro odvolání. Kopie tohoto rozhodnutí se zasílá dalším dotčeným institucím.

## Článek SSCI.4: Formuláře, dokumenty a metody výměny údajů

1. S výhradou článku SSCI. 75 [Přechodná ustanovení pro formuláře a dokumenty] a dodatku SSCI-2 [Dokument prokazující nárok], strukturu, obsah a formát formulářů a dokumentů vydávaných jménem států pro účely provádění protokolu dohodne specializovaný výbor pro koordinaci sociálního zabezpečení.
2. Přenos údajů mezi institucemi nebo styčnými místy být s výhradou souhlasu specializovaného výboru pro koordinaci sociálního zabezpečení prováděn prostřednictvím systému elektronické výměny informací o sociálním zabezpečení. Pokud jsou formuláře a dokumenty

uvedené v odstavci 1 vyměňovány prostřednictvím systému elektronické výměny informací o sociálním zabezpečení, dodržují pravidla platná pro tento systém.

3. Tam, kde přenos údajů mezi institucemi nebo styčnými místy neprobíhá prostřednictvím systému elektronické výměny informací o sociálním zabezpečení, použijí příslušné instituce a styčná místa ujednání vhodná pro jednotlivé případy a upřednostňují co největší využívání elektronických prostředků.

4. V komunikaci s dotyčnými osobami využívají příslušné instituce ujednání vhodná pro jednotlivé případy a upřednostňují co největší využívání elektronických prostředků.

#### Článek SSCI.5: Právní síla dokumentů a podpůrných dokladů vydaných v jiném státě

1. Dokumenty vydané institucí státu a prokazující postavení osoby pro účely provádění protokolu a této přílohy, jakož i podpůrné doklady, na základě kterých byly dokumenty vydány, uzná instituce jiného státu, pokud je stát, který je vydal, nezrušil nebo neprohlásil za neplatné.

2. V případě pochybnosti o platnosti dokumentu nebo správnosti skutečností, které jsou podkladem pro údaje v něm uvedené, instituce státu, která obdrží dokument, se obrátí na instituci, jež dokument vydala, se žádostí o nezbytná vyjasnění a popřípadě o zrušení uvedeného dokumentu. Vydávající instituce opětovně zváží důvody pro vydání příslušného dokumentu a případně tento dokument zruší.

3. Pokud podle odstavce 2 existují pochybnosti o informacích poskytnutých dotyčnými osobami, o platnosti dokumentů nebo podpůrných dokladů nebo o správnosti skutečností, na nichž jsou údaje v nich obsažené založeny, přistoupí instituce místa pobytu nebo místa bydliště na žádost příslušné instituce k nezbytnému ověření těchto informací nebo dokumentů, pokud je možné je provést.

4. Pokud nebylo mezi dotčenými institucemi dosaženo shody, může být věc po uplynutí jednoho měsíce následujícího po dni, kdy instituce, která dokument obdržela, podala žádost, předložena prostřednictvím příslušných orgánů specializovanému výboru pro koordinaci sociálního zabezpečení. Specializovaný výbor pro koordinaci sociálního zabezpečení se pokusí o sblížení rozdílných stanovisek do šesti měsíců ode dne, kdy mu byla věc předložena.

#### Článek SSCI.6: Prozatímní uplatňování právních předpisů a prozatímní poskytování dávek

1. Není-li v této příloze stanoveno jinak, mají-li instituce nebo orgány dvou nebo více států rozdílná stanoviska k určení použitelných právních předpisů, použijí se na dotyčnou osobu prozatímně právní předpisy jednoho z těchto států, přičemž pořadí jejich použitelnosti se stanoví takto:

- (a) právní předpisy státu, ve kterém osoba skutečně vykonává své zaměstnání nebo samostatnou výdělečnou činnost, pokud je toto zaměstnání nebo samostatná výdělečná činnost vykonávána pouze v jednom státě;
- (b) právní předpisy státu, na jehož území má dotyčná osoba bydliště, vykonává-li zaměstnání nebo samostatnou výdělečnou činnost ve dvou nebo více státech a vykonává-li část své činnosti nebo činností ve státě bydliště, nebo není-li dotyčná osoba výdělečně činná jako zaměstnanec ani jako osoba samostatně výdělečně činná;
- (c) ve všech ostatních případech právní předpisy státu, o jejichž uplatňování bylo požádáno nejdříve, vykonává-li osoba činnost nebo činnosti ve dvou nebo více státech.

2. V případě rozdílných stanovisek mezi institucemi nebo orgány dvou nebo více států ve věci určení instituce, která by měla poskytnout peněžité nebo věcné dávky, má dotyčná osoba, která by v případě neexistence tohoto sporu mohla o dávky žádat, nárok na prozatímní dávky stanovené podle právních předpisů uplatňovaných institucí místa bydliště dané osoby nebo, nemá-li daná osoba bydliště na území žádného z dotčených států, má nárok na dávky stanovené podle právních předpisů uplatňovaných institucí, které byla její žádost podána nejdříve.

3. Pokud nebylo mezi dotčenými institucemi nebo orgány dosaženo shody, může se po uplynutí jednoho měsíce ode dne, kdy vyšla najevo rozdílnost stanovisek uvedená v odstavci 1 a 2, kterákoli strana obrátit na specializovaný výbor pro koordinaci sociálního zabezpečení. Specializovaný výbor pro koordinaci sociálního zabezpečení se vynasnaží o sblížení rozdílných stanovisek do šesti měsíců ode dne, kdy mu byla věc předložena.

4. Pokud se zjistí, že použitelnými právními předpisy nejsou předpisy státu, ve kterém se osoba prozatímně účastní na pojištění, nebo že instituce, která prozatímně poskytla dávky, nebyla příslušnou institucí, je instituce, která byla určena za příslušnou, považována za příslušnou se zpětnou účinností, jako by k takové rozdílnosti stanovisek nedošlo, nejpozději ode dne vzniku prozatímní účasti na pojištění nebo od prvního prozatímního poskytnutí dotčených dávek.

5. Instituce, která byla určena za příslušnou, a instituce, která vyplatila prozatímní peněžité dávky nebo obdržela prozatímní odvody pojistného, vyřeší tam, kde je to vhodné, finanční situaci dotyčné osoby, pokud jde o odvody a prozatímně vyplacené peněžité dávky, v souladu s hlavou IV kapitolou 2 [Zpětné vymáhání neoprávněně poskytnutých dávek, zpětné vymáhání prozatímních plateb a odvodů, zápočet a pomoc při vymáhání] této přílohy.

Věcné dávky prozatímně poskytnuté institucí v souladu s odstavcem 2 budou uhrazeny příslušnou institucí v souladu s hlavou IV [Finanční ustanovení] této přílohy.

#### Článek SSCI.7: Prozatímní výpočet dávek a odvodů pojistného

1. Není-li v této příloze protokolu stanoveno jinak, pokud osoba splňuje podmínky pro přiznání dávek nebo odpovídá za odvod pojistného v souladu s protokolem, avšak příslušná instituce nemá všechny informace týkající se situace v jiném státě, které jsou zapotřebí ke konečnému výpočtu výše této dávky nebo odvodu, pak tato instituce na žádost dotyčné osoby přizná tuto dávku nebo vypočte výši tohoto odvodu na prozatímním základě, pokud je tento výpočet možný na základě informací, které má tato instituce k dispozici.

2. Výpočet výše příslušné dávky nebo odvodu se provede znovu poté, jakmile jsou dotčené instituci poskytnuty veškeré nezbytné podpůrné doklady nebo dokumenty.

#### KAPITOLA 3: DALŠÍ OBECNÁ USTANOVENÍ K PROVÁDĚNÍ PROTOKOLU

##### Článek SSCI.8: Jiné postupy mezi orgány a institucemi

1. Dva nebo více států nebo jejich příslušné orgány se mohou dohodnout na jiných postupech, než jsou postupy stanovené touto přílohou, nedotknou-li se tyto postupy nepříznivě práv a povinností dotčených osob.

2. Dohody uzavřené za tímto účelem se oznámí specializovanému výboru pro koordinaci sociálního zabezpečení a uvedou se v dodatku SSCI-1 [Prováděcí pravidla k dvoustranným dohodám, které zůstávají v platnosti, a novým dvoustranným prováděcím dohodám].

3. Ustanovení uvedená v prováděcích dohodách uzavřených mezi jedním nebo více státy za stejným účelem jako dohody uvedené v odstavci 2 nebo podobných takovým dohodám, která jsou v platnosti v den předcházející dni vstupu této dohody v platnost, se pro účely vztahů mezi těmito státy použijí i nadále, pokud jsou rovněž uvedeny v dodatku SSCI-1 [Prováděcí pravidla k dvoustranným dohodám, které zůstávají v platnosti, a novým dvoustranným prováděcím dohodám].

#### Článek SSCI.9: Předcházení souběhu dávek

Bez ohledu na jiná ustanovení protokolu, pokud jsou dávky náležející na základě právních předpisů dvou nebo více států vzájemně sníženy, pozastaveny nebo odňaty, jsou částky, které by nebyly zaplacený v případě přísného použití pravidel pro snížení, pozastavení nebo odnětí stanovených právními předpisy dotčeného státu, vyděleny počtem dávek podléhajících snížení, pozastavení nebo odnětí.

#### Článek SSCI.10: Prvky pro určení bydliště

1. Pokud existují rozdílná stanoviska institucí dvou nebo více států, pokud jde o určení bydliště osoby, na kterou se vztahuje protokol, stanoví instituce vzájemnou dohodou střed zájmu dotčené osoby, a to na základě celkového posouzení veškerých dostupných informací o významných skutečnostech, které mohou zahrnovat podle okolností:

- (a) délku a nepřetržitost přítomnosti na území dotčených států;
- (b) osobní situaci dané osoby, včetně:
  - (i) povahy a konkrétních znaků všech vykonávaných činností, zejména místa, kde se činnost obvykle vykonává, stability činnosti a doby platnosti každé pracovní smlouvy;
  - (ii) rodinné situace dané osoby a jejích rodinných vztahů;
  - (iii) vykonávání jakýchkoli nevýdělečných činností;
  - (iv) v případě studujícího zdroj příjmu studujícího;
  - (v) situace týkající se bydlení dané osoby, zejména nakolik je toto bydlení trvalé;
  - (vi) státu, v němž je daná osoba považována za daňového rezidenta.

2. Pokud zvážení jednotlivých kritérií na základě významných skutečností, jak je uvedeno v odstavci 1, nevede ke shodě mezi dotčenými institucemi, považuje se pro stanovení jejího skutečného místa bydliště za rozhodující záměr dotčené osoby, jak se jeví z těchto skutečností a okolností, zejména pak z důvodů, které vedly dotyčnou osobu k přestěhování.

3. Má se za to, že střed zájmu studujícího, který odejde do jiného státu za účelem řádného studia, se po celou dobu studia v uvedeném státě nenachází ve státě studia, aniž je dotčena možnost tuto domněnku vyvrátit.

4. Odstavec 3 se použije obdobně na rodinné příslušníky studujícího.

## Článek SSCI.11: Sčítání dob

1. Pro účely článku SSC.7 [Sčítání dob] protokolu se příslušná instituce obrátí na instituce států, jejichž právní předpisy se na dotyčnou osobu také vztahovaly, aby určila všechny doby získané podle těchto právních předpisů.
2. Doby pojištění, zaměstnání, samostatné výdělečné činnosti nebo bydlení získané podle právních předpisů jednoho státu se přičtou k dobám pojištění, zaměstnání, samostatné výdělečné činnosti nebo bydlení získaným podle právních předpisů kteréhokoli jiného státu, pokud je to nezbytné pro účely článku SSC.7 [Sčítání dob] protokolu a pokud se tyto doby nepřekrývají.
3. Pokud se doba pojištění nebo bydlení získaná v souladu s povinným pojištěním podle právních předpisů jednoho státu kryje s dobou pojištění získanou na základě dobrovolného nebo dobrovolného pokračujícího pojištění podle právních předpisů jiného státu, vezme se v úvahu jen doba získaná na základě povinného pojištění.
4. Pokud se doba pojištění nebo bydlení, která je jiná než rovnocenná doba získaná podle právních předpisů jednoho státu, kryje s rovnocennou dobou získanou podle právních předpisů jiného státu, vezme se v úvahu jen doba jiná než rovnocenná doba.
5. Jakoukoli dobu, která je považována za rovnocennou na základě právních předpisů dvou nebo více států, bere v úvahu pouze instituce státu, podle jehož právních předpisů byla dotyčná osoba před uvedenou dobou naposledy povinně pojištěna. V případě, že dotyčná osoba nebyla před uvedenou dobou povinně pojištěna podle právních předpisů některého státu, posledně jmenovaná doba bude zohledněna institucí státu, podle jehož právních předpisů byla dotyčná osoba povinně pojištěna poprvé po uvedené době.
6. Pokud není možné určit přesně období, ve kterém byly získány určité doby pojištění nebo bydlení podle právních předpisů jednoho státu, předpokládá se, že tyto doby se nepřekrývají s dobami pojištění nebo bydlení získanými podle právních předpisů jiného státu a vezmou se s přiměřeně v úvahu, pokud je to výhodné pro dotyčnou osobu.

## Článek SSCI.12: Pravidla pro přepočet dob

1. Pokud jsou doby získané podle právních předpisů jednoho státu vyjádřeny v jednotkách odlišných od jednotek používaných právními předpisy jiného státu, provede se přepočet nezbytný pro účely sčítání podle článku SSC.7 [Sčítání dob] protokolu na základě těchto pravidel:
  - (a) doba, která se použije jako základ pro přepočet, je doba sdělená institucí státu, na základě jehož právních předpisů byla tato doba získána;
  - (b) v případě systémů, kdy jsou doby vyjádřené ve dnech, se přepočet ze dnů na jiné jednotky a opačně, jakož i mezi odlišnými systémy založenými na dnech, provádí v souladu s touto tabulkou:

<b>Systém založený na</b>	<b>1 den odpovídá</b>	<b>1 týden odpovídá</b>	<b>1 měsíc odpovídá</b>	<b>1 čtvrtletí odpovídá</b>	<b>Maximální počet dnů v jednom kalendářním roce</b>
5 dnech	9 hodinám	5 dnům	22 dnům	66 dnům	264 dnů



6 dnech	8 hodinám	6 dnům	26 dnům	78 dnům	312 dnů
7 dnům	6 hodinám	7 dnům	30 dnům	90 dnům	360 dnů

- (c) v případě systémů, v nichž jsou doby vyjádřeny v jiných jednotkách než ve dnech:
- (i) tři měsíce nebo 13 týdnů odpovídá jednomu čtvrtletí a opačně;
  - (ii) jeden rok odpovídá čtyřem čtvrtletím, 12 měsícům nebo 52 týdnům a opačně;
  - (iii) pro přepočítání týdnů na měsíce a opačně se týdny a měsíce přepočítají na dny v souladu s pravidly pro přepočítání pro systémy založené na šesti dnech uvedenými v tabulce v písmenu b);
- (d) v případě dob vyjádřených ve zlomcích jsou tyto údaje přepočteny na nejbližší nižší celou jednotku za použití pravidel stanovených v písmenech b) a c). Roky vyjádřené ve zlomcích jsou přepočteny na měsíce, není-li dotýčný systém založen na zlomcích;
- (e) pokud je výsledkem přepočtu podle tohoto odstavce zlomek dané jednotky, za výsledek přepočtu podle tohoto odstavce bude považována nejbližší vyšší celá jednotka.
2. Použití odstavce 1 nesmí vést u celkového součtu dob pojištění získaných během jednoho kalendářního roku k výsledku, který je vyšší než počet dnů uvedený v posledním sloupci tabulky v odst. 1 písm. b) nebo 52 týdnů nebo 12 měsíců nebo čtyři čtvrtletí.
- Pokud doby, které mají být přepočítány, odpovídají maximální roční výši dob podle právních předpisů státu, ve kterém byly získány, nesmí použití odstavce 1 vést v rámci jednoho kalendářního roku k dobám kratším, než je možné roční maximum dob stanovených podle příslušných právních předpisů.
3. Přepočítání se provede buď v rámci jediné operace pokrývající veškeré doby, které byly sděleny jakožto celek, nebo pro každý jednotlivý rok, pokud byly tyto doby sděleny na ročním základě.
4. Instituce, která sdělí doby vyjádřené ve dnech, zároveň uvede, zda systém, který spravuje, je založen na pěti dnech, šesti dnech nebo sedmi dnech.

## HLAVA II: URČENÍ POUŽITELNÝCH PRÁVNÍCH PŘEDPISŮ

Článek SSCI.13: Podrobnosti k článkům SSC.11 [Vyslaní pracovníci] a SSC.12 [Výkon činností ve dvou nebo více státech] protokolu

1. Pro účely čl. SSC.11 [Vyslaní pracovníci] odst. 1 písm. a) protokolu „osoba, která jako zaměstnanec provozuje v státě činnost pro zaměstnavatele, jenž zde běžně vykonává své činnosti, a která je tímto zaměstnavatelem vyslána do jiného státu“ zahrnuje osobu, která byla zaměstnána s cílem vyslání do jiného státu, pokud se na tuto dotyčnou osobu bezprostředně před zahájením jejího zaměstnání již vztahují právní předpisy státu, ve kterém je usazen její zaměstnavatel.
2. Pro účely čl. SSC.11 [Vyslaní pracovníci] odst. 1 písm. a) protokolu se slovy „jenž zde běžně vykonává své činnosti“ rozumí zaměstnavatel, který obvykle vykonává podstatné činnosti jiné než čistě vnitřní řídicí činnosti na území státu, v němž je usazený, se zohledněním veškerých kritérií, která charakterizují činnosti vykonávané dotyčným podnikem. Příslušná kritéria musí odpovídat konkrétní charakteristice každého zaměstnavatele a skutečné povaze vykonávaných činností.
3. Pro účely čl. SSC.11 [Vyslaní pracovníci] odst. 1 písm. b) protokolu se slovy „která obvykle provozuje samostatnou výdělečnou činnost“ rozumí osoba, která obvykle vykonává podstatné činnosti na území státu, v němž je usazená. Tato osoba musí zejména provozovat svou činnost již nějakou dobu před datem, kdy si přeje využít ustanovení výše uvedeného článku a v státě, kde je usazena, musí během jakéhokoli období dočasné činnosti v jiném státě nadále splňovat nezbytné předpoklady pro výkon své činnosti tak, aby byla schopna v této činnosti po svém návratu pokračovat.
4. Pro účely čl. SSC.11 [Vyslaní pracovníci] odst. 1 písm. b) protokolu je kritériem pro určení toho, zda je činnost, kterou osoba samostatně výdělečně činná bude provozovat v jiném státě, „podobná“ samostatné výdělečné činnosti obvykle provozované, skutečná povaha činnosti spíše než její případné označení za zaměstnání nebo samostatnou výdělečnou činnost jiným státem.
5. Pro účely čl. SSC.12 [Výkon činností ve dvou nebo více státech] odst. 1 a 5 protokolu se osobou, která „obvykle vykonává zaměstnaneckou činnost“, jež se týká „jednoho nebo více členských států i Spojeného království“, nebo případně „ve dvou či více členských státech“, rozumí osoba, která současně nebo střídavě v těchto státech vykonává pro stejný podnik či pro stejného zaměstnavatele nebo pro různé podniky či zaměstnavatele jednu nebo více oddělených činností.
6. Pro účely čl. SSC.12 [Výkon činností ve dvou nebo více státech] odst. 1 a 5 protokolu se na zaměstnané členy letové posádky a posádky palubních průvodčích běžně poskytující služby v oblasti osobní nebo nákladní letecké dopravy ve dvou nebo více státech vztahují právní předpisy státu, ve kterém se nachází mateřské letiště podle definice v článku SSC.1 [Definice] protokolu.
7. K okrajovým činnostem se pro účely určení použitelných právních předpisů podle článku SSC.12 [Výkon činností ve dvou nebo více státech] protokolu nepřihlíží. Článek SSCI.15 [Provádění článku SSC.12] této přílohy se použije na všechny případy podle tohoto článku.
8. Pro účely čl. SSC.12 [Výkon činností ve dvou nebo více státech] odst. 2 a 6 protokolu se osobou, která „obvykle vykonává činnost jako osoba samostatně výdělečně činná“, jež se týká „jednoho nebo více členských států, jakož i Spojeného království“, nebo „případně ve dvou či více členských státech“, rozumí zejména osoba, která současně nebo střídavě v těchto státech vykonává jednu nebo více oddělených samostatně výdělečných činností bez ohledu na povahu těchto činností.
9. Pro účely odlišení činností podle odstavců 5 a 8 od situací popsaných v čl. SSC.11 [Vyslaní pracovníci] odst. 1 protokolu je rozhodující doba trvání činnosti v jednom nebo více státech (ať už jde

o činnost trvalé, *ad hoc* nebo dočasné povahy). Pro tyto účely se provádí celkové posouzení všech významných skutečností, v případě zaměstnané osoby zejména včetně místa výkonu práce, jak je definováno v pracovní smlouvě.

10. Pro účely čl. SSC.12 [Výkon činností ve dvou nebo více státech] odst. 1, 2, 5 a 6 protokolu se slovy „podstatná část zaměstnání nebo samostatné výdělečné činnosti“ vykonávaná v státě rozumí, že je tam vykonávána kvantitativně podstatná část všech činností zaměstnané osoby nebo osoby samostatně výdělečně činné, aniž by se nutně jednalo o hlavní část těchto činností.

11. Pro určení toho, zda je podstatná část činností vykonávána v určitém státě, budou zohledněna tato orientační kritéria:

- (a) v případě zaměstnanecké činnosti pracovní doba nebo odměna a
- (b) v případě samostatné výdělečné činnosti obrát, pracovní doba, počet poskytnutých služeb nebo příjem.

Podíl nižší než 25 % dle výše uvedeného kritéria je v rámci celkového hodnocení ukazatelem toho, že v příslušném státě podstatná část činností vykonávána není.

12. Pro účely čl. SSC.12 [Výkon činností ve dvou nebo více státech] odst. 2 písm. b) protokolu je „střed zájmu“ činností osoby samostatně výdělečně činné stanoven s ohledem na všechna hlediska profesních činností dotyčné osoby, zejména místo, kde se nachází stálé a trvalé sídlo podnikání dotyčné osoby, obvyklá povaha nebo doba trvání vykonávaných činností, počet poskytnutých služeb a záměr dotyčné osoby vyplývající ze všech okolností.

13. Pro stanovení použitelných právních předpisů podle odstavců 10, 11 a 12 zohlední dotčené instituce situaci předpokládanou pro období následujících 12 kalendářních měsíců.

14. V případě, že osoba provozuje ve dvou nebo více státech svoji zaměstnaneckou činnost jménem zaměstnavatele usazeného mimo území těchto států, a pokud má tato osoba bydliště ve státě, aniž by v něm vykonávala podstatnou činnost, vztahují se na ni právní předpisy státu bydliště.

Článek SSCI.14: Provádění čl. SSC.10 [Obecná pravidla] odst. 3 písm. b) a čl. SSC.10 [Obecná pravidla] odst. 4 a článku SSC.11 [Vyslaní pracovníci] protokolu (týkající se poskytování informací dotčeným institucím)

1. Nestanoví-li článek SSCI.15 [Provádění článku SSC.12] této přílohy jinak, v případě, že osoba vykonává svou činnost mimo příslušný stát, informuje o tom zaměstnavatel, nebo v případě osoby, která nevykonává činnost jakožto zaměstnanec, tato osoba sama, příslušnou instituci státu, jehož právní předpisy se na ni vztahují, a to pokud možno předem. Uvedená instituce vydá dotyčné osobě potvrzení podle č. SSCI.16 [Informování dotyčných osob a zaměstnavatelů] odst. 2 této přílohy a v souladu s čl. SSC.10 [Obecná pravidla] odst. 3 písm. b) nebo článkem SSC.11 [Vyslaní pracovníci] neprodleně zpřístupní informace o použitelných právních předpisech vztahujících se na uvedenou osobu instituci určené příslušným orgánem státu, ve kterém je činnost vykonávána.

2. Zaměstnavatel ve smyslu čl. SSC.10 [Obecná pravidla] odst. 4 protokolu, jehož zaměstnanec vykonává práci na palubě plavidla plujícího pod vlajkou jiného státu, informuje o této činnosti příslušnou instituci státu, jehož právní předpisy se na ni vztahují, a to pokud možno předem. Informace o použitelných právních předpisech vztahujících se na dotyčnou osobu uvedená instituce neprodleně zpřístupní podle čl. SSC.10 [Obecná pravidla] odst. 4 protokolu instituci určené příslušným orgánem státu, pod jehož vlajkou pluje plavidlo, na kterém dotyčný zaměstnanec vykonává svou činnost.

#### Článek SSCI.15: Provádění článku SSC.12 [Výkon činností ve dvou nebo více státech] protokolu

1. Osoba, která vykonává činnosti ve dvou nebo více státech, nebo pokud se na ni vztahuje čl. SSC.12 [Výkon činností ve dvou nebo více státech] odst. 5 nebo 6, informuje instituci určenou příslušným orgánem státu svého bydliště.
2. Určená instituce místa bydliště neprodleně určí použitelné právní předpisy vztahující se na dotyčnou osobu, a to s ohledem na článek SSC.12 [Výkon činností ve dvou nebo více státech] protokolu a článek SSCI.13 [Podrobnosti k článkům SSC.11 [Vyslání pracovníci] a SSC.12 [Výkon činností ve dvou nebo více státech] této přílohy. Toto první určení je prozatímní. Tato instituce informuje určené instituce jednotlivých států, v nichž je činnost vykonávána, o svém prozatímním určení.
3. Prozatímní určení použitelných právních předpisů, jak je stanoveno v odstavci 2, se stane konečným do dvou měsíců od uvědomění institucí určených příslušnými orgány dotčeného státu nebo států o tomto určení v souladu s odstavcem 2, pokud právní předpisy již nebyly s konečnou platností určeny na základě odstavce 4, nebo pokud alespoň jedna dotčená instituce nesdělí instituci určené příslušným orgánem státu bydliště do konce této dvouměsíční lhůty, že určení ještě nemůže přijmout nebo že v této věci zaujala odlišné stanovisko.
4. Pokud je z důvodu panující nejistoty o určení použitelných právních předpisů vyžadován kontakt mezi institucemi nebo orgány dvou nebo více států, na žádost jedné nebo více institucí určených příslušnými orgány dotčeného státu nebo států nebo samotných příslušných orgánů jsou použitelné právní předpisy vztahující se na dotyčnou osobu určeny společnou dohodou, a to s ohledem na článek SSC.12 [Výkon činností ve dvou nebo více státech] protokolu a na příslušná ustanovení článku SSC.13 [Podrobnosti k článkům SSC.11 [Vyslání pracovníci] a SSC.12 [Výkon činností ve dvou nebo více státech]] této přílohy.

V případě rozdílných stanovisek institucí nebo dotčených příslušných orgánů usilují tyto subjekty o shodu v souladu s výše uvedenými podmínkami a použije se článek SSCI.6 [Prozatímní uplatňování právních předpisů a prozatímní poskytování dávek] této přílohy.

5. Příslušná instituce státu, jehož právní předpisy jsou určeny jako použitelné, ať už prozatímně, nebo s konečnou platností, uvědomí neprodleně dotyčnou osobu.
6. Pokud dotyčná osoba neposkytne informace uvedené v odstavci 1, použije se tento článek na podnět instituce určené příslušným orgánem státu, v němž má tato osoba bydliště, jakmile je tento orgán obeznámen o situaci dotyčné osoby, případně prostřednictvím jiné dotčené instituce.

#### Článek SSCI.16: Informování dotyčných osob a zaměstnavatelů

1. Příslušná instituce státu, jehož právní předpisy se stanou použitelnými podle hlavy II [Určení použitelných právních předpisů] protokolu, uvědomí dotyčnou osobu a tam, kde je to vhodné, jejího nebo její zaměstnavatele o povinnostech stanovených v uvedených právních předpisech. Poskytne jim nezbytnou pomoc při plnění formalit požadovaných těmito právními předpisy.
2. Na žádost dotyčné osoby nebo zaměstnavatele příslušná instituce státu, jehož právní předpisy jsou použitelné podle hlavy II [Určení použitelných právních předpisů] protokolu, potvrdí, že jsou tyto právní předpisy použitelné, a tam, kde je to vhodné, uvede, do jakého dne a za jakých podmínek.

#### Článek SSCI.17: Spolupráce mezi institucemi

1. Příslušné instituce sdělí příslušné instituci státu, jehož právní předpisy jsou na osobu podle hlavy II [Určení použitelných právních předpisů] protokolu použitelné, informace nezbytné pro stanovení dne, kterým se uvedené právní předpisy stávají použitelnými, a odvody, za jejichž placení jsou na základě těchto právních předpisů odpovědné osoba nebo její zaměstnavatel či zaměstnavatelé.
2. Příslušná instituce státu, jehož právní předpisy se stanou použitelnými na osobu podle hlavy II [Určení použitelných právních předpisů] protokolu, zpřístupní instituci určené příslušným orgánem státu, jehož právní předpisy se na osobu naposledy vztahovaly, informaci o dni, od kterého se tyto předpisy použijí na dotyčnou osobu.

#### Článek SSCI.18: Spolupráce v případě pochybností o platnosti vydaných dokumentů v souvislosti s použitelnými právními předpisy

1. V případě pochybností o platnosti dokumentu prokazujícího postavení osoby pro účely použitelných právních předpisů nebo o správnosti skutečností, na nichž se dokument zakládá, se instituce státu, která dokument obdrží, obrátí na instituci, jež dokument vydala, a požádá ji o nezbytná vyjasnění a popřípadě o zrušení nebo opravu dokumentu. Dožadující instituce musí svoji žádost odůvodnit a doložit relevantní podpůrné doklady, na kterých se žádost zakládá.
2. Po obdržení takové žádosti vydávající instituce znovu zváží důvody pro vydání příslušného dokumentu, a pokud je odhalena chyba, tento dokument zruší nebo opraví, a to do 30 pracovních dnů od obdržení žádosti. Zrušení nebo oprava mají zpětný účinek. Avšak v případech, kdy existuje riziko nepřiměřeného dopadu, zejména riziko ztráty postavení jako pojištěné osoby během celého příslušného období nebo jeho části v dotčeném státě či státech, zváží státy přiměřenější opatření. Pokud se vydávající instituce na základě dostupných důkazů domnívá, že žadatel o dokument se dopustil podvodu, neprodleně a se zpětným účinkem tento dokument zruší nebo opraví.

## HLAVA III: ZVLÁŠTNÍ USTANOVENÍ O RŮZNÝCH DRUZÍCH DÁVEK

### KAPITOLA 1: DÁVKY V NEMOCI, MATEŘSTVÍ A ROVNOCENNÉ OTCOVSKÉ DÁVKY

#### Článek SSCI.19: Obecná prováděcí ustanovení

1. Příslušné orgány nebo instituce zajistí, aby byly pojištěným osobám k dispozici veškeré nezbytné informace týkající se postupů a podmínek poskytování věcných dávek, pokud jsou tyto dávky pobírány na území jiného státu, než je stát příslušné instituce.
2. Bez ohledu na čl. SSC.6 [Rovné nakládání s dávkami, příjmy, skutečnostmi nebo událostmi] písm. a) protokolu může povinnost nést náklady na dávky podle článku SSC.20 [Žadatelé o důchod] protokolu přejít na stát pouze tehdy, pokud pojištěná osoba požádala o důchod podle právních předpisů tohoto státu, nebo pokud v souladu s články SSC.21 [Nárok na věcné dávky podle právních předpisů státu bydliště] až SSC.27 [Odvozy důchodců] protokolu pobírá pojištěná osoba důchod podle právních předpisů tohoto státu.

#### Článek SSCI.20: Systém použitelný v případě existence více systémů ve státě bydliště nebo pobytu

Pokud právní předpisy státu bydliště nebo pobytu zahrnují více než jeden systém nemocenského, mateřského a otcovského pojištění pro více kategorií pojištěných osob, jsou ustanoveními použitelnými na základě článku SSC.15 [Bydliště v jiném státě než v příslušném státě], čl. SSC.17 [Pobyt mimo příslušný stát] odst. 1, článku SSC.18 [Vycestování za účelem obdržení věcných dávek – povolení k obdržení vhodného léčení mimo stát bydliště], SSC.20 [Žadatelé o důchod], SSC.22 [Neexistence nároku na věcné dávky podle právních předpisů státu bydliště] a SSC.24 [Bydliště rodinných příslušníků v jiném státě než v tom, ve kterém bydlí důchodce] protokolu ustanovení právních předpisů týkající se všeobecného systému pro zaměstnané osoby.

#### Článek SSCI.21: Bydliště v jiném státě než v příslušném státě

##### *Postup a rozsah nároku*

1. Pro účely článku SSC.15 [Bydliště v jiném státě než v příslušném státě] protokolu, jsou pojištěná osoba nebo její rodinní příslušníci povinni ihned se zaregistrovat u instituce místa bydliště. Jejich nárok na věcné dávky v státě bydliště se potvrdí dokumentem vydaným příslušnou institucí na žádost pojištěné osoby nebo na žádost instituce místa bydliště.

2. Dokument uvedený v odstavci 1 zůstává v platnosti, dokud příslušná instituce neinformuje instituci místa bydliště o jeho zrušení.

Instituce místa bydliště uvědomí příslušnou instituci o každé registraci podle odstavce 1 a o všech změnách nebo o zrušení této registrace.

3. Tento článek se použije obdobně na osoby uvedené v článku SSC.20 [Žadatelé o důchod], SSC.22 [Neexistence nároku na věcné dávky podle právních předpisů státu bydliště], SSC.23 [Důchody podle právních předpisů jednoho nebo více států kromě státu bydliště v případě existence nároku na věcné dávky ve státě bydliště] a SSC.24 [Bydliště rodinných příslušníků v jiném státě než v tom, ve kterém bydlí důchodce] protokolu.

##### *Náhrada*

4. Pokud:

- (a) byl osobě nebo jejím rodinným příslušníkům vydán dokument uvedený v odstavci 1,
- (b) osoba nebo její rodinní příslušníci tento dokument zaregistrovali u instituce místa bydliště v souladu s odstavcem 1 a
- (c) osobou nebo jejími rodinnými příslušníky nebo jejich jménem byl státu bydliště v rámci žádosti o povolení vstoupit, zdržovat se, pracovat či pobývat na území tohoto státu zaplacen zdravotní poplatek,

mohou tato osoba nebo její rodinní příslušníci u instituce státu bydliště žádat náhradu uhrazeného zdravotního poplatku, a to v celkové, nebo případně částečné výši.

4. V případě žádosti o náhradu podle odstavce 1 určí instituce státu bydliště výši této náhrady do tří kalendářních měsíců ode dne obdržení žádosti a vyplatí částku náhrady v souladu s tímto článkem.

5. Pokud je doba platnosti dokumentu uvedeného v odstavci 1 kratší než doba, za niž byl zdravotní poplatek zaplacen, nepřesáhne výše této náhrady tu část zdravotního poplatku, který odpovídá době platnosti uvedeného dokumentu.

6. Pokud zdravotní poplatek zaplatila jiná osoba jménem osoby, na niž se uplatňuje tento článek, lze náhradu vyplatit této jiné osobě.

#### Článek SSCI.22: Pobyt v jiném státě než v příslušném státě

##### *Postup a rozsah nároku*

1. Pro účely článku SSC.17 [Pobyt mimo příslušný stát] protokolu předloží pojištěná osoba poskytovateli zdravotní péče ve státě pobytu dokument prokazující nárok vydaný její příslušnou institucí potvrzující její nárok na věcné dávky. Nemá-li pojištěná osoba takový dokument k dispozici, obrátí se instituce místa pobytu na žádost nebo v jiných nutných případech na příslušnou instituci, aby tento dokument získala.

2. Tento dokument potvrzuje, že pojištěná osoba má nárok na věcné dávky v souladu s podmínkami stanovenými v článku SSC.17 [Pobyt mimo příslušný stát] protokolu za stejných podmínek, jako jsou podmínky vztahující se na osoby pojištěné podle právních předpisů státu pobytu, a splňuje požadavky podle dodatku SSCI.2.

3. Věcné dávky uvedené v čl. SSC.17 [Pobyt mimo příslušný stát] odst. 1 protokolu se vztahují k věcným dávkám poskytovaným ve státě pobytu v souladu s jeho právními předpisy a nezbytným ze zdravotních důvodů s cílem zabránit tomu, aby byla pojištěná osoba nucena vrátit se před koncem plánované doby pobytu do příslušného státu, aby se zde podrobila nezbytnému léčení.

##### *Postup a pravidla úhrady a náhrady věcných dávek*

4. Jestliže pojištěná osoba skutečně nesla náklady na veškeré věcné dávky poskytované podle článku SSC.17 [Pobyt mimo příslušný stát] protokolu nebo jejich část a pokud právní předpisy používané institucí místa pobytu umožňují náhrady těchto nákladů pojištěné osobě, může tato osoba zaslat žádost o náhradu instituci místa pobytu. V takovém případě uvedená instituce této osobě přímo nahradí částku nákladů odpovídající těmto dávkám v mezích a za podmínek sazeb náhrad stanovených v právních předpisech, které uplatňuje.

5. Nebylo-li o náhradu těchto nákladů požádáno přímo u instituce místa pobytu, nahradí vzniklé náklady dotyčné osobě příslušná instituce v souladu se sazbami náhrad uplatňovanými

institucí místa pobytu nebo v souladu s částkami, které by se nahrazovaly institucí místa pobytu, pokud by se v daném případě použil článek SSCI.47 [Zásady] této přílohy.

Instituce místa pobytu poskytne příslušné instituci na její žádost veškeré nezbytné informace o těchto sazbách nebo částkách.

6. Odchylně od odstavce 5 může příslušná instituce přistoupit k náhradě vzniklých nákladů v mezích a na základě sazeb náhrad stanovených v právních předpisech, které uplatňuje, jestliže pojištěná osoba souhlasila s tím, že se na ni toto ustanovení použije.

7. Nestanoví-li právní předpisy státu pobytu v dotyčném případě náhradu podle odstavců 4 a 5, může příslušná instituce uhradit příslušné náklady v mezích a za podmínek sazeb náhrad stanovených v právních předpisech, které uplatňuje, aniž je nezbytný souhlas pojištěné osoby.

8. Náhrada poskytnutá pojištěné osobě nesmí být v žádném případě vyšší než částka nákladů, které jí ve skutečnosti vznikly.

9. Pokud se jedná o velké výdaje, může příslušná instituce vyplatit pojištěné osobě přiměřenou zálohu, jakmile tato osoba podá u instituce žádost o náhradu.

#### *Rodinní příslušníci*

10. Odstavce 1 až 9 se použijí obdobně i na rodinné příslušníky pojištěné osoby.

#### *Náhrady studentům*

11. Pokud osoba:

- (a) má platný dokument prokazující nárok podle dodatku SSCI-2 vydaný příslušnou institucí;
- (b) byla přijata ke studiu ve vysokoškolské instituci v jiném státě než v příslušném státě („stát studia“), aby se věnovala řádnému studiu vedoucímu k dosažení vysokoškolské kvalifikace uznané daným státem, včetně diplomů, vysvědčení nebo doktorátů získaných ve vysokoškolské instituci, což může zahrnovat přípravný kurz předcházející takovému vzdělávání v souladu s vnitrostátními právními předpisy daného státu nebo povinnou stáž;
- (c) nevykonává ve státě studia během období, k němuž se vztahuje zdravotní poplatek, činnost jako zaměstnaná osoba nebo osoba samostatně výdělečně činná a
- (d) zdravotní poplatek byl zaplacen touto osobou nebo jejím jménem státu studia v rámci žádosti o povolení ke vstupu, pobytu nebo pobytu za účelem řádného studia v daném státě;

tato osoba může požádat instituci státu studia o náhradu (v plné nebo částečné výši) zaplaceného zdravotního poplatku.

12. Pokud je žádost podána v souladu s odstavcem 11, instituce státu studia tuto žádost zpracuje a vyřídí v přiměřené lhůtě, avšak nejpozději do šesti kalendářních měsíců počínaje dnem obdržení žádosti, a vyplatí náhradu v souladu s tímto článkem.

13. Pokud je doba platnosti dokladu o nároku uvedeného v odst. 11 písm. a) kratší než doba, za niž byl zdravotní poplatek zaplacen, výše náhrady za zdravotní poplatek se rovná zaplacené částce, jež odpovídá době platnosti uvedeného dokladu.



14. Pokud zdravotní poplatek zaplatila jiná osoba jménem osoby, na niž se uplatňuje tento článek, lze náhradu vyplatit dotčené jiné osobě.
15. Odstavce 11 až 14 se použijí obdobně i na rodinné příslušníky dotčené osoby.
16. Tento článek vstupuje v platnost 12 měsíců ode dne vstupu této dohody v platnost.
17. Osoba, jež splňovala podmínky uvedené v odstavci 11 v době mezi vstupem této dohody v platnost a dnem stanoveným v odstavci 16 smí po vstupu tohoto článku v platnost podat žádost o náhradu podle odstavce 11 ve vztahu k tomuto období.
18. Odchylně od čl. SSC.5 [Rovnost zacházení] odst. 1 může stát studia v souladu se svými vnitrostátními právními předpisy uložit poplatky za věcné dávky, jež nesplňují kritéria stanovená v čl. SSC.17 [Pobyt mimo příslušný stát] odst. 1 písm. a) a jsou poskytovány osobě, které byla během jejího pobytu poskytnuta náhrada za období, na něž se náhrada vztahuje.

#### Článek SSCI.23: Plánované léčení

##### *Udělování povolení*

1. Pro účely použití čl. SSC.18 [Vycestování za účelem obdržení věcných dávek – povolení k obdržení vhodného léčení mimo stát bydliště] odst. 1 protokolu předloží pojištěná osoba instituci ve státě pobytu dokument vydaný příslušnou institucí. Pro účely tohoto článku se příslušnou institucí rozumí instituce, která nese náklady na plánované léčení; v případech uvedených v čl. SSC.18 [Vycestování za účelem obdržení věcných dávek – povolení k obdržení vhodného léčení mimo stát bydliště] odst. 4 a čl. 25 [Pobyt důchodce nebo jeho rodinných příslušníků v jiném státě než ve státě bydliště – pobyt v příslušném státě – povolení nezbytného léčení mimo stát bydliště] odst. 5 protokolu, kdy jsou věcné dávky poskytované ve státě bydliště hrazeny na základě paušálních částek, se příslušnou institucí rozumí instituce místa bydliště.
2. Pokud pojištěná osoba nemá v příslušném státě bydliště, požádá o povolení instituci místa bydliště, která ji neprodleně předá příslušné instituci.

V tomto případě instituce místa bydliště v prohlášení potvrdí, zda jsou ve státě bydliště splněny podmínky stanovené ve druhé větě čl. SSC.18 [Vycestování za účelem obdržení věcných dávek – povolení k obdržení vhodného léčení mimo stát bydliště] odst. 2 protokolu.

Příslušná instituce může odmítnout vydat požadované povolení pouze tehdy, pokud v souladu s posouzením institucí místa bydliště nejsou podmínky stanovené ve druhé větě čl. SSC.18 [Vycestování za účelem obdržení věcných dávek – povolení k obdržení vhodného léčení mimo stát bydliště] odst. 2 protokolu ve státě bydliště pojištěné osoby splněny nebo pokud může být stejné léčení poskytnuto v příslušném státě samotném, a to ve lhůtě lékařsky odůvodnitelné a s ohledem na aktuální zdravotní stav a pravděpodobný průběh nemoci dotyčné osoby.

Příslušná instituce informuje instituci místa bydliště o svém rozhodnutí.

Pokud příslušná instituce v rámci lhůt stanovených vnitrostátními právními předpisy neodpoví, považuje se povolení za udělené.

3. Pokud pojištěná osoba, která nemá v příslušné straně bydliště, potřebuje neodkladné a životně důležité léčení a povolení nelze v souladu s druhou větou čl. SSC.18 [Vycestování za účelem obdržení věcných dávek – povolení k obdržení vhodného léčení mimo stát bydliště] odst. 2 protokolu

odmítnout, udělí povolení jménem příslušné instituce místa bydliště a příslušnou instituci neprodleně informuje.

Příslušná instituce akceptuje lékařský nález a postupy léčení v souvislosti s potřebou neodkladného a životně důležitého léčení, o nichž rozhodnou lékaři uznaní institucí místa bydliště, která vydává povolení.

4. Příslušná instituce si ponechává právo dát kdykoli během postupu udělování povolení pojištěnou osobu ve státě pobytu nebo bydliště vyšetřit lékařem podle své vlastní volby.

5. Aniž je dotčeno jakékoli rozhodnutí o povolení, instituce místa pobytu informuje příslušnou instituci, pokud se zdá z lékařského hlediska vhodné doplnit léčení, na které se stávající povolení vztahuje.

#### *Úhrada nákladů na věcné dávky vzniklých pojištěné osobě*

6. Aniž je dotčen odstavec 7, použije se obdobně čl. 22 [Pobyt v jiném státě než v příslušném státě] odst. 4 a 5 této přílohy.

7. Pokud pojištěná osoba sama skutečně nesla veškeré náklady na povolenou lékařskou péči nebo jejich část a pokud jsou náklady, které je příslušná instituce povinna instituci místa pobytu nebo pojištěné osobě podle odstavce 6 uhradit (skutečné náklady), nižší než náklady, které by musela za stejnou péči uhradit v příslušném státě (pomyslné náklady), uhradí příslušná instituce na požádání náklady na péči vzniklé pojištěné osobě až do výše, o kterou jsou pomyslné náklady vyšší než skutečné náklady. Uhrazená částka nesmí nicméně přesáhnout náklady, které pojištěné osobě ve skutečnosti vznikly, a může zohlednit částku, kterou by pojištěná osoba musela zaplatit, pokud by léčení bylo poskytnuto v příslušném státě.

#### *Úhrada cestovních výdajů a výdajů za pobyt v souvislosti s plánovaným léčením*

8. V případě, že vnitrostátní právní předpisy příslušné instituce stanoví náhradu cestovních výdajů a výdajů za pobyt, které nelze oddělit od léčení pojištěné osoby, přebírá tato instituce udělením povolení k léčení v jiném státě dané náklady za dotyčnou osobu a v případě potřeby za osobu, která ji musí doprovázet.

#### *Rodinní příslušníci*

9. Odstavce 1 až 8 se použijí obdobně i na rodinné příslušníky pojištěné osoby.

Článek SSCI.24: Peněžité dávky týkající se pracovní neschopnosti v případě pobytu nebo bydliště ve státě jiném než příslušném státě

#### *Postup, který má dodržovat pojištěná osoba*

1. Pokud právní předpisy příslušného státu vyžadují, aby pojištěná osoba k získání nároku na peněžité dávky v pracovní neschopnosti podle čl. SSC.19 odst. 1 [Peněžité dávky] protokolu předložila potvrzení, požádá pojištěná osoba lékaře státu bydliště, který posoudil její zdravotní stav, o potvrzení o její pracovní neschopnosti a pravděpodobné době jejího trvání.

2. Pojištěná osoba toto potvrzení zašle příslušné instituci ve lhůtě stanovené právními předpisy příslušného státu.

3. Pokud lékaři poskytující léčeni ve státě bydliště nevydávají potvrzení o pracovní neschopnosti a pokud se taková osvědčení podle právních předpisů příslušného státu požadují, obrátí se dotyčná osoba přímo na instituci místa bydliště. Tato instituce neprodleně zajistí lékařské posouzení pracovní neschopnosti dané osoby a vydání osvědčení podle odstavce 1. Toto potvrzení se neprodleně předá příslušné instituci.

4. Předání dokumentu uvedeného v odstavcích 1, 2 a 3 nezbavuje pojištěnou osobu povinností stanovených použitelnými právními předpisy, zvláště vůči jejímu zaměstnavateli. Zaměstnavatel, resp. příslušná instituce, mohou případně zaměstnance vyzvat k činnostem, jejichž cílem je podpora a pomoc při návratu pojištěné osoby do pracovního procesu.

#### *Postup, který má dodržovat instituce státu bydliště*

5. Na žádost příslušné instituce provede instituce místa bydliště veškeré nezbytné administrativní kontroly nebo lékařské prohlídky dotyčné osoby v souladu s právními předpisy uplatňovanými touto institucí místa bydliště. Zprávu vyšetřujícího lékaře, která se týká zejména pravděpodobné délky pracovní neschopnosti, předá instituce místa bydliště neprodleně příslušné instituci.

#### *Postup, který má dodržovat příslušná instituce*

6. Příslušná instituce si ve všech případech vyhrazuje právo nechat pojištěnou osobu vyšetřit lékařem podle svého výběru.

7. Aniž je dotčen čl. SSC.19 [Peněžité dávky] odst. 1 druhá věta protokolu, vyplatí příslušná instituce peněžité dávky přímo dotyčné osobě a v případě potřeby to oznámí instituci místa bydliště.

8. Pro účely čl. SSC.19 [Peněžité dávky] odst. 1 protokolu mají údaje uvedené v potvrzení o pracovní neschopnosti pojištěné osoby vydaném v jiném státě na základě lékařských nálezů vyšetřujícího lékaře nebo instituce stejnou právní hodnotu jako potvrzení vydané v příslušném státě.

9. Jestliže příslušná instituce rozhodne, že poskytnutí peněžitých dávek zamítne, oznámí své rozhodnutí pojištěné osobě a zároveň o tom uvědomí instituci místa bydliště.

#### *Postup v případě pobytu v jiném státě než v příslušném státě*

10. Odstavce 1 až 9 se použijí obdobně, pokud pojištěná osoba pobývá v jiném státě než v příslušném státě.

### Článek SSCI.25: Příspěvky důchodců

Pobírá-li osoba důchod z více než jednoho státu, výše odvodů srážených z veškerých vyplácených důchodů nesmí být v žádném případě vyšší než částka srážena osobě, která pobírá od příslušného státu stejně vysoký důchod.

### Článek SSCI.26: Zvláštní prováděcí opatření

1. Pokud je určitá osoba nebo skupina osob na základě žádosti osvobozena od povinného nemocenského pojištění, a tyto osoby tudíž nejsou zahrnuty do systému nemocenského pojištění, na který se vztahuje protokol, nevzniká instituci státu pouze na základě tohoto osvobození povinnost nést náklady na věcné nebo peněžité dávky poskytnuté těmto osobám nebo jejich rodinnému příslušníku podle hlavy III kapitoly I [Dávky v nemoci, mateřství a rovnocenné otcovské dávky] protokolu.

2. Pokud osoby uvedené v odstavci 1 a jejich rodinní příslušníci mají bydliště ve státě, v němž nárok na věcné dávky není podmíněn pojištěním nebo činností zaměstnance nebo osoby samostatně výdělečně činné, jsou povinny uhradit v plné výši náklady na věcné dávky poskytnuté ve státě bydliště.

## KAPITOLA 2: DÁVKY PŘI PRACOVNÍCH ÚRAZECH A NEMOCECH Z POVOLÁNÍ

Článek SSCI.27: Nárok na věcné dávky a na peněžité dávky v případě bydliště nebo pobytu v jiném státě než v příslušném státě

1. Pro účely použití článku SSC.31 [Nárok na věcné dávky a na peněžité dávky] protokolu se obdobně použijí postupy stanovené v článcích SSCI.21 [Bydliště v jiném státě než v příslušném státě] až SSCI.24 [Peněžité dávky týkající se pracovní neschopnosti v případě pobytu nebo bydliště ve státě jiném než příslušném státě] této přílohy.

2. Pokud jsou v rámci vnitrostátních právních předpisů státu bydliště nebo pobytu poskytovány zvláštní věcné dávky v souvislosti s pracovními úrazy a nemocemi z povolání, instituce tohoto státu o tom neprodleně uvědomí příslušnou instituci.

Článek SSCI.28: Postup v případě pracovního úrazu nebo nemoci z povolání, k nimž došlo v jiném státě než v příslušném státě

1. Dojde-li k pracovnímu úrazu nebo je-li nemoc z povolání lékařem poprvé zjištěna v jiném státě než v příslušném státě, musí být prohlášení nebo oznámení o pracovním úrazu nebo o nemoci z povolání, pokud ve vnitrostátních právních předpisech takové prohlášení nebo oznámení existuje, vydáno v souladu s právními předpisy příslušného státu, aniž by byly případně dotčeny ostatní právní předpisy platné na území státu, v němž došlo k pracovnímu úrazu nebo v němž byla poprvé lékařem zjištěna nemoc z povolání, které v takovém případě zůstávají použitelné. Prohlášení nebo oznámení bude zasláno příslušné instituci.

2. Instituce státu, na jehož území k pracovnímu úrazu došlo nebo na jehož území byla nemoc z povolání lékařem poprvé zjištěna, zašle příslušné instituci lékařská potvrzení vydaná na území tohoto státu.

3. Pokud je v případě úrazu, ke kterému došlo cestou na pracoviště nebo z pracoviště na území jiného státu, než je příslušný stát, nutné provést vyšetřování na území dříve uvedeného státu s cílem stanovit nárok na příslušné dávky, může příslušná instituce pro tento účel jmenovat osobu a uvědomit o tom orgány uvedeného státu. Instituce ve vzájemné spolupráci posoudí veškeré příslušné údaje a prostudují zprávy a veškeré další dokumenty týkající se úrazu.

4. Po skončení léčení je příslušné instituci na její žádost zaslána podrobná zpráva, k níž jsou přiložena lékařská potvrzení o trvalých následcích úrazu nebo nemoci, a zejména o aktuálním stavu zraněné osoby a o zotavení ze zranění nebo jejich stabilizaci. Příslušné poplatky hradí instituce místa bydliště nebo případně místa pobytu podle tarifů používaných touto institucí na náklady příslušné instituce.

5. Na žádost instituce místa bydliště nebo případně místa pobytu jí příslušná instituce oznámí rozhodnutí určující datum zotavení ze zranění nebo jejich stabilizace, a popřípadě rozhodnutí týkající se poskytování důchodu.

#### Článek SSCI.29: Pochybnosti, zda se jedná o pracovní úraz nebo nemoc z povolání

1. Pokud příslušná instituce zpochybní možnost použití právních předpisů vztahujících se na pracovní úrazy nebo nemoci z povolání podle čl. SSC.31 odst. 2 [Nárok na věcné dávky a na peněžité dávky] protokolu, uvědomí o tom neprodleně instituci místa bydliště nebo místa pobytu, jež poskytla věcné dávky, které se v tomto případě budou považovat za dávky nemocenského pojištění.
2. Po přijetí konečného rozhodnutí v dané věci o něm příslušná instituce neprodleně uvědomí instituci místa bydliště nebo místa pobytu, která poskytla věcné dávky.

V případě, že se nejedná o pracovní úraz ani nemoc z povolání, věcné dávky budou poskytovány i nadále v rámci nemocenského pojištění, pokud na ně má dotyčná osoba nárok.

V případě, že se jedná o pracovní úraz nebo nemoc z povolání, se věcné dávky v nemoci poskytované příslušné osobě považují za dávky při pracovním úrazu nebo v nemoci z povolání ode dne, kdy byl lékařem poprvé zjištěn pracovní úraz nebo nemoc z povolání.

3. Obdobně se použije čl. SSCI.6 [Prozatímní uplatňování právních předpisů a prozatímní poskytování dávek] odst. 5) druhý pododstavec této přílohy.

#### Článek SSCI.30: Postup v případě vystavení nebezpečí nemoci z povolání ve dvou nebo více státech

1. V případě uvedeném v článku SSC.33 [Dávky pro případ nemoci z povolání, pokud byla postižená osoba vystavena stejnému riziku v několika státech] protokolu se prohlášení nebo oznámení o nemoci z povolání zaslá příslušné instituci pro nemoci z povolání toho státu, podle jehož právních předpisů dotyčná osoba naposledy vykonávala činnost, která může danou nemoc vyvolat.

Zjistí-li instituce, které bylo prohlášení nebo oznámení zasláno, že činnost, která může danou nemoc z povolání vyvolat, byla naposledy vykonávána podle právních předpisů jiného státu, zašle prohlášení nebo oznámení a všechna doprovodná potvrzení odpovídající instituci tohoto státu.

2. Zjistí-li instituce státu, podle jehož právních předpisů dotyčná osoba naposledy vykonávala činnost, která může vyvolat danou nemoc z povolání, že dotyčná osoba nebo její pozůstalí nespĺňují podmínky těchto právních předpisů, mimo jiné proto, že dotyčná osoba v uvedeném státě nevykonávala činnost, která vyvolala nemoc z povolání, nebo proto, že uvedený stát neuznává danou nemoc za nemoc z povolání, zašle tato instituce neprodleně instituci toho státu, podle jehož právních předpisů dotyčná osoba dříve vykonávala činnost, která může vyvolat danou nemoc z povolání, prohlášení nebo oznámení a všechna doprovodná potvrzení, včetně nálezů a lékařských zpráv vyhotovených dříve uvedenou institucí.

3. V případě potřeby postupují instituce postupem uvedeným v odstavci 2 zpět až k odpovídající instituci státu, podle jehož právních předpisů dotyčná osoba poprvé vykonávala činnost, která může vyvolat danou nemoc z povolání.

#### Článek SSCI.31: Výměna informací mezi institucemi a placení záloh v případě opravných prostředků proti rozhodnutí o zamítnutí

1. V případě podání opravného prostředku proti rozhodnutí o zamítnutí dávek přijatému institucí státu, podle jehož právních předpisů dotyčná osoba vykonávala činnost, která může vyvolat danou nemoc z povolání, uvědomí o tom tato instituce instituci, jíž bylo zasláno prohlášení nebo oznámení, postupem podle čl. SSCI.30 odst. 2 [Postup v případě vystavení nebezpečí nemoci z povolání ve dvou nebo více státech] této přílohy a následně ji uvědomí o konečném rozhodnutí.

2. Vznikl-li určité osobě nárok na dávky podle právních předpisů uplatňovaných institucí, již bylo zasláno prohlášení nebo oznámení, vyplatí tato instituce zálohy, jejichž výše je případně stanovena po poradě s institucí, proti jejímuž rozhodnutí byl podán opravný prostředek, a to tak, aby se zabránilo přeplatkům. Posledně uvedená instituce uhradí částku vyplacených záloh, pokud je na základě odvolacího řízení povinna dávky poskytnout. Tato částka se pak odečte z celkové výše dávek splatných dotyčné osobě postupem podle článků SSCI.56 [Neoprávněně vyplacené dávky] a SSCI.57 [Prozatímně vyplacené peněžité dávky nebo odvody] této přílohy.

3. Obdobně se použije čl. SSCI.6 [Prozatímní uplatňování právních předpisů a prozatímní poskytování dávek] odst. 5) druhý pododstavec této přílohy.

#### Článek SSCI.32: Zhoršení nemoci z povolání

V případech uvedených v článku SSC.34 [Zhoršení nemoci z povolání] protokolu je žadatel povinen poskytnout instituci státu, u níž uplatňuje své nároky na dávky, veškeré informace týkající se dříve přiznaných dávek v případě dané nemoci z povolání. Tato instituce se může obrátit na jakoukoli jinou instituci, jež byla dříve příslušná, aby získala informace, které považuje za nezbytné.

Článek SSCI.33: Posouzení stupně pracovní neschopnosti v případě pracovního úrazu nebo nemoci z povolání, k nimž došlo dříve nebo následně

Pokud byla dřívější nebo pozdější pracovní neschopnost způsobena úrazem, ke kterému došlo v době, kdy se na dotyčnou osobu vztahovaly právní předpisy státu, který nerozlišuje podle původu pracovní neschopnosti, příslušná instituce nebo subjekt určený příslušným orgánem daného státu:

- (a) na žádost příslušné instituce jiného státu poskytne údaje o stupni dřívější nebo následné pracovní neschopnosti a tam, kde je to možné, informace umožňující stanovit, zda je pracovní neschopnost důsledkem pracovního úrazu ve smyslu právních předpisů uplatňovaných institucí druhého státu;
- (b) v souladu s použitelnými právními předpisy při stanovení nároku na dávky a výše dávek přihlíží ke stupni pracovní neschopnosti způsobené těmito dřívějšími nebo následnými případy.

#### Článek SSCI.34: Podávání a prošetřování žádostí o důchod nebo o dodatkové dávky

Pro přiznání důchodu nebo dodatkových dávek podle právních předpisů určitého státu jsou dotyčná osoba nebo její pozůstalí s bydlištěm na území jiného státu povinni podat žádost podle potřeby buď u příslušné instituce, nebo u instituce místa bydliště, která ji postoupí příslušné instituci.

Žádost obsahuje informace požadované právními předpisy uplatňovanými příslušnou institucí.

### KAPITOLA 3: POHŘEBNÉ

#### Článek SSCI.35: Žádost o pohřebné

Pro účely článku SSC.37 [Nárok na pohřebné, pokud k úmrtí dojde v jiném státě než v příslušném státě] a článku SSC.38 [Poskytování dávek v případě úmrtí důchodce] protokolu se žádost o pohřebné zasílá buď příslušné instituci nebo instituci místa bydliště žadatele, která ji zašle příslušné instituci.

Žádost obsahuje informace požadované právními předpisy uplatňovanými příslušnou institucí.

## KAPITOLA 4: DÁVKY V INVALIDITĚ A STAROBNÍ A POZŮSTALOSTNÍ DŮCHODY

### Článek SSCI.36: Doplnující ustanovení pro výpočet dávky

1. Pro účely výpočtu teoretické výše a skutečné výše dávky v souladu s čl. SSC.47 [Přiznání dávek] odst. 1 písm. b) protokolu se použijí pravidla stanovená v čl. SSCI.11 [Sčítání dob] odst. 3, 4, 5 a 6 přílohy.
2. Neberou-li se v úvahu doby dobrovolného nebo dobrovolného pokračujícího pojištění podle čl. SSC.11 [Sčítání dob] odst. 3 této přílohy, vypočítá instituce státu, podle jehož právních předpisů byly tyto doby pojištění získány, částku odpovídající těmto dobám podle ustanovení právních předpisů používaných v daném státě. Skutečná výše dávky vypočtená podle čl. SSC.47 [Přiznání dávek] odst. 1 písm. b) protokolu se zvýší o částku odpovídající dobám dobrovolného nebo dobrovolného pokračujícího pojištění.
3. Instituce každého státu vypočítá podle právních předpisů, které uplatňuje, výši náležející dávky, která odpovídá dobám dobrovolného nebo dobrovolného pokračujícího pojištění a na kterou se podle čl. SSC.48 [Pravidla předcházení souběhu] odst. 3 písm. c) protokolu nevztahují pravidla jiného státu o odnětí, snížení nebo pozastavení dávek.

Pokud neumožňují příslušné instituci jí uplatňované právní předpisy přímo určit tuto částku, protože dané právní předpisy přiřazují dobám pojištění různé hodnoty, může být stanovena pomyslná částka. Specializovaný výbor pro koordinaci sociálního zabezpečení stanoví způsoby stanovení této pomyslné částky.

### Článek SSCI.37: Žádost o dávky

#### A. Podávání žádostí o starobní a pozůstalostní důchody

1. Žadatel podá žádost instituci svého místa bydliště nebo instituci státu, jehož právní předpisy se na žadatele naposledy vztahovaly. Pokud se na dotyčnou osobu nikdy nevztahovaly právní předpisy uplatňované institucí místa bydliště, tato instituce předá žádost instituci státu, jehož právní předpisy se na žadatele naposledy vztahovaly.
2. Datum podání žádosti platí pro všechny dotčené instituce.
3. Odchylně od odstavce 2 se v případě, že žadatel, přestože o to byl požádán, neoznámí skutečnost, že byl zaměstnán nebo měl bydliště v jiných státech, za datum podání žádosti institucí uplatňující dané právní předpisy, s výhradou příznivější úpravy v těchto právních předpisech, považuje datum, k němuž žadatel doplní svoji původní žádost nebo podá novou žádost týkající se jeho chybějících dob zaměstnání nebo bydlení v některém státě.

### Článek SSCI.38: Potvrzení a informace, které musí žadatel přiložit k žádosti

1. Žadatel podává žádost v souladu s právními předpisy uplatňovanými institucí uvedenou v čl. SSCI.37 [Žádost o dávky] odst. 1 této přílohy a přiloží k ní podpůrné doklady požadované uvedenými právními předpisy. Žadatel předloží zejména všechny dostupné relevantní údaje a podpůrné doklady týkající se dob pojištění (instituce, identifikační čísla), zaměstnání (zaměstnavatelé) nebo samostatné výdělečné činnosti (povaha a místo výkonu činnosti) a bydlení (adresy), které mohly být získány podle jiných právních předpisů, jakož i délku těchto dob pojištění.
2. Pokud v souladu s čl. SSC.45 [Obecná ustanovení] odst. 1 protokolu žadatel žádá o odklad přiznání dávek ve stáří podle právních předpisů jednoho nebo více států, uvede tuto skutečnost ve

své žádosti a upřesní, podle kterých právních předpisů žádá o odklad dávek. S cílem umožnit žadateli uplatnit toto právo oznámí dotyčná instituce žadateli na jeho žádost veškeré informace, které má k dispozici, aby žadatel mohl posoudit důsledky souběžného nebo postupného přiznání dávek, o něž může žádat.

3. Pokud žadatel vezme zpět žádost o dávky stanovené právními předpisy konkrétního státu, takové zpětvzetí se nepovažuje za souběžné zpětvzetí žádostí o dávky podle právních předpisů jiného státu.

#### Článek SSCI.39: Zpracování žádostí dotyčnými institucemi

##### *Kontaktní instituce*

1. Instituce, které se žádost o dávky podává nebo předává v souladu s čl. SSCI.37 [Žádost o dávky] odst. 1 této přílohy protokolu, se dále označuje jako „kontaktní instituce“. Instituce místa bydliště se neoznačuje jako kontaktní instituce, pokud se právní předpisy uplatňované danou institucí na dotyčnou osobu nikdy nevztahovaly.

Kromě zpracování žádosti o dávky podle právních předpisů uplatňovaných danou institucí podporuje tato instituce ve funkci kontaktní instituce výměnu údajů, sdělování rozhodnutí a činnosti nezbytné pro zpracování žádosti dotyčnými institucemi a poskytuje žadateli na jeho žádost veškeré informace týkající se aspektů tohoto zpracování, jež vznikají podle protokolu, a pravidelně žadatele informuje o jeho vývoji.

##### *Zpracování žádostí o starobní a pozůstalostní důchody*

2. Kontaktní instituce neprodleně zašle žádosti o dávky spolu se všemi dokumenty, které má k dispozici, a případně s relevantními dokumenty předloženými žadatelem všem dotčeným institucím, aby mohly souběžně zahájit zpracování dané žádosti. Kontaktní instituce oznámí ostatním institucím doby pojištění nebo bydlení, na které se vztahují její právní předpisy. Uvede rovněž, které dokumenty budou předloženy později, a žádost co nejdříve doplní.

3. Každá z dotyčných institucí oznámí kontaktní instituci a ostatním dotyčným institucím co nejdříve doby pojištění nebo bydlení, na které se vztahují její právní předpisy.

4. Každá z dotyčných institucí vypočte výši dávek v souladu s článkem SSC.47 [Přiznání dávek] protokolu a oznámí kontaktní instituci a ostatním dotyčným institucím své rozhodnutí o výši splatných dávek a jakékoli informace požadované pro účely článků SSC.48 [Pravidla předcházení souběhu] až SSC.50 [Souběh dávek různého druhu] protokolu.

5. Pokud instituce na základě informací podle odstavců 2 a 3 tohoto článku zjistí, že se použije čl. SSC.52 odst. 2 nebo 3 [Doby pojištění nebo bydlení kratší než jeden rok] protokolu, informuje o tom kontaktní instituci a ostatní dotyčné instituce.

#### Článek SSCI.40: Oznamování rozhodnutí žadateli

1. Každá instituce oznámí žadateli své rozhodnutí v souladu s použitelnými právními předpisy. V každém rozhodnutí se uvedou možnosti opravných prostředků a lhůty pro jejich uplatnění. Jakmile byla kontaktní instituce vyrozuměna o všech rozhodnutích přijatých každou institucí, zašle žadateli a ostatním dotyčným institucím souhrn těchto rozhodnutí. Vzor souhrnu vypracuje specializovaný výbor pro koordinaci sociálního zabezpečení. Tento souhrn se žadateli zasílá v jazyce instituce nebo na žádost žadatele v libovolném jazyce včetně angličtiny, který si zvolí a který je uznán jako úřední jazyk Unie.



2. Pokud se žadatel po obdržení souhrnu domnívá, že jeho práva mohla být nepříznivě ovlivněna vzájemným působením rozhodnutí přijatých dvěma nebo více institucemi, má tento žadatel právo na přezkum rozhodnutí dotýčnými institucemi ve lhůtách stanovených v příslušných vnitrostátních právních předpisech. Tyto lhůty začínají běžet dnem obdržení souhrnu. Žadatel je o výsledku přezkumu písemně vyrozuměn.

#### Článek SSCI.41: Určení stupně invalidity

Při určení stupně invalidity má každá instituce v souladu se svými právními předpisy možnost nechat stav žadatele posoudit lékařem nebo jiným znalcem podle vlastního výběru. Instituce státu však přihlíží k dokumentům, lékařským zprávám a informacím správní povahy získaným institucí kteréhokoli jiného státu, jako kdyby byly vydány na jejím vlastním území.

#### Článek SSCI.42: Prozatímní splátky a zálohy na dávku

1. Bez ohledu na článek SSCI.7 [Prozatímní výpočet dávek a odvodů pojistného] této přílohy, zjistí-li kterákoli instituce v průběhu vyřizování žádosti o dávky, že žadatel má nárok na nezávislou dávku podle použitelných právních předpisů, vyplatí neprodleně tuto dávku v souladu s čl. SSC.47 [Přiznání dávek] odst. 1 písm. a). Tato platba se považuje za prozatímní, může-li být výše poskytnuté částky ovlivněna výsledkem zpracování žádosti.

2. Je-li z dostupných informací zřejmé, že žadatel má nárok na platbu od instituce podle čl. SSC.47 [Přiznání dávek] odst. 1 písm. b) protokolu, daná instituce vyplatí zálohu, jejíž výše se musí co nejvíce blížit částce, která bude pravděpodobně vyplácena podle čl. SSC.47 [Přiznání dávek] odst. 1 písm. b) protokolu.

3. Každá instituce, která je povinna vyplácet prozatímní dávky nebo zálohy podle odstavců 1 nebo 2, neprodleně informuje žadatele a výslovně ho upozorní na prozatímní povahu tohoto opatření a na všechna práva na podání opravných prostředků v souladu s právními předpisy této instituce.

#### Článek SSCI.43: Nový výpočet dávek

1. V případě nového výpočtu dávek podle čl. SSC.45 [Obecná ustanovení] odst. 4 a čl. 54 [Nový výpočet a přehodnocení dávek] odst. 1 protokolu se obdobně použije článek SSCI.42 [Prozatímní splátky a zálohy na dávku] této přílohy.

2. V případě nového výpočtu, odnětí nebo pozastavení dávky informuje instituce, která toto rozhodnutí přijala, neprodleně dotýčnou osobu a rovněž všechny instituce, vůči nimž má dotýčná osoba nárok.

#### Článek SSCI.44: Opatření pro urychlení procesu výpočtu důchodu

1. Aby se usnadnily a urychlily šetření žádostí a výplata dávek, instituce, jejichž právní předpisy se na určitou osobu vztahují:

(a) si s institucemi ostatních států vyměňují nebo těmto institucím zpřístupňují údaje za účelem identifikace osob, u nichž dojde ke změně použitelnosti právních předpisů z právních předpisů jednoho členského státu na právní předpisy jiného členského státu, a společně zajistí, aby tyto identifikační údaje zůstaly zachovány a vzájemně si odpovídaly, nebo v opačném případě těmto osobám poskytnou prostředky pro přímý přístup k jejich identifikačním údajům;

(b) si v dostatečném časovém předstihu před dosažením věku pro vznik nároku na důchod nebo před dosažením věku, který bude určen, s dotyčnou osobou a s institucemi jiných členských států vymění nebo této osobě a těmto institucím jiných členských států zpřístupní údaje (získané doby pojištění nebo jiné důležité informace) týkající se nároků na důchod osob, u nichž došlo ke změně použitelnosti právních předpisů z právních předpisů jednoho členského státu na právní předpisy jiného členského státu, nebo v opačném případě tyto osoby informují o prostředcích, jimiž se mohou seznámit se svými budoucími nároky na dávky, nebo jim takové prostředky poskytnou.

2. Pro účely odstavce 1 stanoví specializovaný výbor pro koordinaci sociálního zabezpečení, které údaje mají být vyměňovány nebo zpřístupňovány, a určí vhodné postupy a mechanismy s přihlédnutím k povaze, správní a technické organizaci a technologickým prostředkům, které mají vnitrostátní důchodové systémy k dispozici. Specializovaný výbor pro koordinaci sociálního zabezpečení zajistí provedení těchto důchodových systémů následnou kontrolou přijatých opatření a jejich uplatňování.

3. Pro účely odstavce 1 by informace uvedené v tomto článku měla obdržet instituce v prvním státě, v němž je osobě přiděleno osobní identifikační číslo (PIN) pro účely správy sociálního zabezpečení.

#### Článek SSCI.45: Opatření pro koordinaci ve státech

1. Aniž je dotčen článek SSC.46 [Zvláštní ustanovení o sčítání dob] protokolu, pokud vnitrostátní právní předpisy obsahují pravidla pro určení odpovědné instituce nebo použitelného systému nebo pro zařazení dob pojištění do konkrétního systému, tato pravidla se použijí pouze s přihlédnutím k dobám pojištění získaným podle právních předpisů dotyčného státu.

2. Obsahují-li vnitrostátní právní předpisy pravidla pro koordinaci mezi zvláštními systémy pro úředníky a obecným systémem pro zaměstnané osoby, nejsou tato pravidla dotčena ustanoveními protokolu a této přílohy.

#### KAPITOLA 5: DÁVKY V NEZAMĚSTNANOSTI

##### Článek SSCI.46: Sčítání dob a výpočet dávek

1. Ustanovení čl. SSCI.11 [Sčítání dob] odst. 1 této přílohy se použije obdobně jako článek SSC.56 [Zvláštní ustanovení pro sčítání dob pojištění, zaměstnání nebo samostatné výdělečné činnosti] protokolu. Aniž jsou dotčeny základní povinnosti dotyčných institucí, může dotyčná osoba příslušné instituci předložit dokument vydaný institucí státu, jehož právní předpisy se na dotyčnou osobu vztahovaly během jejího posledního zaměstnání nebo samostatné výdělečné činnosti, uvádějící doby získané podle těchto právních předpisů.

2. Pro účely uplatňování článku SSC.57 [Výpočet dávek v nezaměstnanosti] protokolu přihlíží příslušná instituce státu, jehož právní předpisy stanoví, že výpočet dávek závisí na počtu rodinných příslušníků, rovněž k rodinným příslušníkům dotyčné osoby, kteří mají bydliště v jiném státě, jako kdyby měli bydliště v příslušném státě. Toto ustanovení se nepoužije, pokud má ve státě bydliště rodinných příslušníků jiná osoba nárok na dávky v nezaměstnanosti vypočtené na základě počtu těchto rodinných příslušníků.

#### HLAVA IV: FINANČNÍ USTANOVENÍ

##### KAPITOLA 1: ÚHRADA VÝDAJŮ NA VĚCNÉ DÁVKY PŘI UPLATNĚNÍ ČLÁNKU SSC.30 [Úhrady mezi institucemi] A ČLÁNKU SSC.36 [Úhrady mezi institucemi] PROTOKOLU

## Oddíl 1: Úhrada na základě skutečných nákladů

### Článek SSCI.47: Zásady

1. Pro účely článku SSC.30 [Úhrady mezi institucemi] a článku SSC.36 [Úhrady mezi institucemi] protokolu hradí příslušná instituce skutečnou výši nákladů na poskytnuté věcné dávky instituci, která je poskytl, podle účetních údajů instituce poskytující dávky, s výjimkou případů, kdy se použije článek SSC.57 [Prozatímně vyplacené peněžité dávky nebo odvody] této přílohy.
2. Nevyplývá-li celá skutečná výše nákladů na dávky podle odstavce 1 nebo její část z účetnictví instituce, která je poskytl, je částka k úhradě stanovena na základě paušální částky vypočtené podle veškerých dostupných údajů. Specializovaný výbor pro koordinaci sociálního zabezpečení posoudí základy pro výpočet paušálních částek a rozhodne o výši částky.
3. Sazby vyšší než ty, které se použijí pro věcné dávky poskytované pojištěným osobám, na něž se vztahují právní předpisy uplatňované institucí, která poskytuje dávky uvedené v odstavci 1, nemohou být při úhradě zohledněny.

## Oddíl 2: Úhrada na základě paušálních částek

### Článek SSCI.48: Určení dotčeného státu nebo států

1. Státy uvedené v čl. SSC.30 [Úhrady mezi institucemi] odst. 2 protokolu, pro jejichž právní nebo správní struktury není použití úhrady na základě skutečných nákladů vhodné, jsou uvedeny v dodatku SSCI-3 k této příloze.
2. V případě států uvedených v dodatku SSCI-3 k této příloze hradí výši věcných dávek poskytovaných:
  - (a) rodinným příslušníkům, kteří nemají bydliště v témže státě jako pojištěná osoba, jak je stanoveno v článku SSC.15 [Bydliště v jiném státě než v příslušném státě] protokolu, a
  - (b) důchodcům a jejich rodinným příslušníkům, jak je stanoveno v čl. SSC.22 [Neexistence nároku na věcné dávky podle právních předpisů státu bydliště] odst. 1, článku SSC.23 [Důchody podle právních předpisů jednoho nebo více států kromě státu bydliště v případě existence nároku na věcné dávky ve státě bydliště] a článku SSC.24 [Bydliště rodinných příslušníků v jiném státě než v tom, ve kterém bydlí důchodce] protokolu,

příslušné instituce ve prospěch institucí, jež uvedené dávky poskytují, na základě paušální částky stanovené pro každý kalendářní rok. Výše této paušální částky by měla být co nejbližší výši skutečných nákladů.

### Článek SSCI.49: Způsob výpočtu měsíčních paušálních částek a celkové paušální částky

1. Pro každý věřitelský stát se měsíční paušální částka za osobu ( $F_i$ ) na kalendářní rok určí tak, že se průměrné roční náklady na osobu ( $Y_i$ ) podle jednotlivých věkových skupin ( $i$ ) vydělí 12 a na takto získaný výsledek se uplatní snížení ( $X$ ) v souladu s tímto vzorcem:

$$F_i = Y_i * 1/12 * (1-X)$$

kde:

- index  $i$  ( $i = 1, 2$  a  $3$ ) představuje tři věkové skupiny stanovené pro výpočet paušálních částek:
- $i = 1$ : osoby mladší 20 let
- $i = 2$ : osoby ve věku od 20 do 64 let
- $i = 3$ : osoby od 65 let výše;
- $Y_i$  jsou průměrné roční náklady na osobu věkové skupiny  $i$ , vymezené v odstavci 2,
- koeficient  $X$  (0,20 nebo 0,15) představuje snížení vymezené v odstavci 3.

2. Průměrné roční náklady na osobu ( $Y_i$ ) ve věkové skupině  $i$  se vypočítají vydělením ročních výdajů na veškeré věcné dávky poskytnuté institucemi věřitelského státu všem osobám příslušné věkové skupiny, na něž se vztahují jeho právní předpisy a jež mají bydliště na jeho území, průměrným počtem dotyčných osob této věkové skupiny v daném kalendářním roce. Tento výpočet je založen na výdajích v rámci systémů uvedených v článku SSC.20 [Systém použitelný v případě existence více systémů ve státě bydliště nebo pobytu] této přílohy.

3. Snížení uplatňované na měsíční paušální částku se v zásadě rovná 20 % ( $X = 0,20$ ). U důchodců a jejich rodinných příslušníků se toto snížení rovná 15 % ( $X = 0,15$ ) v případě, že příslušný stát není uveden v příloze SSC-3 [Více nároků pro důchodce vracející se do příslušného státu].

4. Pro každý dlužný stát se celková paušální částka za kalendářní rok určí jako součet násobků získaných za každou věkovou skupinu  $i$  vynásobením stanovených měsíčních paušálních částek na osobu počtem měsíců, které dotyčné osoby v dané věkové skupině ve věřitelském státě získaly.

Počet měsíců, které dotyčné osoby ve věřitelském státě získaly, se určí jako součet kalendářních měsíců v kalendářním roce, v němž dotyčné osoby měly z důvodu svého bydliště na území věřitelského státu nárok na pobírání věcných dávek na daném území na náklady dlužného státu. Tyto měsíce se určí podle seznamu vedeného pro tento účel institucí místa bydliště, na základě dokladů o nárocích příjemců, které poskytla příslušná instituce.

5. Specializovaný výbor pro koordinaci sociálního zabezpečení může předložit návrh obsahující jakékoli změny, které se ukáží jako nezbytné k zajištění toho, aby se výpočet paušálních částek co nejvíce blížil skutečným vynaloženým výdajům a aby snížení podle odstavce 3 neměla za následek nevyvážené platby nebo dvojí platby pro státy.

6. Specializovaný výbor pro koordinaci sociálního zabezpečení stanoví způsoby určení prvků pro výpočet paušálních částek uvedených v odstavcích 1 až 5.

#### Článek SSCI.50: Oznamování průměrných ročních nákladů

Částka průměrných ročních nákladů na osobu v každé věkové skupině pro stanovený rok se oznamuje specializovanému výboru pro koordinaci sociálního zabezpečení nejpozději do konce druhého roku následujícího po daném roce. V případě, že k oznámení nedojde ve stanovené lhůtě, použije se částka průměrných ročních nákladů na osobu, kterou specializovaný výbor pro koordinaci sociálního zabezpečení naposledy určil pro předchozí rok.

#### *Oddíl 3: Společná ustanovení*

#### Článek SSCI.51: Postup úhrady mezi institucemi

1. Úhrada mezi státy se provádí co nejrychleji. Každá dotyčná instituce je povinna uhradit pohledávky ve lhůtách uvedených v tomto oddílu a ihned, jakmile je schopna je uhradit. Spor týkající se konkrétní pohledávky nesmí být překážkou k úhradě jiné pohledávky nebo jiných pohledávek.
2. Úhrady mezi institucemi členských států a Spojeného království stanovené v člancích SSC.30 [Úhrady mezi institucemi] a SSC.36 [Úhrady mezi institucemi] protokolu se provádějí prostřednictvím styčného místa. Může existovat samostatné styčné místo pro úhrady podle článku SSC.30 [Úhrady mezi institucemi] a článku SSC.36 [Úhrady mezi institucemi] protokolu.

#### Článek SSCI.52: Lhůty pro uplatnění a uhrazení pohledávek

1. Pohledávky na základě skutečných výdajů se uplatňují u styčného místa dlužného státu ve lhůtě dvanácti měsíců po skončení kalendářního pololetí, během něhož byly tyto pohledávky zaznamenány v účetnictví věřitelské instituce.
2. Pohledávky založené na paušálních částkách pro kalendářní rok se uplatňují u styčného místa dlužného státu ve lhůtě dvanácti měsíců následujících po měsíci, v němž byly průměrné náklady na příslušný rok schváleny specializovaným výborem pro koordinaci sociálního zabezpečení. Seznamy podle čl. SSCI.49 [Způsob výpočtu měsíčních paušálních částek a celkové paušální částky] odst. 4 této přílohy se předkládají do konce roku následujícího po referenčním roce.
3. V případě uvedeném v čl. SSCI.7 [Prozatímní výpočet dávek a odvodů pojistného] odst. 5 druhém pododstavci této přílohy nezačne lhůta podle odstavců 1 a 2 tohoto článku běžet, dokud nebyla určena příslušná instituce.
4. Pohledávky uplatněné po uplynutí lhůt uvedených v odstavcích 1 a 2 se neberou v úvahu.
5. Pohledávky hradí dlužná instituce styčnému místu věřitelského státu podle článku SSCI.51 [Postup úhrady mezi institucemi] této přílohy ve lhůtě osmnácti měsíců od konce měsíce, ve kterém byly dané pohledávky uplatněny u styčného místa dlužného státu. Toto ustanovení se nepoužije na pohledávky, které dlužná instituce v dané lhůtě ze závažného důvodu odmítla.
6. Jakékoli spory týkající se pohledávky musí být vyřešeny nejpozději do 36 měsíců následujících po měsíci, v němž byla pohledávka uplatněna.
7. Specializovaný výbor pro koordinaci sociálního zabezpečení napomáhá konečnému uzavření účtů v případech, kdy ve lhůtě uvedené v odstavci 6 nelze dosáhnout řešení sporu, a na odůvodněnou žádost jedné ze stran sporu poskytne své stanovisko ke sporu ve lhůtě šesti měsíců následujících po měsíci, v němž mu daná věc byla postoupena.

#### Článek SSCI.53: Úroky z prodlení a zálohy

1. Po uplynutí osmnáctiměsíčního období uvedeného v čl. SSC. 52 [Lhůty pro uplatnění a uhrazení pohledávek] odst. 5 této přílohy je věřitelská instituce oprávněna účtovat úrok z nezaplacených pohledávek, s výjimkou případů, kdy dlužná instituce ve lhůtě šesti měsíců od konce měsíce, v němž byla pohledávka uplatněna, poskytla zálohu ve výši alespoň 90 % celkové pohledávky uplatněné podle čl. SSCI.52 [Lhůty pro uplatnění a uhrazení pohledávek] odst. 1 nebo 2 této přílohy. U částí pohledávky, které nejsou touto zálohou kryty, lze úrok účtovat až po uplynutí lhůty 36 měsíců uvedené v čl. SSCI.53 odst. 6 této přílohy.

2. Úrok se vypočítá na základě referenční sazby používané pro hlavní refinanční operace finanční institucí určenou pro tento účel specializovaným výborem pro koordinaci sociálního zabezpečení. Použije se referenční sazba platná první den měsíce, v němž je pohledávka splatná.

3. Žádné styčné místo nemá povinnost přijmout zálohu podle odstavce 1. Pokud však styčné místo takovou nabídku odmítne, ztrácí věřitelská instituce nárok účtovat ve vztahu k daným pohledávkám jiným než podle odst. 1 druhé věty úroky z prodlení.

#### Článek SSCI.54: Roční účetní závěrky

1. Na základě zprávy specializovaného výboru pro koordinaci sociálního zabezpečení určí Rada partnerství stav pohledávek za každý kalendářní rok. Za tímto účelem styčná místa oznámí specializovanému výboru pro koordinaci sociálního zabezpečení ve lhůtách a podle pravidel, jež stanovil, částku uplatněných, vyřízených nebo napadených pohledávek (z pozice věřitelů) na jedné straně a částku obdržených, vyřízených nebo napadených pohledávek (z pozice dlužníků) na straně druhé.

2. Rada partnerství může provádět jakékoli vhodné kontroly statistických a účetních údajů, které slouží jako základ k vypracování ročního stavu pohledávek podle odstavce 1, zejména za účelem zajištění souladu těchto údajů s pravidly stanovenými v této hlavě.

### KAPITOLA 2: ZPĚTNÉ VYMÁHÁNÍ NEOPRÁVNĚNĚ POSKYTNUTÝCH DÁVEK, ZPĚTNÉ VYMÁHÁNÍ PROZATÍMNÍCH PLATEB A ODVODŮ, ZÁPOČET A POMOC PŘI VYMÁHÁNÍ

#### *Oddíl 1: Zásady*

#### Článek SSCI.55: Společná ustanovení

Pro účely článku SSC.64 [Vybírání příspěvků a zpětné získávání dávek] protokolu a v jím stanoveném rámci jsou pohledávky vymáhány vždy, kdy je to možné, prostřednictvím zápočtu buď mezi institucemi příslušných členských států a Spojeného království, nebo vůči dotyčné fyzické či právnické osobě, v souladu s články SSCI.56 [Neoprávněně vyplacené dávky] až SSCI.58 [Náklady související se zápočtem] této přílohy. Není-li prostřednictvím zápočtu možné vymoci celou pohledávku nebo její část, jsou dlužné částky vymáhány podle článků SSCI.59 [Definice a společná ustanovení] až SSCI.69 [Náklady související s vymáháním] této přílohy.

#### *Oddíl 2: Zápočet*

#### Článek SSCI.56: Neoprávněně vyplacené dávky

1. Vyplatila-li instituce jednoho státu nějaké osobě dávky neoprávněně, může tato instituce, za podmínek a v mezích stanovených v právních předpisech, které uplatňuje, požádat instituci jiného státu příslušnou pro vyplácení dávek dotyčné osobě, aby neoprávněně vyplacenou částku odečetla od nedoplatků nebo průběžných plateb, jež má této osobě ještě vyplatit, bez ohledu na odvětví sociálního zabezpečení, v jehož rámci se dávka vyplácí. Tato instituce posledně uvedeného státu provede odpočet příslušné částky za podmínek a v mezích stanovených pro tento druh zápočtu v souladu s jí uplatňovanými právními předpisy, jako kdyby se jednalo o přeplatky, které u ní vznikly, a poukáže odečtenou částku instituci, která dávky neoprávněně vyplatila.

2. Vyplatila-li při přiznávání nebo přezkoumávání dávek v případě invalidity, starobních a pozůstalostních důchodů podle kapitoly 3 [Pohřebné] a 4 [Dávky v invaliditě] hlavy III [Zvláštní ustanovení o různých druzích dávek] protokolu instituce jednoho státu nějaké osobě dávky v nesprávné výši, může uvedená instituce odchylně od odstavce 1 požádat instituci jiného státu

odpovědnou za vyplácení odpovídajících dávek uvedené osobě, aby přeplacenou částku odečetla od jakýchkoli nedoplatků, které mají být příslušné osobě ještě vyplaceny. Poté, co posledně uvedená instituce informuje o výši svých nedoplatků instituci, která vyplatila částku v nesprávné výši, sdělí instituce, která vyplatila částku v nesprávné výši, do dvou měsíců výši nesprávně vyplacené částky. Pokud instituce, která má vyplatit doplatky, obdrží toto sdělení v řádné lhůtě, převede odečtenou částku instituci, která vyplatila částku v nesprávné výši. Pokud daná lhůta uplynula, vyplatí uvedená instituce doplatky neprodleně dotyčné osobě.

3. Pobírala-li osoba sociální pomoc v jednom státě v době, během níž měla nárok na dávky podle právních předpisů jiného státu, může subjekt, který pomoc poskytoval, má-li ze zákona nárok na vrácení dávek náležejících dotyčné osobě, vyžadovat po instituci jakéhokoli jiného státu příslušné pro vyplácení dávek dotyčné osobě, aby odečetla částku vyplacenou v rámci pomoci od částek, které tento stát dotyčné osobě vyplácí.

Toto ustanovení se použije obdobně pro jakéhokoli rodinného příslušníka dotyčné osoby, který pobíral pomoc na území jednoho státu v době, během níž měla pojištěná osoba nárok na dávky pro tohoto rodinného příslušníka podle právních předpisů jiného státu.

Instituce státu, která vyplatila částku pomoci v neoprávněné výši, zašle vyúčtování dlužné částky instituci druhého státu, která poté za podmínek a v mezích stanovených pro tento druh zápočtu v souladu s jí uplatňovanými právními předpisy provede odpočet částky a neprodleně ji poukáže instituci, která částku v neoprávněné výši vyplatila.

#### Článek SSCI.57: Prozatímně vyplacené peněžité dávky nebo odvody

1. Pro účely článku SSCI.6 [Prozatímní uplatňování právních předpisů a prozatímní poskytování dávek] této přílohy provede instituce, která vyplatila prozatímní peněžité dávky, vyúčtování prozatímně vyplacené částky a zašle je instituci, která byla určena za příslušnou, a to nejpozději do tří měsíců od okamžiku, kdy byly stanoveny použitelné právní předpisy nebo byla určena instituce příslušná pro vyplácení dávek.

Instituce, která byla určena za příslušnou k výplatě dávek, odečte dlužnou částku plynoucí z prozatímní platby od doplatku odpovídajících dávek, který má dotyčné osobě ještě vyplatit, a neprodleně poukáže odečtenou částku instituci, která vyplatila prozatímní peněžité dávky.

Pokud částka prozatímně vyplacených dávek přesáhne výši doplatku či pokud žádný doplatek neexistuje, odečte instituce, která byla určena za příslušnou, za podmínek a v mezích stanovených pro tento druh zápočtu jí uplatňovanými právními předpisy tuto částku od průběžných plateb a neprodleně poukáže odečtenou částku instituci, která vyplatila prozatímní peněžité dávky.

2. Instituce, která obdržela prozatímní odvody od právnické či fyzické osoby, vrátí dané částky osobám, jež je zaplatily, až poté, co se u instituce, která byla určena za příslušnou, přesvědčí, jaké částky jí náleží podle čl. SSCI.6 [Prozatímní uplatňování právních předpisů a prozatímní poskytování dávek] odst. 4 této přílohy.

Na žádost instituce, která byla určena za příslušnou, již je třeba podat nejpozději tři měsíce po určení použitelných právních předpisů, jí instituce, která obdržela prozatímní odvody, tyto odvody poukáže za účelem vypořádání situace ohledně odvodů, které právnická či fyzická osoba dluží instituci, která byla pro stejné období určena za příslušnou. Poukázané odvody se se zpětnou platností považují za zaplacené instituci, která byla určena za příslušnou.

Pokud částka prozatímně uhrazených odvodů přesáhne částku, kterou právnická či fyzická osoba dluží instituci, jež byla určena za příslušnou, vrátí instituce, která obdržela tyto prozatímní odvody, příslušný přeplatek dotyčné právnické či fyzické osobě.

#### Článek SSCI.58: Náklady související se zápočtem

Je-li pohledávka vypořádána prostřednictvím zápočtu podle článků SSCI.56 [Neoprávněně vyplacené dávky] a SSCI.57 [Prozatímně vyplacené peněžité dávky nebo odvody] této přílohy, nevyžaduje se úhrada žádných nákladů.



### Oddíl 3: Vymáhání

#### Článek SSCI.59: Definice a společná ustanovení

1. Pro účely tohoto oddílu se rozumí:
  - „pohledávkou“ veškeré pohledávky týkající se odvodů či dávek vyplacených či poskytnutých neoprávněně, včetně úroků, pokut, správních sankcí a všech jiných poplatků a nákladů souvisejících s pohledávkou v souladu s právními předpisy státu uplatňujícího pohledávku,
  - „dožadujícím subjektem“, pokud jde o kterýkoli stát, jakákoli instituce, která požaduje informace, oznámení či vymáhání v souvislosti s pohledávkou, jak je definována výše,
  - „dožádaným subjektem“, pokud jde o kterýkoli stát, jakákoli instituce, na kterou se lze obrátit s žádostí o informace, oznámení či vymáhání.
2. Žádosti a veškerá související komunikace mezi státy se obvykle řeší prostřednictvím určených institucí.
3. Specializovaný výbor koordinaci sociálního zabezpečení přijme praktická prováděcí opatření, včetně opatření týkajících se mimo jiné článku SSCI.4 [Formuláře, dokumenty a metody výměny údajů] této přílohy a stanovení minimální částky, u které již lze žádat o vymáhání.

#### Článek SSCI.60: Žádosti o informace

1. Na žádost dožadujícího subjektu sdělí dožádaný subjekt veškeré informace, které jsou pro dožadující subjekt užitečné při vymáhání pohledávky.
2. Pro získání těchto informací využije dožádaný subjekt pravomocí, které mu svěřují právní a správní předpisy použitelné pro vymáhání obdobných pohledávek vzniklých v jeho státě. V žádosti o informace se uvádí jméno, poslední známá adresa a veškeré další důležité informace související s identifikací dotyčné právnícké nebo fyzické osoby, které se týkají informací, jež mají být poskytnuty, a povaha a výše pohledávky, která je předmětem žádosti.
3. Dožádaný subjekt není povinen poskytnout informace:
  - (a) které by nebyl s to obdržet za účelem vymáhání obdobných pohledávek na území svého státu;
  - (b) jimiž by porušil ochranu obchodního, průmyslového nebo profesního tajemství; nebo
  - (c) jejichž sdělení by mohlo ohrozit bezpečnost daného státu nebo by mohlo být v rozporu s veřejným pořádkem daného státu.
4. Dožádaný subjekt uvědomí dožadující subjekt o důvodech odmítnutí žádosti o informace.

#### Článek SSCI.61: Oznamování

1. Na žádost dožadujícího subjektu a v souladu s právními předpisy platnými pro oznamování obdobných nástrojů nebo rozhodnutí na jeho vlastním území oznámí dožádaný subjekt příjemci

veškeré nástroje a rozhodnutí, včetně soudních, které pocházejí ze státu dožadujícího subjektu a které se týkají pohledávky nebo jejího vymáhání.

2. V žádosti o oznámení se uvádí jméno, adresa a veškeré další důležité informace týkající se identifikace dotyčného příjemce, k nimž má dožadující subjekt běžně přístup, a povaha a předmět nástroje nebo rozhodnutí, které mají být oznámeny, v případě potřeby jméno, adresa a všechny další důležité informace o dlužníkovi a pohledávka, jíž se nástroj nebo rozhodnutí týká, jakož i veškeré další užitečné informace.

3. Dožádaný subjekt neprodleně uvědomí dožadující subjekt o úkonech učiněných v souvislosti s jeho žádostí o oznámení, a zejména o dni předání nástroje nebo rozhodnutí příjemci.

#### Článek SSCI.62: Žádost o vymáhání pohledávky

1. Na žádost dožadujícího subjektu vymáhá dožádaný subjekt pohledávky, které jsou předmětem nástroje umožňujícího vymahatelnost pohledávky vydaného dožadujícím subjektem v rozsahu povoleném právními a správními předpisy platnými ve státě dožádaného subjektu a v souladu s nimi.

2. Dožadující subjekt může požádat o vymáhání pohledávky pouze tehdy, pokud:

- (a) dožádanému subjektu rovněž poskytne úřední kopii nebo ověřenou kopii nástroje umožňujícího vymahatelnost pohledávky ve státě dožadujícího subjektu, s výjimkou případů, kdy se použije čl. SSCI.64 [Platební podmínky a lhůta] odst. 3 této přílohy;
- (b) pohledávka nebo nástroj umožňující její vymahatelnost nebyly v jeho státě napadeny;
- (c) ve svém státě využil vhodné postupy pro vymáhání, které má k dispozici na základě nástroje uvedeného v odstavci 1, a přijatá opatření nevedou k úplnému uhrazení pohledávky;
- (d) dosud neuplynula promlčecí lhůta podle jeho právních předpisů.

3. V žádosti o vymáhání se uvádí:

- (a) jméno, adresa a veškeré další důležité informace týkající se identifikace dotyčné fyzické nebo právnické osoby nebo identifikace případné třetí osoby, která má v držení její majetek;
- (b) jméno, adresa a veškeré další důležité informace týkající se identifikace dožadujícího subjektu;
- (c) odkaz na nástroj umožňující vymahatelnost pohledávky vydaný ve státě dožadujícího subjektu;
- (d) povaha a výše pohledávky, včetně jistiny, úroků, pokut, správních sankcí a všech dalších splatných poplatků a nákladů, vyjádřených v měnách států dožadujícího i dožádaného subjektu;
- (e) datum, kdy dožadující nebo dožádaný subjekt oznámil nástroj příjemci;
- (f) počátek a délka lhůty, během níž je vymáhání pohledávky možné podle platného práva státu dožadujícího subjektu;
- (g) veškeré další důležité informace.

4. Žádost o vymáhání pohledávky obsahuje rovněž prohlášení dožadujícího subjektu potvrzující, že podmínky stanovené v odstavci 2 byly splněny.

5. Dožadující subjekt předá dožádanému subjektu veškeré důležité informace týkající se záležitosti, v níž byla podána žádost o vymáhání pohledávky, jakmile se o nich dozví.

#### Článek SSCI.63: Nástroj umožňující vymahatelnost pohledávky

1. V souladu s čl. SSC.64 [Vybírání příspěvků a zpětné získávání dávek] odst. 2 protokolu se nástroj, na jehož základě je možné vymáhat pohledávku, přímo uznává a automaticky pokládá za nástroj státu dožádaného subjektu umožňující vymahatelnost pohledávky.

2. Bez ohledu na odstavec 1 může být nástroj umožňující vymahatelnost pohledávky, je-li to vhodné, v souladu s předpisy platnými ve státě dožádaného subjektu potvrzen či uznán jako nástroj umožňující vymahatelnost na území tohoto státu nebo být takovým nástrojem doplněn nebo nahrazen.

Příslušný stát usiluje / státy usilují o splnění formálních náležitostí týkajících se tohoto potvrzení, uznání, doplnění nebo nahrazení do tří měsíců ode dne obdržení žádosti o vymáhání, s výjimkou případů, kde se použije třetí pododstavec tohoto odstavce. Státy je nemohou odepřít, je-li nástroj umožňující vymahatelnost řádně vyhotoven. Dožádaný subjekt uvědomí dožadující subjekt o důvodech případného překročení lhůty tří měsíců.

Pokud některý z těchto úkonů vyústí v napadení pohledávky nebo nástroje umožňujícího její vymahatelnost vydaného dožadujícím subjektem, použije se článek SSCI.65 [Napadení pohledávky nebo nástroje umožňujícího vymahatelnost pohledávky a napadení opatření k jejímu vymáhání] této přílohy.

#### Článek SSCI.64: Platební podmínky a lhůta

1. Pohledávky se vymáhají v měně státu dožádaného subjektu. Dožádaný subjekt poukáže dožadujícímu subjektu celou částku pohledávky, kterou vymůže.

2. Dožádaný subjekt může, umožňují-li to právní a správní předpisy platné v jeho státě, po poradě s dožadujícím subjektem poskytnout dlužníkovi lhůtu k zaplacení nebo mu povolit úhradu ve splátkách. Úroky, které dožádaný subjekt vybere na základě takového odložení platby, se rovněž poukáží dožadujícímu subjektu.

3. Ode dne, kdy je nástroj umožňující vymahatelnost pohledávky přímo uznán podle čl. SSCI. 63 [Nástroj umožňující vymahatelnost pohledávky] odst. 1 této přílohy nebo potvrzen, uznán, doplněn nebo nahrazen podle čl. SSCI.63 [Nástroj umožňující vymahatelnost pohledávky] odst. 2 této přílohy protokolu, se účtuje úrok z prodlení podle právních a správních předpisů platných ve státě dožádaného subjektu, který se rovněž poukáže dožadujícímu subjektu.

#### Článek SSCI.65: Napadení pohledávky nebo nástroje umožňujícího vymahatelnost pohledávky a napadení opatření k jejímu vymáhání

1. Napadne-li zúčastněná strana v průběhu řízení o vymáhání pohledávky pohledávku nebo nástroj umožňující vymahatelnost vydaný ve státě dožadujícího subjektu, podá žalobu k příslušnému orgánu státu dožadujícího subjektu, v souladu s právními předpisy platnými v tomto státě. Dožadující subjekt tento úkon neprodleně oznámí dožádanému subjektu. Dožádaný subjekt o něm může informovat rovněž zúčastněná strana.

2. Jakmile dožádaný subjekt obdrží oznámení nebo informaci podle odstavce 1 od dožadujícího subjektu nebo od zúčastněné strany, přeruší řízení o vymáhání pohledávky až do rozhodnutí příslušného orgánu v této věci, pokud dožadující subjekt nevyžaduje v souladu s druhým pododstavcem tohoto odstavce jinak. Považuje-li to dožádaný subjekt za nezbytné, a aniž je dotčen článek SSCI.68 [Předběžná opatření] této přílohy, může přijmout předběžná opatření potřebná k zajištění úhrady pohledávky, pokud to u obdobných pohledávek umožňují právní předpisy platné v jeho státě.

Bez ohledu na první pododstavec může dožadující subjekt v souladu s právními a správními předpisy platnými v jeho státě požádat dožádaný subjekt o vymáhání napadené pohledávky, pokud to umožňují příslušné právní a správní předpisy platné ve státě dožádaného subjektu. Jestliže výsledek napadení posléze vyzní ve prospěch dlužníka, je dožadující subjekt povinen nahradit všechny vymožené částky a všechny případné náhrady, jež je nutno zaplatit, podle právních předpisů platných ve státě dožádaného subjektu.

3. Jsou-li napadena opatření k vymáhání pohledávky přijatá ve státě dožádaného subjektu, podává se žaloba k příslušnému orgánu tohoto státu v souladu s jeho právními předpisy.

4. Je-li příslušným orgánem, ke kterému byla podána žaloba podle odstavce 1, řádný nebo správní soud, je rozhodnutí tohoto soudu, vyzní-li ve prospěch dožadujícího subjektu a povoluje vymáhání pohledávky ve státě dožadujícího subjektu, „nástrojem umožňujícím vymahatelnost“ ve smyslu článků SSCI.62 [Žádost o vymáhání pohledávky] a SSCI.63 [Nástroj umožňující vymahatelnost pohledávky] přílohy a vymáhání pohledávky se provede na základě tohoto rozhodnutí.

#### Článek SSCI.66: Omezení týkající se pomoci

1. Dožádaný subjekt není povinen:

- (a) poskytnout pomoc uvedenou v článcích SSCI.62 [Žádost o vymáhání pohledávky] až SSCI.65 [Napadení pohledávky nebo nástroje umožňujícího vymahatelnost pohledávky a napadení opatření k jejímu vymáhání] této přílohy, jestliže by vymáhání pohledávky v důsledku situace dlužníka způsobilo vážné hospodářské nebo sociální obtíže ve státě dožádaného subjektu, pokud to právní a správní předpisy platné ve státě dožádaného subjektu umožňují u obdobných vnitrostátních pohledávek;
- (b) poskytnout pomoc uvedenou v článcích SSCI.60 [Žádost o informace] až SSCI.65 [Napadení pohledávky nebo nástroje umožňujícího vymahatelnost pohledávky a napadení opatření k jejímu vymáhání] této přílohy, jestliže se původní žádost podle článků SSCI.60 [Žádost o informace] až SSCI.62 [Žádost o vymáhání pohledávky] této přílohy týká pohledávek starších pěti let počítáno od okamžiku, kdy byl podle právních a správních předpisů platných ve státě dožadujícího subjektu v den podání žádosti vydán nástroj umožňující vymahatelnost. Pokud však byly pohledávka nebo nástroj napadeny, počíná lhůta běžet okamžikem, kdy stát dožadujícího subjektu stanoví, že pohledávku nebo nástroj umožňující vymahatelnost již nelze dále napadnout.

2. Dožádaný subjekt uvědomí dožadující subjekt o důvodech odmítnutí žádosti o pomoc.

#### Článek SSCI.67: Promlčecí lhůty

1. Otázky týkající se promlčecích lhůt se řídí:

- (a) právními předpisy platnými ve státě dožadujícího subjektu, pokud se týkají pohledávky nebo nástroje umožňujícího její vymahatelnost, a

- (b) právními předpisy platnými ve státě dožádaného subjektu, pokud se týkají opatření k vymáhání pohledávky v dožádaném státě.

Promlčecí lhůty podle právních předpisů platných ve státě dožádaného subjektu začínají běžet dnem přímého uznání nebo dnem potvrzení, uznání, doplnění nebo nahrazení v souladu s článkem SSCI.63 [Nástroj umožňující vymahatelnost pohledávky] této přílohy.

2. Úkony související s vymáháním pohledávky provedené dožádaným subjektem v souladu se žádostí o pomoc, které by v případě, že by byly provedeny dožadujícím subjektem, stavěly nebo přerušovaly promlčecí lhůtu podle právních předpisů platných ve státě dožadujícího subjektu, se pro otázky tohoto účinku považují za provedené v uvedeném státě.

#### Článek SSCI.68: Předběžná opatření

Na odůvodněnou žádost dožadujícího subjektu přijme dožádaný subjekt předběžná opatření potřebná k zajištění úhrady pohledávky, pokud to umožňují právní předpisy platné ve státě dožádaného subjektu.

Pro účely prvního pododstavce se použijí obdobně ustanovení a postupy uvedené v článcích SSCI.62 [Žádost o vymáhání pohledávky], SSCI.63 [Nástroj umožňující vymahatelnost pohledávky], SSCI.65 [Napadení pohledávky nebo nástroje umožňujícího vymahatelnost pohledávky a napadení opatření k jejímu vymáhání] a SSCI.66 [Omezení týkající se pomoci] této přílohy.

#### Článek SSCI.69: Náklady související s vymáháním

1. Dožádaný subjekt vymáhá od dotyčné fyzické nebo právnické osoby a ponechá si veškeré náklady spojené s vymáháním, které mu vznikly, podle právních předpisů státu dožádaného subjektu, které se vztahují na obdobné pohledávky.

2. Vzájemná pomoc podle tohoto oddílu se zpravidla poskytuje bezplatně. V případech, kdy vymáhání představuje zvláštní problém nebo je spojeno se značnými náklady, se však dožadující a dožádaný subjekt mohou dohodnout na zvláštních pravidlech úhrady.

Stát dožadujícího subjektu nadále ručí státu dožádaného subjektu za veškeré náklady a veškeré ztráty vzniklé z úkonů uznaných za neodůvodněné co do oprávněnosti pohledávky nebo platnosti nástroje vydaného dožadujícím subjektem.

### HLAVA V: RŮZNÁ, PŘECHODNÁ A ZÁVĚREČNÁ USTANOVENÍ

#### Článek SSCI.70: Lékařské prohlídky a správní kontroly

1. Aniž jsou dotčena jiná ustanovení, pokud příjemce dávek nebo žadatel o dávky nebo jeho rodinný příslušník pobývá nebo má bydliště na území jiného státu, než ve kterém se nachází dlužná instituce, provádí na žádost této instituce lékařské prohlídky instituce místa pobytu nebo místa bydliště příjemce v souladu s postupy stanovenými právními předpisy uplatňovanými touto institucí.

Dlužná instituce v případě potřeby informuje instituci místa pobytu nebo bydliště o veškerých zvláštních požadavcích, které je třeba dodržet, a o předmětu lékařské prohlídky.

2. Instituce místa pobytu nebo bydliště je povinna zaslat zprávu dlužné instituci, která o lékařskou prohlídku požádala. Tato instituce se řídí zjištěními instituce místa pobytu nebo bydliště.

Dlužná instituce si vyhrazuje právo nechat příjemce vyšetřit lékařem podle vlastního výběru. Příjemce však může být vyzván, aby se dostavil do státu, ve kterém má sídlo dlužná instituce, pouze pod podmínkou, že vycestování nepoškodí jeho zdraví a že související náklady na cestu a na pobyt uhradí dlužná instituce.

3. Pokud příjemce dávek nebo žadatel o dávky nebo jeho rodinný příslušník pobývá nebo má bydliště na území jiného státu, než ve kterém se nachází dlužná instituce, správní kontrolu na žádost této dlužné instituce provádí instituce místa pobytu nebo bydliště příjemce.

V tomto případě se rovněž použije odstavec 2.

4. Odchylně od zásady bezplatné vzájemné správní spolupráce podle čl. SSC.59 [Spolupráce] odst. 3 protokolu hradí skutečnou částku výdajů na kontroly uvedené v odstavcích 1 až 3 dlužná instituce, která požadovala jejich provedení, instituci, která byla požádána o jejich provedení.

#### Článek SSCI.71: Oznamování

1. Státy oznámí specializovanému výboru pro koordinaci sociálního zabezpečení údaje o orgánech a subjektech uvedených v článku SSC.1 [Definice] protokolu a v čl. SSC.1 [Definice] odst. 2 písm. a) a b) této přílohy a o institucích určených v souladu s touto přílohou.

2. Subjekty uvedené v odstavci 1 musejí být elektronicky identifikovatelné prostřednictvím identifikačního kódu a elektronické adresy.

3. Specializovaný výbor pro koordinaci sociálního zabezpečení stanoví strukturu, obsah a podrobné podmínky, včetně společného formátu a vzoru, pro oznamování údajů uvedených v odstavci 1.

4. Pro účely protokolu se může Spojené království podílet na elektronické výměně informací o sociálním zabezpečení a nese související náklady.

5. Státy odpovídají za aktualizaci informací uvedených v odstavci 1.

#### Článek SSCI.72: Informování

Specializovaný výbor pro koordinaci sociálního zabezpečení připraví informace potřebné k seznámení dotyčných subjektů s jejich právy a administrativními náležitostmi, které musí pro uplatnění těchto práv splnit. Šíření těchto informací je zajišťováno pokud možno elektronickou cestou prostřednictvím zveřejnění na internetových stránkách přístupných veřejnosti. Specializovaný výbor pro koordinaci sociálního zabezpečení zajistí jejich pravidelnou aktualizaci a zaměří se na kvalitu služeb poskytovaných zákazníkům.

#### Článek SSCI.73: Přepočítání měny

Pro účely použití protokolu a této přílohy se jako směnný kurz dvou měn použije referenční směnný kurz vyhlášený finanční institucí určenou k tomuto účelu specializovaným výborem pro koordinaci sociálního zabezpečení. Datum, ke kterému je třeba stanovit směnný kurz, určí specializovaný výbor pro koordinaci sociálního zabezpečení.

#### Článek SSCI.74: Prováděcí pravidla

Specializovaný výbor pro koordinaci sociálního zabezpečení může přijmout další pokyny k provádění protokolu a této přílohy.

## Článek SSCI.75: Přechodná ustanovení pro formuláře a dokumenty

1. Během přechodného období, jehož konec stanoví specializovaný výbor pro koordinaci sociálního zabezpečení, jsou pro účely provádění protokolu platné veškeré formuláře a doklady vydané příslušnými institucemi ve formátu používaném bezprostředně před vstupem protokolu v platnost a v příslušných případech se používají i nadále pro výměnu informací mezi příslušnými institucemi. Veškeré tyto formuláře a doklady vydané před tímto přechodným obdobím a během něj jsou platné až do uplynutí doby jejich platnosti nebo jejich zrušení.

2. Formuláře a doklady platné v souladu s odstavcem 1 zahrnují:

- (a) evropský průkaz zdravotního pojištění vydaný jménem Spojeného království, který je platným dokladem o nároku pro účely článku SSC.17 [Pobyt mimo příslušný stát], čl. SSC.25 [Pobyt důchodce nebo jeho rodinných příslušníků v jiném státě než ve státě bydliště – pobyt v příslušném státě – povolení nezbytného léčení mimo stát bydliště] odst. 1 a článku SSCI.22 [Pobyt v jiném státě než v příslušném státě] této přílohy, a
- (b) přenosné dokumenty, které potvrzují situaci dané osoby v oblasti sociálního zabezpečení požadované pro účely protokolu.

DODATEK SSCI-1: SPRÁVNÍ UJEDNÁNÍ MEZI DVĚMA NEBO VÍCE STÁTY (UVEDENÁ V ČLÁNKU SSCI.8  
TÉTO PŘÍLOHY)

BELGIE – SPOJENÉ KRÁLOVSTVÍ

Výměna dopisů ze dnů 4. května a 14. června 1976 týkající se čl. 105 odst. 2 nařízení (EHS) č. 574/72 (zřeknutí se náhrady nákladů na správní kontroly a lékařské prohlídky)

Výměna dopisů ze dnů 18. ledna a 14. března 1977 týkající se čl. 36 odst. 3 nařízení (EHS) č. 1408/71 (opatření pro náhradu nebo zřeknutí se náhrady nákladů na věcné dávky poskytované za podmínek hlavy III kapitoly 1 nařízení (EHS) č. 1408/71), ve znění výměny dopisů ze dne 4. května a 23. července 1982 (dohoda o náhradě nákladů spojených s čl. 22 odst. 1 písm. a) nařízení (EHS) č. 1408/71)

DÁNSKO – SPOJENÉ KRÁLOVSTVÍ

Výměna dopisů ze dnů 30. března a 19. dubna 1977, ve znění výměny dopisů ze dne 8. listopadu 1989 a ze dne 10. ledna 1990 o dohodě o zřeknutí se náhrad výdajů na věcné dávky a nákladů na správní kontroly a lékařské prohlídky

ESTONSKO – SPOJENÉ KRÁLOVSTVÍ

Ujednání ze dne 29. března 2006 mezi příslušnými orgány Estonské republiky a Spojeného království podle čl. 36 odst. 3 a čl. 63 odst. 3 nařízení (EHS) č. 1408/71, kterým se stanoví další metody náhrad výdajů na věcné dávky poskytnuté podle nařízení (ES) č. 883/2004 oběma zeměmi s účinkem od 1. května 2004

FINSKO – SPOJENÉ KRÁLOVSTVÍ

Výměna dopisů ze dne 1. a 20. června 1995 týkající se čl. 36 odst. 3 a čl. 63 odst. 3 nařízení (EHS) č. 1408/71 (náhrada výdajů nebo zřeknutí se náhrady výdajů na věcné dávky) a čl. 105 odst. 2 nařízení (EHS) č. 574/72 (zřeknutí se náhrady výdajů na správní kontroly a lékařské prohlídky)

FRANCIE – SPOJENÉ KRÁLOVSTVÍ

Výměna dopisů ze dnů 25. března a 28. dubna 1997 týkající se čl. 105 odst. 2 nařízení (EHS) č. 574/72 (zřeknutí se náhrady nákladů na správní kontroly a lékařské prohlídky)

Dohoda ze dne 8. prosince 1998, kterou se stanoví zvláštní podmínky určování částek, které mají být nahrazeny za věcné dávky za podmínek nařízení (EHS) č. 1408/71 a (EHS) č. 574/72

MAĎARSKO – SPOJENÉ KRÁLOVSTVÍ

Ujednání ze dne 1. listopadu 2005 mezi příslušnými orgány Maďarské republiky a Spojeného království podle čl. 35 odst. 3 a čl. 41 odst. 2 nařízení (EHS) č. 883/2004, kterým se stanoví další metody náhrad výdajů na věcné dávky poskytnuté podle tohoto nařízení oběma zeměmi s účinkem od 1. května 2004

IRSKO – SPOJENÉ KRÁLOVSTVÍ



Výměna dopisů ze dne 9. července 1975 týkající se čl. 36 odst. 3 a čl. 63 odst. 3 nařízení (EHS) č. 1408/71 (opatření pro náhradu nebo zřeknutí se náhrady výdajů na věcné dávky poskytované za podmínek hlavy III kapitoly 1 nebo 4 nařízení (EHS) č. 1408/71) a čl. 105 odst. 2 nařízení (EHS) č. 574/72 (zřeknutí se náhrady nákladů na správní kontroly a lékařské prohlídky)

#### ITÁLIE – SPOJENÉ KRÁLOVSTVÍ

Ujednání podepsané dne 15. prosince 2005 mezi příslušnými orgány Italské republiky a Spojeného království podle čl. 36 odst. 3 a čl. 63 odst. 3 nařízení (EHS) č. 1408/71, kterým se stanoví další metody náhrady výdajů na věcné dávky poskytnuté podle nařízení (ES) č. 883/2004 oběma zeměmi s účinkem od 1. ledna 2005

#### LUCEMBURSKO – SPOJENÉ KRÁLOVSTVÍ

Výměna dopisů ze dne 18. prosince 1975 a 20. ledna 1976 týkající se čl. 105 odst. 2 nařízení (EHS) č. 574/72 (zřeknutí se náhrad nákladů souvisejících se správními kontrolami a lékařskými prohlídkami uvedenými v článku 105 nařízení (EHS) č. 574/72)

#### MALTA – SPOJENÉ KRÁLOVSTVÍ

Ujednání ze dne 17. ledna 2007 mezi příslušnými orgány Malty a Spojeného království podle čl. 35 odst. 3 a čl. 41 odst. 2 nařízení (EHS) č. 883/2004, kterým se stanoví další metody náhrad výdajů na věcné dávky poskytnuté podle tohoto nařízení oběma zeměmi s účinkem od 1. května 2004

#### NIZOZEMSKO – SPOJENÉ KRÁLOVSTVÍ

Ustanovení článku 3 druhé věty správního ujednání ze dne 12. června 1956 provádějícího úmluvu ze dne 11. srpna 1954.

#### PORTUGALSKO – SPOJENÉ KRÁLOVSTVÍ

Ujednání ze dne 8. června 2004, kterým se stanoví další metody náhrad výdajů na věcné dávky poskytnuté oběma zeměmi s účinkem od dne 1. ledna 2003

#### ŠPANĚLSKO – SPOJENÉ KRÁLOVSTVÍ

Dohoda ze dne 18. června 1999 o náhradě výdajů na věcné dávky poskytované podle ustanovení nařízení (EHS) č. 1408/71 a (EHS) č. 574/72

#### ŠVÉDSKO – SPOJENÉ KRÁLOVSTVÍ

Dohoda ze dne 15. dubna 1997 týkající se čl. 36 odst. 3 a čl. 63 odst. 3 nařízení (EHS) č. 1408/71 (náhrada nebo zřeknutí se náhrady výdajů na věcné dávky) a čl. 105 odst. 2 nařízení (EHS) č. 574/72 (zřeknutí se náhrady nákladů na správní kontroly a lékařské prohlídky)

## DODATEK SSCI-2

**Doklad o nároku** (článek SSC.17 [Pobyt mimo příslušný stát], čl. SSC.25 [Pobyt důchodce nebo jeho rodinných příslušníků v jiném státě než ve státě bydliště – pobyt v příslušném státě – povolení nezbytného léčení mimo stát bydliště] odst. 1 a článek SSCI.22 [Pobyt v jiném státě než v příslušném státě])

1. Doklady o nároku vydané příslušnými institucemi členských států pro účely článku SSC.17 [Pobyt mimo příslušný stát] a čl. SSC.25 [Pobyt důchodce nebo jeho rodinných příslušníků v jiném státě než ve státě bydliště – pobyt v příslušném státě – povolení nezbytného léčení mimo stát bydliště] odst. 1 musí být v souladu s rozhodnutím správní komise č. S2 ze dne 12. června 2009 o technických specifikacích evropského průkazu zdravotního pojištění.

2. Doklady o nároku vydané příslušnými institucemi Spojeného království pro účely článku SSC.17 [Pobyt mimo příslušný stát] a čl. SSC.25 [Pobyt důchodce nebo jeho rodinných příslušníků v jiném státě než ve státě bydliště – pobyt v příslušném státě – povolení nezbytného léčení mimo stát bydliště] odst. 1 obsahují tyto údaje:

- (a) příjmení a jméno držitele dokladu;
- (b) osobní identifikační číslo držitele dokladu;
- (c) datum narození držitele dokladu;
- (d) datum skončení platnosti dokladu;
- (e) kód „UK“ místo kódu ISO Spojeného království;
- (f) identifikační číslo a zkratka instituce Spojeného království, která doklad vydala;
- (g) logické číslo dokladu;
- (h) v případě prozatímního dokladu datum vydání a datum doručení dokladu a podpis a razítko instituce Spojeného království.

3. Technické specifikace dokladů o nároku vydaných Spojeným královstvím se neprodleně oznámí specializovanému výboru pro koordinaci sociálního zabezpečení, aby se usnadnilo přijímání příslušných dokladů institucemi členských států poskytujícími věcné dávky.

**ZDRAVOTNÍ PÉČE VYŽADUJÍCÍ PŘEDCHOZÍ DOHODU** (článek SSC.17 [Pobyt mimo příslušný stát] a čl. SSC.25 [Pobyt důchodce nebo jeho rodinných příslušníků v jiném státě než ve státě bydliště – pobyt v příslušném státě – povolení nezbytného léčení mimo stát bydliště] odst. 1)

1. Věcné dávky poskytované podle článku SSC.17 [Pobyt mimo příslušný stát] a čl. SSC.25 [Pobyt důchodce nebo jeho rodinných příslušníků v jiném státě než ve státě bydliště – pobyt v příslušném státě – povolení nezbytného léčení mimo stát bydliště] odst. 1 protokolu zahrnují dávky poskytované ve spojení s chronickými nebo již existujícími nemocemi, jakož i s těhotenstvím a porodem.

2. Tato ustanovení se nevztahují na věcné dávky, včetně dávek ve spojení s chronickými nebo již existujícími onemocněními nebo s narozením dítěte, pokud účelem pobytu v jiném státě je podstoupit uvedenou léčbu.

3. Veškerá životně důležitá lékařská péče, která je dostupná pouze na specializované lékařské jednotce nebo díky specializovanému personálu nebo vybavení, musí být podmíněna předchozí dohodou mezi pojištěnou osobou a jednotkou poskytující léčbu, aby bylo zajištěno, že léčba bude dostupná během pobytu pojištěné osoby v jiném státě, než je příslušný stát nebo stát bydliště.

4. Orientační seznam druhů léčby, které splňují uvedená kritéria:

- (a) dialýza ledvin;
- (b) oxygenoterapie;
- (c) speciální léčba astmatu;
- (d) echokardiografie v případě chronických autoimunitních onemocnění;
- (e) chemoterapie.

DODATEK SSCI-3

STÁTY POŽADUJÍCÍ ÚHRADU NÁKLADŮ NA VĚCNÉ DÁVKY NA ZÁKLADĚ PAUŠÁLNÍCH ČÁSTEK  
(UVEDENÉ V ČL. SSCI.48 [Určení dotčeného státu nebo států] Odst. 1 TĚTO PŘÍLOHY)

IRSKO

ŠPANĚLSKO

KYPR

PORTUGALSKO

ŠVÉDSKO

SPOJENÉ KRÁLOVSTVÍ

*PŘÍLOHA SSC-8: PŘECHODNÁ USTANOVENÍ TÝKAJÍCÍ SE POUŽITÍ ČLÁNKU SSC.11 [Vyslání pracovníci]*

ČLENSKÉ STÁTY



















































































































































































































































































































































































































































































